



D-304244

# BW-IRC

**BENTEL**  
SECURITY

A Tyco International Company

**Italiano**

Rilevatore di movimento di tipo Infrarosso passivo con telecamera integrata, via radio, per centrali BW

**Español**

Detectores inalámbricos, para paneles BW, PIR, con Cámara Integrada

## ITALIANO

### 1. INTRODUZIONE

Il BW-IRC è un rilevatore via radio digitale, di tipo infrarosso passivo, bidirezionale, controllato da microprocessore, con telecamera e microfono integrati per la verifica degli allarmi. Attivato dal rilevatore PIR o a richiesta, il BW-IRC invia immagini chiare con audio opzionale alla centrale di vigilanza; permettendo una valutazione accurata degli ambienti.

Le caratteristiche del rilevatore Infrarosso sono le seguenti:

- Portata fino a 12 metri
- La telecamera a 90° si sovrappone alla copertura del rilevatore
- La copertura di 10 metri in totale oscurità si sovrappone alla portata del rilevatore
- Protezione antistrisciamento (zona sottostante il rilevatore)
- Comprende un ricetrasmittitore per centrali BW totalmente supervisionato
- Segnalazione livello segnale collegamento incorporati nel BW-IRC; nessuna necessità per l'installatore di avvicinarsi alla centrale, l'installazione risulta così più rapida e semplice
- Nessuna necessità di regolazione verticale
- Compensazione della temperatura
- Camera sigillata per la protezione del sistema ottico dagli insetti
- Rilevazione apertura coperchio anteriore (antisabotaggio) e antistrappo per una migliore protezione
- Protezione dalla luce bianca

La telecamera presenta le seguenti caratteristiche:

- Alimentazione CA opzionale
- Fino a 10 telecamere per sistema BW
- Audio opzionale con le immagini per l'ascolto
- Immagini multiple da tutte le telecamere
- Immagini a colori e in bianco e nero
- Auto-configurazione (luminosità, contrasto)
- Regolazione della telecamera con una semplice prova di copertura
- Telecamera CMOS diurna e notturna grazie all'illuminazione a infrarosso. Ciò consente la ripresa di immagini in piena oscurità senza che l'intruso se ne accorga
- Ripresa istantanea: garantisce la ripresa di intrusi che si muovono velocemente
- Modalità operative della telecamera:
  - Post allarme: le immagini sono riprese dopo la rilevazione da parte del sensore
  - A richiesta: le immagini sono riprese a seguito di un comando della centrale di vigilanza
- Ogni evento registra 2 immagini al secondo. 10-15 immagini totali (può essere personalizzato a richiesta)
- Può utilizzare i ripetitori per aumentare la portata

### 2. INSTALLAZIONE

#### 2.1 Linee guida generali

(vedere Fig. 2)

#### 2.2 Montaggio

Vedere Fig. 3

#### 2.3 Registrazione

Fare riferimento al Manuale di installazione della centrale della serie BW e seguire la procedura sotto l'opzione "02:ZONE/DISPOSIT" del menu Installazione. Nel seguente diagramma di flusso è fornita una descrizione generale della procedura.

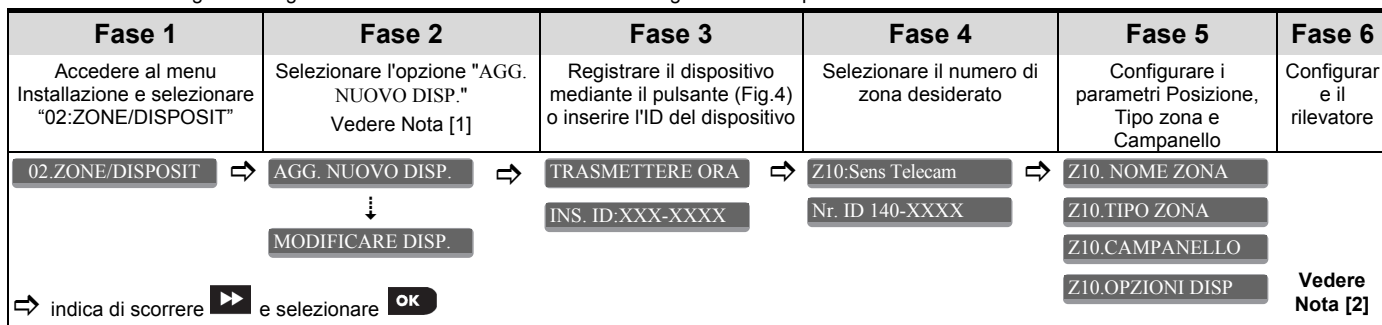

Note:

[1] Se il dispositivo è già registrato è possibile configurare i parametri tramite l'opzione "Modificare Disp." – vedere Fase 2.

[2] Selezionare l'opzione "Impost. disp" e fare riferimento alla sezione 2.4 per configurare i parametri del rilevatore.

## 2.4. Configurazione dei parametri del rilevatore

Accedere al menu **OPZIONI DISP** e seguire le istruzioni di configurazione per il rilevatore BW-IRC come descritto nella tabella seguente.

Opzione	Istruzioni di configurazione
<b>LED di Allarme</b>	Impostare se sarà attivata o meno l'indicazione del LED di allarme. Impostazioni dell'opzione: LED ON (predefinito) e LED OFF.
<b>SENSIBILITÀ</b>	Impostare se sarà attivato un allarme a fronte di un movimento continuo (sensibilità ridotta) oppure a fronte di un singolo evento di allarme (sensibilità elevata). Impostazioni dell'opzione: Sensibil. BASSA (predefinito) e Sensibil. ALTA.
<b>Funzion. DISINS.</b>	Impostare il tempo di attività durante il disinserimento. Impostazioni dell'opzione: NON ATTIVITA (predefinito), ON-sempre, ON-Pausa 5s, ON-Pausa 15s, ON-Pausa 30s, ON-Pausa 1m, ON-Pausa 2m, ON-Pausa 5m, ON-Pausa 10m, ON-Pausa 20m e ON-Pausa 60m.
<b>Alimentatore AC</b>	Impostare se segnalare o meno la mancanza di corrente e il ripristino. Impostazioni dell'opzione: NON Collegato (predefinito) e Collegato.
<b>COLORE Immag.</b>	Impostare se l'immagine sarà in bianco e nero o a colori. Impostazioni dell'opzione: Bianco e Nero (predefinito) e Colori.
<b>RISOLUZ. Immag.</b>	Impostare la risoluzione dell'immagine. Selezionare 160 x 120 per una bassa qualità o 320 x 240 per una qualità elevata. Impostazioni dell'opzione: 320 x 240 (predefinito) e 160 x 120.
<b>LUMINOS. Immag.</b>	Impostare la luminosità dell'immagine. Impostazioni dell'opzione: Normale (predefinito), -3, -2, -1, +1, +2 e +3.
<b>CONTRASTO Immag.</b>	Impostare il contrasto dell'immagine. Impostazioni dell'opzione: Normale (predefinito), -3, -2, -1, +1, +2 e +3.
<b>MICROFONO</b>	Impostare se attivare o meno il microfono. Impostazioni dell'opzione: Disabilita (predefinito) e Abilita.

## 3. VERIFICA VIDEO

Dopo aver registrato il BW-IRC sulla centrale della serie BW (vedere sezione 2.3 "Registrazione") e aver effettuato le configurazioni richieste della telecamera tramite i menu della centrale (vedere il Manuale di installazione della centrale della serie BW), "Configurazione delle telecamere di movimento per la verifica video degli allarmi", i dispositivi riprenderanno le immagini della violazione da inviare alla centrale di vigilanza per la verifica dell'intrusione una volta inserita la centrale e al verificarsi di un allarme di intrusione.

La telecamera può riprendere immagini anche al verificarsi di allarmi non di intrusione (ad es. incendio, costrizione, emergenza e panico) - vedere il Manuale di installazione della centrale della serie BW, "Configurazione delle telecamere di movimento per la verifica video degli allarmi".

## 4. PROVA DI POSIZIONAMENTO

- Separare la base dal coperchio (vedere Fig. 3).
- Rimettere il coperchio per riportare l'interruttore antisabotaggio nella sua posizione normale (riposo), quindi fissare il coperchio anteriore alla base con la vite di chiusura del contenitore.
- Il BW-IRC entrerà in una fase di stabilizzazione di 2 minuti. Durante tale periodo il LED rosso lampeggia.
- Prova di copertura - vedere Fig. 5. Camminare fino all'estremità della copertura in entrambe le direzioni. Il LED rosso si illumina ogni volta che viene rilevato il movimento quindi lampeggia tre volte.

La tabella seguente fornisce l'indicazione della potenza del segnale ricevuto.

Risposta LED	Ricezione
Il LED verde lampeggia	Forte
Il LED arancione lampeggia	Buona
Il LED rosso lampeggia	Scarsa
Nessun lampeggio	Nessuna comunicazione

Vedere Fig. 4

## 5. AVVERTENZE

Anche i rilevatori più sofisticati possono a volte non funzionare o non rilevare un evento a causa di: guasto nell'alimentazione CC o collegamento errato, mascheramento doloso delle lenti, sabotaggio del sistema ottico, riduzione della sensibilità in ambienti a temperatura vicina a quella corporea dell'uomo e guasto imprevisto di una componente del rilevatore.

L'elenco fornito comprende le motivazioni più comuni che provocano la mancata rilevazione di un'intrusione, ma non è in alcun modo esaustivo. Al fine di garantire un corretto funzionamento, si consiglia quindi di verificare settimanalmente il rilevatore e l'intero sistema di allarme.

## APPENDICE: SPECIFICHE

### GENERALI

Tipo rilevatore	Sensore piroelettrico a due elementi, a basso rumore,
Dati lenti	<b>Nr. di barriere a tenda / tendine:</b> 18 lontane, 18 medie, 10 vicine. 12 x 12 m / 90° (Vedere Figura 5)

### Copertura Max.

### DATI ELETTRICI

Batteria interna	Batteria 6V al litio (due batterie CR-123A 3V o due batterie CR17450 3V, in serie) o equivalente. <b>Nota:</b> Per installazioni a norme usare solamente Panasonic, Sanyo, GP o Varta. Usare solamente le batterie menzionate.
Capacità nominale della batteria	6V 1.450 mA/h (2xCR123A), 2.200 mA/h (2xCR17450)
Soglia batteria in esaurimento	4,5 V
Durata batteria (con utilizzo normale)	da 4 a 5 anni (CR123A) / 8 anni (CR17450)
Alimentatore di rete opzionale	Aggiuntivo alle batterie, 7,5 V CC
Alimentazione	Tipo C

### DATI FUNZIONALI

Verifica di un reale evento di movimento	2 selezioni remote - 1 (OFF) o 2 (ON) eventi di movimento
Illuminazione IR (a infrarossi)	10 m
Risoluzione immagine	320x240 pixel QVGA
Frequenza fotogrammi	Fino a 2 fps (fotogrammi al secondo) (per utente)
Periodo allarme	2 secondi

### SEZIONE RADIO

Banda di frequenza (MHz)	868-869
Supervisione	Segnalazione a intervalli di 4 minuti
Allarme sabotaggio	Segnalato quando avviene un evento sabotaggio e in ognuno dei successivi rapporti, fino al ripristino dell'interruttore antisabotaggio

### MONTAGGIO

Altezza	1,8 - 2,4 m
Opzioni installazione	Superficie piana o angolo
ACCESSORI	<b>BR-1:</b> Staffa orientabile montata su superficie piana, regolabile 30° verso il basso e 45° a destra / 45° a sinistra. <b>BR-2:</b> BR-1 con adattatore per angolo <b>BR-3:</b> BR-1 con adattatore per soffitto

### FATTORI AMBIENTALI

Protezione RFI	>20 V/m fino a 2000 MHz, con esclusione delle frequenze in-band
Temperatura di funzionamento	da -10°C a 50°C al chiuso
Temperatura di stoccaggio	da -20°C a 60°C
Umidità	Umidità media relativa fino a circa 75% senza condensazione. Per 30 giorni all'anno l'umidità relativa può variare dall'85% al 95% senza condensazione

### DATI FISICI

Dimensioni (A x L x P)	125 x 63 x 60 mm
Peso (batteria inclusa)	200 g
Colore	Bianco
BREVETTI	U.S. Patents 5.693.943 ● 6.211.522 ● D445.709 (un altro brevetto pendente)

## ESPAÑOL

### 1. INTRODUCCIÓN

BW-IRC es un detector PIR digital inalámbrico de 2-vías, controlado por microprocesador, con cámara y micrófono integrados para verificación de alarmas. Activado por detección PIR o a petición, envía imágenes nítidas con audio opcional a la Central Receptora. Permite por lo tanto una evaluación precisa del estado de las instalaciones.

#### Las características del detector PIR son las siguientes:

- Hasta 12 metros de alcance.
- Cámara de ángulo a 90° solapa el campo de visión PIR
- Diez (10 m) de alcance en plena oscuridad solapa el alcance de PIR
- Incluye un transceptor para paneles BW totalmente supervisado.
- No requiere ajuste vertical.
- Compensación de temperatura.
- Una cámara sellada protege el sistema óptico de insectos.
- Tapa frontal y tamper posterior para mejor protección contra la manipulación.
- Protección contra luz blanca.

#### La cámara presenta las siguientes características:

- Fuente de alimentación de CA opcional.
- Hasta 10 cámaras por sistema BW.
- Audio opcional con imágenes para la escucha.
- Imágenes multiplexadas de todas las cámaras.
- Imágenes en color y en blanco y negro.
- Auto-configuración (brillo, contraste).
- Reglaje de cámara con simple test de paseo.
- Cámara CMOS diurna y nocturna con iluminación IR, permite tomar fotografías en plena oscuridad sin que el intruso lo sepa.
- Captura instantánea: asegura la captura del intruso de movimientos rápidos.
- Modos de operación de la cámara:
  - Post alarma – se toman fotografías tras la detección por el detector.
  - Bajo demanda – se toman fotografías tras la orden de la Central Receptora.
- Un evento registra 2 imágenes por segundo, 10-15 imágenes en total (se puede personalizar a pedido)

Funciona con repetidores para mayor alcance

### 2. MEMORIZACIÓN























Remítase a la Guía del Instalador del panel de control de la serie BW para conocer el procedimiento de memorización de dispositivos















### 3. AJUSTES DISPOSITIVOS

En esta sección se describe como configurar los parámetros del detector PIR desde el panel de control.

#### Para modificar la configuración del Detector PIR

Remítase a la Guía del Instalador del panel de control para cumplir el proceso de Añadir un Dispositivo Inalámbrico (sección 4.5.2), o, Modificar un Dispositivo (sección 4.5.5). A continuación modifique la configuración del dispositivo.

1.  **AJUSTES DISP**  
 **LED Alarma** Aquí usted determina si se activa o no la indicación LED de alarma.
2.  **LED ON**
3.  **LED ON**  Seleccione entre "LED ON" y "LED OFF".
4.  **LED Alarma**
5.  **Cont. eventos** Aquí usted determina si se activa una alarma por movimiento continuo (baja sensibilidad) o por un sólo evento de alarma (alta sensibilidad).
6.  **Sensib**
7.  **Sensib**  Seleccione entre "BAJA sensibilidad" y "ALTA sensibilidad".
8.  **Cont. eventos**
9.  **ACTIV DESARMADO** Aquí usted ajusta la hora de actividad durante el desarmado.
10.  **INACTIVA**
11.  **INACTIVA**  Seleccione entre "INACTIVA", "SI-sin retardo", "SI+5s retardo", "SI+15s retardo", "SI+30s retardo", "SI+1m retardo", "SI+2m retardo", "SI+5m retardo", "SI+10m retardo", "SI+20m retardo" y "SI+60m retardo".
12.  **ACTIV DESARMADO**
13.  **AC CONECTADA** Aquí usted determina si informar o no el corte y restauración de la energía.
14.  **No conectado**
15.  **No conectado**  Seleccione entre "NO conectada" y "AC conectada".
16.  **AC CONECTADA**
17.  **IMAGEN COLOR** Aquí usted determina si la imagen será en blanco y negro o en color.
18.  **Blanco y Negro**
19.  **Blanco y Negro**  Seleccione entre "Blanco y Negro" y "Color".
20.  **IMAGEN COLOR**
21.  **RESOLUC IMAGEN** Aquí usted ajusta la calidad en píxeles de la imagen. Seleccione 160 x 120 para menor calidad o 320 x 240 para mayor calidad.
22.  **Resol. 160x120**

23.  Seleccione entre "Resol. 160 x 120" y "Resol. 320 x 240".
24.  **RESOLUC IMAGEN**
25.  **BRILLO IMAGEN** Aquí usted ajusta el brillo de la imagen.
26.  Normal
27.  Seleccione entre "-3", "-2", "-1", "Normal", "+1", "+2" y "+3".
28.  **BRILLO IMAGEN**
29.  **CONTR IMAGEN** Aquí usted ajusta el contraste de la imagen.
30.  Normal
31.  Seleccione entre "-3", "-2", "-1", "Normal", "+1", "+2" y "+3".
32.  **CONTR IMAGEN**
33.  **AJUSTES MIC** Aquí usted determina si activar o no el micrófono.
34.  Desactivado
35.  Seleccione entre "Activado" y "Desactivado".
36.  **AJUSTES MIC**

Al salir del menú "MODO INSTALADOR", aparece: "ACTUALIZA DISP NNN".

## 4. TEST DE DIAGNÓSTICO LOCAL

- Separe la base de la tapa (ver Fig. 3).
- Vuelva a colocar la tapa para retornar el interruptor tamber a su posición normal (cerrado) y luego asegure la tapa frontal a la base con el tornillo que cierra la caja.
- El BW-IRC ingresa en un periodo de estabilidad de 2 minutos. En ese periodo el LED rojo parpadea.
- Test de cobertura del área – ver fig. 2. Acceda al otro extremo del diseño de cobertura en ambas direcciones. El LED rojo se ilumina cada vez que detecta su movimiento seguido por 3 parpadeos.

La siguiente tabla indica la intensidad de señal recibida.

Respuesta LED	Recepción
LED verde parpadea	Fuerte
LED naranja parpadea	Buena
LED rojo parpadea	Débil
Sin parpadeo	Sin comunicación

Ver Fig. 4

## 5. INSTALACIÓN

### 5.1 Pautas Generales

Ver fig. 2

### 5.2 Montaje

Consulte las figura 3 (la página 8).

## 6. COMENTARIOS ESPECIALES

Incluso los detectores más avanzados pueden a veces ser anulados o dejar de advertir debido a: Fallo de energía de CC, conexión inadecuada, enmascaramiento delictivo de la lente, manipulación del sistema óptico, sensibilidad disminuida en temperatura ambiente cercana a la del cuerpo humano, y fallo inesperado de un componente.

La lista anterior incluye los motivos más comunes de fallo para detectar intrusiones, pero no es completa. Por consiguiente, se recomienda revisar semanalmente el detector y todo el sistema de alarma para asegurar su funcionamiento correcto.

## ANEXO: ESPECIFICACIONES

### GENERALIDADES

Tipo detector	Sensor piroeléctrico de elemento doble y bajo ruido.
Datos de la lente	No. de haces de cortina / cortinas : 18 remotos, 18 media distancia, 10 cercanos 12 x 12 m / 90° (Vea Figura 5)

### CARACTERÍSTICAS ELÉCTRICAS

Batería interna	Batería de litio 6V (dos baterías CR-123A 3V o dos baterías CR17450 3V, in serie) o equivalente. <b>Note:</b> En instalaciones conforme a las normas use solamente Panasonic, Sanyo, GP o Varta. Use únicamente la batería antes indicadas. Deseche las baterías usadas conforme a las instrucciones del fabricante.
-----------------	-------------------------------------------------------------------------------------------------------------------------------------------------------------------------------------------------------------------------------------------------------------------------------------------------------------------------

### DATOS FUNCIONALES

Verificación de Evento de Movimiento Real 2 selecciones remotas – eventos de movimiento, 1 (OFF) o 2 (ON)

Iluminación IR 10 m

Resolución de Imagen 320x240 píxeles QVGA

Cadencia de cuadros hasta 2 fps (para el usuario)

Periodo de Alarma 2 segundos

### DATOS INALÁMBRICOS

Banda De frecuencias (MHz) 868-869

Supervisión Señalización a intervalos de 4 minutos

Alerta Tamper Informa en caso de evento de tamper y en cualquier mensaje posterior, hasta que se restaure el interruptor pertinente.

### MONTAJE

Altura 1,8 - 2,4 m

Opciones de instalación En superficie o en ángulo

### ACCESORIOS

**BR-1:** Para montaje en superficie de soporte giratorio, ajustable 30° hacia abajo, 45° hacia la izquierda y 45° hacia la derecha.

**BR-2:** BR-1 con adaptador angular.

**BR-3:** BR-1 con adaptador de techo.

### FACTORES AMBIENTALES

Protección RFI >20 V/m hasta 2000 MHz, excluyendo frecuencias dentro de banda

Temperatura de funcionamiento -10°C a 50°C interior

Temperatura de almacenamiento -20°C a 60°C.

Humedad Humedad relativa media hasta 75% aproximadamente, sin condensación. La humedad relativa durante 30 días por año puede variar entre 85% y 95%, sin condensación.

### DATOS FÍSICOS

Tamaño (H x W x D) 125 x 63 x 60 mm

Peso (con batería) 200 g

Color Blanco

PATENTES EE.UU. - Patentes 5,693,943 • 6,211,522 • D445,709 (otra patente en tramite)

## OMOLOGAZIONE / CUMPLIMIENTO CON LOS ESTÁNDARES



ICES-003: 04, EN300220, EN301489, EN60950  
Il dispositivo BW-IRC è compatibile con i requisiti RTTE - Direttiva 1999/5/EC e EN50131-1 Grado 2 Classe II. Certificato dall'organismo olandese di certificazione e collaudo Telefication BV.

### ATTENZIONE!

*A fronte di cambi o modifiche all'apparecchiatura, non espressamente approvate da Bentel Security, l'utente potrebbe perdere il diritto ad utilizzare l'apparecchiatura.*

### INFORMAZIONI SUL RICICLAGGIO

BENTEL SECURITY consiglia ai clienti di smaltire i dispositivi usati (centrali, rilevatori, sirene, accessori elettronici, ecc.) nel rispetto dell'ambiente. Metodi potenziali comprendono il riutilizzo di parti o di prodotti interi e il riciclaggio di prodotti, componenti e/o materiali. Per maggiori informazioni visitare:

<http://www.bentelsecurity.com/index.php?o=environmental>

### Direttiva rifiuti di apparecchiature elettriche ed elettroniche (raee - WEEE)

Nell'Unione Europea, questa etichetta indica che questo prodotto NON deve essere smaltito insieme ai rifiuti domestici. Deve essere depositato in un impianto adeguato che sia in grado di eseguire operazioni di recupero e riciclaggio. Per maggiori informazioni visitare:

<http://www.bentelsecurity.com/index.php?o=environmental>

ICES-003: 04, EN300220, EN301489, EN60950

Il BW-IRC cumple con los requerimientos RTTE - Directiva 1999/5/EC y EN50131-1 Grado 2 Clase II.

Certificado por el organismo de pruebas y certificación holandés Telefication BV.

### ADVERTENCIA!

*Los cambios o modificaciones a esta unidad no aprobados expresamente por la parte responsable del cumplimiento pueden anular la autorización del usuario para operar el equipo.*

### INFORMACION SOBRE RECICLADO

BENTEL SECURITY recomienda a los clientes que desechen el hardware antiguo (centrales, detectores, Sirenas y otros dispositivos) atendiendo a las normas de protección del ambiente. Métodos a seguir incluyen el volver a utilizar las partes o productos enteros y el reciclado de componentes y materiales.

Para obtener más información, visite la página <http://www.bentelsecurity.com/index.php?o=environmental>

### Directiva sobre el deshecho de material eléctrico y electrónico (WEEE)

En la Unión Europea, esta etiqueta indica que la eliminación de este producto no se puede hacer junto con el deshecho doméstico. Se debe depositar en una instalación apropiada que facilite la recuperación y el reciclado.

Para obtener más información, visite la página

<http://www.bentelsecurity.com/index.php?o=environmental>



# ILLUSTRAZIONI / ILUSTRACIONES

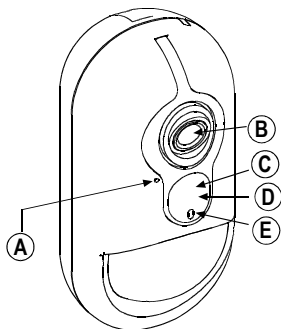

- A. Micrófono
  - B. Lente de la Cámara
  - C. LED DE IR
  - D. Detector de luz
  - E. LEDs
- 
- A. Microfono
  - B. Lente della telecamera
  - C. LED IR (Infrarosso)
  - D. Sensore luce
  - E. LED

Figura 1. Vista esterna / Vista Externa

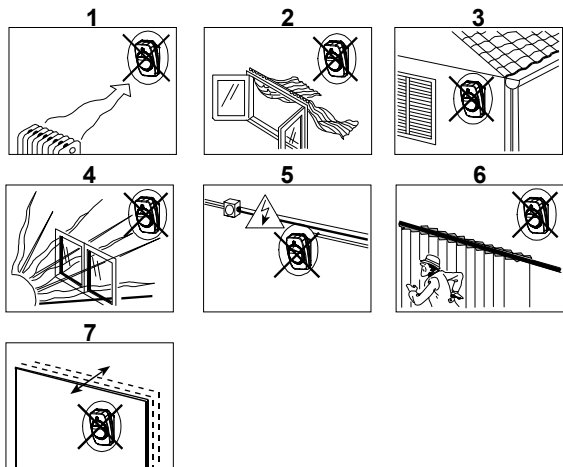

1. Tenere lontano da fonti di calore.
2. Non esporre a correnti d'aria.
3. Non installare all'aperto.
4. Evitare la luce diretta del sole.
5. Tenere i collegamenti lontani dai cavi d'alimentazione.
6. Non installare dietro pareti divisorie.
7. Installare su superfici solide e stabili.

**ATTENZIONE!** Per ottemperare ai requisiti di conformità per l'esposizione RF, il rilevatore PIR deve essere posizionato ad una distanza di almeno 20 cm da qualunque persona durante il normale funzionamento. Le antenne usate per questo prodotto non devono essere collocate o messe in funzione in prossimità di qualsiasi altra antenna o trasmettitore.

1. Mantener lejos de fuentes de calor.
2. No exponer a corrientes de aire.
3. No instalar a la intemperie.
4. Evitar luz solar directa.
5. Mantener el cableado lejos de los cables de energía.
6. No instalar detrás de particiones.
7. Montar en una superficie estable y sólida.

**¡ADVERTENCIA!** Para cumplir los requisitos sobre exposición a RF, el detector PIR debe estar colocado a una distancia mínima de 20 cm de las personas durante la operación normal. Las antenas usadas para este producto no se deben anexar ni operar en conjunto con cualquiera otra antena o transmisor.

Figura 2. Linee guida generali / Pautas Generales

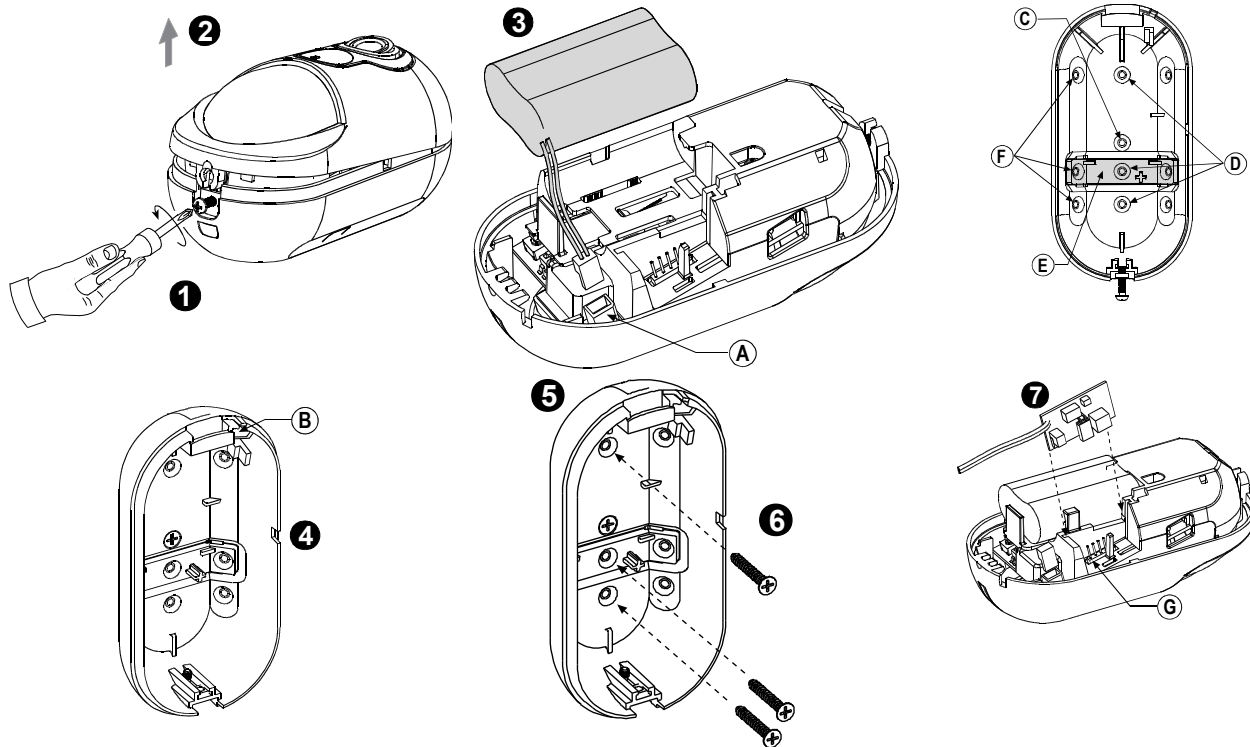

1. Rimuovere la vite.
2. Rimuovere il coperchio dalla base.
3. Posizionare la batteria nel suo supporto e collegare i terminali della batteria ai connettori.
4. Per l'alimentazione esterna opzionale: rompere il foro cieco d'ingresso dei cavi e inserire il cavo di alimentazione.
5. Appoggiare la base contro il muro nella posizione di montaggio scelta

1. Quite el tornillo.
2. Quite la tapa de la base.
3. Posicione la batería en su receptáculo e inserte el terminal en el conector de la batería.
4. Para suministro opcional de energía de la red: Abra una brecha en el orificio ciego de entrada de cable e inserte el cable de la red.
5. Presione la base contra la pared en la posición de montaje seleccionada y

- e segnare i punti da forare attraverso i fori di fissaggio.
6. Praticare 2 o 3 fori (per l'antistrappo) e fissare la base al muro usando le viti.
  7. Inserire l' adattatore di alimentazione esterna nel suo connettore.
- A. Connettore della batteria
  - B. Foro cieco d'ingresso dei cavi
  - C. Foro cieco BR-1
  - D. Fori ciechi di fissaggio (per fissaggio su superficie piana)
  - E. Segmento staccabile della base (ombreggiato)
- ATTENZIONE! L'ANTISTRAPPO NON PROTEGGE L'UNITÀ SE IL SEGMENTO STACCABILE NON È FISSATO AL MURO CON ALMENO UNA VITE.**
- F. Fori ciechi di fissaggio (3 di 6 – per fissaggio ad angolo)
  - G. Connettore dell'adattatore d'alimentazione

- marque los puntos a perforar a través de los agujeros de montaje.
6. Perfore 2 o 3 agujeros (para el tamper posterior) y sujete la base a la pared con los tornillos.
  7. Deslice el circuito del adaptador de alimentación externa en su conector
- A. Conector de batería
  - B. Agujero ciego de entrada de cable.
  - C. Agujero ciego BR-1
  - D. Montaje exterior de agujeros ciegos.
  - E. Segmento de base separado (parte sombreada)
- ¡PRECAUCIÓN! EL INTERRUPTOR TAMPER POSTERIOR NO PROTEGERÁ LA UNIDAD SALVO QUE SE SUJETE EL SEGMENTO SEPARADO A LA PARED POR LO MENOS CON UN TORNILLO.**
- F. Montaje de agujeros ciegos (3 de 6 – para montaje en ángulo).
  - G. Conector del circuito adaptador de alimentación.

**Figura 3a. Montaggio sul muro / Montaje en la pared**

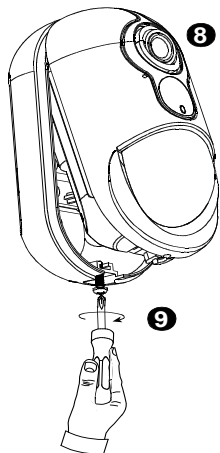

8. Allineare il coperchio con la base.
9. Fissare con le viti.

**Attenzione!**

Rischio di esplosione se la batteria viene sostituita con una di tipo non corretto. Smaltire la batteria usata rispettando le istruzioni del produttore.

8. Alinee la tapa con la base.
9. Sujétela con tornillo.

**¡Cuidado!**

Riesgo de explosión si la batería se sustituye por un tipo incorrecto. Deseche las baterías usadas de acuerdo a las instrucciones del fabricante

**Figura 3b. Chiusura del dispositivo / Cierre final**

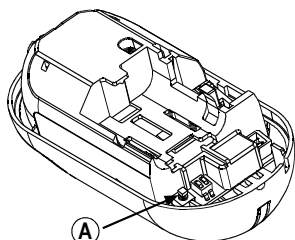

- A. Pulsante di registrazione

**IMPORTANTE!** Deve essere garantita una ricezione affidabile. Non è quindi accettabile un segnale con potenza "scarsa". Se viene ricevuto un segnale di intensità "scarsa" dal rilevatore, è necessario riposizionarlo e riprovare finché viene ricevuta una potenza di segnale "buona" o "forte".

**Nota:** Per avere istruzioni dettagliate sulla prova di posizionamento, fare riferimento al Manuale di installazione della centrale.

- A. Botón de memorización

**¡IMPORTANTE!** Se debe asegurar una recepción fiable. Por consiguiente, no es aceptable una intensidad de señal "débil". Si recibe del detector una señal "débil", reubíquelo y vuelva a probarlo hasta recibir una intensidad de señal "buena" o "fuerte".

**Nota:** Para instrucciones detalladas de tests de diagnóstico, remítase a la Guía del Instalador de panel de control.

**Figura 4. Pulsante di registrazione del dispositivo / Botón para memorizar dispositivos**

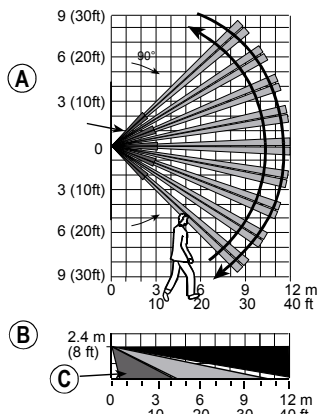

- A. VISTA IN PIANTA
- B. VISTA LATERALE
- C. 0,5-4m

- A. VISTA SUPERIOR
- B. VISTA LATERAL
- C. 0.5-4m

**Figura 5.**

**Diseño y Prueba de Cobertura**

**Campo di copertura e Prova di copertura**



Via Gabbiano, 22  
 Zona Ind. S. Scolastica  
 64013 Corropoli (TE)  
 ITALY  
 Tel.: +39 0861 839060  
 Fax: +39 0861 839065  
 e-mail: infobentelsecurity@tycoint.com  
 http: [www.bentelsecurity.com](http://www.bentelsecurity.com)



D-304244