

Soluzione completa out of box

→ All Inclusive

- Tutte le funzionalità sono incluse di serie. Il controllore è gestibile direttamente dal network o da un PC

1



PLENA matrix DSP Mixer:

- 4 XLR Mic/Line inputs
- 3 RCA Line inputs
- 2 Paging / Wall inputs
- 3 Contact inputs

- DSP feature set
- 8 uscite mix

Out of the Box Working Solution

→ All Inclusive

- 2 modelli di potenti amplificatori da 4 canali , DSP con funzionalità complete a bordo, possibilità di funzionare in stand alone o collegati al controllore

2 + 3



- Amplificatore multicanale
- Due modelli; 4 x 125W / 4 x 220W
- 8ohm, 4 ohm e 100/70V per canale
- DSP feature set
- Class D technology
- Power saver mode

Out of the Box Working Solution

→ All Inclusive

- Call station dotata del caratteristico microfono Bosch. Gestisce 8 zone o gruppi di zone con 4 livelli di priorità configurabili



Alimentata
tramite
cavo cat5

Pulsante PTT
meccanico

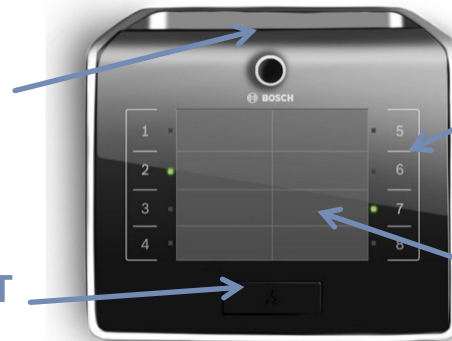

Pulsanti
touch
capacitivi

Inserti
per
etichette

Feature:	Setting:
Zone select	8 zones (or groups)
Source select	Only paging

Out of the Box Working Solution

→ All Inclusive

- Pannello da muro per selezione fonte sonora e regolazione volume. Per gestione locale delle fonti sonore. Montaggio con la call station possibile.

5

Alimentato
tramite cavo
cat5



Pulsanti
touch
capacitivi

Inserti
per
etichette

Feature:	Setting:
Selezione zone	Preconfigurata
Selezione fonti	3 fonti sonore (BGM)
Volume	Su/giu per ogni fonte
Montaggio a muro	Box esterno
Mixing / local in	n.a.

Riduzione del tempo di Installazione

→ Hardware liberamente configurabile e cablaggio standard

- Amplificatori connessi tramite cavo cat 5 ftp
- Connessione delle Call Stations e dei pannelli da muro attraverso cavi cat5 ftp

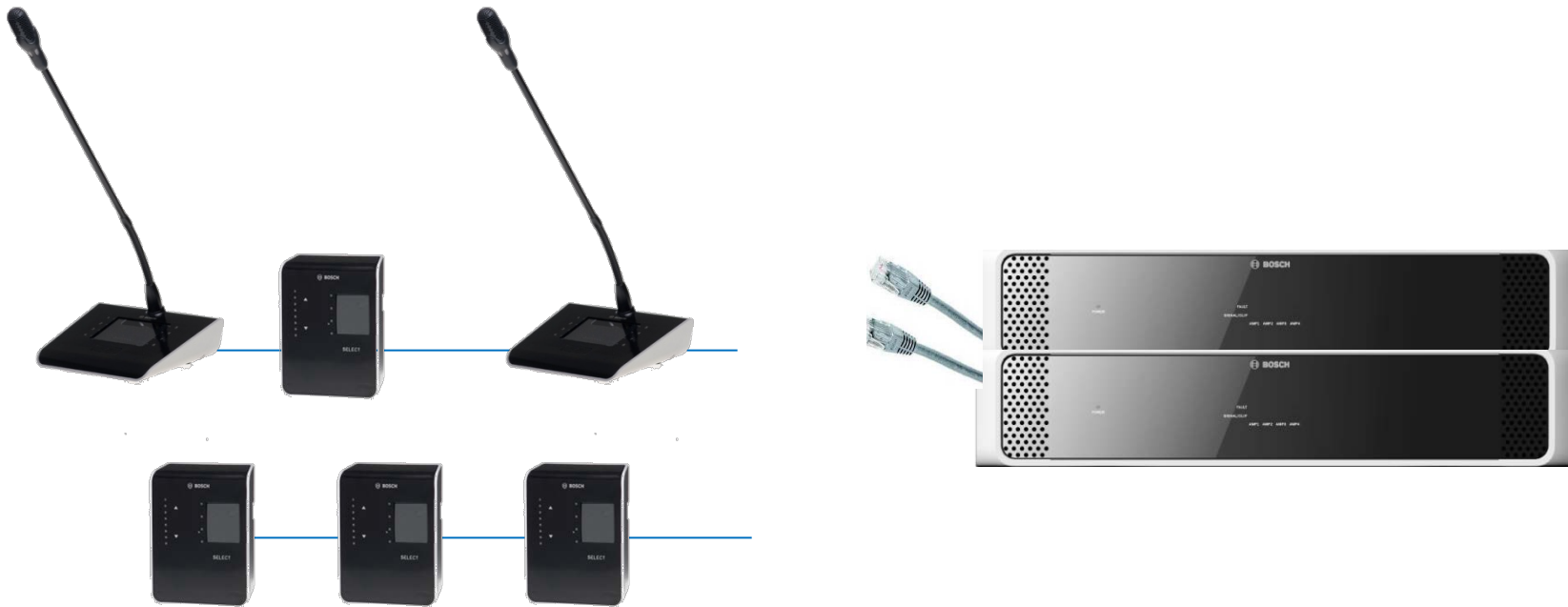

Different Areas with different mixes

→ **Musica di alta qualità, chiamate live ed annunci inoltrabili su 8 zone di uscita.**

- Miscela una fonte sonora con fino a 4 ingressi mic/line e distribuisce il mix fino ad 8 aree con un range dinamico >101dB

- 4 Mic / Line inputs
- 3 BGM inputs
- 4 o 8 zone (1 o 2 ampli)
- 8 differenti, mix paralleli

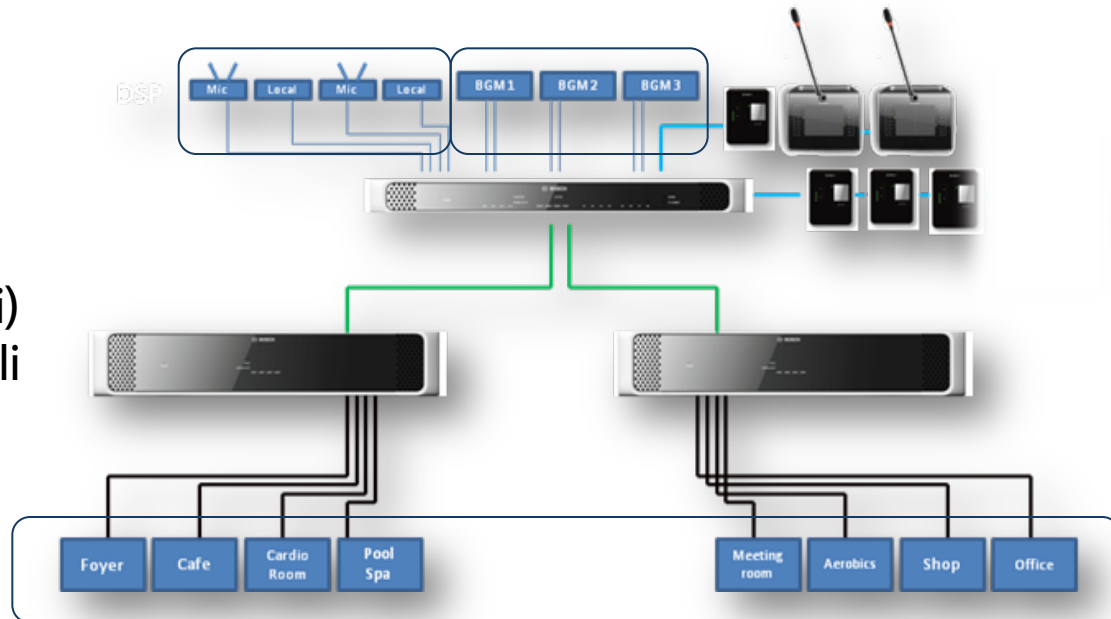

Taglio dei costi operativi

➔ Il controllo intelligente permette un considerevole risparmio di energia

- L'aggiunta di un sensore di presenza Bosch permette che l'amplificatore sia messo in modalità "sleep" intelligente quando l'area non è usata



Feature:	Setting:
Low power	5.8 W
Timeout Period	1 min – 240 min
Article:	Description:
ISC-BPR2-W12 F.01U.134.140	Blue Line Gen2 PIR Motion Detector (12 m coverage)

Esempio applicativo con Tablet IOS

