

GUIDA ALL'INSTALLAZIONE E PROGRAMMAZIONE

Questa guida è riservata al Tecnico e contiene informazioni utili relative all'installazione, al cablaggio e alla programmazione del Combivox DOOR PHONE.

Combivox DOOR PHONE è un videocitofono IP monoutenza/multiutenza compatibile con il sistema Combivox Smart Home, composto da centrale di allarme, modulo di comunicazione IP Smartweb Video e una o più tastiere Simplya Video vers. III (verificarne la compatibilità hardware e firmware).

Combivox DOOR PHONE si collega in rete locale LAN verso una o più tastiere Simplya Video per la gestione degli accessi: la pressione del tasto sul dispositivo, attiva una chiamata videocitofonica verso la/e tastiera/e Simplya Video che inizierà/anno ad emettere una segnalazione sonora per consentire all'utente di visualizzare il chiamante, rispondere e aprire l'eventuale porta/cancello configurate.

Il videocitofono è dotato di lettore trasponder (ID card 125 KHz) per l'attivazione del comando apri porta locale. Tramite opportuna programmazione della Simplya Video (consultare il relativo manuale d'uso), la videochiamata può essere registrata direttamente nella memoria della tastiera in archivio dedicato ed inviata tramite allegato email (messaggio audio video) verso più indirizzi di posta.

Grazie al modulo Smartweb Video è possibile, inoltre, in caso di attivazione della videochiamata locale, attivare una specifica notifica push per consentire, tramite APP Simplya Cloud (Android ver.1.98 e sup., iOS ver.1.09 e sup., necessario abbonamento Premium al Cloud Combivox), la visualizzazione remota della telecamera videocitofonica in tempo reale (live video e audio) e una successiva consultazione della videochiamata registrata su apposito archivio eventi.

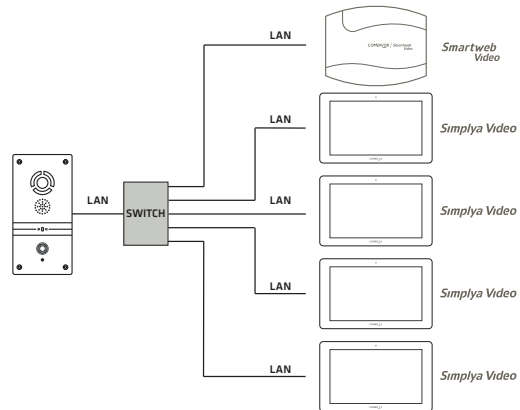

Schema di cablaggio

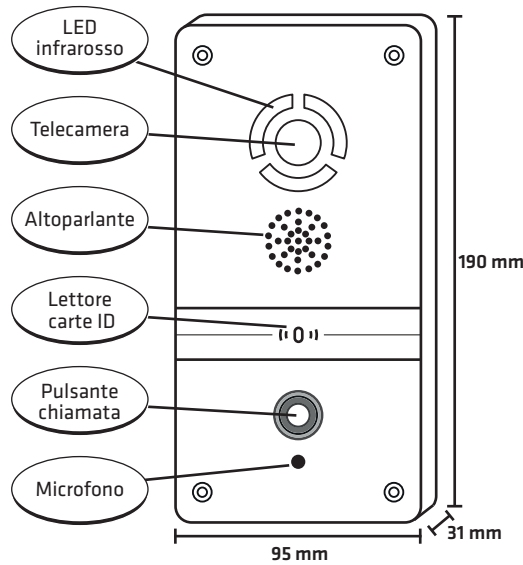

1. INSTALLAZIONE E COLLEGAMENTI

Il videocitofono va fissato al muro attraverso gli appositi fori predisposti sul retro del videocitofono.

A tale scopo è necessario rimuovere la vite sotto (A) per aprire la scocca.

Fissare al muro il fondo di sostegno del videocitofono tramite 4 viti fisher (B, C, D e E).

In caso di utilizzo del pulsante apri porta o dell'uscita a bordo occorre cablare la morsetteria multipolare in dotazione con il pulsante o il relè.

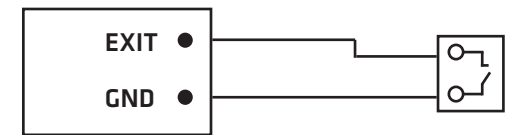
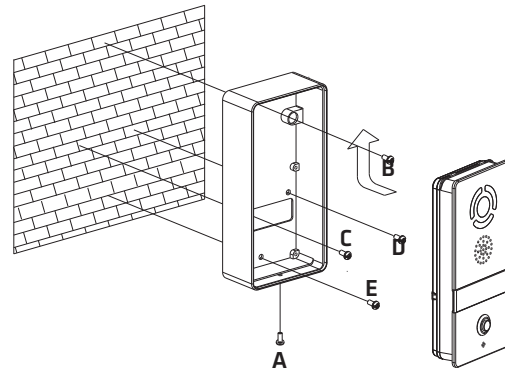

Schema collegamento pulsante apri porta

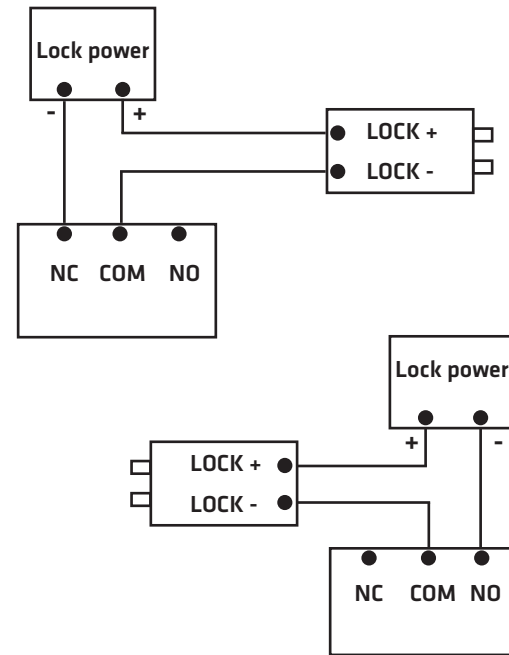

Schema collegamento relè

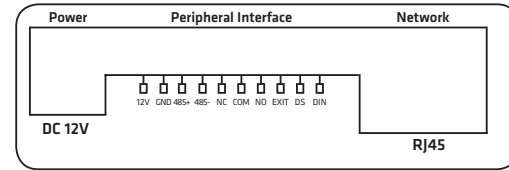

Connettore retro videocitofono

Terminato il cablaggio, collegare il cavo multipolare e il cavo di rete sul retro del videocitofono e richiudere la scocca agganciando prima i denti di fissaggio superiori e, successivamente, premendo la stessa sulla cornice inferiore per agganciare i denti di fissaggio inferiori. Infine avvitare la vite sotto (A) per richiudere la scocca.

2. PROGRAMMAZIONE PARAMETRI

Dopo aver eseguito tutti i collegamenti, alimentare il videocitofono e proseguire alla programmazione dei parametri. È possibile configurare tali parametri direttamente dal browser inserendo l'indirizzo IP presente in etichetta (default: 192.168.1.90). Successivamente digitare l'username e la password di default:

-username: admin;
-password: 123456.

2.1 Parametri di rete

Per configurare i parametri di rete, cliccare su Parametri di rete e inserire i relativi indirizzi IP, Gateway, Maschera di rete e Dns.

Per il corretto funzionamento lasciare disabilitata la funzione DHCP.

Non impostare i parametri NTP, Server IP e password.

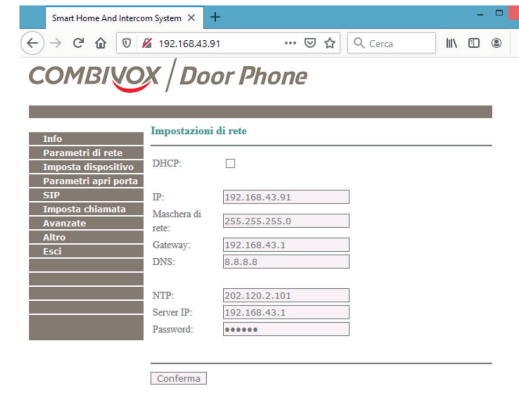

2.2 Imposta dispositivo

Utilizzare questa schermata per configurare la modalità di funzionamento, volumi e risoluzione del videocitofono.

- **Tipo citofono:** consente di impostare la tipologia del citofono utilizzato tra singolo tasto (monoabitazione) o più tasti. Per questo modello di videocitofono, lasciare il valore di default: "singolo tasto".
- **Durata squillo:** imposta la durata dello squillo (parametro non utilizzato in quanto il posto interno visualizza un anteprima con durata fissa di 30 secondi).
- **Timeout chiamata:** imposta la durata della chiamata.
- **Lingua:** consente di selezionare la lingua usata nelle schermate di programmazione.
- **Volume citofono:** imposta il volume del citofono per le operazioni come apri porta o registrazione carte ID.
- **Volume chiamata:** imposta il volume della chiamata.
- **Risoluzione video:** imposta la risoluzione della telecamera integrata.
- **Inoltre chiamata:** consente di selezionare la modalità di chiamata verso i posti interni:
 - modo sequenziale: il videocitofono chiama in ordine partendo dal primo dei posti interni programmati; alla prima risposta verrà instaurata la comunicazione e terminerà il ciclo di chiamata.
 - modo simultanea: il videocitofono chiama simultaneamente i posti interni programmati; alla prima risposta verrà instaurata la comunicazione e terminerà il ciclo di chiamata.

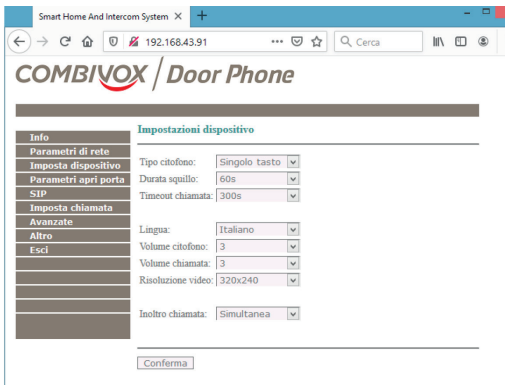

2.3 Parametri apri porta

In questa schermata è possibile configurare la modalità di funzionamento del relè comando apri porta e programmare la gestione accessi e le carte ID Tecnico e Utente.

La carta ID Tecnica consente la registrazione fino a un massimo di 100 carte ID Utente le quali saranno abilitate per l'attivazione del comando apri porta.

Per il modello Combivox DOOR PHONE occorre programmare:

- **Durata comando apertura porta:** durata attivazione del relè.
- **Ritardo attivazione comando apertura porta:** ritardo di attivazione del relè.
- **Tag amministratore (Seriale):** imposta la carta del tecnico installatore. Settare questo valore a zero e successivamente passare davanti al lettore carte ID la carta del tecnico installatore. Un bip sonoro darà conferma dell'operazione.

Per registrare una carta utente, l'installatore dovrà passare davanti al lettore la carta ID tecnica e successivamente passare la carta ID utente. Per entrambe le operazioni un bip sonoro darà conferma dell'operazione.

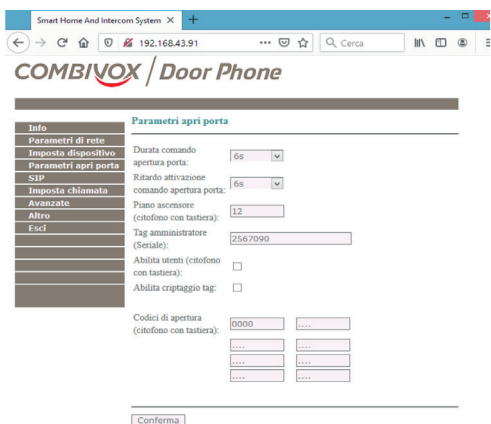

2.4 SIP

In questa schermata, è possibile programmare i dati dell'account Sip per consentire la remotizzazione tramite APP Simplya Cloud Android (ver. min. 1.98). Il provider SIP da noi utilizzato è: "sip.antisp.com", la registrazione è gratuita presso il seguente link: <https://www.antisp.com/service/>.

• È possibile utilizzare provider SIP differenti purché compatibili con il Forking.

La registrazione a questo provider può essere effettuata anche tramite tastiera Simplya Video (vedi cap. 16.2 Impostazioni tecniche - Impostazione Videocitofono del manuale di installazione ed uso della tastiera Simplya Video III). A tale scopo impostare:

- **Proxy:** inserire il nome del servizio SIP utilizzato preceduto da "sip:" (es.: "sip:sip.antisp.com");
- **Realm:** inserire il nome del servizio SIP utilizzato (es.: "sip.antisp.com");
- **Username:** inserire l'username utilizzata presso il servizio SIP (es.: "citofono");
- **Password:** inserire la password utilizzata presso il servizio SIP.

Al termine, verificare se la connessione con il Server SIP è nello stato "OK" nella schermata "Info".

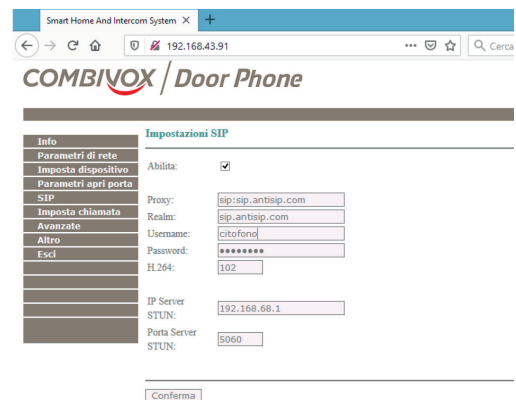

2.5 Imposta chiamata

In questa schermata, occorre programmare gli indirizzi dei posti interni e gli account SIP Cloud associati ad ogni singolo tasto del posto esterno. Impostare:

- **Num. Tasto:** inserire il numero del tasto corrispondente (1 monoutenza, 1-6 a partire dal basso a sinistra per il multiutenza).
- **Indirizzi sip tastiere:** inserire gli indirizzi IP delle tastiere Simplya Video che saranno chiamate alla pressione del tasto. Inserire l'indirizzo nella forma "sip:xxx.xxx.xxx.xxx" e separare più indirizzi con il ";" (per ottenere l'indirizzo dalla tastiera Simplya Video fare riferimento al capitolo Impostazione Videocitofonia del manuale Simplya Video cod 10.874). Al termine di tale riga, inserire dopo il ";" l'account SIP Cloud associato alla tastiera e all'app Simplya Cloud Android (es.: "sip:xxx.xxx.xxx.xxx;telefono")

- **Conferma:** premere per confermare l'operazione. Apparirà nella tabella in figura la programmazione appena impostata. Per modificare o eliminare un tasto, selezionarlo dalla tabella e successivamente modificarlo o eliminarlo, spuntando "Cancella".

N.B.: per i modelli multiutenza verificare che sia abilitata la voce "Speed Dial" nel menu "Avanzate".

Per i modelli multiutenza è possibile programmare la chiamata alla "portineria", per questo abilitare la voce "Chiamata rapida" nel menu "Avanzate" e inserire l'indirizzo nella forma "sip:xxx.xxx.xxx.xxx".

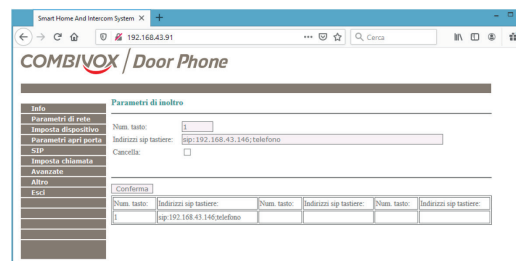

3. CARATTERISTICHE TECNICHE

Tensione di alimentazione:	12 Vcc
Assorbimento:	300 mA max
PoE:	Si
Risoluzione:	Max 1280 x 720 px
Visione notturna:	LED
N pulsanti:	
• cod. 15.975	1 pulsante
• cod. 15.977	2 pulsanti
• cod. 15.978	4 pulsanti
• cod. 15.979	6 pulsanti
Modalità chiamate:	Sequenziale o simultanea fino a un massimo di 4 posti interni (Simplya Video)
Supporto carte:	ID card 125 KHz (massimo 100 memorizzabili)
Supporto relè:	1
Pulsante apri porta:	Si
Dimensioni (L x H x P):	
• cod. 15.975	190 x 95 x 31 mm
• cod. 15.977, 15.978 e 15.979	270 x 155 x 50 mm
Compatibilità APP Simplya Cloud:	Android (ver.1.98 e sup.) iOS (ver.1.09 e sup.)

Garanzia limitata COMBIVOX

COMBIVOX SRL UNIPERSONALE garantisce i propri prodotti privi di difetti nei materiali e nella lavorazione in caso di utilizzo normale per un periodo di 24 mesi dalla data di produzione.

Gli obblighi e le responsabilità di COMBIVOX relativamente a questa garanzia sono limitati alla riparazione e sostituzione, a sua discrezione, entro un tempo ragionevole dalla data di consegna, di tutti i prodotti che non rispettano le specifiche.

N.B.: a garanzia di un impianto di sicurezza efficiente, è opportuno verificarne periodicamente il corretto funzionamento.

Le informazioni contenute in questo documento sono proprietà esclusiva della Combivox Srl Unipersonale. Nessuna riproduzione o modifica è permessa senza previa autorizzazione della Combivox Srl Unipersonale. Tutti i diritti sono riservati.

Non disperdere nell'ambiente il dispositivo, tutti i suoi componenti e le batterie esauste, ma smaltirli secondo le direttive locali e nazionali vigenti in materia. Le batterie devono essere smaltite separatamente dal dispositivo.

Questo prodotto non deve essere smaltito allo stesso modo dei rifiuti domestici, ma deve essere depositato in un centro di raccolta che sia in grado di eseguire operazioni di recupero e riciclaggio.

Videocitofono - cod. 15.975 - 15.977 - 15.978 - 15.979

©Combivox s.r.l.

COMBIVOX
ENJOY LIFE, SAFELY.

MADE IN ITALY



Combivox Srl Unipersonale
Via Vito Giorgio, lotto 126 - Zona Ind.le
70021 Acquaviva delle Fonti (BA)
Tel. +39 080/4686111 (15 linee r.a.)
Fax +39 080/4686139
Assistenza tecnica +39 080/4686551
www.combivox.it info@combivox.it