

dias

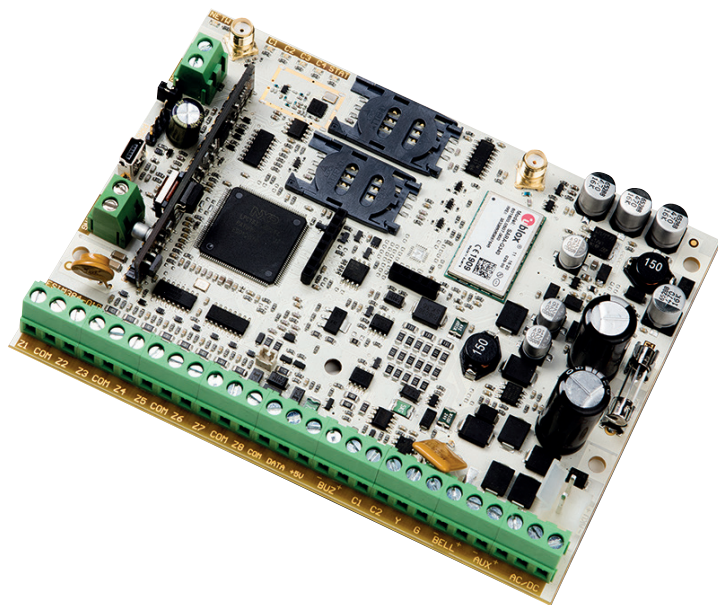

Manuale d'installazione

PRODOTTO DA

eldes

ESIM384 (cod. *EDESIM384*)

CENTRALE D'ALLARME IBRIDA CON GSM

DT02604_DI0517R00

Istruzioni per la sicurezza

Leggere e seguire le prescrizioni che seguono per garantire la sicurezza degli operatori e di chi lavora accanto a loro:

- Il sistema d'allarme e gestione GSM ESIM384 (sistema d'allarme, sistema o dispositivo nel seguito del testo) ha un ricetrasmittitore radio che funziona nella bande GSM 850/900/1800/1900.
- NON usare il sistema quando possa interferire con altri dispositivi e provocare pericoli potenziali.
- NON usare il sistema insieme ad apparecchi medicali.
- NON usare il sistema in ambienti pericolosi.
- NON esporre il sistema a umidità elevata, prodotti chimici o impatti meccanici.
- NON tentare di riparare personalmente il sistema.
- L'etichetta del sistema si trova sul lato inferiore del dispositivo.



Il sistema d'allarme GSM ESIM384 è un dispositivo montato in zone ad accesso limitato. Eventuali riparazioni al sistema devono essere eseguite solo da personale qualificato a conoscenza delle norme di sicurezza.



Il sistema deve essere alimentato dalla rete a $16 \div 24$ Vc.a. 50 Hz 1,5 A max. o da un alimentatore $18 \div 24$ VCC 1,5 A max. che deve essere approvato secondo la norma LST EN60950-1 e facilmente accessibile vicino al dispositivo. Collegando l'alimentazione al sistema, l'inversione di polarità sui terminali non avrà alcun effetto.



Tutti i dispositivi aggiuntivi collegati al sistema (computer, sensori, relè ecc.) devono essere approvati secondo la norma LST EN60950-1



L'alimentatore può essere collegato alla rete in CA solo all'interno della stanza d'installazione, con un interruttore automatico bipolare che disconnetta il circuito in caso di cortocircuito o sovracorrente. L'interruttore del circuito deve avere una distanza di almeno 3 mm fra i contatti e una corrente di stacco di 5 A...

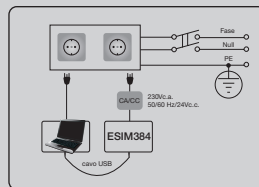

La tensione di rete e la batteria di backup devono essere scollegate prima di avviare qualsiasi lavoro d'installazione o messa a punto. I lavori d'installazione o manutenzione non devono essere fatti in condizioni temporalesche.



La batteria di backup deve essere collegata con l'interruttore che in caso di apertura scollegherà anche uno dei terminali dei poli della batteria. Prestare molta attenzione quando si collegano i terminali positivo e negativo della batteria. L'inversione della polarità NON è consentita.



Per evitare rischi d'incendio o esplosione il sistema deve essere usato solo con una batteria di backup di tipo approvato.



Il dispositivo si spegne completamente aprendo l'interruttore a due poli della corrente di rete e scollegando il connettore della batteria di backup.



Modello del fusibile F1 – Slow Blown 3 Ampere (*Slow Blow = ritardato*). I fusibili di ricambio devono essere esattamente del tipo indicato dal fabbricante.



Se si usa un computer di classe 1 per la configurazione dei parametri, occorre che sia collegato a terra.



Il contrassegno WEEE (Waste Electric and Electronic Equipment – *Apparecchi elettrici ed elettronici di scarto*) applicato su questo prodotto (vedere a sinistra) e sulla documentazione, segnala che il prodotto non deve essere smaltito come rifiuto domestico. Per prevenire possibili danni alla salute e/o all'ambiente il prodotto deve essere smaltito in un impianto di riciclaggio approvato ed ecologicamente sicuro. Per ulteriori informazioni sullo smaltimento del prodotto, consultare il fornitore del sistema o le autorità locali responsabili della gestione dei rifiuti.

Sommario

1. INFORMAZIONI GENERALI	6
1.1. Funzioni del dispositivo	6
1.2. Panoramica dei dispositivi compatibili	6
1.3. Parametri di default e mezzi per la configurazione dei parametri	6
2. SPECIFICHE TECNICHE	15
2.1. Caratteristiche elettriche e meccaniche	15
2.2. Funzioni dell'unità principale, delle spie LED e del connettore	16
2.3. Schemi di cablaggio	17
3. INSTALLAZIONE	23
4. DESCRIZIONE GENERALE DEL FUNZIONAMENTO	27
5. METODI DI CONFIGURAZIONE	28
5.1. Messaggi SMS di testo	28
5.2. Tastiera LCD EKB2	28
5.3. Tastiere EKB3 ed EKB3W	29
5.4. Software ELDES Utility Software	29
6. PASSWORD SMS E CODICE DELL'INSTALLATORE	31
7. LINGUA DEL SISTEMA	32
8. NUMERI DI TELEFONO DELL'UTENTE	33
8.1. Nomi associati ai numeri telefonici utente	34
8.2. Controllo del sistema da un numero di telefono qualsiasi	34
9. DATA E ORA	35
9.1. Sincronizzazione automatica della data e dell'ora	35
10. CODICE PRINCIPALE E CODICE UTENTE	37
10.1. Nomi dei codici principale e utente	39
11. TASTI IButton	40
11.1. Aggiunta e rimozione di un tasto iButton	40
11.2. Nomi dei pulsanti iButton	41
12. INSERIRE E DISINSERIRE IL SISTEMA	42
12.1. Chiamata telefonica gratuita	43
12.2. Messaggi di testo SMS	43
12.3. Tastiera EKB2 e codice utente/principale	44
12.4. Tastiera EKB3 e codice utente/principale	46
12.5. Tastiera EKB3W / EWKB4 e codice utente/principale	48
12.6. Tasto iButton	50
12.7. Pulsanti radio EWK1/EWK2	51
12.8. Zona per inserire/disinserire	52
12.9. Inserimento automatico / disinserimento programmato	52
12.10. Disabilitare e abilitare le notifiche di inserimento/disinserimento	52
13. RITARDO DI USCITA ED ENTRATA	55
14. ZONE	57
14.1. Numerazione della zona	57
14.2. Espansione delle zone	57
14.3. Modalità a 8 zone	57
14.4. Modalità ATZ	58
14.5. Definizioni del tipo di zona	59
14.6. Attributi della zona	60
14.7. Escludere e attivare zona	63
14.8. Nomi delle zone	63
14.9. Disabilitare e abilitare le zone	64
14.10. Visualizzare lo stato di una zona	65
15. LA MODALITÀ PERIMETRALE	66
16. MANOMISSIONI	67
16.1. Nomi dei dispositivi anti manomissione	68
17. INDICAZIONI E NOTIFICHE D'ALLARME PER L'UTENTE	69
17.1. Abilitare e disabilitare le notifiche d'allarme	71
17.2. File audio e introduzione audio	72
18. USCITE PROGRAMMABILI (PGM)	73
18.1. Numerazione delle uscite PGM	73
18.2. Espansione delle uscite PGM	73
18.3. Nomi delle uscite PGM	74
18.4. Disabilitazione e abilitazione delle uscite PGM	74
18.5. Commutare le uscite PGM ON e OFF	74
18.6. Controllo di un'uscita PGM da un evento e programmata da uno schedulatore	76
18.7. Definizioni dei tipi delle uscite PGM senza fili	77

19. DISPOSITIVI SENZA FILI	78
19.1. Programmazione, rimozione e sostituzione di un dispositivo senza fili	79
19.2. Informazioni sul dispositivo senza fili	80
19.3. Monitoraggio dello stato del segnale radio	80
19.4. Disabilitare e abilitare la sirena in caso di perdita del segnale radio/supervisione	83
19.5. EKB3W / EWKB4 – Tastiera LED senza fili	83
19.6. EWF1/EWF1CO – Radio rivelatore di fumo/ossido di carbonio	85
19.7. EW2 – Modulo d'espansione per zone senza fili e uscite PGM	87
19.8. EWM1 - Presa di corrente senza fili	87
19.9. Vista d'insieme della tastiera senza fili EWKB5	88
20. SIRENA/CAMPANA CABLATA	96
20.1. Monitoraggio dello stato dell'uscita BELL (Campana)	97
20.2. Colpo di sirena (<i>squawk</i>)	97
20.3. Colpo di sirena in modalità PERIMETRALE.....	98
20.4. Indicazioni dalla EWS2 – Spie della sirena senza fili per esterni	99
20.5. Indicazioni dalla EWS3 – Spie della sirena senza fili per interni	100
21. MONITORAGGIO DELLO STATO DELLA BATTERIA DI BACKUP E DELLA RETE ELETTRICA - MEMORIA	101
21.1. Monitoraggio dello stato della batteria di backup	101
21.2. Monitoraggio dello stato della rete elettrica	103
21.3. Memoria	104
22. MONITORAGGIO DELLA CONNESSIONE E DELL'ANTENNA GSM	105
22.1. Monitoraggio della connessione GSM	105
22.2. Monitoraggio dello stato dell'antenna GSM	106
23. PARTIZIONI	107
23.1. Partizione della zona	107
23.2. Partizione del numero telefonico utente.....	107
23.3. Partizione della tastiera e commutatore di partizione della tastiera.....	108
23.4. Partizione del codice utente/principale	109
23.5. Partizione del pulsante iButton	110
23.6. Partizione dei pulsanti senza fili EWK1/EWK2/EWK2A	110
24. SENSORI DI TEMPERATURA	111
24.1. Aggiunta, rimozione e sostituzione dei sensori di temperatura	111
24.2. Sensori di temperatura primari e secondari	112
24.3. Impostare i limiti MIN e MAX di temperatura. SMS d'informazioni sulla temperatura	113
24.4. Nome del sensore di temperatura	114
25. ASCOLTO A DISTANZA E COMUNICAZIONE VOCALE A 2 VIE	115
26. INFORMAZIONI DAL SISTEMA. INFO SMS	116
26.1. INFO SMS periodico	116
27. NOTIFICHE DAL SISTEMA	118
27.1. Limitazioni al numero di messaggi di testo SMS inviati	129
27.2. Numero di telefono SMSC (Short Message Service Center)	129
27.3. Invio di SMS	129
28. MEMORIA DEGLI EVENTI E REGISTRO DEGLI ALLARMI	130
28.1. Memoria degli eventi	130
28.2. Registro degli allarmi	131
29. SEGNALE DEI GUASTI DEL SISTEMA	132
30. STAZIONE DI MONITORAGGIO	134
30.1. Messaggi di dati - Eventi	135
30.2. Comunicazione	141
31. GESTIONE DELLA DOPPIA SCHEDA SIM	153
31.1. Modalità doppia scheda SIM disabilitata	153
31.2. Modalità automatica	153
31.3. Modalità manuale	153
32. DISPOSITIVI CABLATI	155
32.1. Interfaccia RS485	155
32.2. Interfaccia monofilo	164
32.3. Posti per il collegamento di moduli d'interfaccia	165
33. MODALITÀ MANUTENZIONE.....	167
34. RIAVVIARE IL SISTEMA A DISTANZA	167
35. SERVIZI ELDES CLOUD	168
36. SUPPORTO TECNICO	169
36.1. Soluzione dei problemi	169
36.2. Ripristino dei parametri di default	169
36.3. Aggiornamento del firmware via cavo USB operando sul posto	169
36.4. Aggiornamento del firmware via connessione GPRS operando a distanza	170
36.5. Le domande più frequenti (FAQ)	170

37. PRODOTTI CHE COMPLETANO IL SISTEMA	172
38. GLOSSARIO - APPENDICE 1	175
39. Comandi EKB3 / EKB3W / EWKB4 - APPENDICE 2	177
40. Comandi SMS - APPENDICE 3	188
41. Installazione di sistemi radio e penetrazione del segnale - APPENDICE 4	191

Contenuto della confezione

Descrizione	Quantità
1. ESIM384.....	1
3. Antenna SMA	2
5. Cavo di connessione della batteria di backup...	1
6. Manuale	1
7. Resistenze da 5,6k Ω	16
8. Resistenze da 3,3k Ω	8
9. Supporti in plastica	4

Il manuale d'installazione

Questo manuale descrive dettagliatamente la procedura d'installazione e il funzionamento del dispositivo ESIM384. È molto importante leggere il manuale prima d'iniziare a usare il sistema.

1. INFORMAZIONI GENERALI

1.1. Funzioni del dispositivo

ESIM384, basato su un micro-controller, è un sistema d'allarme per abitazioni, cottage, case di campagna, garage o altri edifici e può anche gestire applicazioni elettriche attraverso la rete cellulare GSM/GPRS. Può anche funzionare da sistema d'intercomunicazione.

Esempi d'utilizzo del sistema:

- Sicurezza
- Attivazione/disattivazione dell'allarme.
- Monitoraggio della temperatura del termostato, del riscaldamento e del condizionamento.
- Controllo, attraverso messaggi SMS, d'illuminazione, irrigazione del giardino, pompa dell'acqua e altre applicazioni elettriche.
- Ascolto a distanza di quanto avviene nelle zone protette.
- Notifica dello stato della rete elettrica via messaggio SMS.
- Interfono a due vie attraverso la rete GSM.

1.2. Panoramica dei dispositivi compatibili

Dispositivi cablati		
Dispositivo	Descrizione	Numero massimo di connessioni
EKB2	Tastiera LCD	4*
EKB3	Tastiera LED	4*
EA1	Modulo uscita audio con jack da 3,5 mm	1**
EA2	Amplificatore audio da 1 W 8 Ω	1**
EPGM1	Modulo d'espansione per 16 zone e 2 uscite PGM	2
ELAN3-ALARM	Comunicatore Ethernet	1
EPGM8	Modulo d'espansione per 8 uscite PGM	1**

Dispositivi senza fili		
Dispositivo	Descrizione	Numero massimo di connessioni
EW2	Modulo radio d'espansione per 2 zone e 2 uscite PGM	16****
EWP2	Sensore di movimento senza fili	32***
EWP3	Sensore di movimento senza fili	32***
EWD2	Radio sensore magnetico per porte/sensore d'urto/sensore allagamento	32***
EWD3	Radio sensore magnetico per porte/sensore d'urto/sensore allagamento	32***
EWK1****	Chiave radio a 4 pulsanti	5***
EWK2****	Chiave radio a 4 pulsanti	5***
EWS3	Sirena radio per interni	32***
EWK2A****	Chiave radio con 1 pulsante	5***
EWS2	Sirena radio per esterni	32***
EKB3W	Tastiera LED senza fili	4***
EWKB4	Tastiera LED senza fili	4***
EWKB5	Tastiera TOUCH senza fili	4***
EFW1	Rivelatore di fumo	32***
EFW1CO	Rivelatore di fumo / ossido di carbonio	32***
EWM1	Presenza di corrente comandata via radio	32***

* - È supportata una combinazione di tastiere EKB2 ed EKB3. La combinazione può comprendere un totale di 4 tastiere.

** - Si può connettere un solo modulo per volta se le prese del modulo sono implementate sull'unità ESIM384.

*** - È supportata una combinazione mista di dispositivi senza fili. La combinazione può comprendere un massimo di 32 dispositivi.

**** - È supportata una combinazione mista di chiavi radio EWK1, EWK2 ed EWK2A fino a un massimo di 5 chiavi radio.

***** - EW2 crea 4 zone senza fili, quindi si può collegare un numero massimo di 16 dispositivi EW2 se nella configurazione del sistema non esistono zone con tastiera, EPGM1 e zone virtuali.

1.3. Parametri di default e mezzi per la configurazione dei parametri

Parametro	Impostazione di default	Configurabile con:			
		SMS	EKB2	EKB3/ EKB3W/ EWKB4	Strumento di configurazione
Utente 1 – 10: Nome	Non disponibile				✓
Utente 1 – 10: Numero di telefono	Non disponibile	✓	✓	✓	✓
Utente 1 – 10: Partizione	Partizione 1		✓	✓	✓
Utente 1 – 10: Chiamata in caso d'allarme	Abilitata		✓	✓	✓
Controllo da qualsiasi numero di telefono	Disabilitato	✓	✓	✓	✓
Password SMS	0000	✓	✓	✓	✓

Lingua SMS	Dipende dal firmware				
Nome della partizione 1	PART1				✓
Nome della partizione 2	PART2				✓
Nome della partizione 3	PART3				✓
Nome della partizione 4	PART4				✓
Ritardo d'uscita partizioni 1 - 4	15 secondi	✓	✓	✓	✓
Ritardo indicazione perdita segnale GSM	180 secondi				✓
Perdita segnale GSM – uscita attivata	Non disponibile				✓
Gestione doppia SIM – Commutatore SIM	Disabilitato				✓
Gestione doppia SIM – Ricerca di un operatore per un massimo di	3 volte				✓
Gestione doppia SIM – Invio chiamata SMS	Dalla SIM in uso corrente				✓

Impostazioni principali					
Parametro	Impostazione di default	Configurabile con			Strumento di configurazione
		SMS	EKB2	EKB3/ EKB3W	
Password/Codici					
Codice dell'installatore	1470		✓	✓	✓
Codice di costrizione	Non disponibile		✓	✓	✓
Codice SGS	Non disponibile		✓	✓	✓
Formato delle password/codici	4 cifre				✓
Richiesta in più di un codice principale del sistema per configurare da tastiera/software	Disabilitato				✓
Codice principale	1111		✓	✓	✓
Nome codice principale	Non disponibile				✓
Codice principale delle partizioni	Partizione 1, Partizione 2, Partizione 3, Partizione 4		✓	✓	✓
Codice utente: 2 – 30	Non disponibile		✓	✓	✓
Codice utente 2 - 30: nome	Non disponibile				✓
Codice utente 2 – 30: partizione	Partizione 1		✓	✓	✓
Guasti					
Interruzione rete alimentazione	Abilitato				✓
Carica insufficiente della batteria	Abilitato				✓
Batteria scarica o mancante	Abilitato				✓
Batteria guasta	Abilitato				✓
Sirena guasta	Abilitato				✓
Rilevamento di interferenze radio	Abilitato				✓
Allarme manomissione	Abilitato				✓
Data/ora non impostata	Abilitato				✓
Connessione GSM non funzionante	Abilitato				✓
Antenna GSM guasta	Abilitato				✓
Antenna radio guasta	Abilitato				✓
Tastiera scollegata	Abilitato				✓
Comunicazione su Bus non riuscito	Abilitato				✓
Livello di CO critico	Abilitato				✓
Guasto alla rete senza fili	Abilitato				✓
Batteria bassa dispositivo senza fili	Abilitato				✓
Comunicazione con C.S. fallito	Disabilitato				✓
Notifiche					
Sistema inserito - Utente 1 – 10	Abilitato		✓	✓	✓
Sistema inserito – Consegna rapporto SMS	Abilitato		✓	✓	✓
Sistema disinserito – Utente 1 – 10	Abilitato		✓	✓	✓
Sistema disinserito – Consegna rapporto SMS	Abilitato		✓	✓	✓
Allarme generale – Utente 1 – 10	Abilitato		✓	✓	✓
Allarme generale - Consegna rapporto SMS	Abilitato		✓	✓	✓
Interruzione di rete/ripristino – Utente 1 - 10	Abilitato		✓	✓	✓
Interruzione di rete/ripristino – Rapporto SMS	Abilitato		✓	✓	✓
Batteria guasta – Utente 1 – 10	Abilitato		✓	✓	✓
Batteria guasta/ripristino – Rapporto SMS	Abilitato		✓	✓	✓

Batteria scarica o mancante – Utente 1 - 10	Abilitato		✓	✓	✓
Batteria scarica o mancante/ripristino – SMS	Abilitato		✓	✓	✓
Carica batteria insufficiente – Utente 1 – 10	Abilitato		✓	✓	✓
Carica batteria insufficiente – Rapporto SMS	Abilitato		✓	✓	✓
Sirena guasta/ripristino – Utente 1 – 10	Disabilitato		✓	✓	✓
Sirena guasta/ripristino – Rapporto SMS	Disabilitato		✓	✓	✓
Rilevamento di interferenze radio – Utente 1 – 10	Disabilitato		✓	✓	✓
Rilevamento di interferenze radio – Rapporto SMS	Disabilitato		✓	✓	✓
Data/ora non impostata – Utente 1 – 10	Disabilitato		✓	✓	✓
Data/ora non impostata – Rapporto SMS	Disabilitato		✓	✓	✓
Connessione GSM fallita – Utente 1 – 10	Disabilitato		✓	✓	✓
Connessione GSM fallita – Rapporto SMS	Disabilitato		✓	✓	✓
Antenna GSM/GPRS guasta/ripristino – Utente 1 - 10	Disabilitato		✓	✓	✓
Antenna GSM/GPRS guasta/ripristino – Rapporto SMS	Disabilitato		✓	✓	✓
Allarme manomissione/ripristino – Utenti 1 - 10	Abilitato		✓	✓	✓
Allarme manomissione/ripristino – Rapporto SMS	Abilitato		✓	✓	✓
Tastiera scollegata/ripristino – Utenti 1 - 10	Abilitato		✓	✓	✓
Tastiera scollegata/ripristino – Rapporto SMS	Abilitato		✓	✓	✓
Info temperatura – Utenti 1 – 10	Abilitato		✓	✓	✓
Info temperatura – Rapporto SMS	Abilitato		✓	✓	✓
Sistema avviato – Utenti 1 – 10	Abilitato		✓	✓	✓
Sistema avviato – Rapporto SMS	Abilitato		✓	✓	✓
Informazioni periodiche – Utente 1 – 10	Abilitato		✓	✓	✓
Informazioni periodiche – Rapporto SMS	Abilitato		✓	✓	✓
Perdita segnale radio – Utente 1 – 10	Abilitato		✓	✓	✓
Perdita segnale radio – Rapporto SMS	Abilitato		✓	✓	✓
Impossibile inserire – Utente 1 – 10	Abilitato		✓	✓	✓
Impossibile inserire – Rapporto SMS	Abilitato		✓	✓	✓
Bypass di zona – Utente 1 – 10	Abilitato		✓	✓	✓
Bypass di zona – Rapporto SMS	Abilitato		✓	✓	✓
Livello critico di CO – Utente 1 – 10	Abilitato		✓	✓	✓
Livello critico di CO – Rapporto SMS	Abilitato		✓	✓	✓
Interruzione segnale presa corrente senza fili / ripristino – Utente 1 – 10	Disabilitato			✓	✓
Interruzione segnale presa corrente senza fili / ripristino – Rapporto SMS	Disabilitato			✓	✓
Segnalazione / zona di controllo attivata – Utente 1 – 10	Abilitato		✓	✓	✓
Segnalazione / zona di controllo attivata – Rapporto SMS	Abilitato		✓	✓	✓
Inoltro SMS in arrivo – Utente 1 – 10	Abilitato			✓	✓
Inoltro SMS in arrivo – Rapporto SMS	Abilitato			✓	✓
Comunicazione senza fili fallito – Utente 1 – 10	Disabilitato		✓	✓	✓
Comunicazione senza fili fallito – Rapporto SMS	Disabilitato		✓	✓	✓
Comunicazione con C.S. – Utente 1 – 10	Disabilitato				✓
Comunicazione con C.S. – Rapporto SMS	Disabilitato				✓
Invio di tutte le notifiche insieme a tutti gli utenti	Disabilitato		✓	✓	✓
Sincronizzazione dell'ora					
Sincronizzazione dell'ora sulla rete GSM	Disabilitato				✓
Numero telefonico della scheda SIM inserita	Non disponibile				✓
Frequenza della sincronizzazione	30 giorni				✓
Registro degli eventi					
Registro degli eventi	Abilitato		✓	✓	✓

Zone					
Parametro	Impostazione di default	Configurabile con:			
		EKB2	EKB3/ EKB3W/ EKB4	Strumento di configurazione	
Sul dispositivo					
Z1 ... Z8 nome della zona	Zona1 ... Zona8	✓			✓
Z1 tipo	Ritardo		✓	✓	✓
Z1 ... Z8 stato della zona	Abilitato	✓	✓	✓	✓
Z2 ... Z8 tipo della zona	Istantaneo		✓	✓	✓
Z1 ... Z8 ritardo in millisecondi	800 millisecondi				✓
Z1 ... Z8 perimetrale	Disabilitato		✓	✓	✓
Z1 ... Z8 forzata	Disabilitato		✓	✓	✓
Z1 ... Z8 nome manomissione	Tamper1 ... Tamper8				✓
Ritardo – tipo della zona – ritardo d'ingresso	15 secondi	✓	✓	✓	✓
Z1 ... Z8 partizione	Partition1		✓	✓	✓
Z1 ... Z8 – Condivisa	Disabilitato				✓
Z1 ... Z8 – Sorveglianza audio	Non disponibile				✓
Z1 ... Z8 – Conteggio allarmi per esclusione	0				✓
Zona di passaggio / Zona intelligente	Non disponibile				✓
Conferma tempo d'uscita	20 secondi				✓
Stato manomissione 1 ... 8	Abilitato				✓
Z1 ... Z8 – Tipo di connessione della zona	Type1		✓	✓	✓
Il ritardo diventa istantaneo in zona perimetrale	Disabilitato				✓
Segnale acustico	Abilitato		✓	✓	✓
Modalità ATZ	Disabilitato		✓	✓	✓
Inserire / disinserire per zone N°1 ... N°4	Non disponibile		✓	✓	✓
Modulo EPGM1					
Nome della zona	Zona X	✓			✓
Stato della zona	Abilitato	✓	✓	✓	✓
Tipo	Istantaneo		✓	✓	✓
Ritardo in millisecondi	800 millisecondi				✓
Perimetrale	Disabilitato		✓	✓	✓
Forzata	Disabilitato		✓	✓	✓
Nome manomissione	Tamper X				✓
Ritardo – tipo della zona – ritardo d'ingresso	15 secondi		✓	✓	✓
Partizione	Partizione 1		✓	✓	✓
Condivisa	Disabilitato				✓
Sorveglianza audio	Non disponibile				✓
Conteggio allarmi per esclusione	0				✓
Zona di passaggio / Zona intelligente	Non disponibile				✓
Conferma tempo d'uscita	20 secondi				✓
Stato manomissione	Abilitato				✓
Tipo di collegamento per tutte le zone EPGM1	Tipo 1				✓
Dispositivi senza fili					
Nome della zona	Zona X	✓			✓
Stato della zona	Abilitato	✓	✓	✓	✓
Tipo	Dipende dal dispositivo senza fili connesso		✓	✓	✓
Perimetrale	Disabilitato		✓	✓	✓
Forzata	Disabilitato		✓	✓	✓
Nome manomissione	Tamper X				✓
Ritardo – tipo della zona – ritardo d'ingresso	15 secondi		✓	✓	✓
Partizione	Partizione 1		✓	✓	✓
Condivisa	Disabilitato				✓
Sorveglianza audio	Non disponibile				✓
Conteggio allarmi per esclusione	0				✓
Zona di passaggio / Zona intelligente	Non disponibile				✓
Conferma tempo d'uscita	20 secondi				✓
Stato manomissione	Abilitato				✓

Tastiere					
Nome della zona	Zona X	✓			✓
Stato della zona	Disabilitato	✓	✓	✓	✓
Tipo	Istantaneo		✓	✓	✓
Perimetrale	Disabilitato		✓	✓	✓
Forzata	Disabilitato		✓	✓	✓
Nome manomissione	Tamper X				✓
Conteggio allarmi per esclusione	0				✓
Zona di passaggio / Zona intelligente	Non disponibile				✓
Conferma tempo d'uscita	20 secondi				✓
Stato manomissione	Abilitato				✓
Zone virtuali					
Nome della zona	Zona X				✓
Stato della zona	Disabilitato			✓	✓
Tipo	Istantaneo			✓	✓
Forzata	Disabilitato			✓	✓
Ritardo – tipo della zona – ritardo d'ingresso	15 secondi			✓	✓
Partizione	Partizione 1			✓	✓
Condivisa	Disabilitato				✓
Conteggio allarmi per esclusione	0				✓
Zona di passaggio / Zona intelligente	Non disponibile				✓
Conferma tempo d'uscita	20 secondi				✓
Stato manomissione	Abilitato				✓
Uscite PGM					
Parametro	Impostazione di default	Configurabile con:			
		EKB2	EKB3/ EKB3W/ EWKB4	Strumento di configurazione	
Sul dispositivo					
C1 ... C4 Nome uscite	Controll1 ... Controll4	✓			✓
C1 ... C4 Stato	Spento (OFF)	✓	✓	✓	✓
C1 ... C4 stato uscite	Abilitato				✓
Usando il modulo EPGM8	Disabilitato		✓	✓	✓
Modulo EPGM1					
Nome dell'uscita	ControllX	✓			✓
Stato	Spento (OFF)	✓	✓	✓	✓
Status	Disabilitato				✓
Dispositivi senza fili					
Nome dell'uscita	ControllX	✓			✓
Tipo	Secondo il dispositivo senza fili connesso				✓
Stato	Spento (OFF)	✓	✓	✓	✓
Status	Disabilitato				✓
Impostazioni MS					
Parametro	Impostazione di default	Configurabile con:			
		EKB2	EKB3/ EKB3W/ EWKB4	Strumento di configurazione	
Gestione					
Modalità MS	Disabilitata	✓	✓	✓	✓
Account	9999		✓	✓	✓
GSM e SMS - tentativi	3		✓	✓	✓
GSM e SMS – numeri telefonici 1 ... 3	Non disponibile		✓	✓	✓
PSTN – chiamata PSTN come chiamata utente	Disabilitato				✓
PSTN – tentativi	3		✓	✓	✓
PSTN - numeri telefonici 1 ... 3	Non disponibile		✓	✓	✓
CSD – tentativi	3		✓	✓	✓
CSD - numeri telefonici 1 ... 5	Non disponibile		✓	✓	✓
Dati trasferiti in parallelo via rete IP	Disabilitato		✓	✓	✓
Server IP 1 ... 3 – tentativi IP	3		✓	✓	✓
Server IP 1 ... 3 – tempo di prova	180 secondi		✓	✓	✓

Server IP 1 ... 3 – protocollo	UDP	✓	✓	✓	✓
Server IP 1 ... 3 – account	9999		✓	✓	✓
Server IP 1 ... 3 – ID dell'unità	0000		✓	✓	✓
Server IP 1 ... 3 – protocollo di comunicazione	EGR100		✓	✓	✓
Server IP 1 ... 3 – IP del server	0.0.0.0	✓	✓	✓	✓
Server IP 1 ... 3 – porta del server	20000	✓	✓	✓	✓
Server IP 1 ... 3 – chiave crittografia - stato	Disabilitato				✓
Server IP 1 ... 3 – chiave crittografia	0000				✓
Comunicazione – primaria	IP server 1 (GPRS)		✓	✓	✓
Comunicazione – backup 1 ... 5	Non disponibile		✓	✓	✓
Riprova dopo il ritardo	Non disponibile				✓
Attesa dopo l'ultimo tentativo di comunicazione	1200 secondi		✓	✓	✓
Impostazioni protocollo SIA IP – crittografia	Disabilitato				✓
Impostazioni protocollo SIA IP – chiave crittografia	0000				✓
Impostazioni protocollo SIA IP – prefisso account	Non disponibile				✓
Impostazioni protocollo SIA IP – numero ricevitore	Non disponibile				✓
Impostazioni protocollo SIA IP – usa tempo standard	Abilitato				✓
Impostazioni protocollo SIA IP – PING ID contatto	Disabilitato				✓
Impostazioni protocollo SIA IP – messaggio di dati	Evento: 1602, partizione 01, utente/zona 000				✓

Messaggi (dati)

Allarme apertura/ripristino – codice	130				✓
Allarme apertura/ripristino - stato	Abilitato		✓	✓	Abilitato
Interruzione rete alimentazione/ripristino - codice	301				✓
Interruzione rete alimentazione/ripristino - stato	Abilitato		✓	✓	Abilitato
Inserito/disinserito dall'utente - codice	401				✓
Inserito/disinserito dall'utente -stato	Abilitato		✓	✓	Abilitato
Evento di prova – codice	602				✓
Evento di prova - stato	Abilitato		✓	✓	Abilitato
Problema batteria – codice	309				✓
Problema batteria – stato	Abilitato		✓	✓	Abilitato
Batteria scarica o mancante – codice	311				✓
Batteria scarica o mancante – stato	Abilitato		✓	✓	Abilitato
Allarme manomissione/ripristino – codice	144				✓
Allarme manomissione/ripristino - stato	Abilitato		✓	✓	Abilitato
Allarme zona silenziosa/ripristino – codice	146				✓
Allarme zona silenziosa/ripristino - stato	Abilitato		✓	✓	Abilitato
PING KRONOS - codice	602				✓
PING KRONOS – stato	Abilitato		✓	✓	Abilitato
Sistema avviato – codice	900				✓
Sistema avviato – stato	Abilitato		✓	✓	Abilitato
Allarme zona 24 ore/ripristino – codice	133				✓
Allarme zona 24 ore/ripristino –stato	Abilitato		✓	✓	Abilitato
Allarme zona antincendio/ripristino - codice	110				✓
Allarme zona antincendio/ripristino - stato	Abilitato		✓	✓	Abilitato
Carica batteria insufficiente/ripristino – codice	302				✓
Carica batteria insufficiente/ripristino – stato	Abilitato		✓	✓	Abilitato
Superamento temperatura – codice	158				✓
Superamento temperatura – stato	Abilitato		✓	✓	Abilitato
Caduta temperatura – codice	159				✓
Caduta temperatura - stato	Abilitato		✓	✓	Abilitato
Perdita segnale radio/ripristino – codice	381				✓
Perdita segnale radio/ripristino - stato	Abilitato		✓	✓	Abilitato
Disinserito dall'utente (costrizione) – codice	121				✓
Disinserito dall'utente (costrizione) – stato	Abilitato		✓	✓	Abilitato
Codice SGS inserito – codice	463				✓
Codice SGS inserito – stato	Abilitato		✓	✓	Abilitato
Inserito dall'utente (inserimento parziale) – codice	456				✓
Inserito dall'utente (inserimento parziale) – stato	Abilitato		✓	✓	Abilitato
Rilevazione disturbo RF – codice	344				✓
Rilevazione disturbo RF – stato	Abilitato		✓	✓	Abilitato
Sirena guasta/ripristino – codice	321				✓
Sirena guasta/ripristino – stato	Abilitato		✓	✓	Abilitato

Data e ora non impostate – codice	626				✓
Data e ora non impostate – stato	Abilitato		✓	✓	✓
Connessione GSM caduta – codice	358				✓
Connessione GSM caduta – stato	Abilitato		✓	✓	✓
Guasto antenna GSM/GPRS/ripristino – codice	359				✓
Guasto antenna GSM/GPRS/ripristino – stato	Abilitato		✓	✓	✓
Arresto del sistema – codice	414				✓
Arresto del sistema – stato	Abilitato		✓	✓	✓
Comunicazione bus guasto/ripristino – codice	330				✓
Communication bus fail/restore – stato	Abilitato		✓	✓	✓
Connessione IP caduta – codice	360				✓
Connessione IP caduta – stato	Abilitato		✓	✓	✓
Zona esclusa / Zona reinclusa - codice	570				✓
Zona esclusa / Zona reinclusa - stato	Abilitato		✓	✓	✓
La durata del sensore CO è stata superata - codice	380				✓
La durata del sensore CO è stata superata - stato	Abilitato		✓	✓	✓
Livello di CO critico - codice	162				✓
Livello di CO critico - stato	Abilitato		✓	✓	✓
Segnalazione controllo zona attivata/ripristinata - codice	150				✓
Segnalazione controllo zona attivata/ripristinata - stato	Disabilitato		✓	✓	✓
Inserito/disinserito in modalità PERIMETRALE - codice	441				✓
Inserito/disinserito in modalità PERIMETRALE - stato	Abilitato		✓	✓	✓
Configurazione via connessione remota - codice	412				✓
Configurazione via connessione remota - stato	Disabilitato		✓	✓	✓
Zona panico/silenziosa allarme/ripristino - codice	120				✓
Zona panico/silenziosa allarme/ripristino - stato	Disabilitato		✓	✓	✓
Inserito/disinserito automaticamente - codice	403				✓
Inserito/disinserito automaticamente - stato	Abilitato				✓
Limite di invio di SMS raggiunto - codice	458				✓
Limite di invio di SMS raggiunto - stato	Disabilitato				✓
Comunicazione con C.S. fallita - codice	354				✓
Comunicazione con C.S. fallita - stato	Disabilitato				✓

Controllo / Programmatore					
Parametro	Impostazione di default	Configurabile con:			
		EKB2	EKB3/ EKB3W/ EWKB4	Strumento di configurazione	
Controllo uscita PGM 1 ... 16	Disabilitata				✓
Programmatore 1 ... 16	Disabilitata				✓
Condizioni aggiuntive	Disabilitata				✓

Periferiche					
Parametro	Impostazione di default	Configurable by:			
		EKB2	EKB3/ EKB3W/ EWKB4	Strumento di configurazione	
Tastiere					
Tastiera partizione 1 ... 4	Partizione 1		✓	✓	✓
Mostra lo stato d'inserimento sulla tastiera	Disabilitato				✓
Commuta partizione da tastiera	Disabilitato		✓	✓	✓
Modalità EKB3	2 partizioni				✓
Tastiera senza fili – partizione	Partizione 1		✓	✓	✓
Tastiera senza fili – tempo retroilluminazione	10 secondi				✓
Tastiera senza fili – campanello	Disabilitato				✓
Sirena					
EWS2LED	Abilitato		✓	✓	✓
Segnale acustico campana (SQUAWK)	Disabilitato		✓	✓	✓
Attiva la sirena se perdita dispositivo radio	Disabilitato		✓	✓	✓

Allarme antincendio LED EWS3	Disabilitato		✓	✓	✓
Allarme LED EWS3	Disabilitato		✓	✓	✓
Campana (SQUAWK) inserendo in modo PERIM-ETRALE	Disabilitato		✓	✓	✓
Sensori di temperatura					
Sensore di temperatura 1 ... 8 - nome	Non disponibile	✓			✓
Sensore di temperatura 1 ... 8 – temperatura min.	0	✓	✓	✓	✓
Sensore di temperatura 1 ... 8 – temperatura max.	0	✓	✓	✓	✓
Primario	N° 1	✓	✓	✓	✓
Secondario	N° 2	✓	✓	✓	✓
Pulsanti iButton					
Nome pulsanti iButton	Non disponibile				✓
Partizione pulsanti iButton	Partizione 1		✓	✓	✓
Consente aggiunta pulsanti iButton	Disabilitato	✓	✓	✓	✓
Sistema					
Parametro	Impostazione di default	Configurabile con:			
		EKB2	EKB3/ EKB3W/ EWKB4	Strumento di configurazione	
Gestione					
Ritardo interruzione di rete	30 secondi		✓	✓	✓
Ritardo ripristino rete	120 secondi		✓	✓	✓
Durata dell'allarme	1 minuto	✓	✓	✓	✓
Canale radio	A seconda del firmware				✓
Controllo periodico	Ogni giorno alle 11:00	✓	✓	✓	✓
Il dispositivo senza fili ha perso il timeout	Grado 2				✓
Inserimento non permesso dopo 20 minuti di perdita di comunicazione wireless	Disabilitato				✓
Notifiche SMS - limite giornaliero	25				✓
Notifiche SMS - stato limite giornaliero	Abilitato				✓
Notifiche SMS - limite mensile	400				✓
Notifiche SMS - stato limite mensile	Abilitato				✓
Livello microfono	12		✓		✓
Livello altoparlante	85		✓		✓
Impostazioni avanzate di SMS - Inoltrare tutti gli SMS ricevuti	Disabilitato				✓
Impostazioni avanzate di SMS - Inoltrare tutti gli SMS ricevuti da utenti sconosciuti	Disabilitato				✓
Impostazioni avanzate di SMS - Inoltrare tutti gli SMS ricevuti da utenti registrati con una sintassi sbagliata o una password sbagliata	Disabilitato				✓
Impostazioni avanzate di SMS - Inoltrare tutti gli SMS ricevuti dal numero di telefono specificato (stato)	Disabilitato				✓
Impostazioni avanzate di SMS - Inoltrare tutti gli SMS ricevuti dal numero di telefono specificato (numero telefono)	Non disponibile				✓
Modalità manutenzione	Disabilitata	✓	✓	✓	✓
Servizio ELDES Cloud					
Servizio ELDES Cloud	Disabilitato	✓			✓
Indirizzo del server	ss.eldes.it	✓			✓
Porta	8082	✓			✓
Periodo di PING	180 secondi	✓			✓
Zona dell'ora	Non disponibile				✓
Comunicazione	Via rete GPRS				✓
Impostazioni GPRS					
SIM1 ... SIM2 APN	Non disponibile	✓			✓
SIM1 ... SIM2 nome utente	Non disponibile	✓			✓
SIM1 ... SIM2 password	Non disponibile	✓			✓
DNS1	Non disponibile	✓	✓	✓	✓
DNS2	Non disponibile	✓	✓	✓	✓

Impostazioni LAN

DHCP	Disabilitato				✓
Indirizzo IP LAN	0.0.0.0				✓
Net mask LAN	0.0.0.0				✓
Gateway predefinito	0.0.0.0				✓
Server DNS primario	0.0.0.0				✓
Server DNS secondario	0.0.0.0				✓

2. SPECIFICHE TECNICHE

2.1. Caratteristiche elettriche e meccaniche

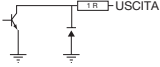
Caratteristiche elettriche e meccaniche	
Alimentazione	16 ÷ 24 V 50/60 Hz max. 1,5 A / 18 ÷ 24 VCC 1,5 A max.
Consumo di corrente a riposo senza altri dispositivi connessi	Fino a 80 mA
Capacità e voltaggio della batteria di backup raccomandata	12 V; 1,3 ÷ 7 Ah
Tipo della batteria di backup raccomandata	Al piombo e acido
Corrente di carica della batteria di backup	Fino a 500 mA
Tempo di ricarica della batteria di backup raccomandata	Fino a 30 ore per una batteria da 7 Ah
Frequenza del modem GSM	850/900/1800/1900 MHz
Tipo di cavo per connessione antenna GSM/GPRS	Schermato
Numero di zone sul dispositivo	8 (16 in modalità ATZ)
Resistenza nominale della zona	5,6 kΩ (5,6 kΩ e 3,3 kΩ in modalità ATZ)
Numero di uscite PGM sul dispositivo	4
Circuito d'uscita PGM del dispositivo	 <p>Uscita su collettore aperto. L'uscita è inviata su COM quando è attivata (ON)</p>
Valori massimi di commutazione uscite PGM sul dispositivo	4 x 30 V; 500 mA
BELL: Uscita della sirena quando è attivata	Collegata alla porta COM
BELL: Corrente massima d'uscita della sirena	1 A
BELL: Lunghezza massima cavo di connessione alla sirena	Fino a 100 m
BELL: Tipo di cavo per connessione alla sirena	Non schermato
AUX: Voltaggio alimentazione apparecchiature ausiliarie	13,8 VCC
AUX: Corrente massima cumulativa apparecchiature ausiliarie	1,1 A
AUX: Lunghezza massima connessione apparecchiature ausiliarie	Fino a 100 m
AUX: Tipo di cavo connessione apparecchiature ausiliarie	Non schermato
BUZ: Corrente massima del mini cicalino	150 mA
BUZ: Voltaggio alimentazione cicalino	5 VCC
BUZ: Tipo di cavo per la connessione del cicalino	Non schermato
Modelli di sensori di temperatura supportati	Maxim®/Dallas® DS18S20, DS18B20
Numero massimo di sensori di temperatura supportati	8
DATA: Lunghezza massima del cavo per comunicazione su 1 filo	Fino a 30 m
DATA: Tipo di cavo per la comunicazione su 1 filo	Non schermato
Modelli di pulsanti iButton supportati	Maxim®/Dallas® DS1990A
Numero massimo di pulsanti iButton supportati	16
Numero massimo di tastiere supportate	4 x EKB2 / EKB3
Y/G: lunghezza massima del cavo per comunicazione RS485	Fino a 100 m
Y/G: tipo di cavo per comunicazione RS485	Non schermato
MIC: lunghezza massima del cavo di connessione del microfono	Fino a 2 m
MIC: tipo di cavo connessione microfono	Non schermato
Banda radiocomunicazione	ISM868/ISM915
Campo di comunicazione senza fili	Fino a 30 m in interni; fino a 150 m all'aperto
Numero massimo di dispositivi radio supportati	32
Capacità del registro degli eventi	Fino a 500 eventi
Numero massimo di zone supportate	80
Numero massimo di uscite PGM supportate	80
Tipo di cavo per connessione zone e uscite PGM	Non schermato
Valori generati dalla linea PSTN	Voltaggio: 48V; corrente: 25 mA; impedenza 270 Ω
Comunicazioni	SMS, Voice Call, CSD, rete GPRS, PSTN, Ethernet via ELAN3ALARM
Protocolli supportati	Ademco Contact ID, EGR100, Kronos, Cortex SMS, SIA IP
Dimensioni	140 x 100 x 18 mm
Temperatura operativa	Da -20 a +55°C
Umidità	Da 0 a 90% di umidità relativa; da 0 a +40°C in assenza di condensa

2.2. Funzioni dell'unità principale, delle spie LED e del connettore

Funzioni dell'unità principale	
MODEM GSM	Rete GSM 850/900/1800/1900 MHz
Scheda SIM 1	Supporto per la scheda SIM primaria
Scheda SIM 2	Supporto per la scheda SIM secondaria
DEF	Spinotti per ripristino impostazioni di default
USB	Porta mini USB
Fusibile F1	Fusibile da 3 A
Antenna senza fili	Connettore tipo SMA antenna senza fili
Antenna GSM GPRS	Connettore tipo SMA per antenna GSM GPRS
Moduli *	Prese per moduli EA1, EA2 o EPGM8

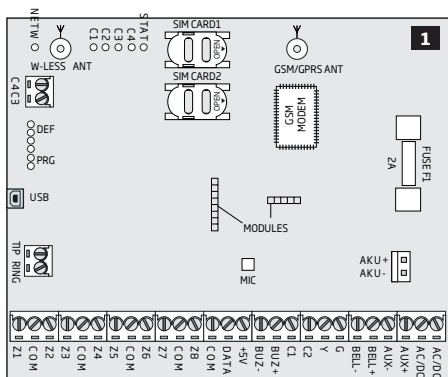

Funzioni dei LED	
NETW	Forza del segnale della rete GSM
C1	Stato uscita PGM C1 – ON/OFF
C2	Stato uscita PGM C2 – ON/OFF
C3	Stato uscita PGM C3 – ON/OFF
C4	Stato uscita PGM C4 – ON/OFF
STAT	Stato del micro controller

Indicazione RETE	Potenza del segnale GSM
OFF	Nessun segnale GSM
Lampeggiante ogni 3 sec.	Scarso
Lampeggiante ogni 1 sec.	Medio
Lampeggiante più volte al sec.	Buono
Stabile ON	Eccellente

Connector Functionality	
TIP*	Terminale PTSN (linea telefonica)
RING*	Terminale PTSN (linea telefonica)
DATA	Interfaccia a 1 filo per la connessione del telecomando iButton e del sensore di temperatura
+5V	Terminale d'alimentazione del sensore di temperatura (+5 V)
BUZ-	Terminale negativo del cicalino
BUZ+	Terminale positivo del cicalino
C1 - C4	Terminali uscita PGM
Z1 - Z8	Terminali zone di sicurezza
Y	Terminale CLOCK dell'interfaccia RS485 (filo giallo)
G	Terminale DATA dell'interfaccia RS485 (filo verde)
COM	Terminale comune di ritorno
BELL-	Terminale negativo della sirena
BELL+	Terminale positivo della sirena
AUX-	Terminale negativo dell'alimentazione per dispositivi ausiliari
AUX+	Terminale positivo dell'alimentazione per dispositivi ausiliari
AC/DC	Terminali dell'alimentazione principale
AKU-	Terminale negativo della batteria di backup
AKU+	Terminale positivo della batteria di backup

* In opzione, implementabili se richiesti preventivamente

2.3. Schemi di cablaggio

2.3.1. Cablaggio generale

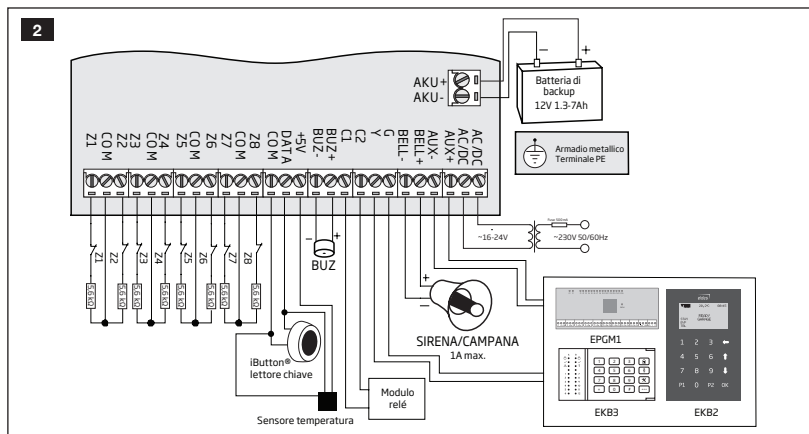

2.3.2. Tipi di connessione della zona

Tipo 1

Esempio di cablaggio di un rivelatore di fumo con 4 fili

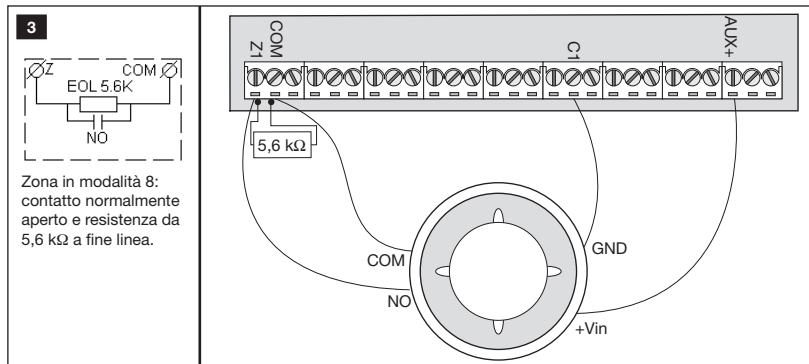

Tipo 2

Esempio di cablaggio del contatto magnetico di una porta

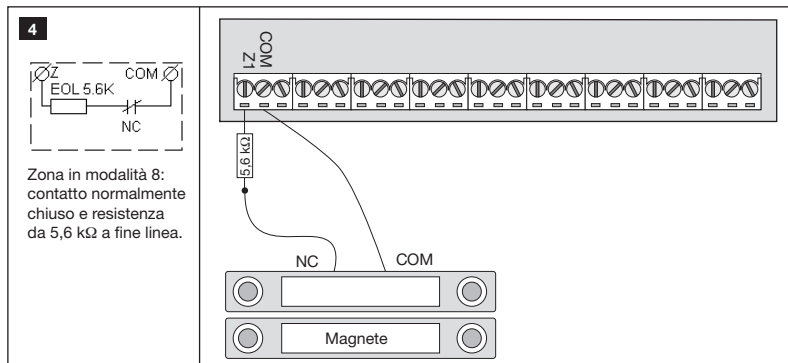

NOTA: Sulla base dell'esempio fornito, in caso d'allarme, il rivelatore di fumo può essere resettato commutando ON e OFF l'uscita PGM C1. Per maggiori dettagli, consultare il paragrafo **18.4 Commutare ON e OFF le uscite PGM**.

NOTA: Il sistema non supporta rivelatori di fumo a 2 fili..

Tipo 3 Esempio di cablaggio di un sensore di movimento

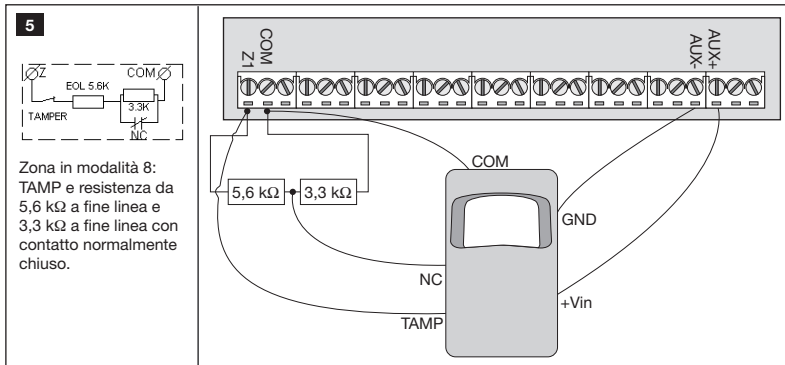

Tipo 4 Esempio di cablaggio del contatto magnetico di una porta (Z1) e di un sensore di rottura del vetro (Z7)

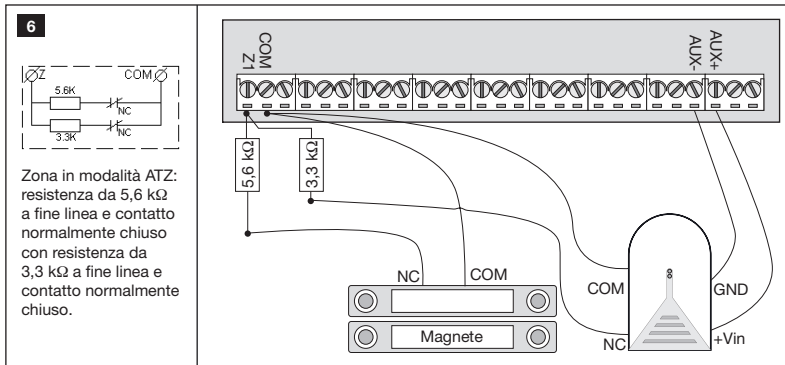

Type 5 Esempio di cablaggio di un sensore di movimento (Z1) e contatto magnetico porta (Z9)

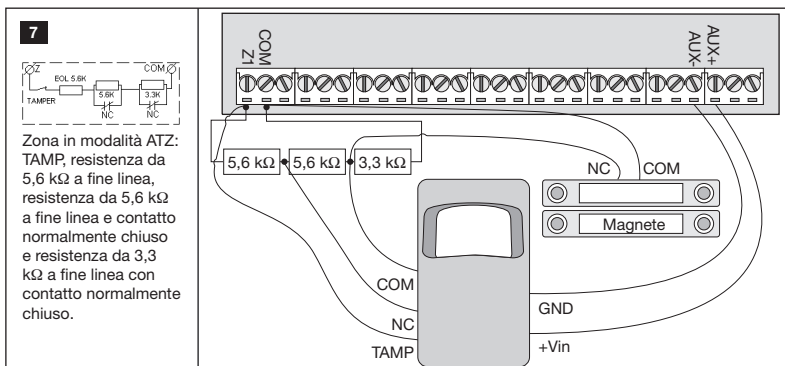

Vedere anche 14.3. Zona in Modalità 8 e 14.4. Modalità ATZ (Zona in Tecnologia Avanzata).

2.3.3. Sirena

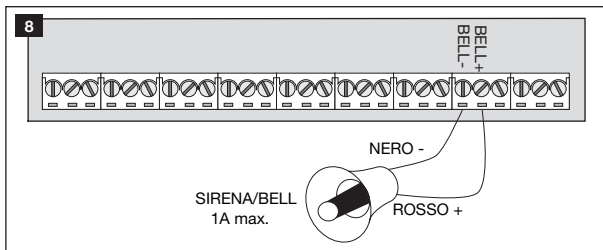

Sirena Piezoelettrica

- 1 Collegare il filo positivo della sirena (rosso) al terminale **BELL+**.
2. Collegare il filo negativo della sirena (rosso) al terminale **BELL-**.

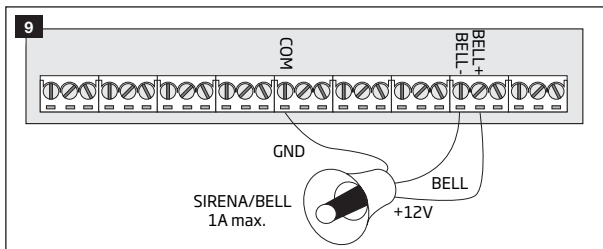

Sirena comandata

- 1 Collegare il negativo **GND** della sirena al terminale **COM**.
2. Il filo di controllo **BELL** della sirena deve essere collegato al **BELL-**.
3. Collegare il filo positivo **+12 V** della sirena al terminale **BELL +**.

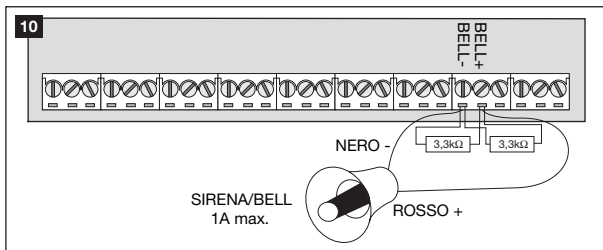

Monitoraggio dello stato della sirena

Per default, il sistema controlla lo stato della sirena e segnala sulla tastiera un problema alla sirena se quest'ultima è guasta o scollegata. Tuttavia questa funzione richiede una coppia di resistenze da 3,3 kΩ collegate in parallelo fra i terminali **BELL+** e **BELL -**.

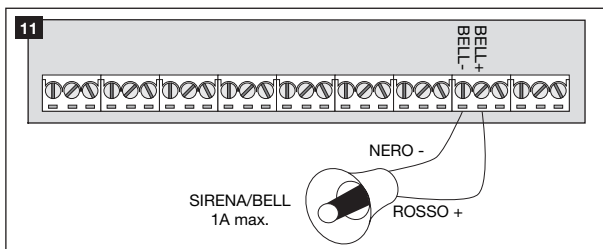

Nessun monitoraggio dello stato della sirena

Se la funzione di monitoraggio dello stato della sirena non è richiesto, non collegare le resistenze in parallelo e disabilitare la segnalazione di guasto sulla tastiera. (Vedere **29 SEGNALAZIONI DI GUASTO DEL SISTEMA**.)

Vedere anche **20. SIRENA/CAMPANA**.

NOTA BELL- è il terminale commutato destinato al controllo della sirena.

NOTA: La funzione di monitoraggio dello stato della sirena verifica la resistenza fra i terminali **BELL+** e **BELL-**. La resistenza deve essere compresa tra 1 kΩ e 3 kΩ, altrimenti il sistema segnalerà un problema alla sirena. Per controllare la resistenza della sirena, consultare le istruzioni diagnostiche disponibili sul software *ELDES Utility Software*.

2.3.4. Chiave iButton e cicalino

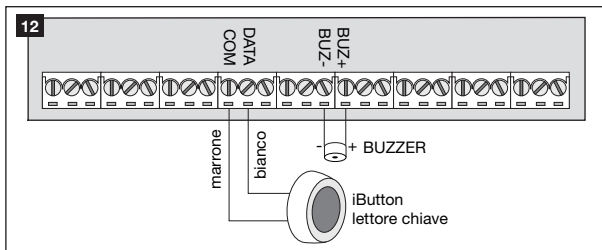

I modelli di iButton supportati: Maxim/Dallas DS1990A.

Il pulsante iButton può essere installato insieme al cicalino o separatamente. Il cicalino serve per scandire con brevi segnali acustici il tempo del ritardo d'ingresso/uscita.

1. Collegare nell'ordine i fili marrone e bianco del pulsante iButton ai terminali dell'interfaccia a 1 filo **COM** e **DATA**.
2. Collegare il terminale negativo del cicalino a **BUZ-** e il terminale positivo a **BUZ+**.

NOTA: L'installazione del cicalino non è necessaria se si usa una tastiera EKB2/EKB3.

ATTENZIONE: La lunghezza del cavo per la connessione a 1 filo non può superare 30 m.

2.3.5. Sensore di temperatura e chiavi iButton

Modelli di iButton supportati: Maxim/Dallas DS1990A.

Modelli di sensori di temperatura supportati: Maxim/Dallas DS18S20/DS18B20

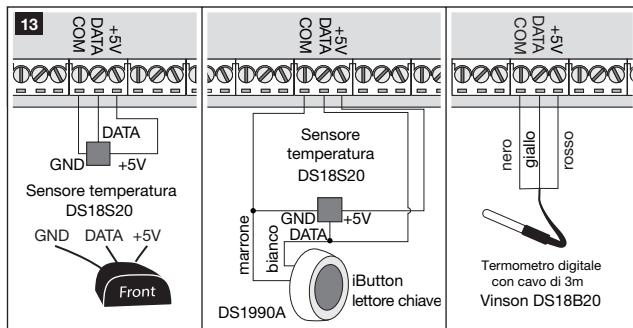

1. Secondo il modello collegare nell'ordine il filo nero **GND**, il filo giallo **DATA** e il filo rosso **+5V** ai terminali **COM**, **DATA** e **+5V**.
2. Collegando il pulsante iButton in parallelo al sensore di temperatura, connettere nell'ordine i terminali del pulsante ai terminali **COM** e **DATA**.

ATTENZIONE: La lunghezza del cavo per la connessione a 1 filo non può superare 30 m.

2.3.6. Relé Finder 40.61.9.12 con zoccolo terminale 95.85.3 all'uscita PGM

Esempio di cablaggio di un relé per controllo negativo dell'uscita PGM

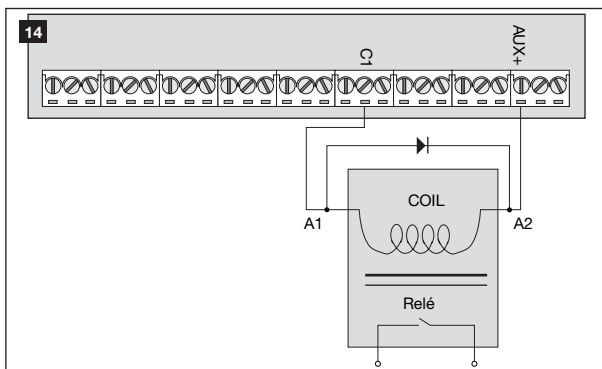

1. Collegare il terminale **A1** del relé all'uscita PGM **Cx** e il terminale **A2** a **AUX+**.
2. In più collegare il diodo di commutazione ai terminali **A1** e **A2** del relé.

NOTA: Si raccomanda di utilizzare un diodo di commutazione del tipo 1N4148 o similari.

Esempio di cablaggio di un relè per controllo positivo dell'uscita PGM

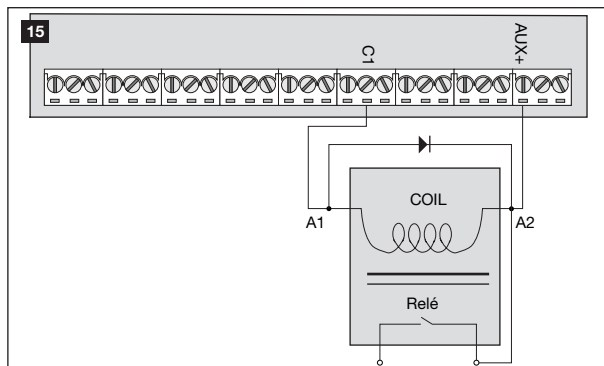

- 1 Collegare il terminale **A1** del relè all'uscita PGM **Cx** e il terminale **A2** a **AUX+** e uno dei contatti di commutazione del relè: NC o NO.
2. In più collegare il diodo di commutazione ai terminali **A1** e **A2** del relè.

NOTA: Si raccomanda di utilizzare un diodo di commutazione del tipo 1N4148 o similari.

2.3.7. RS485

Metodo di cablaggio in serie

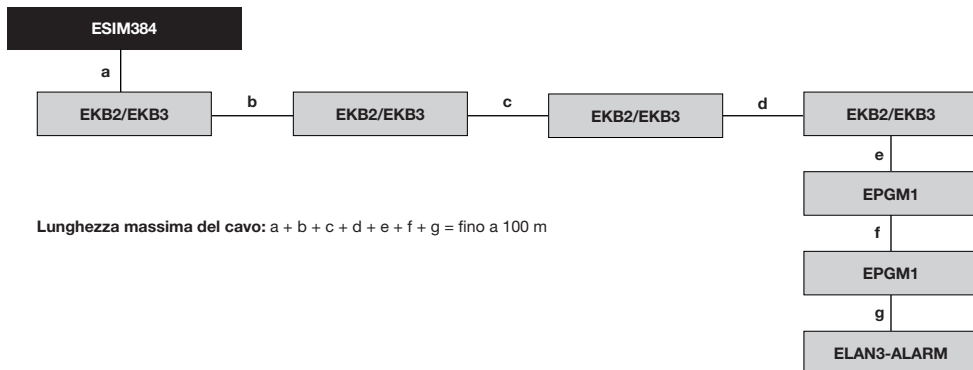

Lunghezza massima del cavo: $a + b + c + d + e + f + g =$ fino a 100 m

ATTENZIONE: La lunghezza del cavo non può superare 100 m.

ATTENZIONE: Collegando più di una tastiera e/o modulo EPGM1, assicurarsi che l'indirizzo impostato per ciascuna tastiera/modulo EPGM1 sia diverso.

NOTA: Se occorre i dispositivi RS485 si possono alimentare con un dispositivo esterno a 12 VCC anziché che dai terminali AUX+ e AUX-.

NOTA: Si può collegare una sola tastiera EKB2/EKB3 oppure una combinazione mista di tastiere EKB2 ed EKB3. La combinazione può essere costituita da un numero totale di 4 tastiere.

Per maggiori dettagli sull'interfaccia RS485, consultare il paragrafo **32.1 Interfaccia RS485**.

Metodo di cablaggio in parallelo

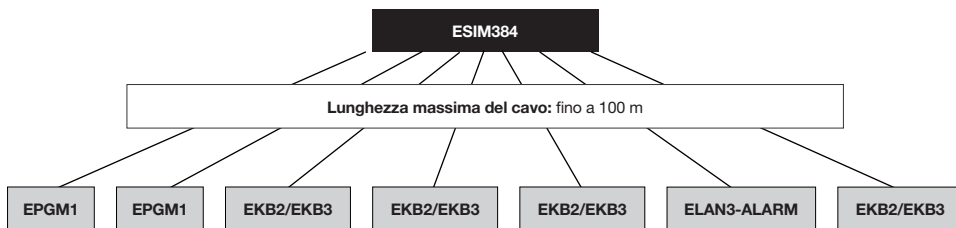

ATTENZIONE: La lunghezza del cavo tra ESIM384 e ciascun dispositivo RS485 deve essere uguale e non può superare 100 m.

ATTENZIONE: Collegando più di una tastiera e/o modulo EPGM1, assicurarsi che l'indirizzo impostato per ciascuna tastiera/modulo EPGM1 sia diverso.

NOTA: Se occorre i dispositivi RS485 si possono alimentare con un dispositivo esterno a 12 VCC anziché che dai terminali AUX+ e AUX-.

NOTA: Si può collegare una sola tastiera EKB2/EKB3 oppure una combinazione mista di tastiere EKB2 ed EKB3. La combinazione può essere costituita da un numero totale di 4 tastiere.

Per maggiori dettagli sull'interfaccia RS485, consultare il paragrafo **32.1 Interfaccia RS485**.

2.3.8. RING/TIP

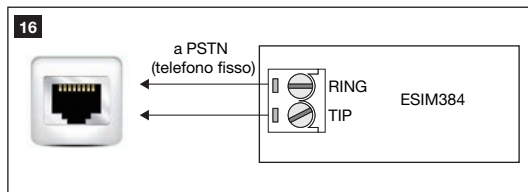

ATTENZIONE: I connettori **TIP/RING** e il modulo PSTN NON sono compresi in un sistema d'allarme ESIM384 standard. Questi componenti sono opzionali e possono essere implementati su richiesta preventiva.

3. INSTALLAZIONE

In caso in cui si preveda un'installazione professionale, integrazione OEM o montaggio da parte di terzi, occorre fornire ai collaboratori le istruzioni d'installazione e le prescrizioni di montaggio previste per l'approvazione del dispositivo, in modo da identificare chiaramente le esigenze specifiche per rispettare le norme di esposizione alle radiofrequenze. Il garante di un trasmettitore, nella fattispecie il fabbricante, ha la responsabilità di garantire che l'installatore e i collaboratori comprendano chiaramente le prescrizioni per l'approvazione del dispositivo, fornendo le istruzioni e la documentazione necessaria insieme al prodotto e, se necessario, fornendo un ulteriore supporto a garanzia della corrispondenza alle prescrizioni. I collaboratori devono essere pienamente informati dei loro obblighi e verificare la soluzione di eventuali problemi con il fabbricante o il garante di ciascun trasmettitore.

- Il sistema può essere installato solo in un armadietto metallico o non infiammabile. Per una buona installazione si raccomanda l'armadio metallico ME1. L'armadietto metallico deve sempre essere collegato a terra, e anche le schede del sistema ESIM384, collegando uno dei terminali COM al contatto PE dell'armadietto metallico.
- Per il collegamento del trasformatore ai 230 V, usare un cavo a doppio isolamento da 3 x 0,75 mm². I cavi d'alimentazione a 230 V non devono essere raggruppati con il gruppo dei cavi a basso voltaggio.
- Per la connessione delle uscite dei dispositivi ausiliari e delle sirene (BELL) usare un cavo non schermato da 2 x 0,75 mm² fino alla lunghezza di 100 m.
- Per collegare i connettori d'uscita PGM/zone usare un cavo non schermato da 2 x 0,5 mm² fino alla lunghezza di 100 m.

Installazione dell'apparecchio nell'armadietto metallico ME1

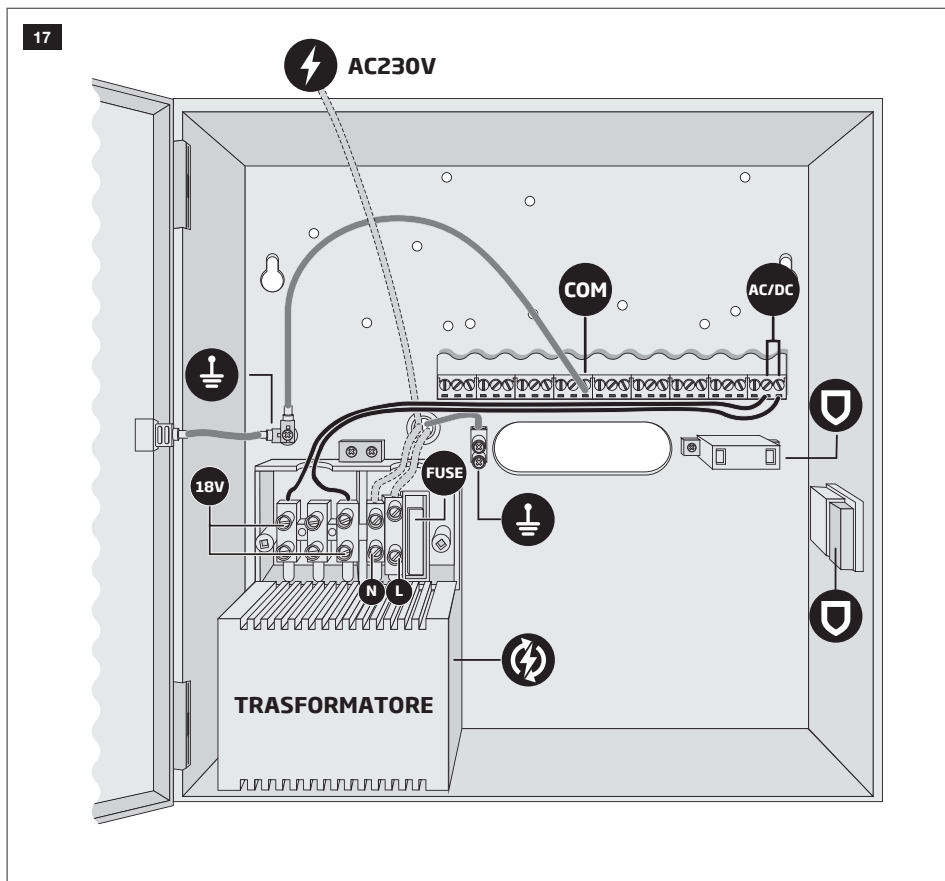

FUSE	⚡	⚡	⚡	COM	AC/DC	⚡	⚡	⚡	18V	N	L
Fusibile 315mA	Antimano-missione	Trasformatore	Terminale PE	Terminale COM	Terminale alimentazione orinociale	Cavo di alimentazione orinociale AC/DC	Cavo GND	Cavo 230V	Voltaggio AC	Nulla	Fase

18

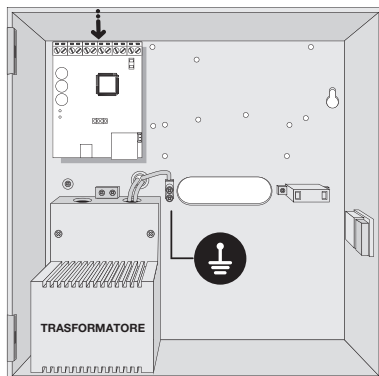
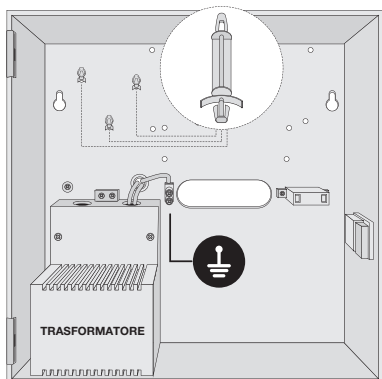

19

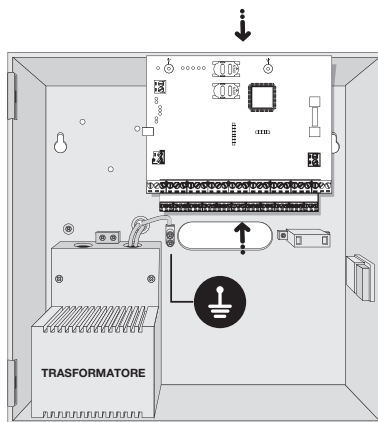
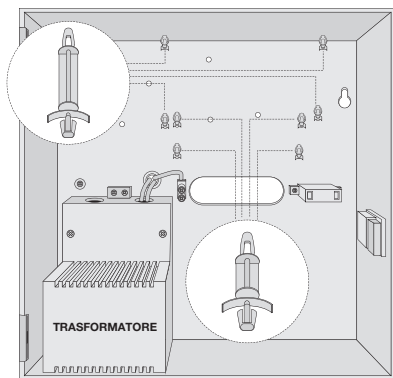

20

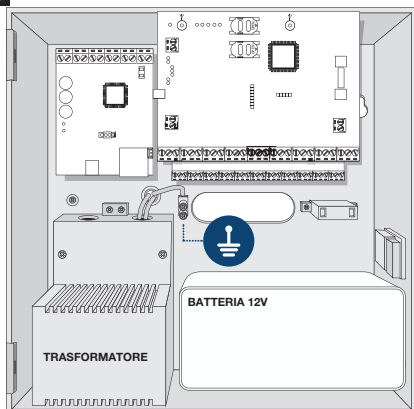

21

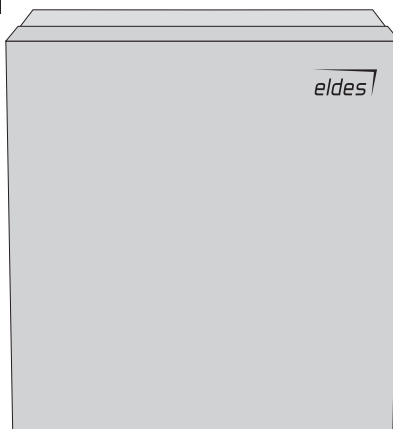

NOTA: L'armadio metallico standard ME1 NON contiene tutti i distanziatori di plastica, la quantità e il tipo dipende dal dispositivo acquisito in più.

NOTA: Inserire i distanziatori di plastica nei punti di montaggio appropriati e fissare la scheda del dispositivo selezionato sui supporti come indicato nella pagina precedente.

NOTA: Per installare correttamente il modulo EPGM1, installarlo in primo luogo e successivamente il sistema di allarme ESIM384. EPGM1 deve essere montato su distanziatori di plastica più corti, mentre ESIM384 e ELAN3-ALARM - a quelli più lunghi. I punti di montaggio del modulo EPGM1 e del sistema ESIM384 sono indicati nelle foto a pagina precedente.

NOTA: Potete anche collegare gli accessori, come tastiere, moduli di espansione di zona e PGM, modulo ELAN3-ALARM, sensori di temperatura. Se si sceglie di installare il buzzer, deve essere più vicino al lettore di chiavi iButton per ascoltare il conto alla rovescia del ritardo di uscita.

1. Disabilitare il codice PIN della scheda SIM inserendola in un telefono mobile e seguendo i passi del menu. Assicurarsi che i servizi aggiuntivi come **mail vocali**, **inoltre della chiamata**, **rapporto su chiamate perse/occupato ("call catcher")** siano disabilitati sulla scheda SIM. Consultare il proprio fornitore GSM per maggiori dettagli sulla cancellazione di queste funzioni.
2. Una volta disabilitato il PIN della scheda SIM, inserirla nella presa SIMCARD1 del sistema d'allarme. Se si usa la funzione a doppia scheda SIM, inserire la seconda scheda nella presa contrassegnata SIMCARD2. Per maggiori dettagli vedere il paragrafo **31. GESTIONE DOPPIA SCHEDA SIM**.

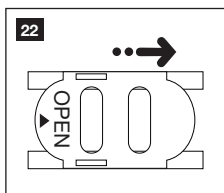

È obbligatorio inserire una scheda SIM in SIMCARD1, presa della scheda principale, mentre è facoltativo inserire una scheda SIM in SIMCARD2.

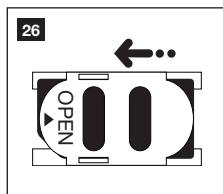
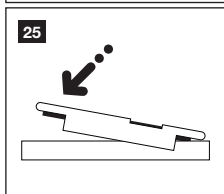
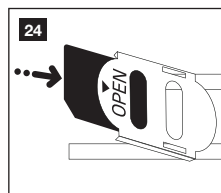
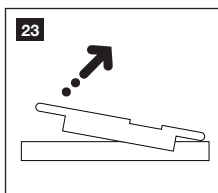

3. Collegare le antenne GSM/GPRS e radio e seguire le raccomandazioni per l'installazione:

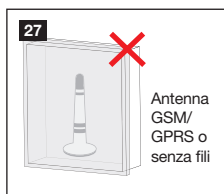

Antenna GSM/GPRS o senza fili

Non installare mai nelle posizioni che seguono:

- All'interno dell'armadio metallico.
- A meno di 20 cm da superfici metalliche e/o linee elettriche.

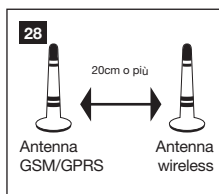

Antenna GSM/GPRS Antenna wireless

Installazione raccomandata:

- Mantenere una distanza di almeno 20 cm o maggiore.

4. Se si devono accoppiare due o più dispositivi radio, seguire le raccomandazioni per ogni installazione in modo da ottenere il segnale radio più forte possibile:



Dispositivo senza fili

Non installare mai nelle posizioni che seguono:

- All'interno dell'armadio metallico.
- A meno di 20 cm da superfici metalliche e/o linee elettriche

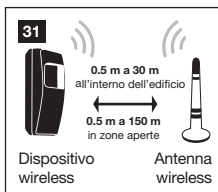

Dispositivo wireless Antenna wireless

Installazione raccomandata:

- Lato anteriore del dispositivo radio rivolto verso l'antenna.
- Mantenere la distanza: tra 0,5 e 30 m all'interno del fabbricato e fra 0,5 e 150 m all'aperto

Per maggiori dettagli sull'installazione di dispositivi radio, consultare il manuale **RADIO SYSTEM INSTALLATION AND SIGNAL PENETRATION** e l'ultimo manuale utente del dispositivo radio su www.dias.it

5. Alimentare il sistema e attendere fino a che si accenda la spia STAT (vedere **2.2. Unità principale, funzioni delle spie LED e dei connettori**).
6. La spia STAT dovrebbe lampeggiare per segnalare il corretto funzionamento del micro controller.
7. La spia NETW accesa segnala che il sistema si è registrato con successo sulla rete GSM. Per localizzare il segnale GSM più forte, posizionare l'antenna GSM/GPRS e seguire le indicazioni della spia NETW. (Vedere **2.2. Unità principale, funzioni delle spie LED e dei connettori**).
8. Cambiare la password SMS di default (per maggiori dettagli vedere il paragrafo **6. PASSWORD SMS E CODICE DELL'INSTALLATORE**).
9. Impostare il numero di telefono per l'utente 1 (per maggiori dettagli vedere **8. NUMERI TELEFONICI DELL'UTENTE**).
10. Impostare data e ora del sistema (per maggiori dettagli vedere **9. DATA E ORA**).
11. Una volta completamente configurato, il sistema è pronto all'uso. Tuttavia, se non si riesce a ricevere una risposta SMS dal sistema, controllare il numero di telefono dello SMSC (Short Message Service Center). Per maggiori dettagli sul numero telefonico dello SMSC consultare il paragrafo **27.1. Numero di telefono dello SMSC (Short Message Service Center)**.
12. Se occorre cariche le batterie dei dispositivi radio o eseguire altre operazioni di manutenzione, si raccomanda di attivare la modalità di manutenzione. Per maggiori dettagli su questa modalità consultare **33. MODALITÀ DI MANUTENZIONE**.

ATTENZIONE: Il sistema non è compatibile con le schede SIM 3G. Sono supportate solo le schede 2G/GSM e 3G/SIM con profilo 2G/GSM abilitato. Per maggiori dettagli consultare il proprio operatore GSM.

NOTA: L'installazione del pulsante iButton, delle tastiere EKB2/EKB3/EKB3W/EWK4 o del telecomando EWK1 non è obbligatoria. Si raccomanda tuttavia d'installare questi dispositivi come alternativa d'emergenza in caso di telefono mobile spento o mancante.

NOTA: Per la massima affidabilità del sistema si raccomanda di NON utilizzare schede SIM prepagate. In caso di credito insufficiente sulla scheda SIM il sistema non potrà fare chiamate telefoniche o inviare messaggi.

NOTA: Si consiglia di scegliere il medesimo provider di servizi GSM SIM per il sistema e per il proprio telefono mobile. Ciò garantirà l'invio di messaggi SMS e connessioni telefoniche nel modo più affidabile e più veloce.

NOTA: Anche se l'installazione del sistema d'allarme ESIM384 non è troppo complicato, si consiglia di farla eseguire da una persona con nozioni tecniche di elettricità ed elettronica di base per evitare eventuali danni al sistema.

4. DESCRIZIONE GENERALE DEL FUNZIONAMENTO

Il sistema, quando è stato inserito, inizia il conto alla rovescia del ritardo previsto per consentire all'utente di uscire dalla zona protetta. Durante il conto alla rovescia il cicalino emetterà dei brevi segnali acustici. Per default il ritardo è impostato a 15 secondi. Alla fine del conteggio il sistema sarà inserito e bloccherà la possibilità di configurazione attraverso la tastiera. Qualora l'utente non avesse abbandonato la zona protetta prima della fine del conteggio, il sistema rimarrà inserito nella condizione PERIMETRALE se almeno una zona è impostata in condizione PERIMETRALE. Per default, se c'è almeno una zona aperta o una manomissione, l'utente non può inserire il sistema finché la zona aperta o la manomissione non siano state ripristinate. Qualora fosse necessario inserire il sistema d'allarme malgrado la presenza di una zona aperta, la zona aperta può essere esclusa oppure si può abilitare l'attributo FORZATO.

Dopo che il sistema sia stato inserito e nel caso in cui una zona (a seconda del tipo) sia stata aperta o vi sia stata una manomissione, il sistema provocherà un allarme di 1 minuto (per default). Durante l'allarme la sirena emetterà la tonalità d'allarme insieme ai cicalini delle tastiere. Per default il sistema farà una telefonata e invierà un messaggio SMS, contenente il numero della zona aperta o della manomissione, a un numero telefonico dell'utente. In caso di apertura o manomissione di un'altra zona o anche se la stessa zona è ripristinata e nuovamente aperta durante l'allarme, il sistema si comporterà come sopra, ma non prolungherà la durata dell'allarme.

Quando l'utente entra in una zona protetta il sistema inizia il conto alla rovescia del ritardo d'ingresso previsto per consentire all'utente di disinserire il sistema. Durante il conto alla rovescia il cicalino emette un segnale acustico continuo. Per default il ritardo d'ingresso è impostato a 15 secondi. Quando l'utente ha terminato la procedura di disarmo con successo, il sistema sbloccherà le tastiere. Se l'utente non disinscrive il sistema in tempo, il sistema provocherà un allarme istantaneo.

NOTA: In caso di manomissione l'allarme sarà provocato anche se il sistema è disinserito.

Per ulteriori dettagli consultare il paragrafo **12. INSERIRE E DISINSERIRE**.

5. METODI DI CONFIGURAZIONE



In questo manuale il carattere “_” (underscore) rappresenta uno spazio. Ogni carattere “_” dovrà essere sostituito con un singolo spazio. Non ci devono essere spazi o altri caratteri non necessari all’inizio o alla fine di un messaggio di testo SMS.

5.1. Messaggi SMS di testo

SMS

Per controllare il sistema attraverso messaggi SMS di testo, inviare il comando sotto forma di testo al numero telefonico del sistema ESIM384 da uno dei numeri telefonici elencati. La struttura del messaggio SMS è costituita da 4 cifre della password (la password di default è 0000 – quattro zeri) seguita dal parametro e dal valore. Per alcuni parametri non occorre il valore, per esempio STATUS. Le variabili sono visualizzate in caratteri minuscoli, mentre la gamma di valori validi di un parametro è riportata fra parentesi quadre.

NOTA: Per l'impostazione predefinita, la password è SMS 0000, che è necessaria per il cambiamento.

5.2. Tastiera LCD EKB2

EKB2

Configurazione e controllo del sistema con la tastiera EKB2 si realizzano navigando attraverso la lista dei menu visualizzata sullo schermo LCD. Per navigare nell'elenco dei menu, premere i tasti ↓, ↑ per selezionare il menu poi premere il tasto OK per aprire la sezione selezionata. Per digitare un valore richiesto, usare i tasti 0 ... 9 e premere OK per confermare oppure CANCEL/tornare indietro alla sezione del menu con il tasto ←. Il valore può essere digitato direttamente con i tasti 0 ... 9 quando la sezione del menu richiesta è evidenziata. Il modello del menu della EKB2 è “circolare”, quindi quando è evidenziata l'ultima sezione del menu si torna all'inizio dell'elenco premendo il tasto ↓. In questo manuale d'installazione lo schema del menu è basato sulla struttura del menu della EKB2 iniziando dallo schermo HOME (vedere **32.1.1.2. Menu principale e utente** e **32.1.1.3. Menu installatore**). Le variabili sono visualizzate in carattere minuscolo, mentre un parametro valido e racchiuso fra parentesi quadre.

Attivare modalità
configurazione

EKB2

Schema del menu:

OK → *iiii* → OK

Valore: *iiii* - codice a 4 cifre dell'installatore.

Disattivare modalità
configurazione

EKB2

Torna alla visualizzazione dello schermo HOME

NOTA: Per default la sezione del menu CONFIGURAZIONE è protetta con il codice installatore. Il codice di default dell'installatore è 1470, mentre il codice principale di default è 1111.

NOTA: Il sistema può essere configurato usando una sola tastiera per volta. Le altre tastiere collegate diventeranno inattive mentre è aperta la sezione CONFIGURAZIONE. Le tastiere EKB2 inattive visualizzano l'icona ✕.

NOTA: La tastiera uscirà automaticamente dalla sezione CONFIGURAZIONE del menu e ritornerà allo schermo HOME 1 minuto dopo la pressione dell'ultimo tasto

5.3. Tastiere EKB3 ed EKB3W

EKB3/
EKB3W/
EWKB4

La configurazione e controllo del sistema con la tastiera EKB3/EKB3W/EWKB4 si realizzano attivando la modalità di configurazione con il codice dell'installatore (per default il codice dell'installatore è 1470) e inserendo un comando di configurazione valido con la tastiera numerica [0] ... [9], il tasto [#] per confermare e [*] per cancellare i caratteri digitati. In alternativa l'utente può attendere 10 secondi, finché il cicalino della tastiera emette un lungo segnale acustico a significare che i caratteri sono stati cancellati. Digitando i caratteri, la segnalazione di ciascun tasto premuto e indicata da un breve segnale del cicalino e dalle spie rosse quando si premono i tasti [0] ... [9]. Alcuni comandi richiedono anche ai tasti [PERIMETRALE], [BYPASS], [INST] e [CODE]. La struttura di un comando di configurazione standard è una combinazione di cifre. I comandi che non richiedono la modalità di configurazione per essere attivati sono annotati. Le variabili sono visualizzate in carattere minuscolo mentre il campo di validità di un parametro è visualizzato tra parentesi quadre.

NOTA: Se si è premuto per caso un carattere sbagliato, premere il tasto [*] o attendere 10 secondi, finché il cicalino della tastiera emette un lungo segnale acustico a significare che i caratteri sono stati cancellati.

NOTA per EKB3W/EWKB4: Anche se il tempo di spegnimento della retroilluminazione è scaduto il carattere sarà considerato inserito una volta premuto il tasto appropriato della tastiera EKB3W/EWKB4. Per maggiori dettagli, consultare **19.5.3. Comunicazione radio, modalità sleep e time-out della retroilluminazione.**

EN50131-1
GRADE 3

Attivare modalità
configurazione

EKB3/
EKB3W

Digitare il codice dell'installatore e il codice principale:

[INST] iiiiii mmmmmm #

Valore: iiiiii – codice installatore a 6 cifre; mmmmmm - codice principale a 6 cifre.

Esempio: INST14700011111#

EN50131-1
GRADE 3

Disattivare modalità
configurazione

EKB3/
EKB3W

Digitare il codice dell'installatore:

[INST] iiiiii #

Valore: iiiiii – codice installatore a 6 cifre.

Esempio: INST147000#

La tabella che segue fornisce una lista delle segnalazioni della tastiera EKB3/EKB3W/EWKB4 che sono importanti in modalità configurazione:

Indicazione	Descrizione
Spia ARMED lampeggiante	Modalità di configurazione attivata con successo.
Spia SYSTEM lampeggiante	Inserito un parametro valido e in attesa di un valore valido.
1 lungo segnale acustico	Comando inesistente o valore non valido per il parametro.
3 brevi segnali acustici	Comando inserito con successo.

NOTA: Il codice di default dell'installatore è 1470, mentre il codice principale di default è 1111. Attivando formato della password / codice a 6 cifre, sarà necessario estendere il codice installatore, codice principale e il codice utente aggiungendo 2 cifre extra usando software *ELDES Utility Software*.

NOTA: Il sistema può essere configurato usando una sola tastiera per volta. Le altre tastiere collegate diventeranno inattive mentre è aperta la sezione CONFIGURAZIONE.

5.4. Software ELDES Utility Software

Utility

Il software *ELDES Utility Software* è progettato per la configurazione del sistema d'allarme ESIM384 localmente attraverso la porta USB oppure a distanza attraverso la rete GPRS o una connessione Ethernet (è richiesto il comunicatore ELAN3-ALARM). Questo software semplifica il processo di configurazione del sistema consentendo di usare un personal computer. Prima d'iniziare a usare software *ELDES Utility Software*, leggere la sezione HELP fornita con il software.

5.4.1. Connessione Remota

ATTENZIONE: Il sistema NON trasmetterà dati alla stazione di monitoraggio mentre è in corso la configurazione a distanza via rete GPRS o connessione Ethernet (è richiesto il comunicatore ELAN3-ALARM). Tuttavia, durante la sessione di connessione a distanza, i dati sono messi in coda e trasmessi alla stazione di monitoraggio al termine della sessione di configurazione a distanza.

ATTENZIONE: Quando la modalità di configurazione è attivata dalle tastiere EKB3/EKB3W/EWKB4 o quando la sezione CONFIGURAZIONE del menu della tastiera EKB2 è aperta dall'installatore, la funzione di configurazione a distanza è disabilitata.

ATTENZIONE: La tastiera (-s) diventano inattivi mentre il sistema è in fase di configurazione in modalità remota.

Il software *ELDES Utility Software* consente la configurazione a distanza del sistema via Internet usando uno dei metodi che seguono:

- Server proxy ELDES (raccomandato). La connessione al sistema può essere realizzata attraverso la rete GPRS o Ethernet usando il comunicatore ELAN3-ALARM.

- Attivando il server TCP/IP da *ELDES Utility Software* (avanzato). La connessione al sistema può essere realizzata attraverso la rete GPRS o Ethernet usando il comunicatore ELAN3-ALARM.
- Comunicazione diretta via Ethernet usando il comunicatore ELAN3-ALARM.

Per iniziare a usare la funzione di configurazione a distanza, seguire passo per passo le istruzioni fornite nella pagina d'avvio del software *ELDES Utility Software*. Notare che, a seconda del metodo scelto, può essere necessario inviare un messaggio SMS di testo al numero di telefono del sistema per inizializzare la connessione. In questo caso, seguendo i passi delle istruzioni si vedrà quale testo debba essere inviato al numero di telefono del sistema.

5.4.2. Fine della sessione di connessione a distanza

Dopo avere completato la configurazione a distanza del sistema, usare uno dei metodi che seguono per terminare il processo di configurazione:

- Cliccare sul tasto **Disconnect** o **Stop** e chiudere il software *ELDES Utility Software*.
- La sessione termina automaticamente dopo 20 minuti. Prima degli ultimi 5 minuti, il software offrirà all'utente la possibilità di prolungare la sessione di altri 20 minuti.
- In alternativa, la sessione può essere chiusa in qualsiasi momento inviando un messaggio di testo SMS.

Terminare connessione
con il server

SMS

Contenuto del messaggio di testo SMS:

`ssss_ENDCONFIG`

Valore: ssss – codice SMS a 4 cifre.

Esempio: 1111_ENDCONFIG

Una volta scaduta o terminata la sessione, il sistema risponderà con un messaggio di testo SMS di conferma della fine della sessione.

5.4.3. Strumento diagnostico

Il software *ELDES Utility Software* fornisce una funzionalità chiamata “Strumento di diagnostica di avvio”. Quando è selezionato, l'utente può monitorare i guasti del sistema, visualizzare gli stati delle zone in tempo reale, visualizzare le modifiche dei dispositivi periferiche, attivare le uscite PGM ON / OFF ecc.

Strumento di
diagnostica di avvio

Utility

Questa operazione può essere eseguita dal PC con il software *ELDES Utility Software*.

5.4.4. Configurazione sistema tramite cavo USB

Al fine di configurare il sistema tramite il cavo USB, l'utente deve inserire il cavo specificato nella porta USB del personal computer e lanciare il software pre-installato *ELDES Utility Software*. La configurazione tramite il cavo USB e il software *ELDES Utility Software* non richiede l'alimentatore esterno da collegare al dispositivo. Tuttavia, il dispositivo NON funzionerà completamente quando viene alimentata l'USB. L'utente sarà in grado di svolgere una parte importante della configurazione di sistema, ad eccezione di quelle funzioni che sono strettamente connesse al modem GSM (disabilitato durante il periodo selezionato di configurazione) o connesso alla connettività senza fili (anche disabilitata).

6. PASSWORD SMS E CODICE DELL'INSTALLATORE

Per motivi di sicurezza il sistema utilizza i seguenti tipi di password e codici d'accesso:

Password SMS – Password di 4 cifre usata per inserire/disinserire il sistema e per la configurazione con messaggi di testo SMS. La password SMS è 0000 e DEVE essere cambiata. La password SMS consente le operazioni che seguono:

- Accesso alla configurazione del sistema con messaggi di testo SMS.
- Inserire/disinserire una partizione.
- Attivare/disattivare la modalità di manutenzione.
- Impostazione di data e ora del sistema.
- Impostare la password SMS.
- Attivare/disattivare le uscite PGM.
- Riavviare il sistema a distanza.

Codice dell'installatore – Password di 4 cifre usata per la configurazione del sistema e con il software on le tastiere EKB2/EKB3/EKB3W e con il software *ELDES Utility Software*. Per default, il codice dell'installatore è 1470 e si raccomanda vivamente di cambiarlo. Il codice dell'installatore autorizza le operazioni che seguono:

- Accesso alla configurazione del sistema con tastiere e software *ELDES Utility Software*.
- Impostazione del codice installatore.
- Impostazione del codice principale.
- Attivare/disattivare la modalità di manutenzione.
- Impostazione di data e ora del sistema.
- Aggiunta/cancellazione numeri telefonici utente.
- Impostazione della password SMS.
- Annullare una manomissione (se abilitata).

Impostazione password SMS

SMS

Contenuto del messaggio di testo SMS:

`www_PSW_ssss`

Valore: *www* – password SMS di 4 cifre esistente; *ssss* – nuova password SMS a 4 cifre intervallo; serie – [0001... 9999].

Esempio: `0000_PSW_1111`

EKB2

Percorso del menu:

`OK → iii → OK → PRIMARY SETTINGS → OK → SMS PASSWORD → OK → ssss → OK`

Valore: *iii* – codice installatore a 4 cifre; *ssss* – 4-digit new SMS password; serie – [0001... 9999].

EKB3/ EKB3W/ EWKB4

Digitare il parametro 14 & la nuova password SMS:

`14 ssss #`

Valore: *ssss* – nuova password SMS a 4 cifre; serie – [0001... 9999].

Esempio: `141111#`

Utility

Questa operazione può essere eseguita dal PC con il software *ELDES Utility Software*.

Impostazione del codice installatore

EKB2

Percorso del menu:

`OK → 1470 → OK → PRIMARY SETTINGS → OK → INSTALLER CODE → OK → iii → OK`

Valore: *iii* – nuovo codice installatore a 4 cifre; serie – [0000... 9999].

EKB3/ EKB3W/ EWKB4

Digitare il parametro 16 & il nuovo codice installatore:

`16 iii #`

Valore: *iii* – nuovo codice installatore a 4 cifre; serie – [0000... 9999].

Esempio: `162538#`

Utility

Questa operazione può essere eseguita dal PC con il software *ELDES Utility Software*.

7. LINGUA DEL SISTEMA

Il sistema è fornito con una sola lingua per la comunicazione con l'utente attraverso messaggi di testo SMS e il display della tastiera EKB2. La lingua del sistema dipende dal firmware dell'ESIM384 che è basato sulla posizione geografica dell'utente.

Elenco delle lingue attualmente disponibili per il sistema (firmware):

- Ceco
- Inglese
- Estone
- Finlandese
- Francese
- Tedesco
- Greco
- Ungherese
- Italiano
- Lettone
- Lituano
- Polacco
- Portoghese
- Rumeno
- Russo
- Slovacco
- Spagnolo

NOTA: Consultare il proprio rivenditore per ottenere un firmware che utilizzi una lingua diversa per i messaggi di testo SMS e i menu della tastiera EKB2.

8. NUMERI DI TELEFONO DELL'UTENTE

Il sistema supporta fino a 10 numeri telefonici dell'utente identificati come User1 ... User10. Quando il numero telefonico è stato inserito, l'utente può inserire/disinserire il sistema attraverso messaggi di testo SMS e chiamate telefoniche gratuite (vedere il paragrafo **12.1. Chiamate telefoniche gratuite** e **12.2. Messaggi di testo SMS**). Inoltre l'utente può configurare il sistema attraverso messaggi di testo SMS. I numeri di telefono dell'utente sono usati anche per ricevere chiamate telefoniche d'allarme attraverso la connessione GSM e messaggi di testo SMS dal sistema (vedere il paragrafo **17. SEGNALAZIONI D'ALLARME E NOTIFICHE PER L'UTENTE**).

Per default, il sistema accetta chiamate e messaggi SMS da qualsiasi numero telefonico. Una volta che sia stato inserito il numero telefonico dell'utente, il sistema ignora qualsiasi chiamata o messaggio di testo SMS proveniente da un numero non compreso nella lista, così come rifiuta anche messaggi di testo SMS contenenti una password errata, anche se proviene da un numero compreso nell'elenco. Vedere il paragrafo **8.2. Controllo del sistema da qualsiasi numero telefonico**.

È obbligatorio inserire il numero di telefono User1, mentre gli altri 9 sono opzionali. I formati dei numeri telefonici supportati sono i seguenti:

- **Internazionale (con il segno "+")** – i numeri devono essere digitati iniziando con 00 e il codice internazionale del paese nel formato che segue: + [codice internazionale] [codice area] [numero locale]; esempio per UK: +44170911XXXX1. Questo formato può essere utilizzato per inserire un numero telefonico via messaggio di testo SMS o con il software *ELDES Utility Software*.
- **Internazionale (con 00)** – i numeri devono essere digitati iniziando con il segno "+" e il codice internazionale del paese nel formato che segue: 00 [codice internazionale] [codice area] [numero locale]; esempio per UK: 0044170911XXXX1. Questo formato può essere utilizzato per inserire un numero telefonico via messaggio di testo SMS, con le tastiere EKB2/EKB3/EKB3W o con il software *ELDES Utility Software*.
- **Locale** – i numeri devono essere digitati iniziando con il codice dell'area nel formato che segue: [codice area] [numero locale]; esempio per UK: 0170911XXXX1. Questo formato può essere utilizzato per inserire un numero telefonico via messaggio di testo SMS, con le tastiere EKB2/EKB3/EKB3W/EWKB4 o con il software *ELDES Utility Software*.

Aggiungere un numero di telefono

SMS

Contenuto del messaggio di testo SMS:

`ssss_NRup:ttteeellnnumm`

Valore: ssss – password SMS di 4 cifre; up – numero telefono livello utente, serie – [1... 10]; ttteeellnnumm – numero telefono utente fino a 15 cifre.

Esempio: 1111_NR1:+44170911XXXX1

EKB2

Percorso del menu:

OK → `iiii` → OK → PRIMARY SETTINGS → OK → CALL/SMS SETTINGS → OK → USERS → OK → GSM USER 1...10 → OK → PHONE NUMBER → OK → ttteeellnnumm → OK

Valore: `iiii` – codice installatore a 4 cifre; ttteeellnnumm – numero telefonico utente fino a 15 cifre.

**EKB3/
EKB3W/
EWKB4**

Digitare il parametro 17, livello del numero utente & numero del telefono:

`17 up ttteeellnnumm #`

Valore: up – numero telefono livello utente, serie – [01... 10]; ttteeellnnumm – numero telefonico utente fino a 15 cifre.

Esempio: 17010044170911XXXX1#

Utility

Questa operazione può essere eseguita dal PC con il software *ELDES Utility Software*.

Vedere un numero telefonico utente

SMS

Contenuto del messaggio di testo SMS:

`ssss_HELPNR`

Valore: ssss – password SMS di 4 cifre.

Esempio: 1111_HELPNR

EKB2

Percorso del menu:

OK → `iiii` → OK → PRIMARY SETTINGS → OK → CALL/SMS SETTINGS → OK → USERS → OK → GSM USER 1...10 → OK → PHONE NUMBER

Valore: `iiii` – codice installatore a 4 cifre

Utility

Questa operazione può essere eseguita dal PC con il software *ELDES Utility Software*.

Cancellare un numero telefonico utente

SMS

Contenuto del messaggio di testo SMS:

`ssss_NRup:DEL`

Valore: ssss – password SMS di 4 cifre; up – livello numero telefono utente, serie – [2... 10].

Esempio: 1111_NR2:DEL

EKB2

Percorso del menu:

OK → `iiii` → OK → PRIMARY SETTINGS → OK → CALL/SMS SETTINGS → OK → USERS → OK → GSM USER 2... 10 → OK → PHONE NUMBER → OK → OK

Valore: `iiii` – codice installatore a 4 cifre

Utility

Questa operazione può essere eseguita dal PC con il software *ELDES Utility Software*.

ATTENZIONE: NON impostare mai il numero telefonico della scheda SIM del dispositivo come numero utente

ATTENZIONE: Una volta impostato il numero di telefono User1 si potrà solo modificarlo (non cancellarlo).

NOTA: È possibile inserire diversi numeri telefonici con un solo messaggio di testo SMS.

Esempio: 1111_NR1:+44170911XXXX1_ NR2:+44170911XXXX2_NR6:0170911XXXX3_NR10:+44170911XXXX4

NOTA: È possibile cancellare diversi numeri telefonici con un solo messaggio di testo SMS.

Esempio: 1111_NR2:DEL_NR3:DEL_NR6:DEL_NR9:DEL_NR:10:DEL

8.1. Nomi associati ai numeri telefonici utente

Quando il sistema è inserito/disinserito attraverso una chiamata telefonica gratuita o un messaggio di testo SMS, il sistema invia una messaggio SMS di conferma al numero telefonico che ha richiesto di inserire/disinserire il sistema stesso. Il messaggio di testo SMS è inviato separatamente per ciascuna partizione e contiene stato del sistema, nome della partizione e anche un nome dell'utente collegato al numero di telefono dell'utente.

Gestione dei nomi dei numeri di telefono utente

Utility

Questa operazione può essere eseguita dal PC con il software *ELDES Utility Software*.

8.2. Controllo del sistema da un numero di telefono qualsiasi

Per default, una volta impostato un numero telefonico utente, il sistema ignora qualsiasi chiamata in arrivo e qualunque messaggio di testo SMS proveniente da un numero non presente nell'elenco, così come ignora i messaggi di testo SMS con password SMS errata anche se provenienti da un numero compreso nell'elenco. Per consentire/negare al sistema di inserire/disinserire attraverso una chiamata telefonica e un messaggio di testo SMS contenente una password SMS valida, ma proveniente da un numero telefonico qualsiasi, consultare i metodi di configurazione che seguono:

Abilita il controllo del sistema da qualunque numero di telefono

SMS

Contenuto del messaggio di testo SMS:

`ssss_STR:ON`

Valore: ssss – password SMS di 4 cifre.

Esempio: 1111_STR:ON

EKB2

Percorso del menu:

OK → `iiii` → OK → PRIMARY SETTINGS → OK → CALL/SMS SETTINGS → OK → CTRL FROM ANY NUM → OK → ENABLE → OK

Valore: `iiii` – codice installatore a 4 cifre

EKB3/
EKB3W/
EWKB4

Digitare il parametro 12 & il valore dello stato del parametro:

`12 1 #`

Esempio: 121#

Utility

Questa operazione può essere eseguita dal PC con il software *ELDES Utility Software*.

ATTENZIONE: Per ragioni di sicurezza è VIVAMENTE SCONSIGLIATO di abilitare questa funzione.

Disabilita controllo del sistema da qualunque numero di telefono

SMS

Contenuto del messaggio di testo SMS:

ssss_STR:OFF

Valore: ssss – password SMS di 4 cifre.

Esempio: 1111_STR:OFF

EKB2

Percorso del menu:

OK → **iiii** → OK → PRIMARY SETTINGS → OK → CALL/SMS SETTINGS → OK → CTRL FROM ANY NUM → OK → DISABLE → OK

Valore: *iiii* – codice installatore a 4 cifre

EKB3/
EKB3W/
EWKB4

Digitare il parametro 12 e il valore dello stato del parametro:

12 0 #

Esempio: 120#

Utility

Questa operazione può essere eseguita dal PC con il software *ELDES Utility Software*.

9. DATA E ORA

Il sistema è provvisto di un orologio interno (RTC – Real Time Clock) che riporta l'ora e la data corrente. Una volta che il sistema sia installato e funzionante, l'utente deve impostare la data e l'ora corrente affinché il sistema funzioni correttamente. Per default, dopo uno spegnimento e successivo avviamento data e ora devono essere nuovamente impostate.

Impostazione della data e dell'ora

SMS

Contenuto del messaggio di testo SMS:

ssss_yyyy.mt.dd_hr:mn

Valore: ssss – password SMS di 4 cifre; *yyyy* – anno; *mt* – mese, serie – [01... 12]; *dd* – giorno, serie – [01... 31]; *hr* – ora, serie – [00... 23]; *mn* – minuti, serie – [00... 59].

Esempio: 1111_2014.03.16_14:33

EKB2

Percorso del menu:

a) OK → **uumm** → OK → DATE/TIME SETTINGS → OK → **yyyy-mt-dd hr:mn** → OK

b) OK → **iiii** → OK → PRIMARY SETTINGS → OK → DATE/TIME SETTINGS → OK → **yyyy-mt-dd hr:mn** → OK

Valore: *uumm* – codice utente/principale a 4 cifre; *yyyy* – anno; *mt* – mese, serie – [01... 12]; *dd* – giorno, serie – [01... 31]; *hr* – ora, serie – [00... 23]; *mn* – minuti, serie – [00... 59]; *iiii* – codice a 4 cifre dell'installatore.

EKB3/
EKB3W/
EWKB4

Digitare il parametro 66, data & ora:

66 yyyy mt dd hr mn#

Valore: *yyyy* – anno; *mt* – mese, serie – [01... 12]; *dd* – giorno, serie – [01... 31]; *hr* – ora, serie – [00... 23]; *mn* – minuti, serie – [00... 59].

Esempio: 66201405291235#

Utility

Questa operazione può essere eseguita dal PC con il software *ELDES Utility Software*.

ATTENZIONE: Per impostare la data e l'ora usando il comando EKB3 / EKB3W / EWKB4 descritto in precedenza, è necessario entrare prima nella modalità di configurazione!

Il software *ELDES Utility Software* offre la possibilità di selezionare la zona temporale e abilitare l'opzione di ora legale, che consente di avanzare l'orologio per un'ora nei mesi estivi (a seconda della regione vivente) e regolare l'orologio all'indietro ad un tempo standard in autunno. L'utente può anche scegliere l'opzione Get Time PC, che fornisce immediatamente l'ora esatta del PC.

NOTA: Quando il sistema è collegato alla postazione di monitoraggio attraverso la rete GPRS (vedere **30. STAZIONE DI MONITORAGGIO**) e/o quando è in uso la funzione Smart Security (sicurezza intelligente) (vedere **36. SERVIZI ELDES CLOUD**) data e ora saranno automaticamente sincronizzati con la stazione di monitoraggio o con il server Smart Security all'avviamento del sistema.

9.1. Sincronizzazione automatica della data e dell'ora

Questa funzione abilita il sistema a impostare automaticamente la data e l'ora senza intervento dell'utente. Il sistema supporta i seguenti metodi di sincronizzazione automatica della data e dell'ora che sono usati automaticamente all'avviamento del sistema e periodicamente (per default ogni 30 giorni):

- **Attraverso la rete GSM** – Una volta abilitata la funzione, il sistema invia automaticamente una richiesta di data/ora all'operatore GSM. Questo è il metodo di sincronizzazione più accurato
- **Attraverso un messaggio di testo SMS** – Una volta abilitata la funzione, il sistema invia automaticamente un messaggio di testo SMS al proprio numero e recupera la data dal messaggio SMS di risposta, poiché la data e l'ora sono inclusi dalla centrale SMS (SMSC). Questo metodo è meno accurato della sincronizzazione via rete GSM, ma è sempre efficace.

Per default, la sincronizzazione via rete GSM è disabilitata. Per abilitare/disabilitare la sincronizzazione di data/ora via rete GSM, procedere secondo le indicazioni che seguono.

Abilita/disabilita la sincronizzazione via rete GSM



Questa operazione può essere eseguita dal PC con il software *ELDES Utility Software*.

Per default, la sincronizzazione attraverso un messaggio di testo SMS è disabilitata. Per abilitare/disabilitare la sincronizzazione di data/ora attraverso un messaggio di testo SMS, procedere secondo le indicazioni che seguono.

Inserire/rimuovere il numero di telefono del dispositivo per la sincronizzazione SMS



Questa operazione può essere eseguita dal PC con il software *ELDES Utility Software*.

10. CODICE PRINCIPALE E CODICE UTENTE

NOTA per EKB3/EKB3W: Durante la gestione dei codici principale e utente la modalità di configurazione deve essere disattivata.

Il sistema supporta fino a un massimo di 30 codici numerici tra i quali un codice principale, un codice installatore codici utente e [user2 ... user28] che consentono di inserire/disinserire il sistema e altre configurazioni/comandi minori attraverso la tastiera.

Il codice principale autorizza le operazioni che seguono:

- Inserire/disinserire una partizione.
- Esclusione di zone aperte.
- Visualizzare zone aperte e manomissioni.
- Visualizzare guasti del sistema.
- Impostare data e ora del sistema.
- Vedere le indicazioni del sensore di temperatura.
- Vedere il registro degli eventi.
- Vedere/cancellare il registro degli eventi.
- Impostare/cancellare codici utente.
- Abilitare/disabilitare (ON/OFF) le uscite PGM.
- Definire un codice utente come codice di costrizione
- Definire un codice utente come codice SGS.

Il codice utente autorizza le operazioni che seguono:

- Inserire/disinserire una partizione.
- Esclusione di zone aperte.
- Visualizzare zone aperte e manomissioni.
- Visualizzare guasti del sistema.
- Impostare data e ora del sistema.
- Vedere le indicazioni del sensore di temperatura.
- Vedere/cancellare il registro degli eventi.

Per default, solo il codice principale è elencato come 1111 e assegnato alle partizioni 1, 2, 3 e 4. Per maggiori dettagli sui codici utente/principale e le partizioni, consultare il paragrafo **23.4. Partizioni e codice utente/principale**.

Impostazione del codice principale

EKB2

Percorso del menu:

a) **OK** → vvvv → OK → CODES → OK → Principale CODE → OK → CODE → OK → mmmm → OK

b) **OK** → iiiii → OK → PRIMARY SETTINGS → OK → Principale CODE → mmmm → OK

Valore: vvvv – codice principale a 4 cifre esistente, serie – [0000... 9999]; iiiii – codice a 4 cifre dell'installatore; mmmm – nuovo codice principale a 4 cifre, serie – [0000... 9999].

EKB3/ EKB3W/ EWKB4

a) **Premere [CODE], [0], digitare il codice principale esistente & il nuovo codice principale:**
[CODE] [0] vvvv 01 mmmm #

Valore: vvvv – codice principale a 4 cifre esistente; mmmm - nuovo codice principale a 4 cifre, serie - [0000... 9999].

Esempio: CODE01111012222#

b) **Digitare il parametro 63, il codice principale esistente & il nuovo codice principale:**
63 vvvv mmmm #

Valore: vvvv – codice principale esistente a 4 cifre; mmmm – nuovo codice principale a 4 cifre, serie – [0000... 9999].

Esempio: 6311112222#

Utility

Questa operazione può essere eseguita dal PC con il software *ELDES Utility Software*.

Impostazione di un codice utente

EKB2

Percorso del menu:

Codice utente 2... 16: OK → mmmm → OK → CODES → OK → USER CODE (2-16) → OK → USER CODE 2... 16 → OK → CODE → OK → uuuu → OK

Codice utente 17... 30: OK → mmmm → OK → CODES → OK → USER CODE (17-30) → OK → USER CODE 17... 30 → OK → CODE → OK → uuuu → OK

Valore: mmmm – codice principale a 4 cifre; uuuu – codice utente a 4 cifre, serie - [0000... 9999].

**EKB3/
EKB3W/
EWKB4**

Premere [CODE], [0], digitare il codice principale, il livello del codice utente & il codice utente:

[CODE] [0] mmmm us uuuuu #

Valore: mmmm - codice principale a 4 cifre; us - livello codice utente, serie - [02... 30]; uuuu - codice utente a 4 cifre, serie - [0000... 9999].

Esempio: CODE01111092556#

Utility

Questa operazione può essere eseguita dal PC con il software *ELDES Utility Software*.

Cancellazione di un codice utente

EKB2

Percorso del menu:

OK → mmmm → OK → CODES → OK → REMOVE CODE → OK → uuuu → OK

Valore: mmmm – codice principale a 4 cifre; uuuu – codice utente a 4 cifre.

**EKB3/
EKB3W/
EWKB4**

Premere [CODE], [0], digitare il codice principale & il livello del codice utente:

[CODE] [0] mmmm us #

Valore: mmmm - codice principale a 4 cifre; us - livello codice utente, serie - [02... 30].

Esempio: CODE01111109#

Utility

Questa operazione può essere eseguita dal PC con il software *ELDES Utility Software*.

NOTA: Il sistema non consente l'inserimento di un codice duplicato.

I codici utente compresi fra utente 2 ... utente10 possono essere impostati come codici SGS (Guardia del Servizio di Sicurezza) da usarsi come verifica (checkpoint) dopo la visita alla località protetta. Utilizzando questo codice un messaggio di dati, contenente un certo codice dell'evento, sarà inviato alla stazione di monitoraggio. Dopo avere inserito un codice SGS, NON sarà possibile inserire/disinserire il sistema.

Impostazione di un codice SGS

EKB2

Percorso del menu:

OK → mmmm → OK → CODES → OK → SGS CODE → OK → N/A | USER CODE 2... 10 → OK

Valore: mmmm – codice principale a 4 cifre; N/A – codice SGS non in uso.

**EKB3/
EKB3W/
EWKB4**

Premere [CODE], [4], digitare il livello del codice utente & il codice principale:

[CODE] [4] us mmmm #

Valore: us - livello codice utente, serie - [02... 10]; mmmm - codice principale a 4 cifre.

Esempio: CODE4041111#

Utility

Questa operazione può essere eseguita dal PC con il software *ELDES Utility Software*.

Il codice di coercizione quando l'azione di inserire/disinserire è imposta con la forza. Usando il codice di costrizione il sistema si inserisce/disinserisce trasmettendo contemporaneamente un allarme silenzioso alla stazione di monitoraggio. Solo uno dei codici utente compresi tra 2 e 10 può essere impostato come codice di costrizione.

Impostazione di un codice di costrizione

EKB2

Percorso del menu:

OK → mmmm → OK → CODES → OK → DURESS CODE → OK g N/A | USER CODE 2... 10 → OK

Valore: mmmm – codice principale a 4 cifre; N/A – codice antiaggressione non in uso.

EKB3/
EKB3W/
EWKB4

Premere [CODE], [3], digitare 01/livello del codice utente & il codice principale:

[CODE] [3] us mmmm #

Valore: us - livello codice utente, serie - [02... 10]; mmmm - codice principale a 4 cifre.

Esempio: CODE3081111#

Utility

Questa operazione può essere eseguita dal PC con il software *ELDES Utility Software*.

10.1. Nomi dei codici principale e utente

Quando il sistema è inserito o disinserito inserendo il codice principale o utente usando la tastiera, il sistema manda un messaggio SMS di conferma al numero di telefono dell'utente, condividendo la stessa partizione (-s) come la tastiera e il codice utente / principale. Viene inviato il messaggio di testo SMS riguardo ogni partizione separatamente e contiene lo stato del sistema e il nome della partizione e può contenere un nome utente, impostato per codice utente / principale.

Gestione dei nomi del
codice principale e utente

Utility

Questa operazione può essere eseguita dal PC con il software *ELDES Utility Software*.

11. TASTI iBUTTON

Un tasto iButton è costituito da un chip contenente un codice ID a 64 bit racchiuso in una pastiglia d'acciaio inossidabile e montato di solito in un piccolo involucro di plastica. Il sistema ESIM384 supporta fino a 16 tasti iButton, ciascuno provvisto di un codice ID unico che si usa per inserire/disinserire il sistema.

11.1. Aggiunta e rimozione di un tasto iButton

NOTA: Il tasto iButton Key1 può essere aggiunto senza dovere abilitare la funzione di aggiunta di un pulsante iButton.

Per aggiungere un tasto iButton al sistema, procedere come segue:

- Disinserire il sistema in tutte le sue partizioni (vedere il paragrafo **12. INSERIRE E DISINSERIRE**)
- Abilitare la modalità Consenti Aggiunta Nuovi Tasti iButton.
- Toccare il tasto del pulsante iButton sul lettore mentre il sistema è disinserito.

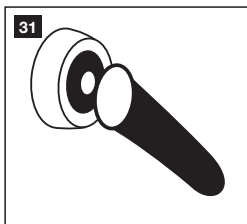

- La riuscita dell'aggiunta dell'iButton è segnalata da brevi segnali acustici emessi dal cicalino del sistema.
- Aggiungere quanti iButton occorrono – toccare un tasto dopo l'altro sul lettore – fino a un massimo di 16 pulsanti.

Abilita modalità
Aggiungi Nuovi Tasti
iButton

SMS

Contenuto del messaggio di testo SMS:

`ssss_IBPROG:ON`

Valore: ssss – password SMS di 4 cifre.

Esempio: 1111_IBPROG:ON

EKB2

Percorso del menu:

`OK → iii → OK → IBUTTON KEYS → OK → NEW IBUTTON → OK → ENABLE → OK`

Valore: iii - codice installatore a 4 cifre.

**EKB3/
EKB3W/
EWKB4**

Digitare il parametro 18 e il valore dello stato del parametro:

`18 0 #`

Esempio: 180#

Utility

Questa operazione può essere eseguita dal PC con il software *ELDES Utility Software*.

Alla fine dell'aggiunta delle chiavi iButton, disabilitare la modalità Aggiungi Nuovi Tasti iButton.

Disabilita modalità
Aggiungi Nuovi Tasti
iButton

SMS

Contenuto del messaggio di testo SMS:

`ssss_IBPROG:OFF`

Valore: ssss – password SMS di 4 cifre.

Esempio: 1111_IBPROG:ON

EKB2

Percorso del menu:

`OK → iiiii → OK → IBUTTON KEYS → OK → NEW IBUTTON → OK → DISABLE → OK`

Valore: iiiii - codice installatore a 4 cifre.

EKB3/
EKB3W/
EWKB4

Digitare il parametro 18 e il valore dello stato del parametro:

`18 1 #`

Esempio: 181#

Utility

Questa operazione può essere eseguita dal PC con il software *ELDES Utility Software*.

Per visualizzare gli identificativi ID dei tasti iButton aggiunti, procedere come segue.

Visualizza ID dei tasti
iButton

EKB2

Percorso del menu:

`OK → iiiii → OK → IBUTTON KEYS → OK → IBUTTON → OK → IBUTTON 1...16 → OK → ID`

Valore: iiiii - codice installatore a 4 cifre.

Utility

Questa operazione può essere eseguita dal PC con il software *ELDES Utility Software*.

Per ragioni di sicurezza, se un pulsante iButton è stato smarrito o rubato, si raccomanda di rimuoverlo dal sistema.

Rimozione di un
singolo tasto iButton

EKB2

Percorso del menu:

`OK → iiiii → OK → IBUTTON KEYS → OK → IBUTTON → OK → IBUTTON 1...16 → OK → REMOVE → OK`

Valore: iiiii - codice installatore a 4 cifre.

Utility

Questa operazione può essere eseguita dal PC con il software *ELDES Utility Software*.

Rimozione di tutti i
tasti iButton

SMS

Contenuto del messaggio di testo SMS:

`ssss_RESETIB`

Valore: ssss – password SMS di 4 cifre.

Esempio: 1111_RESETIB

11.2. Nomi dei tasti iButton

Quando il sistema è inserito/disinserito con un pulsante iButton, il sistema invia un messaggio di testo SMS di conferma a un numero telefonico presente nella lista che condivide la stessa partizione del pulsante. Il messaggio è inviato separatamente per ciascuna partizione e contiene lo stato del sistema, il nome della partizione ed eventualmente un nome utente attribuito al pulsante iButton.

Gestione del nome del
tasto iButton

Utility

Questa operazione può essere eseguita dal PC con il software *ELDES Utility Software*.

12. INSERIRE E DISINSERIRE IL SISTEMA

Il sistema dispone dei metodi che seguono per inserire e disinserire ESIM384:

- Telefonata gratuita.
- Messaggio di testo SMS.
- Tastiere EKB2/EKB3/EKB3W/EWKB4, codice utente/codice principale.
- Tasto iButton.
- Telecomandi EWK1/EWK2/EWK2A.
- Possibilità di inserire/disinserire per zona.
- Middle-ware EGR100.
- Piattaforma Eldes Cloud Service

Le partizioni di sistema possono essere attivate / disattivate dal numero di telefono dell'utente elencato, dalla tastiera EKB2 / EKB3 / EKB3W / EWKB4 e dal codice utente / master, dal tasto iButton, dal telecomando EWK1 / EWK2 / EWK2A, automaticamente in base al giorno di festa programmato e all'ora o alla zona che viene impostato per il metodo Zone-Disarm by Zone. Ad esempio, se il numero di utente Utente 1 è assegnato a Partizioni 1, 2 e 4, l'utente sarà in grado di attivare / disattivare partizioni 1, 2 e 4 con una singola chiamata al sistema (vedere **23. PARTIZIONI**).

Per default, quando il sistema è inserito/disinserito con successo, risponde con un messaggio di testo SMS. Per maggiori dettagli sui messaggi di testo SMS concernenti inserimento/disinserimento del sistema e sulla loro gestione, consultare **12.10. Disabilitare e abilitare le notifiche di inserimento/disinserimento**.

Per default, è consentito di inserire il sistema nel caso degli inconvenienti che seguono (vedere **29. SEGNALAZIONE DI GUASTI DEL SISTEMA**):

- Interruzione rete elettrica.
- Insufficiente carica della batteria.
- Batteria scarica o assente.
- Batteria guasta.
- Sirena guasta.
- Data e ora non impostate.
- Connessione GSM non riuscita.
- Guasto all'antenna GSM/GPRS.
- Guasto all'antenna radio.
- Perdita di una tastiera.
- Presa di corrente wireless (EWM1) guasto.
- Batteria del dispositivo senza fili bassa.
- Il segnale radio è bloccato da disturbo

In caso di apertura/manomissione di una zona mentre si tenta di inserire il sistema con il metodo di inserimento/disinserimento attraverso una telefonata gratuita, un messaggio di testo SMS, il sistema risponderà con un messaggio di testo SMS contenente il numero della zona aperta/manomessa. Per ragioni di sicurezza, si raccomanda vivamente di ripristinare le zone aperte/manomesse prima di reinserire il sistema. Per maggiori dettagli sulla procedura per reinserire il sistema malgrado la presenza di una zona aperta, consultare nell'ordine **14.6. Attributi della zona** e **14.7. Escludere e attivare le zone** e **16. MANOMISSIONE**.

Il sistema ignora qualsiasi chiamata o messaggio di testo SMS proveniente da un numero non compreso nella lista, così come rifiuta anche messaggi di testo SMS contenenti una password errata, anche se proviene da un numero compreso nell'elenco. Per maggiori dettagli su inserimento/disinserimento del sistema da un numero telefonico non compreso nell'elenco, vedere il paragrafo **8.2. Controllo del sistema da qualsiasi numero telefonico**.

NOTA: Il sistema ricorda l'ultimo stato (inserito / disinserito) di tutte le partizioni, anche dopo il completo spegnimento.

12.1. Chiamata telefonica gratuita



Per inserire/disinserire il sistema e spegnere (OFF) l'allarme, chiamare il numero telefonico del sistema attraverso uno dei 10 numeri utente abilitati (per la gestione dei numeri telefonici utente vedere **10. NUMERI TELEFONICI UTENTE**). La chiamata è gratuita in quanto il sistema la rifiuta ed esegue poi la procedura di inserimento/disinserimento. Per inserire, il sistema rifiuta la chiamata dopo due tonalità, mentre per disinserire la rifiuta immediatamente. Se più di uno degli utenti compresi nell'elenco chiamato contemporaneamente il sistema, il sistema accetta la prima chiamata e ignora quella(e) successiva(e).

Quando il sistema riceve una chiamata per l'inserimento, procede come segue:

• Sistema senza partizioni:

- Se il sistema è pronto (nessuna zona aperta o manomessa) il sistema si inserisce.
- Se il sistema non è pronto (presenza di zone aperte/manomesse) il sistema non si inserisce e invia una lista delle zone aperte/manomesse attraverso un messaggio di testo SMS al numero telefonico dell'utente. In tal caso l'utente deve ripristinare tutte le zone e manomesse prima di attivare il sistema.

In alternativa, le zone aperte possono essere escluse (vedere **14.7. Escludere e attivare zone**), disabilitate (vedere **14.9. Disabilitare e attivare zone**) oppure si può abilitare nella zona l'attributo FORZATO (vedere **14.6. Attributi della zona**), mentre le manomissioni possono essere disabilitate (vedere **16 MANOMISSIONI**).

• Sistema suddiviso in partizioni:

- Se tutte le partizioni sono disinserite e pronte, il sistema le reinserisce.
- Se una o più partizioni sono disinserite e non pronte (zone aperte/manomesse) il sistema inserirà le partizioni pronte e ignorerà le altre. Il sistema invierà poi una lista delle zone aperte/manomesse attraverso un messaggio di testo SMS al numero telefonico dell'utente che ha chiamato.
- Se è presente una combinazione di zone pronte, inserite e disinserite, il sistema inserirà quelle disinserite e ignorerà le altre.

Quando un numero di telefono utente è assegnato a diverse partizioni, l'utente potrà inserire/disinserire le corrispondenti partizioni del sistema chiamando il numero telefonico del sistema. Per esempio, se all'utente Utente1 sono assegnate le partizioni 1, 2 e 3, Utente1 potrà inserire/disinserire le partizioni 1, 2 e 3 con una sola chiamata telefonica dal suo numero. Per maggiori dettagli sull'assegnazione delle partizioni al numero telefonico utente, vedere **23.2. Partizioni assegnate al numero di telefono utente**.



Per impostazione predefinita, tutti i numeri di telefono elencati vengono concessi con l'autorizzazione per inserire e disinserire il sistema mediante chiamate telefoniche gratuite e SMS. Per disabilitare / abilitare l'inserimento o la disattivazione di alcuni numeri telefonici elencati, fare riferimento al seguente metodo di configurazione.

Gestione dell'inserimento e disinserimento per numeri di telefono nella lista degli utenti

Utility

Questa operazione può essere eseguita dal PC con il software *ELDES Utility Software*.

12.2. Messaggi di testo SMS

SMS

Per inserire il sistema con un messaggio di testo SMS, inviare al sistema da uno dei 10 numeri telefonici utente disponibili il messaggio indicato qui di seguito. Per la gestione dei numeri telefonici vedere **8. NUMERI TELEFONICI UTENTE**.

Inserire il sistema

Contenuto del messaggio di testo SMS:

`ssss_ARMp` or `ssss_ARMp,p,p,p`

Valore: `ssss` – password SMS di 4 cifre; `p` – numero della partizione, serie – [1... 4].

Esempio: `1111_ARM1`



Quando il messaggio di testo SMS è inviato al numero di telefono del sistema per inserirlo, il sistema procede come segue:

- Sistema senza partizioni:
 - Se il sistema è pronto (nessuna zona aperta o manomessa) il sistema si inserisce.
 - Se il sistema non è pronto (presenza di zone aperte/manomesse) il sistema non si inserisce e invia una lista delle zone aperte/manomesse attraverso un messaggio di testo SMS al numero telefonico dell'utente. In tal caso l'utente deve ripristinare tutte le zone e manomesse prima di attivare il sistema. In alternativa, le zone aperte possono essere escluse (vedere **14.7. Escludere e attivare zone**), disabilitate (vedere **14.9. Disabilitare e attivare zone**) oppure si può abilitare nella zona l'attributo FORZATO (vedere **14.6. Attributi della zona**), mentre le manomissioni possono essere disabilitate (vedere **16 MANOMISSIONI**).
- Sistema suddiviso in partizioni:
 - Se tutte le partizioni sono disinserite e pronte, il sistema le reinserisce.
 - Se una o più partizioni sono disinserite e non pronte (zone aperte/manomesse) il sistema inserirà le partizioni pronte e ignorerà le altre. Il sistema invierà poi una lista delle zone aperte/manomesse attraverso un messaggio di testo SMS al numero telefonico dell'utente che ha chiamato.
 - Se è presente una combinazione di zone inserite e pronte-disinserite, il sistema inserirà quelle disinserite e ignorerà le altre.

Per disinserire il sistema e tacitare l'allarme (OFF) con un messaggio di testo SMS, inviare al sistema da uno dei 10 numeri telefonici utente disponibili il messaggio indicato qui di seguito:

Disinserire il sistema e tacitare l'allarme

Contenuto del messaggio di testo SMS:

ssss_DISARMP oppure ssss_DISARMP.p.p.p

Valore: ssss – password SMS di 4 cifre; p – numero della partizione, serie – [1... 4].

Esempio: 1111_DISARM1,2,4

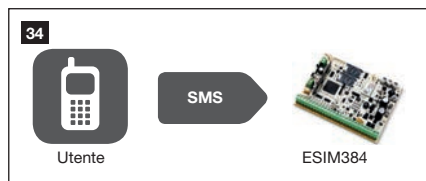

Quando un numero di telefono utente è assegnato a diverse partizioni, l'utente potrà inserire/disinserire le corrispondenti partizioni del sistema chiamando il numero telefonico del sistema. Per esempio, se all'utente Utente1 sono assegnate le partizioni 1, 2 e 3, Utente1 potrà inserire/disinserire le partizioni 1, 2 e 3 con una sola chiamata telefonica dal suo numero. Per maggiori dettagli sull'assegnazione delle partizioni al numero telefonico utente, vedere **23.2. Partizioni assegnate al numero di telefono utente**.

Per impostazione predefinita, tutti i numeri di telefono elencati vengono concessi con l'autorizzazione per inserire e disinserire il sistema mediante chiamate telefoniche gratuite e SMS. Per disabilitare / abilitare l'inserimento o la disattivazione di alcuni numeri telefonici elencati, fare riferimento al seguente metodo di configurazione.

Gestione dell'inserimento e disinserimento per numeri di telefono nella lista degli utenti

Utility

Questa operazione può essere eseguita dal PC con il software *ELDES Utility Software*.

12.3. Tastiera EKB2 e codice utente/principale

L'icona [✓] visualizzata accanto al nome della partizione sullo schermo HOME della tastiera EKB2 indica che non vi sono zone aperte e/o manomesse: la partizione è pronta per essere inserita. Se invece è visualizzata l'icona [X] la partizione non è pronta per essere inserita, quindi l'utente dovrà ripristinare le zone aperte e/o manomesse prima di inserire la partizione. In alternativa, le zone aperte possono essere escluse (vedere **14.7. Escludere e attivare zone**), disabilitate (vedere **14.9. Disabilitare e attivare zone**) oppure si può abilitare nella zona l'attributo FORZATO (vedere **14.6. Attributi della zona**), mentre le manomissioni possono essere disabilitate (vedere **16 MANOMISSIONI**). L'icona [!] appare sullo schermo se esistono uno o più guasti del sistema (vedere **29. SEGNALEAZIONI DI GUASTO DEL SISTEMA**).

Quando un codice utente/principale è assegnato a diverse partizioni, l'utente potrà inserire/disinserire le corrispondenti partizioni del sistema con la tastiera EKB2 usando il menu di selezione della partizione. Comunque se a un codice utente/principale sono assegnate le partizioni 1, 2 e 4, ma alla tastiera EKB2 è assegnata solo la partizione 2, l'utente potrà inserire/disinserire le partizioni 1, 2 e 4, ma la tastiera visualizzerà sullo schermo solo il nome della partizione 2 e le relative informazioni. Per ulteriori dettagli sull'assegnazione delle partizioni alla tastiera e ai codici utente/principale, consultare **23.3. Partizioni della tastiera e commutatore di partizioni** e anche **23.4. Partizioni e codice utente/principale**.

12.3.1. Inserire il sistema

Per inserire il sistema con la tastiera EKB2, digitare uno dei 29 codici utente o principale a 4 cifre usando i tasti numerici. (Vedere **10. CODICI Principale E UTENTE**). Per default, la procedura è la seguente:

- **Sistemi senza partizioni** - quando si digita un codice valido il sistema inizia il conteggio del ritardo d'uscita, il cicalino della tastiera emette brevi tonalità, la tastiera mostra lo schermo HOME e visualizza il timer del conto alla rovescia.

Inserire il sistema

Digitare un codice utente:
umm → OK
Valore: *u*mm – codice utente a 4 cifre.

- **Sistemi con partizioni** – quando si digita un codice valido la tastiera visualizza il menu di selezione delle partizioni. Una volta selezionata una partizione che sia inserita, il sistema inizia il conteggio del ritardo d'uscita. Durante il conteggio il cicalino della tastiera emette brevi tonalità e la tastiera visualizza il messaggio **INSERIMENTO nome partizione** (nome della partizione) per 3 secondi, poi il menu di selezione della partizione. Quando scade il tempo di retroilluminazione della tastiera ricompare lo schermo HOME. Se durante il conteggio del ritardo d'uscita si preme due volte il tasto ← la tastiera torna allo schermo HOME e visualizza il timer del conto alla rovescia accanto alla partizione che si sta inserendo.

Inserire il sistema

Digitare un codice utente/principale e selezionare una partizione:
umm → OK → [p] part-name → OK oppure OK → umm → OK → ARM/DIS PARTITION → OK → [p]
 part-name → OK
Valore: *u*mm – codice utente/principale a 4 cifre; *p* – numero della partizione, serie – [1... 4], *part-name* – nome della partizione fino a 15 caratteri

- **Sistema partizioni – inserire diverse partizioni simultaneamente** – quando si digita un codice valido la tastiera visualizza il menu di selezione delle partizioni. Una volta selezionata la voce **INSER. TUTTO**, il sistema procede come segue:
 - Se tutte le partizioni sono disinserite e pronte (senza violazioni/manomissioni) il sistema inizia il conteggio del ritardo d'uscita. Durante il conteggio il cicalino della tastiera emette brevi tonalità e la tastiera visualizza per 3 secondi i messaggi multipli **INSERIMENTO nome partizione** indicando per ogni partizione il codice utente/principale a cui è assegnata, per passare poi al menu di selezione della partizione.
 - Se una o più delle partizioni sono disinserite e non pronte (con aperture/manomissioni) il sistema inizia il conteggio del ritardo d'uscita. Durante il conteggio il cicalino della tastiera emette brevi tonalità e la tastiera visualizza per 3 secondi messaggi **INSERIMENTO nome partizione** indicando per ogni partizione pronta il codice utente/principale a cui è assegnata, mentre le partizioni non pronte saranno saltate e segnalate come part-name NOT READY, per passare poi al menu di selezione della partizione.
 - Se è presente una combinazione di zone inserite e pronte-disinserite il sistema inizia il conteggio del ritardo d'uscita. Durante il conteggio il cicalino della tastiera emette brevi tonalità e la tastiera visualizza per i messaggi multipli **INSERIMENTO nome partizione** indicando per ogni partizione il codice utente/principale a cui è assegnata, mentre le partizioni non pronte saranno saltate. Ogni messaggio durerà 2 secondi con il codice utente/principale a cui la partizione è assegnata.

Se durante il conteggio del ritardo d'uscita si preme due volte il tasto ← la tastiera torna allo schermo HOME e visualizza il timer del conto alla rovescia accanto alla partizione che si sta inserendo.

Inserire tutte le partizioni simultaneamente

Digitare un codice utente/principale:
umm → OK → ARM ALL → OK oppure OK → umm → OK → ARM/DIS PARTITION → OK → ARM
 ALL → OK
Valore: *u*mm – codice utente/principale a 4 cifre; *p* – numero della partizione, serie [1 ... 4]; *part-name* – nome della partizione fino a 15 caratteri.

Quando l'inserimento è avvenuto con successo:

- Il timer del conteggio alla rovescia scompare.
- In più sul display della tastiera può comparire l'icona  accanto al nome della partizione che è stata inserita (per default – disabilitata).

Abilita/disabilita la visualizzazione dello stato INSERITO sulla tastiera

Utility Questa operazione può essere eseguita dal PC con il software *ELDES Utility Software*.

NOTA: Se l'utente sbaglia a inserire un codice utente/principale per 10 volte di seguito, il sistema blocca la tastiera per 2 minuti e sullo schermo compare il messaggio **TASTIERA BLOCCATA**. Mentre la tastiera è bloccata il sistema impedisce d'inserire qualsiasi codice utente/principale. La tastiera si sblocca automaticamente dopo 2 minuti e appare il messaggio **TASTIERA SBLOCCATA**.

12.3.2. Annullare l'inserimento del sistema

Per annullare il processo di inserimento:

- **Sistema senza partizioni** – digitare di nuovo il codice utente/principale durante il conteggio del ritardo d'uscita.
- **Sistema con partizioni** – selezionare di nuovo dal menu di selezione delle partizioni, durante il conteggio del ritardo d'uscita, la partizione che si sta inserendo. La tastiera visualizzerà per 2 secondi il messaggio **nome partizione INSERIMENTO TERMINATO** seguito dal menu di selezione delle partizioni.

12.3.3. Disinserire il sistema e tacitare l'allarme

Per disinserire il sistema e tacitare l'allarme, digitare uno dei 29 codici utente/principale con i tasti numerici della tastiera. Per default, la procedura di disarmo del sistema è la seguente:

- **Sistema senza partizioni** – Quando si digita un codice utente/principale valido la tastiera visualizza lo schermo HOME.

Disinserire il sistema e tacitare l'allarme

Digitare un codice utente:

`uumm → OK`

Valore: *uumm* – codice utente/principale a 4 cifre.

- **Sistema con partizioni - disinserire le singole partizioni** – Quando si digita un codice utente/principale valido la tastiera visualizza il menu di selezione delle partizioni. Una volta selezionata la partizione da disinserire, la tastiera visualizza il messaggio **part-name DISARMING** per 2 secondi, poi torna al menu di selezione delle partizioni seguito dallo schermo HOME quando scade il tempo di retro illuminazione della tastiera. In alternativa, si può premere il tasto  per tornare immediatamente allo schermo HOME.

Disinserire il sistema e tacitare l'allarme

Digitare un codice utente/principale e selezionare una partizione:

`uumm → OK → [p] part-name → OK` oppure `OK → uumm → OK → ARM/DIS PARTITION → OK → [p] part-name → OK`

Valore: *uumm* – codice utente/principale a 4 cifre; *p* – numero della partizione, serie – [1... 4], *part-name* – nome della partizione fino a 15 caratteri.

- **Sistema con partizioni; disinserire simultaneamente diverse partizioni** – Quando si digita un codice utente/principale valido la tastiera visualizza il menu di selezione delle partizioni. Una volta selezionata dal menu la voce **DISINS. TUTTO** la tastiera visualizzerà per 2 secondi i messaggi **nome partizione DISINSERITO** indicando per ogni partizione il codice utente/principale assegnato per tornare poi al menu di selezione delle partizioni e infine allo schermo HOME quando scade il tempo di retroilluminazione della tastiera. In alternativa, si può premere il tasto  per tornare immediatamente allo schermo HOME.

Disinserire insieme tutte le partizioni e tacitare l'allarme

Digitare un codice utente/principale:

`uumm → OK → DISARM ALL → OK` oppure `OK → uumm → OK → ARM/DIS PARTITION → OK → DISARM ALL → OK`

Valore: *uumm* – codice utente/principale a 4 cifre.

Quando il sistema è stato disinserito  può comparire sullo schermo l'icona accanto al nome della partizione (disabilitato per default).

Abilita/disabilita la visualizzazione dello stato INSERITO sulla tastiera

Utility

Questa operazione può essere eseguita dal PC con il software *ELDES Utility Software*.

NOTA: Se l'utente sbaglia a inserire un codice utente/principale per 10 volte di seguito, il sistema blocca la tastiera per 2 minuti e sullo schermo compare il messaggio **TASTIERA BLOCCATA**. Mentre la tastiera è bloccata il sistema impedisce d'inserire qualsiasi codice utente/principale. La tastiera si sblocca automaticamente dopo 2 minuti e appare il messaggio **TASTIERA SBLOCCATA**.

12.4. Tastiera EKB3 e codice utente/principale

ATTENZIONE: La tastiera EKB3 può operare in modalità a 2 oppure a 4 partizioni. La descrizione della procedura che segue è basata sul funzionamento a 4 partizioni. La procedura di inserimento/disinserimento in modalità a 2 partizioni con la tastiera EKB3 è identica a quella illustrata per la tastiera senza fili EKB3W. Per maggiori dettagli sull'assegnazione delle partizioni alla tastiera e ai codici utente/principale, vedere **12.5. Tastiera EKB3W/EWKB4 e codice utente/principale**.

La spia READY illuminata sulla tastiera EKB3 indica che non sono presenti zone aperte/manomesse e quindi la partizione è pronta per essere inserita. Se la spia READY non è accesa, la partizione non è pronta per essere inserita e quindi l'utente dovrà ripristinare tutte le zone aperte e/o manomesse prima d'inserire la partizione. In alternativa, le zone aperte possono essere escluse (vedere **14.7. Escludere e attivare zone**), disabilitate (vedere **14.9. Disabilitare e abilitare zone**) o forzate con l'attributo FORZATO (vedere **14.6. Attributi delle zone**), mentre le zone manomesse possono essere disabilitate (vedere **16. MANOMISSIONI**). La spia SYSTEM si illumina o lampeggia in caso di guasto(i) del sistema (vedere **29. INDICAZIONI DI GUASTO DEL SISTEMA**).

Il sistema inserirà/disinserirà la partizione alla quale è assegnato il codice principale/utente e la tastiera. Per esempio se il codice utente utente4 è assegnato alla partizione 2, 3 e 4, mentre la tastiera EKB3 è assegnata alla partizione 2 il codice utente4 potrà inserire/disinserire solo la partizione 2 digitando il codice utente4. Per maggiori dettagli sull'assegnazione delle partizioni alla tastiera e ai codici utente/principale, vedere **23.3. Partizioni delle tastiere e commutazione delle partizioni** e **23.4. Partizioni e codice utente/principale**.

12.4.1. Inserire il sistema

Per inserire il sistema con la tastiera EKB3, digitare uno dei 29 codici utente o principale a 4 cifre usando i tasti numerici. (Vedere **10. CODICI PRINCIPALE E UTENTE** per la gestione dei codici utente/principale). Per default, la procedura è la seguente:

- **Sistema senza partizioni** – digitando un codice utente/principale valido il sistema inizia il conteggio del ritardo d'uscita, il cicalino emette brevi segnali acustici e la spia ARMED, insieme ai tasti [1 ... 4] si accende (ON) indicando che la partizione si sta inserendo. Quando il sistema è inserito con successo il cicalino tace.

Inserire il sistema

Digitare un codice utente/principale:

uumm

Valore: *uumm* – codice utente/principale a 4 cifre.

Esempio: 2222

- **Sistema con partizioni – inserire una singola partizione** – Per inserire una partizione diversa da quella alla quale la tastiera è assegnata, usare la funzione di commutazione della partizione (disabilitata per default, vedere **23.3. Partizione della tastiera e commutazione della partizione**) prima di procedere all’inserimento.

Commutare la partizione della tastiera

Digitare un codice utente/principale:

uumm

Valore: *uumm* – codice utente/principale a 4 cifre.

Esempio: 2222

Una volta commutata la partizione e digitato in codice utente/principale valido il sistema inizia il conteggio del ritardo d’uscita, il cicalino emette brevi segnali acustici e la spia ARMED, insieme ai tasti [1 ... 4] si accende (ON) indicando che la partizione si sta inserendo. Quando il sistema è inserito con successo il cicalino della tastiera tace.

Inserire il sistema

Digitare un codice utente/principale:

uumm

Valore: *uumm* – codice utente/principale a 4 cifre.

Esempio: 2222

- **Sistema con partizioni – inserire simultaneamente tutte le partizioni** – se esiste un codice utente/principale assegnato a tutte le 4 partizioni, l’utente può inserirle tutte contemporaneamente. La procedura per questa funzione è la seguente:
 - Se tutte le partizioni sono disinserite e pronte (senza aperture/manomissioni) il sistema inizia il conteggio del ritardo d’uscita. Durante il conteggio il cicalino della tastiera emette brevi tonalità e la spia ARMED, insieme ai tasti [1 ... 4] si accende (ON). Quando il sistema è inserito con successo, il cicalino della tastiera tace.
 - Se una o più delle partizioni sono disinserite e non pronte (i tasti [1] ... [4] lampeggiano a indicare che la partizione contiene violazioni/manomissioni) il sistema inizia il conteggio del ritardo d’uscita. Durante il conteggio il cicalino della tastiera emette brevi tonalità e si accende la spia ARMED (se la tastiera è commutata su una partizione non aperta) insieme ai tasti [1] ... [4] indicando l’inserimento in corso della partizione. Le partizioni pronte saranno inserite, mentre saranno saltate quelle non pronte.
 - Se è presente una combinazione di zone inserite e pronte-disinserite il sistema inizia il conteggio del ritardo d’uscita. Durante il conteggio il cicalino della tastiera emette brevi tonalità e si accende la spia ARMED (se la tastiera è commutata su una partizione non aperta) insieme ai tasti [1] ... [4] indicando l’inserimento in corso della partizione. Le partizioni pronte saranno inserite, mentre saranno saltate quelle non pronte.

Inserire tutte le partizioni simultaneamente

Tenere premuto il tasto [0], lasciarlo dopo 3 brevi segnali acustici e digitare un codice utente/principale:

0 uumm

Valore: *uumm* – codice utente/principale a 4 cifre.

Esempio: 0 2222

In alternativa l’utente può inserire una partizione per volta (vedere qui sopra **Partizioni del sistema – inserire una singola partizione**).

NOTA: Se l’utente non inserisce un codice utente / master corretto 10 volte di seguito, il sistema blocca la tastiera per 2 minuti. Mentre la tastiera è bloccata, il sistema impedisce di immettere qualsiasi codice utente / master. La tastiera si sblocca automaticamente una volta che il tempo di 2 minuti è scaduto.

NOTA: Prima di inserire simultaneamente le 4 partizioni, il codice utente/principale deve essere stato assegnato alle 4 partizioni e la funzione di commutazione delle partizioni della tastiera deve essere abilitata. (Vedere **23.3. Partizioni della tastiera e commutazione delle partizioni**).

12.4.2. Annullare l’inserimento del sistema

Per annullare l’inserimento, digitare di nuovo il codice utente/principale durante il conteggio del ritardo d’uscita.

12.4.3. Disinserire il sistema e tacitare l’allarme

Per disinserire il sistema e tacitare l’allarme, digitare uno dei 29 codici utente/principale disponibili con i tasti numerici della tastiera. Per default, la procedura di disarmo del sistema è la seguente:

- **Sistema senza partizioni** – Quando si digita un codice utente/principale valido con i tasti numerici, la spia ARMED e i tasti [1 ... 4] si spengono (OFF) per indicare che la partizione è stata disinserita.

Disinserire il sistema e tacitare l’allarme

Digitare un codice utente/principale:

uumm

Valore: *uumm* – codice utente/principale a 4 cifre.

Esempio: 2222

- **Sistema con partizioni - disinserire una singola partizione** – per disinserire una partizione diversa da quella assegnata alla tastiera, usare la funzione di commutazione delle partizioni (disabilitata per default – vedere **23.3. Partizioni della tastiera e commutazione delle partizioni**) prima di iniziare la procedura di disinserimento.

Commutare la partizione della tastiera

Tenere premuto il tasto [1 ... 4] e rilasciarlo dopo 3 brevi segnali acustici:
Valore: [1]... [4] key – numeri delle rispettive partizioni 1... 4.

Una volta commutata la partizione e dopo avere digitato un codice utente valido, la spia ARMED e i tasti [1 ... 4] si spengono (OFF) per indicare che la partizione è stata disinserita.

Disinserire il sistema e tacitare l'allarme

Digitare un codice utente/principale:

uumm

Valore: *uumm* – codice utente/principale a 4 cifre.

Esempio: 2222

- **Sistema con partizioni; disinserire simultaneamente tutte le 4 partizioni** – se esiste un codice utente/principale assegnato a tutte le 4 partizioni, l'utente può disinserirle tutte contemporaneamente e tacitare l'allarme. La procedura per questa funzione è la seguente:

- Se tutte le partizioni sono inserite ed è stato digitato un codice utente valido, la spia ARMED, insieme ai tasti [1] ... [4] si spegne (OFF).
- Se è presente una combinazione di zone inserite e pronte-disinserite il sistema inizia il conteggio del ritardo d'uscita. Durante il conteggio il cicalino della tastiera emette brevi tonalità e si spegne (OFF) la spia ARMED (se la tastiera è commutata su una partizione disinserita) insieme ai tasti [1] ... [4] indicando l'inserimento in corso della partizione. Le partizioni disinserite pronte saranno inserite e quelle inserite saranno saltate.
- Se una o più delle partizioni sono disinserite e non pronte (i tasti [1] ... [4] lampeggiano a indicare che la partizione contiene violazioni/manomissioni) il sistema rifiuta il disarmo simultaneo delle partizioni finché le zone aperte /manomesse non siano state ripristinate.

Disinserire insieme tutte le partizioni e tacitare l'allarme

Tenere premuto il tasto [0], rilasciarlo dopo 3 brevi segnali acustici e digitare un codice utente/principale:

0 uumm

Valore: *uumm* – codice utente/principale a 4 cifre.

Esempio: 0 2222

In alternativa, l'utente può disinserire le partizioni una per volta e tacitare l'allarme (vedere qui sopra **Sistema con partizioni – disinserire una singola partizione**).

NOTA: Se l'utente non inserisce un codice utente / master corretto 10 volte di seguito, il sistema blocca la tastiera per 2 minuti. Mentre la tastiera è bloccata, il sistema impedisce di immettere qualsiasi codice utente / master. La tastiera si sblocca automaticamente una volta che il tempo di 2 minuti è scaduto.

NOTA: Prima di disinserire simultaneamente le 4 partizioni, il codice utente/principale deve essere stato assegnato alle 4 partizioni e la funzione di commutazione delle partizioni della tastiera deve essere abilitata. (Vedere **23.3. Partizioni della tastiera e commutazione delle partizioni**).

12.5. Tastiere EKB3W/EWKB4 e codice utente/principale

ATTENZIONE: Con la tastiera EKB3W l'utente potrà inserire/disinserire solo le prime due partizioni del sistema. Le partizioni 3 e 4 non sono supportate dalla tastiera EKB3W.

La spia READY illuminata sulle tastiere EKB3W/EWKB4 indica che non sono presenti zone aperte/manomesse e quindi la partizione è pronta per essere inserita. Se la spia READY non è accesa, la partizione non è pronta per essere inserita e quindi l'utente dovrà ripristinare tutte le zone aperte e/o manomesse prima d'inserire la partizione. In alternativa, le zone aperte possono essere escluse (vedere **14.7. Escludere e attivare zone**), disabilitate (vedere **14.9. Disabilitare e abilitare zone**) o forzate con l'attributo FORZATO (vedere **14.6 Attributi delle zone**), mentre le zone manomesse possono essere disabilitate (vedere **16. MANOMISSIONI**). La spia SYSTEM si illumina o lampeggia in caso di guasto(i) del sistema (vedere **29. INDICAZIONI DI GUASTO DEL SISTEMA**).

Il sistema inserirà/disinserirà la partizione alla quale è assegnato il codice principale/utente e la tastiera. Per esempio se il codice utente utente4 è assegnato alla partizione 2, mentre la tastiera EKB3W è assegnata alla partizione 1 il codice utente4 potrà inserire/disinserire solo la partizione 2 digitando il codice utente4. Per maggiori dettagli sull'assegnazione delle partizioni alla tastiera e ai codici utente/principale, vedere **23.3. Partizioni delle tastiere e commutazione delle partizioni** e **23.4. Partizioni e codice utente/principale**.

12.5.1. Inserire il sistema

- **Sistema senza partizioni** – digitando un codice utente/principale valido il sistema inizia il conteggio del ritardo d'uscita, il cicalino emette brevi segnali acustici e la spia ARMED si accende (ON). Quando il sistema è inserito con successo il cicalino tace.

Inserire il sistema

Digitare un codice utente/principale:

uumm

Valore: *uumm* – codice utente/principale a 4 cifre.

Esempio: 2222

- **Sistema con partizioni – inserire una singola partizione** – Per inserire una partizione diversa da quella alla quale la tastiera è assegnata, usare la funzione di commutazione della partizione (disabilitata per default, vedere **23.3. Partizione della tastiera e commutazione della partizione**) prima di procedere all'inserimento.

Commutare la partizione della tastiera

Tenere premuto il tasto [1] ... [2] e rilasciarlo dopo 3 brevi segnali acustici:

Valore: [1]... [2] chiave – numeri delle rispettive partizioni 1... 2.

Una volta che la partizione viene commutata, l'indicatore ✓ si accenderà nella sezione A (= partizione 1) o B (= partizione 2) della tastiera EKB3W / EWKB4 e un inserendo un codice utente / master valido, il sistema avvia il ritardo di uscita, il buzzer della tastiera emetterà brevi segnali acustici e l'indicatore si accenderà nella sezione relativa alla tastiera EKB3W / EWKB4. Quando il sistema viene attivato correttamente, il buzzer della tastiera rimarrà in silenzio.

Inserire il sistema

Digitare un codice utente/principale:

uumm

Valore: *uumm* – codice utente/principale a 4 cifre.

Esempio: 2222

Per inserire tutte le partizioni occorre inserirle una per volta seguendo la procedura indicata sopra.

NOTA: Se l'utente non inserisce un codice utente / master corretto 10 volte di seguito, il sistema blocca la tastiera per 2 minuti. Mentre la tastiera è bloccata, il sistema impedisce di immettere qualsiasi codice utente / master. La tastiera si sblocca automaticamente una volta che il tempo di 2 minuti è scaduto.

12.5.2. Annullare l'inserimento del sistema

Per annullare l'inserimento, digitare di nuovo il codice utente/principale durante il conteggio del ritardo d'uscita.

12.5.3. Disinserire il sistema e tacitare l'allarme

Per disinserire il sistema e tacitare l'allarme, digitare uno dei 29 codici utente/principale disponibili con i tasti numerici della tastiera. Per default, la procedura di disinserimento del sistema è la seguente:

- **Sistema senza partizioni** – Quando si digita un codice utente/principale valido con i tasti numerici, la spia ARMED e i tasti [1 ... 4] si spengono (OFF) per indicare che la partizione è stata disinserita.

Disinserire il sistema e tacitare l'allarme

Digitare un codice utente/principale:

uumm

Valore: *uumm* – codice utente/principale a 4 cifre.

Esempio: 2222

- **Sistema con partizioni - disinserire una singola partizione** – per disinserire una partizione diversa da quella assegnata alla tastiera e tacitare l'allarme, usare la funzione di commutazione delle partizioni (disabilitata per default – vedere **23.3. Partizioni della tastiera e commutazione delle partizioni**) prima di iniziare la procedura di disarmo.

Commutare la partizione della tastiera

Tenere premuto il tasto [1 ... 2] e rilasciarlo dopo 3 brevi segnali acustici:

Valore: [1]... [2] chiave – numeri delle rispettive partizioni 1... 2.

Una volta che la partizione viene commutata, l'indicatore si accenderà nella sezione A (= Partizione 1) o B (= Partizione 2) della tastiera EKB3W / EWKB4 e inserendo un codice utente valido / master, l'indicatore si accenderà.

Disinserire il sistema e tacitare l'allarme

Digitare un codice utente/principale:

uumm

Valore: *uumm* – codice utente/principale a 4 cifre.

Esempio: 2222

Per disinserire tutte le partizioni e tacitare l'allarme occorre disinserirle una per volta seguendo la procedura indicata sopra.

NOTA: Se l'utente non inserisce un codice utente / master corretto 10 volte di seguito, il sistema blocca la tastiera per 2 minuti. Mentre la tastiera è bloccata, il sistema impedisce di immettere qualsiasi codice utente / master. La tastiera si sblocca automaticamente una volta che il tempo di 2 minuti è scaduto.

12.6. Tasti iButton



Per inserire il sistema o disinserire e tacitare l'allarme toccare il lettore di uno dei 16 tasti iButton disponibili. (Per la gestione dei tasti iButton vedere **11. TASTI IBUTTON**). Quando si tocca il lettore di un tasto iButton per inserire, il sistema procede come segue:

Sistema senza partizioni:

- Se è pronto (non ci sono zone aperte o manomesse) il sistema inizia il conteggio del ritardo d'uscita.
- Se non è pronto il sistema non si inserisce e invia al numero di telefono dell'utente un messaggio di testo SMS con l'elenco delle zone aperte/manomesse. In questo caso l'utente deve ripristinare tutte le zone aperte/manomesse prima di inserire il sistema. In alternativa le zone aperte possono essere escluse (vedere **14.7. Escludere e attivare zone**), disattivate (vedere **14.9. Disabilitare e abilitare zone**) oppure forzate assegnando alle zone l'attributo FORZATO (vedere **14.6. Attributi della zona**), mentre la manomissione può essere disabilitata (vedere **16. MANOMISSIONI**).

Sistema con partizioni:

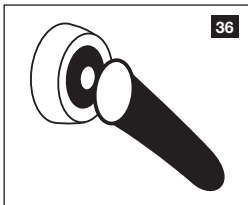

- Se tutte le partizioni sono pronte (non ci sono zone aperte o manomesse) il sistema inizia il conteggio del ritardo d'uscita.
- Se una o più partizioni non sono già disinserite (zona violata / antimanomissione è presente), il sistema inserirà la partizione pronta (-s) e ignorerà quella non pronta (-s).
- Se è presente una combinazione di zone inserite e disinserite-pronte il sistema inizia il conteggio del ritardo d'uscita, inserisce le partizioni disinserite-pronte e salta quelle inserite.



Quando un tasto iButton è assegnato a diverse partizioni, l'utente potrà inserire/disinserire le corrispondenti partizioni del sistema toccando il lettore dell'iButton. Per esempio, se l'iButton5 è assegnato alla partizione 1 e 4, l'utente potrà inserire/disinserire le partizioni 1 e 4 toccando il lettore dell'iButton5. Per maggiori dettagli sull'assegnazione delle partizioni al pulsante iButton consultare il paragrafo **23.5. Partizioni dei tasti iButton**.



EWK1/
EWK2

Sistema senza partizioni:

Per inserire il sistema, premere uno dei 4 tasti del telecomando impostato per inserire il sistema (Per default EWK1 -  ; EWK 2 - ). Quando si preme il tasto del pulsante EWK1/EWK2, il sistema procede come segue:

- Se tutte le partizioni sono pronte (non ci sono zone aperte o manomesse) il sistema le inserisce.
- Se non sono pronte, il sistema non si inserisce. In questo caso l'utente deve ripristinare tutte le zone aperte/manomesse prima di inserire il sistema. In alternativa, le zone aperte possono essere escluse (vedi 14.7. **Escludere e attivare zone**), disabilitate (vedi 14.9. **Disabilitare e abilitare le zone**) o abilitate con inserimento forzato (con conseguente inserimento parziale; vedi 14.6. **Attributi della zona**), mentre le manomissioni possono essere disabilitate (vedi 16. **MANOMISSIONI**).

Sistema con partizioni:

Per inserire il sistema, premere uno dei 4 tasti del telecomando con funzione assegnata di selezione della partizione seguita da un tasto con funzione assegnata di inserimento sistema (Per default EWK1 -  ; EWK 2 - ). Quando si preme il tasto EWK1/EWK2 per l'inserimento, il sistema procede come segue:

- Se tutte le partizioni sono disinserite pronte (non ci sono zone aperte o manomesse), il sistema si inserisce.
- Se una o più partizioni sono disinserite non pronte (sono presenti zone aperte/manomesse), il sistema inserisce la(e) partizione(i) pronta(e) e salta quella(e) non pronta(e).
- Se è presente una combinazione di partizioni pronte inserite e disinserite, il sistema inserisce le partizioni pronte disinserite e ignora quelle inserite.

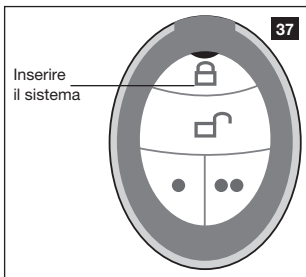
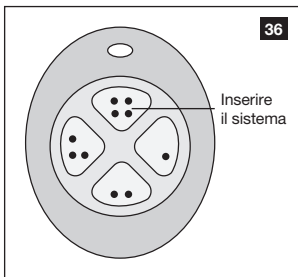

Per disinserire il sistema, premere uno dei 4 tasti del telecomando. (Per default EWK1 -  ; EWK2 - ).

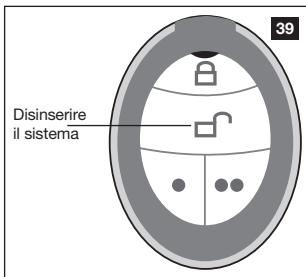
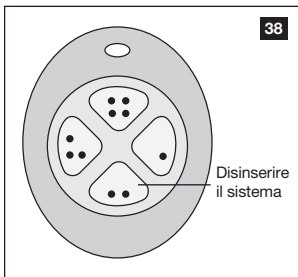

Per verificare che il sistema sia stato effettivamente inserito, non rilasciare il tasto del telecomando e attendere 3 brevi segnali acustici del cicalino o lampeggi della spia che confermano l'esecuzione del comando. Un segnale acustico o lampeggio prolungato segnalano che il comando non è stato eseguito.

Quando viene assegnato un certo tasto di tastiera a più partizioni, l'utente sarà in grado di attivare / disattivare la corrispondente partizione di sistema assegnata al pulsante con l'azione di selezione delle partizioni, seguita da un pulsante con l'operazione di disattivazione del sistema.

Per maggiori dettagli sulla gestione dei telecomandi EWK1/EWK2, consultare il software *ELDES Utility Software*.

NOTA: Ogni singolo tasto del telecomando EWK1/EWK2 può essere configurato per effettuare la selezione della partizione e il comando stabile, in commutazione e impulsivo. In questo caso l'azione del comando di uscita PGM viene eseguito con un ritardo di 3 secondi e solo se entro questi 3 secondi non viene azionato il tasto con l'azione di inserimento/disinserimento del sistema.

12.8. Zona per inserire/disinserire

inserire/
disinserire
ZONA

La funzione di inserire/disinserire da una zona consente di usare una zona per inserire/disinserire il sistema d'allarme. Il processo si ottiene applicando un impulso a negativo, per più di 3 secondi, alla zona specificata. Ciò significa che inserendo e disinserendo la zona e ripetendo quest'azione il sistema diventa disinserito. Il sistema inserirà/disinserirà la/le partizione/i a cui la zona è assegnata. Fino a 4 zone presenti possono essere impostate per inserire con questo metodo fino a 4 partizioni del sistema.

Impostare una zona
per inserire/disinserire
col metodo della zona

EKB2

Percorso del menu:

OK → *iiii* → OK → ZONES → OK → ARM/DISARM BY ZONE → OK → ZONE 1... 4 → OK → *nn*

Valore: *iiii* – codice installatore a 4 cifre; *nn* – numero di zone present, serie – [01... 16].

EKB3/
EKB3W/
EWK4

Digitare il parametro 34, lo slot della zona & il numero della zona:

34 z *nn* #

Valore: z – slot cablato della zona per inserire/disinserire con il metodo della zona; serie - [1... 4]; *nn* – numero della zona, serie – [01... 16].

Esempio: 34023#

Utility

Questa operazione può essere eseguita dal PC con il software *ELDES Utility Software*.

Disinserire una zona
per inserire/disinserire
col metodo della zona

EKB2

Percorso del menu:

OK → *iiii* → OK → ZONES → OK → ARM/DISARM BY ZONE → OK → ZONE 1... 4 → OK → 0

Valore: *iiii* – codice installatore a 4 cifre.

EKB3/
EKB3W/
EWK4

Digitare il parametro 34, lo slot della zona & valore dello stato del parametro:

34 z 00 #

Valore: z – slot on board della zona per inserire/disinserire con il metodo della zona; serie - [1... 4].

Esempio: 34200#

Utility

Questa operazione può essere eseguita dal PC con il software *ELDES Utility Software*.

12.9. Inserimento automatico / disinserimento programmato

Il sistema è dotato di una funzione di disinserimento automatico che funziona in base al giorno e all'ora del giorno specificato. Questa funzionalità richiede di impostare il valore di Start Time di un determinato pianificatore e assegnarlo all'azione di sistema di inserimento o di disinserimento, associato a una certa partizione (tutte le partizioni).

Gestire il metodo
automatico di inserimento /
disinserimento

Utility

Questa operazione può essere eseguita dal PC con il software *ELDES Utility Software*.

12.10. Disabilitare e abilitare le notifiche di inserimento/disinserimento

Per default, quando il sistema è inserito/disinserimento con successo, invia una conferma attraverso un messaggio di testo SMS indirizzato al:

- Numero telefonico dell'utente che condivide le partizioni delle tastiere EKB2/EKB3/EKB3W/EWK4 e codice utente/principale, pulsante iButton, telecomandi EWK1/EWK2 o la zona impostata per inserire/disinserire con il metodo della zona.
- Numero telefonico dell'utente che ha avviato la procedura d'inserimento/disinserimento con una chiamata gratuita.
- Numero telefonico dell'utente che ha avviato la procedura d'inserimento/disinserimento con un messaggio di testo SMS.

Il messaggio di conferma sotto forma di testo SMS è inviato al numero di telefono dell'utente concernente separatamente ciascuna partizione e contiene stato del sistema e nome della partizione, mentre può anche contenere il nome dell'utente assegnato al numero di telefono, al codice utente/principale o al tasto iButton. Per maggiori dettagli sui nomi, consultare **8.1. Nomi dei numeri telefonici utente**, **10.1. Nomi dei codici utente/principale** e **11.2. Nomi dei tasti iButton**.

Per disabilitare / abilitare la notifica per il numero di telefono dei singoli utenti, si prega di consultare i seguenti metodi di configurazione.

Disabilita la notifica di inserimento o disinserimento

EKB2

Percorso del menu:

Sistema inserito:

Numero di telefono utente: OK → iiiii → OK → SMS MESSAGES 1 → OK → SYS ARMED EVENT → OK → GSM USER 1... 10 → OK → DISABLE → OK

Messaggio di testo SMS a tutti gli utenti simultaneamente: ... → SYS ARMED EVENT → OK → SMS TO ALL → OK → DISABLE → OK

Rapporto SMS: ... → SYS ARMED EVENT → OK → SMS REPORT → OK → DISABLE → OK

Sistema disinserito:

Numero di telefono utente: ... → SYS DISARMED EVENT → OK → GSM USER 1... 10 → OK → DISABLE → OK

Messaggio di testo SMS a tutti gli utenti simultaneamente: ... → SYS DISARMED EVENT → OK → SMS TO ALL → OK → DISABLE → OK

Rapporto SMS: ... → SYS DISARMED EVENT → OK → SMS REPORT → OK → DISABLE → OK

Valore: iiiii - codice installatore a 4 cifre.

EKB3/
EKB3W/
EWK4

Digitare il parametro 25/21/55, numero dell'evento, posizione del numero telefonico & valore dello stato del parametro:

Evento: sistema inserito

Numero di telefono utente: 25 01 up 0 #

Messaggio di testo SMS a tutti gli utenti simultaneamente: 21 01 up 0 #

Rapporto SMS: 55 01 up 0 #

Evento: sistema disinserito

Numero di telefono utente: 25 02 up 0 #

Messaggio di testo SMS a tutti gli utenti simultaneamente: 21 02 up 0 #

Rapporto SMS: 55 02 up 0 #

Valore: up - posizione del numero telefonico utente, serie - [01... 10].

Esempio: 2502040#

Utility

Questa operazione può essere eseguita dal PC con il software *ELDES Utility Software*.

Abilita la notifica di inserimento o disinserimento

EKB2

Percorso del menu:

Sistema inserito:

Numero di telefono utente: OK → iiiii → OK → SMS MESSAGES 1 → OK → SYS ARMED EVENT → OK → GSM USER 1... 10 → OK → ENABLE → OK

Messaggio di testo SMS a tutti gli utenti simultaneamente: ... → SYS ARMED EVENT → OK → SMS TO ALL → OK → ENABLE → OK

Rapporto SMS: ... → SYS ARMED EVENT → OK → SMS REPORT → OK → ENABLE → OK

Sistema disinserito:

Numero di telefono utente: ... → SYS DISARMED EVENT → OK → GSM USER 1... 10 → OK → ENABLE → OK

Messaggio di testo SMS a tutti gli utenti simultaneamente: ... → SYS DISARMED EVENT → OK → SMS TO ALL → OK → ENBABLE → OK

Rapporto SMS: ... → SYS DISARMED EVENT → OK → SMS REPORT → OK → ENABLE → OK

Valore: iiiii - codice installatore a 4 cifre.

EKB3/
EKB3W/
EWK4

Digitare il parametro 25/21/55, numero dell'evento, posizione del numero telefonico & valore dello stato del parametro:

Evento: sistema inserito

Numero di telefono utente: 25 01 up 1 #

Messaggio di testo SMS a tutti gli utenti simultaneamente: 21 01 up 1 #

Rapporto SMS: 55 01 up 1 #

Evento: sistema disinserito

Numero di telefono utente: 25 02 up 1 #

Messaggio di testo SMS a tutti gli utenti simultaneamente: 21 02 up 1 #

Rapporto SMS: 55 02 up 1 #

Valore: up - posizione del numero telefonico utente, serie - [01... 10].

Esempio: 2502061#

Utility

Questa operazione può essere eseguita dal PC con il software *ELDES Utility Software*.

ATTENZIONE: Il sistema invierà sempre una notifica SMS all'utente dopo essere stato inserito/disinserito via messaggio di testo SMS, anche se la notifica di inserimento/disinserimento via SMS è stata disabilitata.

Per ulteriori dettagli sul modo in cui le funzioni "Invio messaggio simultaneamente a tutti gli utenti" e "Rapporto ricevuto SMS" incidono sulla trasmissione del messaggio di testo SMS, consultare **27. NOTIFICHE DEL SISTEMA**.

13. RITARDO DI USCITA ED ENTRATA

Quando si inserisce il sistema, questo inizia il conteggio alla rovescia del ritardo (per default: 15 secondi) previsto per consentire all'utente di uscire dalla zona protetta. Il conteggio del ritardo d'uscita è segnalato dal cicalino delle tastiere EKB2/EKB3/EKB3W e dal cicalino collegato al sistema d'allarme. Quando si inserisce il sistema:

- Nel caso di un sistema senza partizioni, lo schermo della tastiera EKB2 visualizza un timer del conteggio alla rovescia.
- Nel caso di un sistema senza partizioni, lo schermo della tastiera EKB2 visualizza per 2 secondi il messaggio **INSERIMENTO nome partizione** per tornare poi allo schermo del menu di selezione delle partizioni.

Il ritardo d'uscita è previsto quando si inserisce il sistema con i metodi che seguono:

- Tastiere EKB2/EKB3/EKB3W e codice utente/principale.
- Tasto iButton.
- Inserire/disinserire per zona.

Per inserire istantaneamente il sistema, senza ritardo d'uscita, usare uno dei metodi seguenti:

- Chiamata telefonica gratuita o a pagamento.
- Messaggio di testo SMS.
- Telecomandi EWK1/EWK2/EWK2A.
- EGR100 middle-ware.

Impostazione del ritardo d'uscita

SMS

Contenuto del messaggio di testo SMS:

`ssss_EXITDELAY:p,ext` oppure `ssss_EXITDELAY:p,ext;p,ext;p,ext;p,ext`

Valore: ssss – password SMS di 4 cifre; p – numero della partizione, serie – [1... 4], ext – durata del ritardo d'uscita, serie – [0... 600] secondi.

Esempio: 1111_EXITDELAY:1,20;3,43

EKB2

Percorso del menu:

`OK → iiiii → OK → PRIMARY SETTINGS → OK → EXIT DELAY → OK → PARTITION 1... 4 → OK → ext → OK`

Valore: iiiii – codice installatore a 4 cifre, ext – durata del ritardo d'uscita, serie – [0... 600] secondi.

EKB3/ EKB3W/ EWKB4

Digitare il parametro 72, il numero della partizione & la durata del ritardo d'uscita:

`72 pp ext #`

Valore: pp – numero della partizione, serie – [01... 04], ext – durata del ritardo d'uscita, serie – [0... 600] secondi.

Esempio: 7203259#

Utility

Questa operazione può essere eseguita dal PC con il software *ELDES Utility Software*.

NOTA: In alternativa si può impostare il ritardo d'uscita a 0 per inserire il sistema con uno dei metodi disponibili senza ritardo d'uscita.

NOTA: il cicalino delle tastiere EKB2/EKB3/EKB3W/EWKB4 emetterà il segnale acustico solo se la tastiera è assegnata alla partizione in cui è in corso il conto alla rovescia del ritardo d'uscita.

Al termine della durata del ritardo d'uscita, se è aperta una zona per la quale è impostato il ritardo d'ingresso, il sistema inizia il conteggio alla rovescia del ritardo d'ingresso (default: 15 secondi). Il conteggio è segnalato da brevi segnali acustici del cicalino della tastiera e da un segnale continuo del cicalino del sistema. La segnalazione è prevista per avvisare l'utente che il sistema dovrebbe essere disinserito. Il cicalino della tastiera si tacita premendo/toccando un tasto qualsiasi della tastiera. L'allarme non scatta se il sistema è disinserito prima della scadenza del ritardo d'ingresso.

Impostazione del ritardo d'ingresso

SMS

Contenuto del messaggio di testo SMS:

ssss_ENTRYDELAY:nn,eeee oppure ssss_ENTRYDELAY:nn,eeee;nn,eeee;nn,eeee;nn,eeee

Valore: ssss – password SMS di 4 cifre; nn – numero della zona, serie – [1... 80], eeee – durata del ritardo d'ingresso, serie – [0... 65535] secondi.

Esempio: 1111_ENTRYDELAY:1,25;54,14;12,20

EKB2

Percorso del menu:

Zona connessa: OK → iiiii → OK → ZONES → OK → ONBOARD ZONES → OK → ZONE 1... 16 → OK → ENTRY DELAY → OK → eeeee → OK

Zona senza fili: ... WIRELESS ZONES 1... 4 → OK → WIRELESS ZONES 13... 80 → OK → ENTRY DELAY → OK → eeeee → OK

Zona della tastiera: ... → KEYPAD ZONES → OK → 1ST... 4TH KEYPAD ZONES → OK → ENTRY DELAY → OK → eeeee → OK

Zona EPGM1: ... → EPGM1 ZONES 1-16... EPGM1 ZONES 17-32 → OK → EPGM1 ZONE 1... 32 → OK → ENTRY DELAY → OK → eeeee → OK

Valore: iiiii – codice installatore a 4 cifre; eeeee – durata del ritardo d'ingresso, serie – [0... 9999] secondi.

EKB3/ EKB3W/ EWKB4

Digitare il parametro 54, il numero della zona & la durata del ritardo d'uscita:

54 nn eeeee #

Valore: nn – numero della zona, serie – [01... 80], eeeee – durata del ritardo d'ingresso, serie – [0... 65535] secondi

Esempio: 5403259#

Utility

Questa operazione può essere eseguita dal PC con il software *ELDES Utility Software*.

NOTA: per risparmiare la durata della batteria il cicalino delle tastiere EKB3W/EWKB4 non suona durante i ritardi d'uscita e d'ingresso se il tipo di zona aperta non è associato alle tastiere EKB3W/EWKB4.

Per maggiori dettagli sui tipi di zona, consultare il paragrafo **14.5. Definizioni dei tipi di zona**.

14. ZONE

I rivelatori, come i sensori di movimento e i contattori delle porte, sono ai terminali della zona del sistema d'allarme. Una volta effettuate le connessioni occorre configurare i parametri della zona.

L'ESIM384 è fornito con la connessione a 6 zone che consentono di collegare fino a 6 rivelatori. Per maggiori dettagli sull'espansione delle zone, consultare **14.2. Espansione della zona**.

Le zone dell'ESIM384 sono classificate in 5 categorie:

Categoria della zona	Descrizione	N° massimo di zone per dispositivo	N° massimo di zone totali
Zone cablate	Zone cablate incorporate al sistema ESIM384.	8/16*	8/16*
Zone con tastiera	Zone cablate con le tastiere EKB2/EKB3/EKB3W/EWKB4.	1	4
Zone EPGM1	Zone cablate con EPGM1 e modulo d'espansione d'uscita PGM.	16	32
Zone senza fili	Zone non fisiche create automaticamente dai dispositivi radio connessi.	4**	64***
Zone virtuali	Zone non fisiche destinate al pulsante anti-panico (allarme attivato alla pressione di un tasto) sui telecomandi EWK1/EWK2. Le zone virtuali possono essere create manualmente usando il software <i>ELDES Utility Software</i> .	64****	64****

* - La modalità a 6 zone è abilitata per default. La modalità ATZ raddoppia il numero delle zone incorporate portandolo a 12.

** - Dipende dal dispositivo radio connesso

*** - Disponibile solo per zone senza tastiere. Sono presenti zone EPGM1 e zone virtuali.

**** - Disponibile solo per zone senza tastiere. Sono presenti zone EPGM1 e zone senza fili.

Per maggiori dettagli sulle specifiche tecniche e sull'installazione, consultare le ultime edizioni dei manuali ELDES destinati ai vari dispositivi su www.dias.it.

14.1. Numerazione della zona

I numeri di zona compresi fra Z1 e Z16 sono permanentemente riservati alle zone cablate, anche quando è disabilitata la modalità ATZ. I numeri di zona dalla Z17 alla Z80 sono assegnati automaticamente, nell'ordine cronologico di creazione, alle zone virtuali e ai dispositivi collegati al sistema: tastiere, dispositivi radio e moduli EPGM1.

14.2. Espansione delle zone

Per la connessione di rivelatori aggiuntivi, il numero delle zone può essere aumentato:

- Abilitando la modalità ATZ (Advanced Technology Zone). Vedere **14.4. Modalità ATZ (Advanced Technology Zone)**.
- Collegando una zona EPGM1 cablata e un modulo d'espansione delle uscite PGM. Per maggiori dettagli sulle specifiche tecniche e sull'installazione, consultare le ultime edizioni dei manuali ELDES destinati ai vari dispositivi su www.dias.it.
- Collegando tastiere (vedere **32.1.1- EKB2 – Tastiera LCD**, **32.1.2- EKB3 – Tastiera LED**, **19.4 - EKB3W/EWKB4 – Tastiera LED senza fili**).
- Collegando dispositivi senza fili (vedere **19. DISPOSITIVI SENZA FILI**).
- Creando zone virtuali (vedere la sezione di HELP del software *ELDES Utility Software*).

Il numero massimo di zone supportate è 80.

14.3. Modalità a 8 zone

Per impostazione predefinita, il ESIM384 funziona in modalità 8-zone con una connessione di tipo 1 che permette di collegare fino a 8 dispositivi del tipo NO (normalmente aperto) o NC (normalmente chiuso) ai terminali di zona secondo le indicazioni dello schema di cablaggio di tipo 1. Tipi diversi di connessione di zona della modalità 8-zone possono essere assegnati individualmente a ciascuna zona a bordo.

Il modulo EPGM1 gestisce solo la modalità 8-zone, mentre il tipo selezionato di connessione di zona si applica completamente a zone cablate del modulo EPGM1. Per impostazione predefinita, il modulo EPGM1 funziona in modalità 8-zone con connessione di zona tipo 1. Tuttavia, una combinazione mista di tipi di connessione tipo 1 e tipo 2 è gestita contemporaneamente indipendentemente dal tipo (tipo 1 o tipo 2) selezionato nella configurazione del sistema. Una volta selezionato il tipo di connessione di zona tipo 3, il cablaggio del dispositivo di rilevazione sulle zone del modulo EPGM1 deve avvenire secondo lo schema elettrico del tipo associato.

Le tastiere gestiscono solo il tipo 1 e il tipo 2 della modalità 8-zone. Una combinazione mista di entrambi i tipi di connessioni di zona è gestita dalle zone della tastiera.

Tipi di connessione di zona caratterizzati dalla modalità 8-zone sono i seguenti:

- **Tipo 1** – Cablaggio in parallelo di un dispositivo NO (normalmente aperto) con una resistenza da 5,6kΩ a fine linea.
- **Tipo 2** – Cablaggio in serie di un dispositivo NC (normalmente chiuso) con una resistenza da 5,6kΩ a fine linea.
- **Tipo 3** – Combinazione di cablaggio in serie e in parallelo di un dispositivo antimanomissione con una resistenza da 5,6kΩ a fine linea e un dispositivo NC (normalmente chiuso con una resistenza da 3,3kΩ a fine linea).

Per gli schemi di cablaggio in modalità a 8 zone, vedere **2.3.2. Tipi di connessione della zona**.

Impostazione della connessione di zona tipo modalità a 8 zone
Per bordo e EPGM1 zone

Utility

Questa operazione può essere eseguita dal PC con il software *ELDES Utility Software*.

NOTA: Il Tipo 3 non è supportato dalla zona con tastiera.

14.4. Modalità ATZ

La modalità ATZ è una funzionalità basata sul software che raddoppia il numero di zone a bordo e consente di installare due dispositivi di rilevamento per ogni terminale di zona. Una volta abilitata questa modalità, il tipo di connessione zona 4 viene impostato automaticamente. I dispositivi di rilevamento devono essere cablati ai morsetti di zona di bordo come indicato nello schema elettrico del tipo di connessione della zona associata. I diversi tipi di connessione di zona della modalità ATZ possono essere assegnati singolarmente a ciascuna coppia di zone di bordo, ad esempio Z1 - Z9, Z2 - Z10 ecc.

Una volta abilitata, la modalità ATZ NON implica le zone EPGM1, né le zone di tastiera e si applica solo alle zone a bordo. La modalità ATZ NON è supportata da EPGM1 e da zone di tastiera.

Tipi di connessione della zona disponibili per la modalità ATZ:

- **Tipo 4** – Cablaggio in parallelo di 2 dispositivi NC (normalmente chiusi) con 2 resistenze, da 5,6 kΩ e 3,3 kΩ rispettivamente a fine linea. La resistenza da 5,6 kΩ a fine linea corrisponde alle zone comprese tra Z1 e Z6, mentre quella da 3,3 kΩ a fine linea corrisponde alle zone comprese tra Z7 e Z12.
- **Tipo 5** – Combinazione di cablaggio seriale e parallelo del dispositivo antimanomissione con resistenza da 5,6 kΩ a fine linea e 2 dispositivi rivelatori NC (normalmente chiusi) con 2 resistenze, da 5,6 kΩ e 3,3 kΩ rispettivamente a fine linea. La resistenza da 5,6 kΩ a fine linea corrisponde alle zone comprese tra Z1 e Z8, mentre quella da 3,3 kΩ a fine linea corrisponde alle zone tra Z9 e Z16.

Per lo schema di connessione della zona in modalità ATZ, vedere **2.3.2. Tipi di connessione della zona**.

Abilitare la modalità ATZ

EKB2

Percorso del menu:

OK → *iii* → OK → ZONES → OK → ATZ MODE → OK → ENABLE → OK

Valore: *iii* – codice installatore a 4 cifre.

EKB3/
EKB3W/
EAKB4

Digitare il parametro 28 e il valore del parametro di stato:

28 1 #

Esempio: 281#

Utility

Questa operazione può essere eseguita dal PC con il software *ELDES Utility Software*.

Disabilitare la modalità ATZ

EKB2

Percorso del menu:

OK → *iii* → OK → ZONES → OK → ATZ MODE → OK → DISABLE → OK

Valore: *iii* – codice installatore a 4 cifre.

EKB3/
EKB3W/
EAKB4

Digitare il parametro 28 e il valore del parametro di stato:

28 0 #

Esempio: 280#

Utility

Questa operazione può essere eseguita dal PC con il software *ELDES Utility Software*.

Impostazione della
connessione di zona tipo ATZ
per zone a bordo

Utility

Questa operazione può essere eseguita dal PC con il software *ELDES Utility Software*.

NOTA: Quando sia stata abilitata, la modalità ATZ NON interferisce con le zone EPGM1 e si applica solo alle zone cablate nel sistema.

14.5. Definizioni del tipo di zona

- **Interna a seguire** – La zona può essere aperta durante il conteggio dei ritardi d'uscita/entrata senza provocare un allarme. La apertura della zona prima dell'inizio dei conteggi d'uscita/entrata provoca un allarme immediato seguito da un'unica notifica dell'evento anche se la zona è stata aperta più volte o altre zone di tipo Interior follower sono state aperte durante il periodo d'allarme (1 minuto per default). In pratica questo tipo di zona si usa per la protezione di dispositivi interni, come sensori di movimento, installati nei pressi delle porte d'uscita/entrata.
- **Instantanea** – L'apertura di questa zona, se il sistema è inserito o durante il ritardo d'entrata, provoca un allarme immediato. Questo tipo di zona si usa in generale per porte, finestre, rivelatori d'urto o altre zone.
- **24 ore** – L'apertura di questa zona provoca un allarme istantaneo con il sistema inserito o disinserito. Normalmente questo tipo di zona è usato per garantire la sicurezza di aree che richiedono una sorveglianza costante.
- **Ritardata** – questo tipo di zona può essere aperto durante il conteggio dei tempi d'uscita/entrata senza provocare un allarme. Se la zona è aperta quando il sistema è inserito, inizia il conto alla rovescia dei ritardi d'uscita/entrata, previsti per consentire all'utente di disinserire il sistema. Se la zona è aperta dopo la fine del conteggio, ciò provoca un allarme immediato. In pratica, questo tipo di zona si usa per i contatti delle porte previste per uscire/entrare.
- **Incendio** – la apertura di questa zona, se il sistema è inserito o disinserito, provoca un allarme immediato e la sirena/campana emette un segnale acustico intermittente. In pratica questo tipo di zona si usa per i rivelatori di fiamma e di fumo.
- **Panico/Silenzioso** – questa zona funziona come quella del tipo 24 ore, ma il sistema non attiverà la sirena e il cicalino della tastiera in caso di apertura. Normalmente, questo tipo di zona è usato per i tasti anti panico.
- **Sensore di CO** – Questo tipo di zona funziona in modo identico al tipo di zona Incendio e viene utilizzato per i rivelatori di CO (monossido di carbonio).
- **Rapporto/Controllo** – Questa zona funziona allo stesso modo del tipo di zona Panico/Silenzioso, ma il messaggio dei dati dell'evento furto viene trasmesso alla centrale di sorveglianza se attivato. Tuttavia, nessun allarme viene rilasciato - il sistema NON seleziona il numero telefonico dell'utente elencato indipendentemente dallo stato della chiamata in caso della funzione di allarme (abilitato o disabilitato), né la sirena viene attivata. Di solito, questo tipo di zona viene utilizzato per segnalare un determinato evento non di allarme, ad esempio l'attivazione del riscaldamento o il guasto dello stesso.
- **Instantaneo Silenzioso** – Questa zona funziona come quella del tipo Panico/Silenzioso, ma solo se il sistema è inserito.

Impostazione del tipo
di zona per la singola
zona

EKB2

Percorso del menu:

Zona cablata: OK → iiii → OK → ZONES → OK → ONBOARD ZONES → OK → ZONE 1...
16 → OK → TYPE → OK → INTERIOR FOLLOWER | INSTANT | 24- HOUR | DELAY | FIRE |
PANIC/SILENT → OK

Zona senza fili: ... → WIRELESS ZONES 1... 4 → OK → WIRELESS ZONES 13... 80 → OK →
TYPE → OK → INTERIOR FOLLOWER | INSTANT | 24-HOUR | DELAY | FIRE | PANIC/SILENT
→ OK

Zona tastiera: ... → KEYPAD ZONES → OK → 1ST... 4TH KEYPAD ZONES → OK → TYPE →
OK → INTERIOR FOLLOWER | INSTANT | 24-HOUR | DELAY | FIRE | PANIC/SILENT → OK

Zona EPGM1: ... → 1... 8 → EPGM1 ZONES 1-16... EPGM1 ZONES 17-32 → OK → EPGM1
ZONE 1... 32 → OK → INTERIOR FOLLOWER | INSTANT | 24-HOUR | DELAY | FIRE | PANIC/
SILENT → OK → ENABLE → OK

Valore: iiii – codice installatore a 4 cifre.

EKB3/
EKB3W/
EWKB4

Digitare il parametro 53, il numero della zona & il numero del tipo di zona:

53 nn 1 # – Interna a seguire

53 nn 2 # – Instantanea

53 nn 3 # – 24 ore

53 nn 4 # – Ritardata

53 nn 5 # – Incendio

53 nn 6 # – Panico/Silenzioso

53 nn 7 # – Sensore di CO

53 nn 8 # – Rapporto/Controllo

53 nn 9 # – Instantaneo Silenzioso

Valore: nn – numero della zona, serie – [01... 80]

Esempio: 53125#

Utility

Questa operazione può essere eseguita dal PC con il software *ELDES Utility Software*.

NOTA: Il sistema NON attiverà la sirena/campana e il cicalino della tastiera solo in caso di apertura di una zona di tipo Silent/Panico.

14.6. Attributi della zona

- **Perimetrale** – se questo attributo è abilitato, la zona, indipendentemente dal tipo, non provocherà un allarme se il sistema è inserito in modalità PERIMETRALE. Per maggiori dettagli sulla procedura per inserire il sistema in modalità PERIMETRALE, vedere **15. MODALITÀ PERIMETRALE**.
- **Forzato** – questo attributo determina la possibilità di inserire il sistema oppure no mentre una zona è aperta. Se una zona con l'attributo Forzato abilitato resta aperta alla scadenza del ritardo d'uscita, la apertura è ignorata. Una volta inserito il sistema e ripristinata la zona, la apertura non sarà più ignorata e la zona funzionerà secondo il tipo determinato. Per maggiori dettagli sui tipi di zona, vedere **14.5. Definizione dei tipi di zona**.
- **Condivisione** – questo attributo determina se una zona, assegnata a diverse partizioni, provocherà un allarme oppure no nel caso in cui la partizione inserita associata sia stata aperta. Se una zona con l'attributo Condivisione è stata aperta quando almeno una delle partizioni associate è disinserita, l'allarme non sarà provocato. Una volta che il sistema sia stato inserito in tutte le partizioni associate, la zona con l'attributo Condivisione abilitato funzionerà secondo il tipo determinato. In pratica questo attributo si usa per zone condivise, come i corridoi.
- **Tempo, ms** – questo attributo determina il livello di sensibilità della zona con il suo tempo di reazione (per default: 800 millisecondi). Se il sensore di una zona resta attivato oltre il tempo di reazione, la zona si considera aperta. Questo attributo non si applica alle zone senza fili, alle zone con tastiera e alle zone virtuali.
- **Cross-Zone/Intelli-Zone** è un metodo usato per prevenire falsi allarmi. Il sistema non provoca un allarme a finché non siano aperte due zone associate entro un periodo di tempo specificato definito come "Alarm Confirmation Timeout). Associando una certa zona a se stessa il sistema provocherà un allarme solo in caso di apertura ripetuta entro il tempo dell'Alarm Confirmation Timeout. Questo sistema funziona con tutte le categorie di zone, comprese le zone virtuali.
- **Ritardata diventa istantanea in modo PERIMETRALE** – questo attributo determina se una zona di tipo Ritardata funzionerà (oppure no) in tipo Instant quando il sistema è inserito in modalità PERIMETRALE. Quando il sistema è completamente inserito, la zona con questo attributo Delay funzionerà normalmente. Per maggiori dettagli sui tipi di zona Delay e Instant, vedere **14.5. Definizione dei tipi di zona**.
- **Gong** – questo attributo si usa per emettere 3 brevi segnali acustici dal cicalino della tastiera quando una qualsiasi zona di tipo Ritardata è aperta mentre il sistema è disinserito. In pratica questo attributo si usa per segnalare l'apertura di porte definite come porte d'ingresso/uscita.
- **Sirena** - questo attributo funziona esattamente come Gong, ma esclusivamente per la tastiera EKB3W.
- **Conteggio allarmi per Esclusione** – Questa funzione determina il numero di volte che la zona può essere attivata fino a quando essa viene automaticamente esclusa. Può essere assegnata solo a tipi di zone interne, istantanee, ritardate e istantanee silenziose. Il Conteggio allarmi per Esclusione diventa inattivo quando viene abilitata la funzione Perimetrale nella stessa area. Per maggiori dettagli sulla Esclusione zone e su come attivare una zona esclusa, fare riferimento a **14.7. Esclusione e attivazione zone**.

NOTA: per risparmiare la carica della batteria il cicalino della tastiera EKB3W non suona se l'attributo Bell non è abilitato e la zona di tipo Delay aperta non è associata il tipo di zona aperta non è quello a cui è associata la tastiera EKB3W. Per maggiori dettagli sulla tastiera senza fili EKB3W, consultare **19.5. Tastiera LED senza fili EKB3W/EWKB4**.

Abilitare l'attributo Perimetrale per la singola zona

EKB2

Percorso del menu:

Zona cablata: **OK → iii → OK → ZONES → OK → ONBOARD ZONES → OK → ZONE 1... 16 → OK → STAY → OK → ENABLE → OK**

Zona senza fili: **... → WIRELESS ZONES 1... 4 → OK → WIRELESS ZONES 13... 80 → OK → STAY → OK → ENABLE → OK**

Zona con tastiera: **... → KEYPAD ZONES → OK → 1ST... 4TH KEYPAD ZONE → OK → STAY → OK → ENABLE → OK**

Zona EPGM1: **... → EPGM1 ZONES 1-16... EPGM1 ZONES 17-32 → OK → 1...8 EPGM1 ZONE 1... 32 → OK → STAY → OK → ENABLE → OK**

Valore: *iii* – codice installatore a 4 cifre.

**EKB3/
EKB3W/
EWKB4**

Digitare il parametro 56, il numero della zona & il valore del parametro di stato:

56 nn 1 #

Valore: *nn* – numero della zona, serie – [01... 80].

Esempio: 56041#

Utility

Questa operazione può essere eseguita dal PC con il software **ELDES Utility Software**.

Disabilitare l'attributo Perimetrale per la singola zona

EKB2

Percorso del menu:

Zona cablata: OK → iiiii → OK → ZONES → OK → ONBOARD ZONES → OK → ZONE 1... 16 → OK → STAY → OK → DISABLE → OK

Zona senza fili: ... → WIRELESS ZONES 1... 4 g OK → WIRELESS ZONES 13... 80 → OK → STAY → OK → DISABLE → OK

Zona con tastiera: ... → KEYPAD ZONES → OK → 1ST... 4TH KEYPAD ZONES → OK → STAY → OK → DISABLE → OK

Zona EPGM1: ... → EPGM1 ZONES 1-16... EPGM1 ZONES 17-32 → OK → 1...8 EPGM1 ZONE 1... 32 → OK → STAY → OK → DISABLE → OK

Valore: iiiii – codice installatore a 4 cifre.

**EKB3/
EKB3W/
EWKB4**

Digitare il parametro 56, il numero della zona & il valore del parametro di stato:

56 nn 0 #

Valore: nn – numero della zona, serie – [01... 80].

Esempio: 56190#

Utility

Questa operazione può essere eseguita dal PC con il software *ELDES Utility Software*.

Abilitare l'attributo Forzato per la singola zona

EKB2

Percorso del menu:

Zona cablata: OK → iiiii → OK → ZONES → OK → ONBOARD ZONES → OK → ZONE 1... 16 → OK → FORCE → OK → ENABLE → OK

Zona senza fili: ... → WIRELESS ZONES 1... 4 → OK → WIRELESS ZONES 13... 80 → OK → FORCE → OK → ENABLE → OK

Zona con tastiera: ... → KEYPAD ZONESS → OK → 1ST... 4TH KEYPAD ZONES → OK → FORCE → OK → ENABLE → OK

Zona EPGM1: ... → EPGM1 ZONES 1-16... EPGM1 ZONES 17-32 → OK → 1...8 EPGM1 ZONE 1... 32 → OK → FORCE → OK → ENABLE → OK

Valore: iiiii – codice installatore a 4 cifre.

**EKB3/
EKB3W/
EWKB4**

Digitare il parametro 82, il numero della zona & il valore del parametro di stato:

82 nn 1 #

Valore: nn – numero della zona, serie – [01... 80].

Esempio: 82061#

Utility

Questa operazione può essere eseguita dal PC con il software *ELDES Utility Software*.

Disabilitare l'attributo Forzato per la singola zona

EKB2

Percorso del menu:

Zona cablata: OK → iiiii → OK → ZONES → OK → ONBOARD ZONES → OK → ZONE 1... 16 → OK → FORCE → OK → DISABLE → OK

Zona senza fili: ... → WIRELESS ZONES 1... 4 → OK → WIRELESS ZONES 13... 80 → OK → FORCE → OK → DISABLE → OK

Zona con tastiera: ... → KEYPAD ZONES → OK → 1ST... 4TH KEYPAD ZONES → OK → FORCE → OK → DISABLE → OK

Zona EPGM1: ... → EPGM1 ZONES 1-16... EPGM1 ZONES 17-32 → OK → 1...8 EPGM1 ZONE 1... 32 → OK → FORCE → OK → DISABLE → OK

Valore: iiiii – codice installatore a 4 cifre.

**EKB3/
EKB3W/
EWKB4**

Digitare il parametro 82, il numero della zona & il valore del parametro di stato:

82 nn 0 #

Valore: nn – numero della zona, serie – [01... 80].

Esempio: 82110#

Utility

Questa operazione può essere eseguita dal PC con il software *ELDES Utility Software*.

Abilitare/Disabilitare l'attributo Condivisione per la singola zona

Utility

Questa operazione può essere eseguita dal PC con il software *ELDES Utility Software*.

Impostare l'attributo TEMPO ms

Utility

Questa operazione può essere eseguita dal PC con il software *ELDES Utility Software*.

Abilitare/Disabilitare l'attributo Ritardata diventa istantanea in modalità PERIMETRALE

Utility

Questa operazione può essere eseguita dal PC con il software *ELDES Utility Software*.

Disabilitare l'attributo Gong

EKB2

Percorso del menu:

OK → *iiii* → OK → ZONES → OK → CHIME → OK → DISABLE → OK

Valore: *iiii* – codice installatore a 4 cifre.

EKB3/
EKB3W/
EWKB4

Digitare il parametro 32 e il valore del parametro di stato:

32 0 #

Esempio: 320#

Utility

Questa operazione può essere eseguita dal PC con il software *ELDES Utility Software*.

Abilitare l'attributo Gong

EKB2

Percorso del menu:

OK → *iiii* → OK → ZONES → OK → CHIME → OK → ENABLE → OK

Valore: *iiii* – codice installatore a 4 cifre.

EKB3/
EKB3W/
EWKB4

Digitare il parametro 32 e il valore del parametro di stato:

32 1 #

Esempio: 321#

Utility

Questa operazione può essere eseguita dal PC con il software *ELDES Utility Software*.

Per default, l'attributo Cross Zone/Intelli-zone non è impostato. Per associare due zone e/o impostare il time-out di Alarm Confirmation Timeout, usare il metodo di configurazione che segue:

Associare una zona per Cross-Zone/Intelli-Zone

Utility

Questa operazione può essere eseguita dal PC con il software *ELDES Utility Software*.

Impostare il tempo di Allarme Confermato

Utility

Questa operazione può essere eseguita dal PC con il software *ELDES Utility Software*.

Impostare il conteggio allarmi per la funzione Esclusione per singola zona

Utility

Questa operazione può essere eseguita dal PC con il software *ELDES Utility Software*.

ATTENZIONE: Questa funzione NON è raccomandata nel caso in cui sia necessario escludere la zona associata, altrimenti la zona che richiede la conferma d'allarme non provocherà mai un allarme in caso di apertura.

14.7. Escludere e attivare zone

NOTA per EKB3/EKB3W/EWKB4: la modalità di configurazione deve essere disattivata mentre si esclude o si attiva una zona esclusa.

L'esclusione di una zona consente all'utente di disattivare una zona aperta e inserire il sistema senza ripristinare la zona. Se una zona esclusa è aperta o ripristinata durante il conteggio del ritardo d'uscita/ingresso, o quando il sistema è inserito, l'evento sarà ignorato. Quando una zona è esclusa la spia BYPS delle tastiere EKB3/EKB3W/EWKB4 si accende (ON), mentre sullo schermo della EKB2 compare l'icona .

Esclusione di una singola zona aperta

EKB2

Percorso del menu:

OK → uumm → OK → BYPASS → OK → BYPASS LIST 1... 9 → OK → Z1-zone-name... Z80-zone-name → OK → BYPASS → OK

Valore: uumm – codice utente/principale a 4 cifre; zone-name – nome della zona fino a 24 caratteri.

**EKB3/
EKB3W/
EWKB4**

Premere il tasto BYPS e digitare il numero della zone & un codice principale/utente:

BYPS nn uumm #

Valore: nn – numero zona, serie – [01... 80]; uumm – codice utente/principale a 4 cifre.

Esempio: BYPS091111#

Esclusione di tutte le zone aperte

EKB2

Percorso del menu:

OK → uumm → OK → BYPASS → OK → BYP VIOLATED ZONES → OK

Valore: uumm – codice utente/principale a 4 cifre.

La zona rimarrà esclusa finché il sistema non sia disinserito. Una volta disinserito il sistema, lo stato della zona corrispondente sarà indicato sulle tastiere (vedere 32.1.1. **Tastiera LCD EKB2**, 32.1.2. **Tastiera LED EKB3** e 19.5. **Tastiera LED senza fili EKB3W/EWKB4**) e nei messaggi di testo SMS (vedere 26. **INFORMAZIONI SUL SISTEMA – INFO SMS**). In alternativa l'utente può attivare la zona esclusa con il metodo di configurazione seguente:

Attivare una zona esclusa

EKB2

Percorso del menu:

OK → uumm → OK → BYPASS → OK → BYPASS LIST 1... 9 → OK → Z1-zone-name... Z80-zone-name → OK → UNBYPASS → OK

Valore: uumm – codice utente/principale a 4 cifre; zone-name – nome della zona fino a 24 caratteri.

**EKB3/
EKB3W/
EWKB4**

Premere il tasto BYPS e digitare il numero della zone & un codice principale/utente:

BYPS nn uumm #

Valore: nn – numero della zona, serie – [01... 80]; uumm – codice utente/principale a 4 cifre.

Esempio: BYPS251111#

NOTA: le zone possono essere escluse e attivate solo quando il sistema non è inserito.

14.8. Nomi delle zone

Ogni zona ha un nome che può essere personalizzato dall'utente. Di solito, il nome specifica un tipo di dispositivo collegato al terminale di una zona determinata, per **esempio**: "Porte della cucina aperte". I nomi delle zone sono usati nei messaggi di testo SMS che sono inviati all'utente in caso d'allarme. Per default i nomi delle zone sono: Z1 -Zona1, Z2 -Zona2, Z3 -Zona3, Z4 -Zona4 e via di seguito.

Programmazione nome zona

SMS

Contenuto del messaggio di testo SMS:

ssss_Znn:zone-name

Valore: ssss – password SMS di 4 cifre; nn – numero della zona, serie – [1... 80]; zone-name – nome della zona fino a 24 caratteri.

Esempio: 1111_Z3:Door sensor triggered

Utility

Questa operazione può essere eseguita dal PC con il software *ELDES Utility Software*.

Visualizzare i nomi delle zone

SMS

Contenuto del messaggio di testo SMS:

`ssss_STATUS`

Valore: ssss – password SMS di 4 cifre.

Esempio: 1111_STATUS

EKB2

Percorso del menu:

Zona cablata: OK → iiiii → OK → ZONES → OK → ONBOARD ZONES → OK → ZONE 1... 16 → OK → NAME

Zona senza fili: ... → WIRELESS ZONES 1... 4 → OK → WIRELESS ZONES 13... 80 → OK → NAME

Zona con tastiera: ... → KEYPAD ZONES → OK → 1ST... 4TH KEYPAD ZONES → OK → NAME

Zona EPGM1: ... → EPGM1 ZONES 1-16... EPGM1 ZONES 17-32 → OK → 1...8 EPGM1 ZONE 1... 32 → OK → NAME

Valore: iiiii – codice installatore a 4 cifre.

Utility

Questa operazione può essere eseguita dal PC con il software *ELDES Utility Software*.

ATTENZIONE: I caratteri come due punti “:”, punto e virgola “;” e nomi o/e valori dei parametri come PSW, STATUS, ON, OFF ecc. NON SONO AMMESSI nei nomi delle zone.

NOTA: Con un solo messaggio di testo SMS si possono impostare diversi nomi delle zone. **Esempio:** 1111_Z1: porta della cucina aperta: Z3: Movimento nel seminterrato: Z4: finestra della camera da letto aperta.

14.9. Disabilitare e abilitare le zone

Per default tutte le zone, eccetto quelle con tastiera e quelle virtuali, sono abilitate. Per disabilitare/abilitare temporaneamente una singola zona, usare i metodi di configurazione che seguono:

Disabilitare una zona

SMS

Contenuto del messaggio di testo SMS:

`ssss_Znn:OFF`

Valore: ssss – password SMS di 4 cifre; nn – numero della zona, serie – [1... 80].

Esempio: 1111_Z13:OFF

EKB2

Percorso del menu:

Zona cablata: OK → iiiii → OK → ZONES → OK → ONBOARD ZONES → OK → ZONE 1... 16 → OK → STATUS → OK → DISABLE → OK

Zona senza fili: ... → WIRELESS ZONES 1... 4 → OK → WIRELESS ZONES 13... 80 → OK → STATUS → OK → DISABLE → OK

Zona con tastiera: ... → KEYPAD ZONES → OK → 1ST... 4TH KEYPAD ZONES → OK → STATUS → DISABLE → OK

Zona EPGM1: ... → EPGM1 ZONES 1-16... EPGM1 ZONES 17-32 → OK → 1...8 EPGM1 ZONE 1... 32 → OK → STATUS → DISABLE → OK

Valore: iiiii – codice installatore a 4 cifre.

EKB3/
EKB3W/
EAKB4

Digitare il parametro 52, il numero della zona e il valore del parametro di stato:

`52 nn 0 #`

Valore: nn – numero della zona, serie – [01... 80].

Esempio: 52360#

Utility

Questa operazione può essere eseguita dal PC con il software *ELDES Utility Software*.

Abilitare una zona

SMS

Contenuto del messaggio di testo SMS:

`ssss_Znn:ON`

Valore: ssss – password SMS di 4 cifre; nn – numero della zona, serie – [1... 80].

Esempio: 1111_Z6:ON

EKB2**Percorso del menu:**

Zona cablata: OK → **iiii** → OK → ZONES → OK → ONBOARD ZONES → OK → ZONE 1... 16 → OK → STATUS → OK → ENABLE → OK

Zona senza fili: ... → WIRELESS ZONES 1... 4 → OK → WIRELESS ZONES 13... 80 → OK → STATUS → OK → ENABLE → OK

Zona con tastiera: ... → KEYPAD ZONES → OK → 1ST... 4TH KEYPAD ZONES → OK → STATUS → ENABLE → OK

Zona EPGM1: ... → EPGM1 ZONES 1-16... EPGM1 ZONES 17-32 → OK → 1...8 EPGM1 ZONE 1... 32 → OK → STATUS → ENABLE → OK

Valore: *iiii* – codice installatore a 4 cifre.

**EKB3/
EKB3W/
EWKB4****Digitare il parametro 52, il numero della zona & il valore del parametro di stato:**

52 nn 1 #

Valore: *nn* – numero della zona, serie – [01... 80].

Esempio: 52151#

Utility

Questa operazione può essere eseguita dal PC con il software *ELDES Utility Software*.

14.10. Visualizzare lo stato di una zona

Lo stato della zona (aperta/ripristinata) è indicato in tempo reale da tutti i mezzi di configurazione disponibili. Tuttavia, il modo più comodo per visualizzare lo stato della zona è l'utilizzo dell'interfaccia grafica a colori del software *ELDES Utility Software* in cui:

- Rosso – zona aperta.
- Verde – zona ripristinata.
- Grigio – zona disabilitata.

Per visualizzare lo stato della zona sono disponibili i metodi di configurazione che seguono.

Visualizzare lo stato della zona

SMS**Contenuto del messaggio di testo SMS:**

ssss_INFO

Valore: *ssss* – password SMS di 4 cifre.

Esempio: 1111_INFO

EKB2**Percorso del menu:**

OK → **uumm** → OK → VIOLATED ZONES → OK → ZONE 1... 80

Valore: *uumm* – codice utente/principale a 4 cifre.

**EKB3/
EKB3W/
EWKB4**

Consultare le spie illuminate della zona (Z1 ... Z16) sulla tastiera. Le spie lampeggianti indicano la apertura di zone con numeri alti (Z13 ... Z80). Per maggiori dettagli sulle zone con numeri alti, vedere **29. INDICAZIONE DEGLI GUASTI DEL SISTEMA**.

15. LA MODALITÀ PERIMETRALE

La modalità PERIMETRALE consente all'utente di inserire/disinserire il sistema senza uscire dalla zona protetta. Se le zone con attributo PERIMETRALE abilitato sono aperte quando il sistema è in modalità PERIMETRALE, non ci sarà alcun allarme. In pratica questa funzione si usa quando si inserisce il sistema a casa prima di andare a letto.

Il sistema può essere inserito in modalità PERIMETRALE alle condizioni che seguono:

- Se una zona del tipo Ritardata NON è stata aperta durante il ritardo d'uscita ed esiste una zona(e) con l'attributo PERIMETRALE abilitato, il sistema si inserirà in modalità PERIMETRALE. Per inserire il sistema in questa condizione, usare uno dei metodi che prevedono l'impostazione del ritardo d'uscita. Per maggiori dettagli su questi metodi, vedere **13. RITARDI D'USCITA ED ENTRATA**.
- Il sistema sarà inserito immediatamente in modalità PERIMETRALE usando uno dei metodi che seguono.

Inserire il sistema in modalità PERIMETRALE

EKB2

Percorso del menu:

Sistema senza partizioni: **P2** → **uumm** → **OK**

Sistema con partizioni: **P2** → **uumm** → **OK** → **[p]** **part-name** → **OK**

Valore: *uumm* – codice utente/principale a 4 cifre; *p* – numero della partizione, serie – [1... 4]; *part-name* – nome della partizione fino a 15 caratteri.

**EKB3/
EKB3W/
EWKB4**

Premere il tasto [STAY] & digitare un codice utente/principale:

STAY *uumm*

Valore: *uumm* – codice utente/principale a 4 cifre.

Esempio: *STAY1111*

**EWK1/
EWK2/
EWK2A**

Questa operazione può essere eseguita dal telecomando senza fili se è preassegnata, utilizzando il PC con il software *ELDES Utility Software*.

Quando una o più partizioni del sistema sono inserite in modalità PERIMETRALE. La tastiera EKB2 visualizza sullo schermo l'icona .

NOTA per EKB3/EKB3W/EWKB4: la modalità di configurazione deve essere disattivata mentre si inserisce il sistema in modalità PERIMETRALE.

NOTA: Il sistema può essere inserito in modalità PERIMETRALE solo se esiste almeno una zona con l'attributo PERIMETRALE abilitato.

NOTA: La modalità PERIMETRALE non è supportata dalle zone virtuali.

NOTA: Il sistema può anche essere inserito in modalità PERIMETRALE usando *ELDES Cloud Services*

Per maggiori dettagli sull'abilitazione dell'attributo PERIMETRALE a una zona, vedere **14.6. Attributi della zona**.

16. MANOMISSIONI

Il circuito anti-manomissione è costituito da un singolo anello chiuso nel quale un'interruzione, in un punto qualsiasi, provocherà un allarme di manomissione, indipendentemente dal fatto che il sistema sia inserito o no. Durante un allarme di manomissione il sistema attiverà la sirena e il cicalino della tastiera e invierà inoltre un messaggio di testo SMS al numero telefonico dell'utente elencato nella lista. Il sistema provocherà un allarme di manomissione nelle condizioni che seguono:

- Se la scatola di un rivelatore, sirena, armadietto metallico o tastiera è stata aperta, scatta l'interruttore fisico TAMPER. Per default, nel messaggio di testo SMS l'allarme è riportato come Tamper x (in cui x è il numero dell'interruttore). In alternativa è possibile collegare l'interruttore Tamper a una zona che provocherà un allarme di manomissione in caso d'apertura (vedere **15. ZONE**).
- Se si perde il segnale radio per un livello troppo basso o insufficiente carica della batteria su certi dispositivi senza fili (vedere **19.3. Monitoraggio del stato del segnale radio**).

Per default sono abilitate tutte le manomissioni e l'invio delle relative notifiche con messaggi di testo SMS. Per disabilitare/abilitare alcuni dei dispositivi anti manomissione e/o le notifiche degli allarmi di manomissione, procedere come segue:

<p>Disabilitare/abilitare manomissione</p>	<p>Utility Questa operazione può essere eseguita dal PC con il software <i>ELDES Utility Software</i>.</p>
<p>Visualizzare dispositivi anti manomissione aperti</p>	<p>SMS Il sistema invierà automaticamente un messaggio di testo SMS, contenente il nome del dispositivo anti manomissione aperto, al numero di telefono dell'utente.</p> <p>EKB2 EKB2 Percorso del menu: OK → uumm → OK → VIOLATED TAMPERS → OK → TAMPER 1... 80 Valore: <i>uumm</i> – codice utente/principale a 4 cifre.</p> <p>EKB3/ EKB3W/ EWKB4 La spia SYSTEM illuminata indica la presenza di guasti del sistema, compresa la presenza di dispositivi anti manomissione aperti. Per maggiori dettagli sulle indicazioni di manomissione, vedere 29. INDICAZIONE DEGLI GUASTI DEL SISTEMA.</p>
<p>Disabilitare la notifica degli allarmi manomissione</p>	<p>EKB2 Percorso del menu: Numero telefonico dell'utente: OK → iiiii → OK → SMS MESSAGES 1 → OK → TAMPER ALARM → OK → GSM USER 1... 10 → OK → DISABLE → OK Messaggio di testo SMS a tutti gli utenti simultaneamente: ... → TAMPER ALARM → OK → SMS TO ALL → OK → DISABLE → OK Rapporto ricevuto SMS: ... → TAMPER ALARM → OK → SMS REPORT → OK → DISABLE → OK Valore: <i>iiii</i> – codice installatore a 4 cifre.</p> <p>EKB3/ EKB3W/ EWKB4 Digitare i parametri 25/21/55, numero dell'evento, posizione del telefono utente & valore dello stato del parametro: Numero telefonico dell'utente: 25 13 up 0 # Messaggio di testo SMS a tutti gli utenti simultaneamente: 21 13 up 0 # Rapporto ricevuto SMS: 55 13 up 0 # Valore: <i>up</i> - posizione del numero telefonico utente, serie - [01... 10]. Esempio: <i>2513030#</i></p>
<p>Abilitare la notifica degli allarmi manomissione</p>	<p>Utility Questa operazione può essere eseguita dal PC con il software <i>ELDES Utility Software</i>.</p> <p>EKB2 Percorso del menu: Numero telefonico dell'utente: OK → iiiii → OK → SMS MESSAGES 2 → OK → TAMPER ALARM → OK → GSM USER 1... 10 → OK → ENABLE → OK Messaggio di testo SMS a tutti gli utenti simultaneamente: ... → TAMPER ALARM → OK → SMS TO ALL → OK → ENABLE → OK Rapporto ricevuto SMS: ... → TAMPER ALARM → OK → SMS REPORT → OK → ENABLE → OK Valore: <i>iiii</i> – codice installatore a 4 cifre.</p>

EKB3/
EKB3W/
EWKB4

Digitare i parametri 25/21/55, numero dell'evento, posizione del telefono utente & valore dello stato del parametro:

Numero telefonico dell'utente: 25 13 up 1 #

Messaggio di testo SMS a tutti gli utenti simultaneamente: 21 13 up 1 #

Rapporto ricevuto SMS: 55 13 up 1 #

Valore: up - posizione del numero telefonico utente, serie - [01... 10].

Esempio: 2513041#

Utility

Questa operazione può essere eseguita dal PC con il software *ELDES Utility Software*.

Per maggiori dettagli sulla visualizzazione delle manomissioni, vedere **17. SEGNALAZIONI E NOTIFICHE D'ALLARME ALL'UTENTE**.

ATTENZIONE: Una volta disabilitata una certa manomissione, il sistema NON invierà più alcun messaggio di testo per segnalare una manomissione fisica e neppure la perdita/ripristino del segnale radio.

ATTENZIONE: Il sistema NON invierà alcun messaggio di perdita/ripristino del segnale radio mentre la manomissione fisica è in corso.

ATTENZIONE: Il sistema NON provocherà alcun allarme in caso di manomissione fisica o perdita del segnale radio se la zona associata è disabilitata.

16.1. Nomi dei dispositivi manomissione

Ogni dispositivo antimanomissione ha un nome che può essere personalizzato dall'utente. I nomi dei dispositivi manomissione sono usati nei messaggi di testo SMS inviati all'utente in caso di apertura dei dispositivi. Per default i nomi dei dispositivi sono: *Tamper1*, *Tamper2*, *Tamper3*, *Tamper4* ecc. Per impostare i nomi dei dispositivi manomissione, procedere come segue.



Programmazione dei
nomi dei dispositivi anti
manomissione

Utility

Questa operazione può essere eseguita dal PC con il software *ELDES Utility Software*.

17. INDICAZIONI E NOTIFICHE D'ALLARME PER L'UTENTE

Quando una zona, a seconda del tipo di zona (vedere **14.5 Definizioni del tipo di zona**), o un dispositivo anti manomissione sono aperti, il sistema provoca un allarme. Per default, la durata di un allarme è di 1 minuto (vedere **20. SIRENA** per la durata dell'allarme). Durante l'allarme il comportamento del sistema sarà il seguente:

1. Il sistema attiva la sirena e il cicalino della tastiera.
 - a) La sirena emette una tonalità intermittente in caso d'incendio, altrimenti un suono continuo.
 - b) Il cicalino della tastiera emette brevi segnali acustici.
 - c) Il display della tastiera EKB2 visualizza sullo schermo l'icona **!!!** accanto alla partizione inserita, seguita dall'icona  per indicare la presenza di eventi d'allarme nel registro degli eventi (vedere **28. REGISTRO DEGLI EVENTI E DELLE ALLARMI**). In caso d'incendio in qualsiasi partizione sullo schermo compare l'icona .
 - d) La tastiera EKB3, funzionando in modalità a 4 partizioni, farà lampeggiare i tasti [1 ... 4] corrispondenti alla partizione con allarme.
 - e) In caso di apertura di una o più zone, le tastiere EKB3/EKB3W accenderanno (ON) le spie corrispondenti alle zone aperte da 1 a 12. La spia SYSTEM sarà accesa (ON). Per maggiori dettagli sulla visualizzazione di violazioni nelle zone ad alta numerazione e numeri delle manomissioni, vedere **29. SEGNALEZIONE DEGLI GUASTI DEL SISTEMA**).
2. Il sistema tenta d'inviare un messaggio di testo SMS contenente il nome della zona aperta/manomessa (vedere **14.8. Nomi delle zone e 16.1 Nomi dei dispositivi manomissione** per come impostare rispettivamente una zona e un tamper name), al primo dei numeri utente contenuti nell'elenco e che condivide la partizione della zona aperta/manomessa. Il sistema invierà messaggi di testo SMS separati per ciascuna zona aperta/manomessa.
 - a) Se il numero telefonico utente non è raggiungibile e il sistema non riceve conferma del rapporto d'invio del messaggio SMS entro 45 secondi, tenterà d'inviare il messaggio al secondo numero utente dell'elenco, assegnato alla stessa partizione precedente. Il numero telefonico può essere irraggiungibile per i motivi seguenti:
 - Telefono mobile spento.
 - Telefono fuori dalla copertura GSM.
 - b) Per default, il sistema continuerà a tentare d'inviare messaggi di testo SMS all'utente successivo nell'ordine di priorità finché un numero telefonico non sia raggiungibile. Il sistema invia il messaggio di testo SMS solo una volta e non ricomincia dal primo numero della lista se non è stato raggiungibile.
3. Per default il sistema tenta di chiamare via GSM il primo numero telefonico utente che condivide la partizione della zona aperta/manomessa. Il sistema farà chiamate distinte per ciascuna zona aperta/manomessa.
 - a) Quando la chiamata è ricevuta, il sistema tacita la sirena e trasmette il file audio che può essere ascoltato sul telefono mobile dell'utente. Questa funzione è disponibile solo se un file audio è stato registrato e assegnato alla zona aperta (vedere **17.2. File Audio e Introduzione audio**).
 - b) Alla fine dell'ascolto del file audio, l'utente potrà ascoltare per 30 secondi ciò che sta succedendo nell'area intorno al sistema d'allarme. Questa funzione è disponibile solo se al sistema è stato collegato un microfono (vedere **25. ASCOLTO A DISTANZA E COMUNICAZIONE VOCALE A DUE VIE**).
 - c) Il sistema chiamerà il numero telefonico successivo, assegnato alla stessa partizione, quando l'utente è irraggiungibile per una delle ragioni che seguono:
 - Telefono mobile spento.
 - Telefono fuori dalla copertura GSM.
 - Segnale di "occupato".
 - L'utente non risponde alla chiamata dopo un certo numero di squilli determinato dall'operatore GSM.
 - d) Il sistema continuerà a chiamare il numero di telefono successivo, nell'ordine di priorità assegnato, finché un numero non sia raggiungibile. Il sistema chiamerà il numero di telefono 5 volte se il primo dei numeri telefonici utente era fuori dalla copertura GSM oppure spento. Negli altri casi il sistema chiamerà una sola volta. Il sistema smette di chiamare e non riprende l'elenco dall'inizio se arriva alla fine dell'elenco con una serie di chiamate senza successo a tutti i numeri della lista.
 - e) Il sistema non chiamerà il numero di telefono successivo dell'elenco nel caso in cui il primo numero chiamato fosse stato raggiungibile, ma la chiamata rifiutata.
4. Il sistema, se abilitato, tenta di chiamare il primo numero telefonico dell'utente via PSTN (vedere **30.2.3. PSTN**). Il sistema effettua chiamate separate per ciascuna zona aperta/manomessa.
 - a) Alla risposta il sistema interrompe immediatamente la chiamata.
 - b) Il sistema chiamerà il numero telefonico successivo, quando l'utente è irraggiungibile per una delle ragioni che seguono:
 - Telefono mobile spento.
 - Telefono fuori dalla copertura GSM.
 - Segnale di "occupato".
 - L'utente non risponde alla chiamata dopo un certo numero di squilli determinato dall'operatore GSM.
 - c) Il sistema continuerà a chiamare il numero di telefono successivo, nell'ordine di priorità assegnato, finché un numero non sia raggiungibile. Il sistema chiamerà il numero di telefono 5 volte (per default) se il primo dei numeri telefonici utente era irraggiungibile. Il sistema riprende l'elenco dall'inizio se raggiunge la fine della lista elenco con una serie di chiamate senza successo a tutti i numeri della lista.

Per tacitare la sirena/allarme e interrompere le chiamate telefoniche e l'invio dei messaggi di testo SMS agli utenti, occorre disinserire il sistema (vedere **12. INSERIRE E DISINSERIRE**).

ATTENZIONE: La sirena senza fili EWS2/EWS suona solo se la zona senza fili della sirena è stata assegnata alla stessa partizione in cui si è verificato l'allarme (vedere **23.1.Partizione delle zone**).

Visualizzare le zone aperte

SMS

Contenuto del messaggio di testo SMS:

ssss_INFO

Valore: ssss – password SMS di 4 cifre.

Esempio: 1111_INFO

EKB2

Percorso del menu:

OK → uumm → OK → VIOLATED ZONES → OK → ZONE 1... 76

Valore: uumm – codice utente/principale a 4 cifre.

EKB3/
EKB3W/
EWKB4

Vedere le spie illuminate 1 ... 16 sulla tastiera. La spia SYSTEM lampeggiante indica apertura/manomissione delle zone ad alta numerazione [Z13 ... Z80]. Per maggiori dettagli sulle indicazioni di manomissione delle zone ad alta numerazione, vedere **29. INDICAZIONE DEGLI GUASTI DEL SISTEMA**.

Utility

Questa operazione può essere eseguita dal PC con il software *ELDES Utility Software*.

Visualizzare dispositivi anti manomissione aperti

SMS

Il sistema invierà automaticamente un messaggio di testo SMS, contenente il nome del dispositivo anti manomissione aperto, al numero di telefono dell'utente.

EKB2

Percorso del menu:

OK → uumm → OK → VIOLATED TAMPERS → OK → TAMPER 1... 80

Valore: uumm – codice utente/principale a 4 cifre.

EKB3/
EKB3W/
EWKB4

La spia SYSTEM illuminata indica la presenza di guasti del sistema, compresa la presenza di dispositivi anti manomissione aperti. Per maggiori dettagli sulle indicazioni di manomissione, vedere **29. INDICAZIONE DEGLI GUASTI DEL SISTEMA**.

Utility

Questa operazione può essere eseguita dal PC con il software *ELDES Utility Software*.

Per maggiori dettagli sulle modalità da seguire per abilitare/disabilitare l'invio dei messaggi di testo SMS e delle chiamate alla lista dei numeri telefonici degli utenti in caso d'allarme, vedere **17.1. Abilitare e disabilitare la notifica degli allarmi**.

ATTENZIONE: Le chiamate attraverso la rete GSM ai numeri telefonici degli utenti contenuti nell'elenco sono disabilitate forzatamente quando è abilitata la modalità SM (vedere **30. STAZIONE DI MONITORAGGIO**).

NOTA: Se una o più zone sono aperte/manomesse nel corso dell'allarme il sistema tenterà d'invviare altrettanti messaggi di testo SMS e chiamate ai numeri di telefono degli utenti. Questa funzione NON si applica alle zone del tipo Interior Follower.

NOTA: Se il sistema ha inviato un messaggio di testo SMS e/o una chiamata al numero telefonico dell'utente dopo che il sistema è stato disinserito, ciò significa che il messaggio/telefonata era stato messo in coda nella memoria prima che il sistema fosse disinserito. La coda ha una capacità massima di 24 eventi.

NOTA: In alcuni casi il sistema potrebbe NON ESSERE IN GRADO di comporre un numero telefonico dell'elenco se il suddetto numero è stato trasferito a un altro operatore GSM.

17.1. Abilitare e disabilitare le notifiche d'allarme

Per default il sistema chiamerà via GSM i numeri telefonici dell'utente contenuti nell'elenco. Questa funzione si può disabilitare/abilitare con la procedura che segue.

Disabilitare la chiamata in caso d'allarme

EKB2

Percorso del menu:

OK → *iiii* → OK → PRIMARY SETTINGS → OK → CALL/SMS SETTINGS → OK → CALL IN CASE ALARM → OK → GSM USER 1... 10 → OK → DISABLE → OK

Valore: *iiii* – codice installatore a 4 cifre.

EKB3/
EKB3W/
EWK4

Digitare il parametro 30, posizione telefono utente & valore dello stato del parametro:
30 us 1 #

Valore: *us* - posizione del numero telefonico utente, serie - [01... 10].
Esempio: 30081#

Utility

Questa operazione può essere eseguita dal PC con il software *ELDES Utility Software*.

Abilitare la chiamata in caso d'allarme

EKB2

Percorso del menu:

OK → *iiii* → OK → PRIMARY SETTINGS → OK → CALL/SMS SETTINGS → OK → CALL IN CASE ALARM → OK → GSM USER 1... 10 → OK → ENABLE → OK

Valore: *iiii* – codice installatore a 4 cifre.

EKB3/
EKB3W/
EWK4

Digitare il parametro 30, posizione telefono utente & valore dello stato del parametro:
30 us 0 #

Valore: *us* - posizione del numero telefonico utente, serie - [01... 10].
Esempio: 30090#

Utility

Questa operazione può essere eseguita dal PC con il software *ELDES Utility Software*.

Per default il sistema invierà via GSM un messaggio di testo SMS ai numeri telefonici dell'utente contenuti nell'elenco. Questa funzione si può disabilitare/abilitare con la procedura che segue.

Disabilitare il messaggio SMS in caso d'allarme

EKB2

Percorso del menu:

Numero telefonico utente: OK → *iiii* → OK → SMS MESSAGES 1 → OK → GENERAL ALARM → OK → GSM USER 1... 10 → OK → DISABLE → OK

Messaggio di testo SMS a tutti gli utenti simultaneamente: ... → GENERAL ALARM → OK → SMS TO ALL → OK → DISABLE → OK

Rapporto ricevuto SMS: ... → GENERAL ALARM → OK → SMS REPORT → OK → DISABLE → OK

Valore: *iiii* – codice installatore a 4 cifre.

EKB3/
EKB3W/
EWK4

Digitare i parametri 25/21/55, numero dell'evento, posizione telefono utente & valore dello stato del parametro:

Numero telefonico utente: 25 03 up 0 #

Messaggio di testo SMS a tutti gli utenti simultaneamente: 21 03 up 0 #

Rapporto ricevuto SMS: 55 03 up 0 #

Valore: *up* - posizione del numero telefonico utente, serie - [01... 10].
Esempio: 2503060#

Utility

Questa operazione può essere eseguita dal PC con il software *ELDES Utility Software*.

Abilitare il messaggio SMS in caso d'allarme

EKB2

Numero telefonico utente: OK → iiiii → OK → SMS MESSAGES 1 → OK → GENERAL ALARM → OK → GSM USER 1... 10 → OK → ENABLE → OK
Messaggio di testo SMS a tutti gli utenti simultaneamente: ... → GENERAL ALARM → OK → SMS TO ALL → OK → ENABLE → OK
Rapporto ricevuto SMS: ... → GENERAL ALARM → OK → SMS REPORT → OK → ENABLE → OK
Valore: iiiii – codice installatore a 4 cifre.

EKB3/
EKB3W/
EWKB4

Digitare i parametri 25/21/55, numero dell'evento, posizione telefono utente & valore dello stato del parametro:
Numero telefonico dell'utente: 25 03 up 1 #
Messaggio SMS a tutti i numeri di telefono simultaneamente: 21 03 up 1 #
Rapporto ricevuto SMS: 55 03 up 1 #
Valore: up - posizione del numero telefonico utente, serie - [01... 10].
Esempio: 2503101#

Utility

Questa operazione può essere eseguita dal PC con il software *ELDES Utility Software*.

Per default, in caso d'allarme, il sistema non chiamerà un numero telefonico via PSTN. Per gestire questa funzione, vedere **30.2.3. PSTN**).

Per maggiori dettagli su I modo in cui i parametri delle funzioni d'invio simultaneo di un messaggio di testo SMS a tutti gli utenti e di rapporto SMS incidono sulla trasmissione dei messaggi di testo SMS, vedere **27. NOTIFICHE DA PARTE DEL SISTEMA**.

Per default è abilitata la trasmissione di un messaggio di testo SMS in caso d'allarme da manomissione. Per maggiori dettagli su abilitazione e disattivazione della notifica d'allarme manomissione, vedere **16. MANOMISSIONI**.

ATTENZIONE: Indipendentemente dallo stato dei parametri delle funzioni di chiamata in caso d'allarme, se il sistema è collegato alla postazione di monitoraggio, NON chiamerà i numeri telefonici utente dell'elenco (vedere **30. STAZIONE DI MONITORAGGIO**).

17.2. File audio e Introduzione Audio

Il sistema è dotato di una funzionalità che consente di registrare fino a 16 file audio fino a 6 secondi e un'altra funzionalità che consente di registrare un file audio di introduzione fino a 20 secondi utilizzando il microfono del PC. I file registrati possono essere assegnati a qualsiasi zona del sistema, eccettuate quelle virtuali, e possono essere trasmessi quando si verifica un allarme nella zona alla quale i file sono stati assegnati. Questa funzione è disponibile solo se il sistema è abilitato alle chiamate telefoniche e se l'utente risponde alla chiamata. Quando viene risolta la chiamata, viene riprodotto il file audio di introduzione (se assegnato), che contiene informazioni essenziali (posizione / indirizzo completo o nome utente completo) e il file audio (fino a 6 sec.). Appena dopo l'introduzione dell'audio è finita. Il formato dei file audio supportati è il seguente:

- Numero massimo di file audio: 16
- Durata massima del file audio: 6 secondi.
- Numero massimo di file audio di introduzione: 1
- Durata massima dell'audio di introduzione: fino a 20 secondi
- Formato del file: *.wav
- Specifiche: 8,000 kHz; 8 Bit; mono

Per impostazione predefinita, nessuno di questi file audio è pre-registrato o assegnato a una determinata zona. Per registrare un file audio o audio di introduzione e / o assegnarlo in una zona, utilizzando un programma di registrazione audio .wav..

Assegnare un file audio a una singola zona

Utility

Questa operazione può essere eseguita dal PC con il software *ELDES Utility Software*.

NOTA: Un singolo file audio può essere assegnato a diverse zone.

18. USCITE PROGRAMMABILI (PGM)

Un'uscita PGM è un'uscita programmabile che si commuta allo stato programmato quando nel sistema si verifica un evento specifico, è arrivato il giorno e l'ora della settimana programmato o l'utente ha richiesto manualmente la commutazione. Normalmente le uscite PGM possono essere usate per aprire/chiedere porte di garage, accendere luci, attivare il riscaldamento, l'irrigazione e molto altro. Quando un'uscita PGM è attivata (ON), il sistema commuta qualsiasi dispositivo o relè collegato.

La Centrale ESIM384 è fornita con 4 uscite PGM a collettore aperto incorporate che consentono di collegare fino a 4 dispositivi o relè. Per maggiori dettagli sull'espansione delle uscite PGM, vedere **18.2. Espansione delle uscite PGM**.

Le uscite PGM dell'ESIM384 si suddividono in 4 categorie:

Categoria dell'uscita PGM	Descrizione	N° max. di uscite PGM per dispositivo	N° max. complessivo di uscite PGM
Uscite PGM incorporate	Uscite PGM cablate incorporate nell'ESIM384	4	4
Uscite PGM dell'EPGM8	Uscite PGM dell'EPGM8 – Modulo d'espansione delle uscite PGM cablato	8	8
Uscite PGM dell'EPGM1	Uscite PGM dell'EPGM1 – Modulo d'espansione delle zone & uscite PGM cablato	2	4
Uscite PGM senza fili	Uscite PGM non fisiche create automaticamente dal dispositivo senza fili connesso.	2*	64**

* - Dipende dal tipo di dispositivo senza fili connesso.

** - Disponibile solo se non sono presenti uscite EPGM1.

Per gli schemi di cablaggio delle uscite PGM, consultare **2.3.6. Relè Finder® 40.61.9.12 con zoccolo terminale 95.85.3**.

18.1. Numerazione delle uscite PGM

I numeri delle uscite PGM compresi fra C1 e C16 sono riservati in permanenza per le uscite PGM incorporate, anche se la modalità modulo EPGM8 è disabilitata. Le uscite PGM C17 ... C80 sono assegnate automaticamente in ordine cronologico ai dispositivi collegati al modulo EPGM1 e ai dispositivi senza fili.

18.2. Espansione delle uscite PGM

Per collegare dispositivi elettrici aggiuntivi è possibile espandere il numero delle uscite PGM:

- Collegando il modulo cablato di espansione delle uscite PGM EPGM8 (per ulteriori dettagli sulle specifiche tecniche e l'installazione, consultare l'ultima edizione del manuale d'installazione del dispositivo disponibile su www.dias.it).
- Collegando il modulo cablato di espansione delle uscite PGM EPGM1 (per ulteriori dettagli sulle specifiche tecniche e l'installazione, consultare l'ultima edizione del manuale d'installazione del dispositivo disponibile su www.dias.it).
- Collegando i dispositivi senza fili (guarda **19. DISPOSITIVI SENZA FILI**).

Il numero massimo di uscite PGM è 80.

18.2.1. Modalità EPGM8

EPGM8 è un modulo d'espansione che espande il sistema con 8 uscite PGM cablate (per ulteriori dettagli sulle specifiche tecniche e l'installazione, consultare l'ultima edizione del manuale d'installazione del dispositivo disponibile su www.dias.it).

Una volta installato il modulo EPGM8 occorre abilitarlo.

Abilitare la modalità EPGM8

EKB2

Percorso del menu:

OK → **iiii** → OK → USING EPGM8 → OK → ENABLE → OK

Valore: **iiii** – codice installatore a 4 cifre.

EKB3/
EKB3W/
EWKB4

Digitare il parametro 33 e valore dello stato del parametro:

33 1 #

Esempio: 331#

Utility

Questa operazione può essere eseguita dal PC con il software *ELDES Utility Software*.

Disabilitare la modalità EPGM8

EKB2

Percorso del menu:

OK → *iiii* → OK → USING EPGM8 → OK → ENABLE → OK

Valore: *iiii* – codice installatore a 4 cifre.

EKB3/
EKB3W/
EWKB4

Digitare il parametro 33 e valore dello stato del parametro:

33 0 #

Esempio: 330#

Utility

Questa operazione può essere eseguita dal PC con il software *ELDES Utility Software*.

18.3. Nomi delle uscite PGM

Ciascuna uscita PGM ha un nome che può essere personalizzato dall'utente. In generale il nome specifica il tipo di dispositivo collegato a una determinata uscita PGM. **Esempio:** lampade. I nomi possono essere usati al posto dei numeri delle uscite PGM quando si controllano le uscite PGM attraverso messaggi di testo SMS. Per default, i nomi delle uscite PGM sono *C1 - Controll1*, *C2 - Controll2*, *C3 - Controll3*, *C4 - Controll4* ecc.

Impostare il nome di un'uscita PGM

SMS

Contenuto del messaggio di testo SMS:

ssss_Coo:out-name

Valore: *ssss* – password SMS di 4 cifre; *oo* – numero dell'uscita PGM, serie – [1... 80]; *out-name* – nome dell'uscita PGM fino a 16 caratteri.

Esempio: 1111_C2:Lights

Utility

Questa operazione può essere eseguita dal PC con il software *ELDES Utility Software*.

Visualizzare il nome di un'uscita PGM

SMS

Contenuto del messaggio di testo SMS:

ssss_INFO

Valore: *ssss* – password SMS di 4 cifre.

Esempio: 1111_STATUS

EKB2

Percorso del menu:

OK → *mmmm* → OK → PGM OUTPUTS → OK → *out-name*

Valore: *iiii* – codice installatore a 4 cifre; *out-name* – nome dell'uscita PGM fino a 16 caratteri

Utility

Questa operazione può essere eseguita dal PC con il software *ELDES Utility Software*.

ATTENZIONE: I caratteri come spazio, due punti “.”, punto e virgola “;” e nomi o/e valori dei parametri come PSW, STATUS, ON, OFF ecc. NON SONO AMMESSI nei nomi delle uscite PGM..

18.4. Disabilitazione e abilitazione delle uscite PGM

Per impostazione predefinita, tutte le uscite PGM sono abilitate. Una volta che un'uscita PGM è disabilitata, essa non può essere accesa o spenta a meno che non venga nuovamente abilitata. Per abilitare/disabilitare una data uscita PGM, fare riferimento al seguente metodo di configurazione.

Disabilitare/abilitare le uscite PGM

Utility

Questa operazione può essere eseguita dal PC con il software *ELDES Utility Software*.

18.5. Commutare le uscite PGM ON e OFF

Per default tutte le uscite PGM sono impostate su OFF. Per commutare istantaneamente ON/OFF un'uscita PGM e impostare il suo stato all'avviamento del sistema, procedere con i metodi che seguono.

Commutare ON un'uscita PGM/impostarla su ON all'accensione del sistema

SMS

Contenuto del messaggio di testo SMS:

`ssss_Coo:ON` oppure `ssss_out-name:ON`

Valore: ssss – password SMS di 4 cifre; oo – numero dell'uscita PGM, serie – [1... 76]; out-name – nome dell'uscita PGM, con un massimo di 16 caratteri.

Esempio: 1111_Lights:ON

EKB2

Percorso del menu:

OK → mmmm → OK → PGM OUTPUTS → OK → out-name → ON → OK

Valore: mmmm – codice installatore a 4 cifre; out-name – nome dell'uscita PGM fino a 16 caratteri

EKB3/
EKB3W/
EKB4

Digitare il parametro 61, numero dell'uscita PGM & valore dello stato del parametro:

61 oo 1 #

Valore: oo – numero dell'uscita PGM, serie – [01... 80].

Esempio: 61031#

Utility

Questa operazione può essere eseguita dal PC con il software *ELDES Utility Software*.

EWK1/
EWK2/
EWK2A

Questa operazione può essere eseguita con i telecomandi EWK1/EWK2/EWK2A se è stata predisposta dal PC con il software *ELDES Utility Software*.

Commutare OFF un'uscita PGM/impostarla su OFF all'accensione del sistema

SMS

Contenuto del messaggio di testo SMS:

`ssss_Coo:OFF` oppure `ssss_out-name:OFF`

Valore: ssss – password SMS di 4 cifre; oo – numero dell'uscita PGM, serie – [1... 80]; out-name – nome dell'uscita PGM, con un massimo di 16 caratteri.

Esempio: 1111_C2:OFF

EKB2

Percorso del menu:

OK → mmmm → OK → PGM OUTPUTS → OK → out-name → OFF → OK

Valore: mmmm – codice installatore a 4 cifre; out-name – nome dell'uscita PGM fino a 16 caratteri

EKB3/
EKB3W/
EKB4

Digitare il parametro 61, numero dell'uscita PGM & valore dello stato del parametro:

61 oo 0 #

Valore: oo – numero dell'uscita PGM, serie – [01... 80].

Esempio: 61020#

Utility

Questa operazione può essere eseguita dal PC con il software *ELDES Utility Software*.

EWK1/
EWK2/
EWK2A

Questa operazione può essere eseguita con i telecomandi EWK1/EWK2/EWK2A se è stata predisposta dal PC con il software *ELDES Utility Software*.

Per commutare istantaneamente ON una singola uscita PGM per un certo periodo di tempo e poi automaticamente su OFF alla scadenza del periodo, seguire questa procedura.

Commutare ON un'uscita PGM per un periodo di tempo determinato

SMS

Contenuto del messaggio di testo SMS:

`ssss_Coo:ON:hr.mm.sc` oppure `ssss_out-name:ON:hr.mm.sc`

Valore: ssss – password SMS di 4 cifre; oo – numero dell'uscita PGM, serie – [1... 80]; out-name – nome dell'uscita PGM, con un massimo di 16 caratteri; hr – ore, serie – [00... 23]; mn – minuti, serie – [00... 59]; sc – secondi, serie – [00... 59].

Esempio: 1111_C4:ON:10.15.35

EWK1/
EWK2/
EWK2A

Questa operazione può essere eseguita con i telecomandi EWK1/EWK2/EWK2A se è stata predisposta dal PC con il software *ELDES Utility Software*.

Per commutare istantaneamente OFF una singola uscita PGM per un certo periodo di tempo e poi automaticamente su ON alla scadenza del periodo, seguire questa procedura.

Commutare OFF un'uscita PGM per un periodo di tempo determinato

SMS

Contenuto del messaggio di testo SMS:

`ssss_Coo:OFF:00.00.sc` oppure `ssss_out-name:OFF:hr.mn.sc`

Valore: `ssss` – password SMS di 4 cifre; `oo` – numero dell'uscita PGM, serie – [1... 76]; `out-name` – nome dell'uscita PGM, con un massimo di 16 caratteri; `hr` – ore, serie – [00... 23]; `mn` – minuti, serie – [00... 59]; `sc` – secondi, serie – [00... 59].

Esempio: `1111_Lights:OFF:00.00.23`

EWK1/
EWK2/
EWK2A

Questa operazione può essere eseguita con i telecomandi EWK1/EWK2/EWK2A se è stata predisposta dal PC con il software *ELDES Utility Software*.

Quando un'uscita PGM è commutata ON/OFF, il sistema invia un messaggio di testo SMS di conferma al numero telefonico dell'utente dal quale ha ricevuto il messaggio.

NOTA: Un'uscita PGM può essere commutata ON per un certo periodo di tempo a condizione che sia in stato OFF

NOTA: Un'uscita PGM può essere commutata OFF per un certo periodo di tempo a condizione che sia in stato ON.

NOTA: Diverse uscite PGM possono essere commutate ON/OFF con un singolo messaggio di testo SMS. **Esempio:** `1111_C1:ONC2_OFF Pompa::ONC4:ON:00:20:25`.

NOTA PER EWK1/EWK2: Diverse uscite PGM possono essere commutate ON/OFF con un singolo messaggio di testo SMS. **Esempio:** `1111_C1:ONC2_OFF Pompa::ONC4:ON:00:20:25`.

18.6. Controllo di un'uscita PGM da un evento e programmata da uno schedatore

L'uscita PGM può commutare automaticamente ON/OFF quando nel sistema si verifica un evento specifico oppure periodicamente a una certa ora di un giorno della settimana.

18.6.1 Azioni delle uscite PGM e Eventi di sistema

L'azione automatica per determinare l'uscita PGM si può fare come segue:

- **Turn ON** – Determina se l'uscita deve essere commutata su ON.
- **Turn OFF** – Determina se l'uscita deve essere commutata su OFF.
- **Pulse** – Determina se l'uscita PGM deve essere commutata su ON oppure OFF per un certo periodo di tempo in secondi, basato sullo stato in cui si trova l'uscita PGM all'avviamento.

Eventi del sistema

Le suddette azioni dell'uscita PGM possono essere eseguite automaticamente quando nel sistema si verifica uno degli eventi che seguono:

- **Sistema inserito** – Il sistema è inserito in una determinata partizione [1 ... 4] o da qualsiasi partizione.
- **Sistema disinserito** – Il sistema è disinserito in una determinata partizione [1 ... 4] o in qualsiasi partizione.
- **Inizio allarme** – Inizia un allarme in una determinata partizione [1 ... 4] o in qualsiasi partizione.
- **Fine allarme** – Termina un allarme in una determinata partizione [1 ... 4] o in qualsiasi partizione.
- **Calo di temperatura** – Il sensore di temperatura [1 ... 8] segnala che la temperatura scende sotto il valore MIN impostato.
- **Aumento di temperatura** – Il sensore di temperatura [1 ... 8] segnala che la temperatura sale oltre il valore MAX impostato.
- **Zona aperta** – È stata aperta una determinata zona [1 ... 80].
- **Zona ripristinata** – È stata ripristinata una determinata zona [1 ... 80].
- **Avvio schedatore** – Opera in base al tempo d'avvio di un temporizzatore selezionato [1 ... 16].
- **Arresto schedatore** – Opera in base al tempo d'arresto di un temporizzatore selezionato [1 ... 16].
- **Si è verificato un errore di sistema** – È presente un errore di sistema determinato (per un elenco completo dei guasti del sistema, fare riferimento a 29. **SEGNALAZIONE DEI GUASTI DI SISTEMA**).
- **Errore di sistema ripristinato** – Il guasto di sistema determinato viene ripristinato (per un elenco completo dei guasti del sistema, fare riferimento a 29. **SEGNALAZIONE DEI GUASTI DI SISTEMA**).

L'utente può anche impostare un testo personalizzato, che sarà inviato come messaggi di testo SMS al numero telefonico dell'utente quando avviene l'azione automatica dell'uscita PGM.

18.6.2 Schedulatori

Il sistema gestisce fino a 16 schedulatori che consentono alle uscite PGM di operare o di inserire/disinserire automaticamente una determinata partizione (tutte le partizioni) in base al giorno e all'ora della settimana. Quando lo schedulatore, che comprende il giorno della settimana e l'ora impostata, viene selezionato, l'uscita PGM si attiverà o il sistema si inserirà/disinserirà in base ad esso. Ciascun schedulatore comprende i seguenti parametri:

- **Sempre** – Lo schedulatore non è in uso.
- **Al momento specificato** – Determina se sono state abilitate le impostazioni di giorni della settimana e di ora:
 - **Ora d'avvio** – Determina il momento quando l'uscita PGM o l'azione di inserimento/disinserimento automatico può essere avviata per l'inizio dell'evento programmato.
 - **Ora d'arresto** – Determina il momento quando l'uscita PGM può essere avviata per la fine dell'evento programmato
 - **Nei giorni della settimana** – Determina i giorni nella settimana quando l'uscita PGM o l'azione automatica di inserimento/disinserimento è valida.

18.6.3 Condizioni aggiuntive

Alcune condizioni aggiuntive restringono le possibilità di effettuare un determinato funzionamento automatico dell'uscita PGM. Se viene abilitata questa funzione, l'uscita PGM dipenderà da un altro evento di sistema che deve avvenire prima o dopo l'evento di sistema suddetto. L'uscita PGM non funzionerà fino a quando la successione degli eventi di sistema non soddisfa i valori impostati:

- **Sistema inserito** – Il sistema è inserito in una determinata partizione che va da 1 a 4 o in qualsiasi partizione..
- **Sistema disinserito** – Il sistema è disinserito in una determinata partizione che va da 1 a 4 o in qualsiasi partizione..
- **Zona aperta** – Una determinata zona che va da Z1 a Z80 è aperta.
- **Zona ripristinata** – Una determinata zona che va da Z1 a Z80 viene ripristinata.

Esempio: L'uscita PGM C1 è impostata per commutare ON quando la zona Z6 è aperta. La funzione di condizione aggiuntiva è abilitata e impostata per consentire questa azione solo se la partizione 2 del sistema è disinserita. Ciò significa che l'uscita PGM C1 commuta ON quando la zona Z6 è aperta, ma solo se la partizione 2 del sistema è disinserita.

Gestire il controllo di un'uscita PGM in base a un evento e schedulatore

Utility

Questa operazione può essere eseguita dal PC con il software *ELDES Utility Software*.

ATTENZIONE: Se data e ora del sistema non sono impostati, il sistema NON potrà controllare automaticamente le uscite PGM. Per maggiori dettagli sull'impostazione di data e ora, vedere **9. DATA E ORA**.

NOTA: Se si determina un evento del sistema e si seleziona anche uno schedulatore, l'uscita PGM opererà solo quando l'evento determinato si verifica durante il periodo di tempo previsto nello schedulatore.

NOTA: Quando l'azione di un'uscita PGM è impostata come intermittente (*pulse*), l'uscita PGM commuterà ON/OFF per un dato periodo di tempo sulla base dello stato dell'uscita ON/OFF previsto all'avviamento del sistema.

18.7. Definizioni del tipo di uscita PGM senza fili

- **Uscita** – Funziona come una normale uscita PGM che può essere controllata dall'utente o automaticamente da un evento e/o dalla pianificazione. Normalmente, questo tipo viene utilizzato per azionare un dispositivo o un relè.
- **Sirena** – Funziona come un'uscita sirena che si attiva automaticamente in caso di allarme. In generale, questo tipo viene utilizzato per una sirena/campana collegata al dispositivo senza fili EW2.

Impostare il tipo di uscita per una singola uscita PGM senza fili

Utility

Questa operazione può essere eseguita dal PC con il software *ELDES Utility Software*.

19. DISPOSITIVI SENZA FILI

L'ESIM384 incorpora un modulo radio per incrementare le possibilità d'espansione. Il modulo senza fili consente all'utente di collegare facilmente al sistema fino a 32 dispositivi ELDES. I dispositivi sono i seguenti:

- EWP2 – Sensore senza fili PIR (rivelatore di movimento all'infrarosso passivo).
- EWP3 – Sensore senza fili PIR (rivelatore di movimento all'infrarosso passivo)
- EWD2 – Contatto magnetico senza fili di una porta/sensore d'urto/sensore d'allagamento.
- EWD3 – Contatto magnetico senza fili di una porta/sensore d'urto/sensore d'allagamento.
- EWS3 – Sirena interna senza fili.
- EWS2 – Sirena senza fili per esterni.
- EWK1 ed EWK2/EWK2A – Telecomando senza fili.
- EKB3W – Tastiera senza fili.
- EWKB4 – Tastiera senza fili.
- EWKB5 – Tastiera touch senza fili.
- EW2 – Modulo senza fili per l'espansione di zone e uscite PGM.
- EWF1 ed EWF1/CO – Rivelatore senza fili di fumo/ossido di carbonio.
- EWM1 – Presa elettrica comandata via radio

Per maggiori informazioni sulle specifiche tecniche e sull'installazione dei dispositivi senza fili, consultare il manuale **INSTALLAZIONE SISTEMI SENZA FILI** e le edizioni più recenti dei manuali per l'utente dei dispositivi disponibili su www.dias.it.

I dispositivi senza fili possono operare entro un raggio di 30 metri dal sistema in un ambiente chiuso e fino a 150 metri dal sistema all'aperto. La connessione radio è a due vie e funziona in uno dei quattro canali disponibili nella banda ISM868 (Versione EU) non soggetta a licenza.

NOTA: Nel caso in cui la sessione di connessione remota sia attivata, l'ora di frequenza dei tentativi per ogni dispositivo wireless sarà esattamente uguale al periodo di prova predefinito indicato di seguito.

La connessione tra il dispositivo senza fili e il sistema d'allarme è costantemente supervisionata da un controllo periodico configurabile noto come Test Time. Quando il dispositivo senza fili è acceso (ON), inizia la trasmissione del Test Time con il sistema nel suo raggio d'azione. Per ottimizzare il consumo della batteria del dispositivo senza fili, la durata del Test Time varia automaticamente quando il dispositivo è acceso, ma ancora non connesso. Quando il sistema d'allarme è spento (OFF) o se il dispositivo senza fili non è connesso o rimosso il Test Time del dispositivo senza fili varia secondo lo schema che segue (non modificabile):

- EKB3W, EWKB4, EW2, EWP2, EWP3, EWS2, EWS3, EWF1, EWF1CO, EWM1:
 - Per i primi 360 tentativi dopo avvio/reset del dispositivo – ogni 10 secondi.
 - Tentativi successivi: ogni minuto.
- EWD2, EWD3:
 - Per i primi 360 tentativi dopo avvio/reset del dispositivo – ogni 10 secondi.
 - Tentativi successivi: ogni 2 minuti.

Il dispositivo, una volta accoppiato, tenterà di scambiare dati con il sistema d'allarme ESIM384. Per risparmiare la batteria, tutti i dispositivi senza fili ELDES operano in modalità dormiente (SLEEP). Lo scambio di dati avviene immediatamente se il dispositivo è commutato (allarme di zona o manomissione) oppure periodicamente quando il dispositivo senza fili si sveglia per trasmettere al sistema il segnale di supervisione, in base al valore del Test Time e anche per accettare dal sistema eventuali messaggi presenti in coda. Incrementando il periodo del Test Time, diminuisce il tempo di risposta della sirena EW2/EW3. **Esempio:** *l'allarme si è verificato alle 09:15:25 e il sistema ha messo in coda il comando d'azionamento della sirena. Per default il valore del periodo di Test Time per la sirena è di 7 secondi, quindi la sirena suonerà alle 09:15:32.*

Per default i periodi del Test Time sono i seguenti (personalizzabili):

- EWKB4, EWD3: ogni 5 minuti.
- EKB3W, EWD2, EWP2, EWP3: ogni 60 secondi.
- EWM1, EW2, EWF1, EWF1CO, EWD2: ogni 30 secondi.
- EWS2, EWS3: ogni 7 secondi.

Per impostare un valore diverso del Test Time, procedere come segue.

Personalizzare il Test Time

Utility

Questa operazione può essere eseguita dal PC con il software *ELDES Utility Software*.

NOTA: Il Test Time incide sul processo d'accoppiamento del dispositivo per il fatto che il sistema d'allarme è in attesa di ricevere dati dal dispositivo senza fili. Il sistema si accoppia con il dispositivo senza fili quando il primo pacchetto di dati è ricevuto.

NOTA per EKB3W/EWK4: Diversamente dagli altri dispositivi ELDES senza fili, la tastiera EKB3W/EWK4 ha qualche differenza per quanto riguarda la comunicazione radio. Per maggiori dettagli sulla comunicazione radio della tastiera EKB3W/EWK4, vedere **19.5.3. Comunicazione radio, modalità sleep e Time-out della retroilluminazione.**

19.1. Programmazione, rimozione e sostituzione di un dispositivo senza fili

La gestione dei dispositivi senza fili è facile e conveniente usando l'interfaccia grafica del software ELDES Utility Software. Per gestire i dispositivi senza fili attraverso messaggi di testo SMS occorrerà un codice ID (8 caratteri) d'identificazione del dispositivo senza fili per poterlo accoppiare al sistema o rimuoverlo. Il codice ID d'identificazione è stampato su un'etichetta che può essere all'interno o all'esterno della scatola o sulla scheda del circuito stampato (PCB) del dispositivo.

Per programmare al sistema un dispositivo senza fili le procedure sono le seguenti:

Connettere al sistema un dispositivo senza fili

SMS

Contenuto del messaggio di testo SMS:

`ssss_SET:wless-id`

Valore: ssss – password SMS di 4 cifre; *wless-id* – codice ID del dispositivo in 8 caratteri.

Esempio: 1111_SET:535185D

Utility

Questa operazione può essere eseguita dal PC con il software *ELDES Utility Software*.

NOTA per EWK1/EWK2/EWK2A: Per programmare i telecomandi EWK1/EWK2/EWK2A occorre premere diverse volte un tasto qualsiasi del dispositivo.

Il dispositivo senza fili, una volta programmato, occupa uno dei 32 slot disponibili per i dispositivi radio e il sistema aggiunge una o più zone senza fili e uscite PGM secondo il modello del dispositivo connesso.

Per rimuovere un dispositivo senza fili i metodi di configurazione sono i seguenti:

Rimuovere dal sistema un dispositivo senza fili

SMS

Contenuto del messaggio di testo SMS:

`ssss_DEL:wless-id`

Valore: ssss – password SMS di 4 cifre; *wless-id* – codice ID del dispositivo in 8 caratteri.

Esempio: 1111_DEL:535185D

Utility

Questa operazione può essere eseguita dal PC con il software *ELDES Utility Software*.

Una volta rimosso il dispositivo dal sistema, ripristinare i suoi parametri di default e togliere la batteria.

Per sostituire un dispositivo senza fili con un nuovo dispositivo dello stesso modello la procedura è la seguente:

Rimpiazzare un dispositivo senza fili

SMS

Contenuto del messaggio di testo SMS:

`ssss_REP:wless-id<oldwl-id`

Valore: ssss – password SMS di 4 cifre; *wless-id* – codice ID del nuovo dispositivo in 8 caratteri;

oldwl-id - codice ID del vecchio dispositivo in 8 caratteri.

Esempio: 1111_REP:535185D<41286652

Quando un dispositivo senza fili è rimpiazzato, con uno nuovo, rimane la configurazione del vecchio dispositivo.

ATTENZIONE: Per rimuovere correttamente il dispositivo senza fili dal sistema, l'utente deve operare con un messaggio di testo SMS o con il software ELDES Utility Software e in seguito ripristinare i parametri di default del dispositivo rimosso. Se si fa una sola di queste operazioni, il dispositivo senza fili e il sistema tenteranno di scambiare dati per mantenere attiva la connessione. Ciò provoca il rapido esaurimento della batteria del dispositivo senza fili.

NOTA: Se non si riesce ad accoppiare al sistema un dispositivo senza fili, ripristinare i suoi parametri di default e provare di nuovo. Per maggiori dettagli sul ripristino dei parametri di default, consultare il manuale dell'utente fornito insieme al dispositivo o visitare il sito www.dias.it per scaricare l'ultima edizione del manuale..

19.2. Informazioni sul dispositivo senza fili

Dopo avere programmato il dispositivo senza fili al sistema l'utente può ottenere, per un dispositivo dato, le informazioni che seguono:

- Livello di carica della batteria (espresso in percentuale).
- Forza del segnale radio (espresso in percentuale).
- Numero di tentativi di trasmissioni di dati non riuscite in un periodo di 10 minuti – indicato solo nel menu della tastiera EKB2.
- Versione del firmware.
- Periodicità del Test Time di un dispositivo senza fili (espresso in millisecondi) – indicata solo in un messaggio di testo SMS di risposta.

I metodi per visualizzare le informazioni su un dispositivo senza fili sono i seguenti.

Visualizzare le informazioni su un dispositivo senza fili

SMS **Contenuto del messaggio di testo SMS:**
`ssss_RFINFO:wless-id` oppure `ssss_RFINFO:Znn`
Valore: `wless-id` – codice ID del dispositivo in 8 caratteri; `nn` – numero della zona senza fili, serie – [13... 80].
Esempio: `1111_RFINFO:535185D`

EKB2 **Percorso del menu:**
Livello della batteria: `OK → iiiii → OK → WIRELESS DEVICES 1... 2 → OK → wless-dev wless-id → OK → BATTERY`
Segnale radio: `... → wless-dev wless-id → OK → SIGNAL`
Percentuale di guasto: `... → wless-dev wless-id → OK → ERROR RATE`
Versione firmware: `... → wless-dev wless-id → OK → FW RELEASE`
Valore: `iiii` – codice installatore a 4 cifre; `wless-dev` – modello del dispositivo senza fili; `wless-id` – codice ID del dispositivo senza fili in 8 caratteri.

Utility Questa operazione può essere eseguita dal PC con il software *ELDES Utility Software*.

Il sistema supporta 32 dispositivi senza fili. Per vedere il numero di slot del sistema non occupati, procedere come segue:

Visualizzare le informazioni su un dispositivo senza fili

SMS **Contenuto del messaggio di testo SMS:**
`ssss_STATUS_FREE`
Valore: `ssss` – password SMS di 4 cifre.
Esempio: `1111_STATUS_FREE`

Utility Questa operazione può essere eseguita dal PC con il software *ELDES Utility Software*.

19.3. Monitoraggio dello stato del segnale radio

Se il segnale senza fili si perde a causa di un segnale debole o di batteria bassa su un certo dispositivo senza fili e non si ripristina entro 1 ora, il sistema provoca un allarme (per impostazione predefinita, l'allarme è disabilitato). Questo evento viene identificato come perdita del segnale senza fili. Per impostazione predefinita, indicato come *No wireless signal from wless-dev wless-id Tamper x* nel messaggio di testo SMS (`wless-dev` = modello del dispositivo senza fili; `wless-id` = codice ID a 8 caratteri del dispositivo senza fili; `x` = identificazione manomissione). L'utente viene inoltre notificato tramite un messaggio di testo SMS, non appena viene ripristinato il segnale senza fili.

Il periodo predefinito di 1 ora per la rilevazione della perdita di segnale senza fili è un requisito di EN 50131-1 Grado 2. Tuttavia, è possibile impostare un tempo di perdita di segnale senza fili personalizzato che sia almeno 3 volte maggiore del periodo del Time Test del dispositivo attualmente abbinato con il sistema. Inoltre, il software *ELDES Utility Software* visualizza un timer del segnale di Test Time emesso da un dispositivo senza fili abbinato o non abbinato al sistema. Il software inoltre avverte l'utente se l'emissione del segnale Test Time è ritardata per un periodo di tempo di 3 volte superiore al periodo di Test Time di un dispositivo senza fili abbinato al sistema. Nel caso in cui l'emissione del segnale di Test Time di un dispositivo senza fili non abbinato venga ritardata per più di 1.5 minuti, seguirà un avviso e l'icona di tale dispositivo senza fili verrà rimossa dall'interfaccia del software in 10 secondi.

Gestire l'impostazione della comunicazione wireless Grado2

Utility Questa operazione può essere eseguita dal PC con il software *ELDES Utility Software*.

Disabilitare la notifica di perdita/ripristino del segnale radio

EKB2

Percorso del menu:

Numero telefonico utente: OK → iiiii → OK → SMS MESSAGES 2 → OK → WLESS SIGN LOSS EV → OK → GSM USER 1... 10 → OK → DISABLE → OK

Messaggio SMS a tutti gli utenti contemporaneamente: ... → WLESS SIGN LOSS EV → OK → SMS TO ALL → OK → DISABLE → OK

Rapporto ricevuto SMS: ... → WLESS SIGN LOSS EV → OK → SMS REPORT → OK → DISABLE → OK

Valore: iiiii – codice installatore a 4 cifre.

**EKB3/
EKB3W/
EWKB4**

Digitare i parametri 25/21/55, numero dell'evento, posizione del numero telefonico utente & valore dello stato del parametro:

Numero telefonico utente: 25 18 up 0 #

Messaggio SMS a tutti gli utenti contemporaneamente: 21 18 up 0 #

Rapporto ricevuto SMS: 55 18 up 0 #

Valore: up - posizione del numero telefonico utente, serie - [01... 10].

Esempio: 2518030#

Utility

Questa operazione può essere eseguita dal PC con il software *ELDES Utility Software*.

Abilitare la notifica di perdita/ripristino del segnale radio

EKB2

Percorso del menu:

Numero telefonico utente: OK → iiiii → OK → SMS MESSAGES 2 → OK → WLESS SIGN LOSS EV → OK → GSM USER 1... 10 → OK → ENABLE → OK

Messaggio SMS a tutti gli utenti contemporaneamente: ... → WLESS SIGN LOSS EV → OK → SMS TO ALL → OK → ENABLE → OK

Rapporto ricevuto SMS: ... → WLESS SIGN LOSS EV → OK → SMS REPORT → OK → ENABLE → OK

Valore: iiiii – codice installatore a 4 cifre.

**EKB3/
EKB3W/
EWKB4**

Digitare i parametri 25/21/55, numero dell'evento, la posizione del numero telefonico utente & valore dello stato del parametro:

Numero telefonico utente: 25 18 up 1 #

Messaggio SMS a tutti gli utenti contemporaneamente: 21 18 up 1 #

Rapporto ricevuto SMS: 55 18 up 1 #

Valore: up - posizione del numero telefonico utente, serie - [01... 10].

Esempio: 2518031#

Utility

Questa operazione può essere eseguita dal PC con il software *ELDES Utility Software*.

Abilitare la notifica di comunicazione fallita senza fili

EKB2

Percorso del menu:

Numero telefonico utente: OK → iiiii → OK → SMS MESSAGES 2 → OK → WRLESS FAIL 20MIN. → OK → GSM USER 1... 10 → OK → ENABLE → OK

Messaggio SMS a tutti gli utenti contemporaneamente: ... → WRLESS FAIL 20MIN → OK → SMS TO ALL → OK → ENABLE → OK

Rapporto ricevuto SMS: ... → WRLESS FAIL 20MIN → OK → SMS REPORT → OK → ENABLE → OK

Valore: iiiii – codice installatore a 4 cifre.

**EKB3/
EKB3W/
EWKB4**

Digitare i parametri 25/21/55, numero dell'evento, la posizione del numero telefonico utente & valore dello stato del parametro:

Numero telefonico utente: 25 25 up 1 #

Messaggio SMS a tutti gli utenti contemporaneamente: 21 25 1 #

Rapporto ricevuto SMS: 55 25 1 #

Valore: up - posizione del numero telefonico utente, serie - [01... 10].

Esempio: 2525031#

Utility

Questa operazione può essere eseguita dal PC con il software *ELDES Utility Software*.

Disabilitare la notifica di comunicazione fallita senza fili

EKB2

Percorso del menu:

Numero telefonico utente: OK → *iiii* → OK → SMS MESSAGES 2 → OK → WRLESS FAIL 20MIN. → OK → GSM USER 1... 10 → OK → ENABLE → OK

Messaggio SMS a tutti gli utenti contemporaneamente: ... → WRLESS FAIL 20MIN → OK → SMS TO ALL → OK → ENABLE → OK

Rapporto ricevuto SMS: ... → WRLESS FAIL 20MIN → OK → SMS REPORT → OK → ENABLE → OK

Valore: *iiii* – codice installatore a 4 cifre.

**EKB3/
EKB3W/
EWKB4**

Digitare i parametri 25/21/55, numero dell'evento, la posizione del numero telefonico utente & valore dello stato del parametro:

Numero telefonico utente: 25 25 up 0 #

Messaggio SMS a tutti gli utenti contemporaneamente: 21 25 0 #

Rapporto ricevuto SMS: 55 25 0 #

Valore: *up* - posizione del numero telefonico utente, serie - [01... 10].

Esempio: 2525030#

Utility

Questa operazione può essere eseguita dal PC con il software *ELDES Utility Software*.

ATTENZIONE: Una volta disabilitata la manomissione il sistema NON invierà alcun messaggio di testo SMS concernente la manomissione fisica o la perdita del segnale radio. Per maggiori dettagli sulla gestione delle manomissioni vedere **16. MANOMISSIONI**.

ATTENZIONE: Il sistema NON invierà alcun messaggio di testo SMS concernente la perdita del segnale radio mentre è in corso la manomissione fisica.

19.4. Disabilitare e abilitare la sirena in caso di perdita del segnale radio/supervisione

Se un dispositivo senza fili perde il suo segnale radio per 1 ora (per default) o più a lungo, il sistema lo notificherà all'utente con un messaggio di testo SMS e attiverà la sirena. Per default la sirena non è attivata quando si perde il segnale radio. Per abilitare/disabilitare questa funzione le procedure sono le seguenti:

Abilitare la sirena alla perdita del segnale radio

EKB2 Percorso del menu:
 OK → *iiii* → OK → PRIMARY SETTINGS → OK → SIREN SETTINGS → OK → SRN IF WLESS
 LOSS → OK → ENABLE → OK
 Valore: *iiii* – codice installatore a 4 cifre.

**EKB3/
EKB3W/
EWKB4** Digitare il parametro 76 & valore dello stato del parametro:
 76 1 #
 Esempio: 761#

Utility Questa operazione può essere eseguita dal PC con il software *ELDES Utility Software*.

Disabilitare la sirena alla perdita del segnale radio

EKB2 Percorso del menu:
 OK → *iiii* → OK → PRIMARY SETTINGS → OK → SIREN SETTINGS → OK → SRN IF WLESS
 LOSS → OK → DISABLE → OK
 Valore: *iiii* – codice installatore a 4 cifre.

**EKB3/
EKB3W/
EWKB4** Digitare il parametro 76 & valore dello stato del parametro:
 76 0 #
 Esempio: 760#

Utility Questa operazione può essere eseguita dal PC con il software *ELDES Utility Software*.

19.5. EKB3W/EWKB4 – Tastiere LED senza fili

Funzioni principali:

- Inserire/disinserire il sistema (vedere 12.5. Tastiera EKB3W/EWKB4 e codice utente/principale).
- Inserire e disinserire in modalità PERIMETRALE (vedere 15. MODALITÀ PERIMETRALE).
- Configurazione dei parametri del sistema (vedere 5. METODI DI CONFIGURAZIONE).
- Controllo delle uscite PGM (vedere 18.4. Commutare le uscite PGM ON/OFF).
- Indicazioni visive con le spie LED (vedere 19.5.1. Funzioni dei LED).
- Segnalazioni audio dal cicalino incorporato.
- Commutazione della partizione da tastiera (vedere 23.3. Partizione della tastiera e commutazione della partizione con la tastiera).

Per maggiori dettagli sulle specifiche tecniche e l'installazione consultare l'ultima edizione del manuale del dispositivo disponibile su www.dias.it

19.5.1. Funzioni dei LED

	INDICAZIONI	DESCRIZIONE
🔒 (rosso)	Acceso ON	Sistema d'allarme inserito/conteggio del ritardo d'ingresso in corso
	Lampeggiante	La modalità di configurazione è attivata
✓ (verde)	Acceso ON	Il sistema è pronto non vi sono zone aperte o manomissioni.
	⚠️ (arancio)	Acceso ON
⚠️ (arancio)	Lampeggiante	Apertura di zone ad alta numerazione
	🔒 (arancio)	Acceso ON
1-12 (rosso)	Acceso ON	Zona violata / Il comando di configurazione viene digitato

19.5.2. Funzioni dei tasti

	DESCRIZIONE
	Primo carattere per modalità PERIMETRALE
	Primo carattere per il bypass di zona violata e l'attivazione della zona bypassata
	Primo carattere per l'attivazione o la disattivazione della modalità di configurazione
	Primo carattere per l'indicazione dell'elenco dei guasti del sistema / primo carattere per segnalazione di zona ad alta numerazione violata / primo carattere per indicazione violazione del tamper
0 - 9	Per digitare i comandi
1 - 2	Commuta partizione della tastiera
*	Cancela il carattere digitato
#	Conferma il comando (Invio)

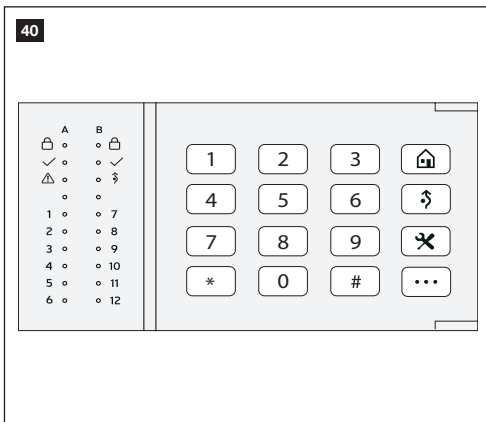

19.5.3. Comunicazione radio – Modalità sleep e time-out della retroilluminazione

Quando il dispositivo senza fili sarà programmato tenterà di scambiare dati col sistema. Il processo di comunicazione segue questo schema:

1. Per risparmiare la carica della batteria, le tastiere EKB3W/EWKB4 funzionano per la maggior parte del tempo in modalità sleep (dormiente) e si svegliano periodicamente (per default ogni 60 secondi) per trasmettere il segnale di supervisione, identificato come Test Time, al sistema ESIM384. In ogni modo, quando la tastiera si sveglia NON attiva il cicalino e le spie LED.
2. Quando si preme un tasto qualsiasi delle tastiere EKB3W/EWKB4, le spie LED della tastiera e la retroilluminazione si attivano per un periodo di tempo (per default: 10 secondi) identificato come *Back-Light Timeout*. Durante il periodo di *Back-Light Timeout* il Test Time passerà automaticamente a un periodo di 2 secondi consentendo di segnalare allarmi del sistema, guasti e processi di inserimento/disinserimento sulle tastiere EKB3W/EWKB4 se sono state assegnate alla stessa partizione alla quale è assegnata la zona aperta o che è stata inserita/disinserita. (Vedere 23. PARTIZIONI).
3. La *Back-Light Timeout* terminerà dopo 10 secondi dalla pressione dell'ultimo tasto sulle tastiere EKB3W/EWKB4. Quando il *Back-Light Timeout* termina la tastiera spegne (OFF) le spie LED e la retroilluminazione tornando in modalità sleep. Tuttavia:
 - a) Se una zona fra quelle associate alla tastiera è aperta o manomessa, le tastiere EKB3W/EWKB4 si svegliano immediatamente e inizia il *Back-Light Timeout*. Il cicalino delle tastiere emette brevi segnali acustici e le spie LED si accendono (ON) a indicare il numero della zona aperta/manomessa.
 - b) Se una zona fra quelle non associate alle tastiere è aperta o manomessa, la EKB3W/EWKB4 non si sveglia immediatamente e non inizia il *Back-Light Timeout*. Il cicalino della tastiera non emette segnali acustici e le spie LED non si accendono (OFF).

Per impostare la durata del *Back-Light Timeout* a un valore diverso il metodo di configurazione è il seguente:

Impostare il Back-Light Timeout

Utility

Questa operazione può essere eseguita dal PC con il software *ELDES Utility Software*.

Per maggiori dettagli sull'impostazione del *Back-Light Time-out* consultare il software *ELDES Utility Software*.

NOTA: Per impostazione predefinita, la zona tastiera e la manomissione sono abilitati, quindi una resistenza fornita con la tastiera EKB3W deve essere collegato al terminale di zona tastiera e l'interruttore tamper deve essere correttamente premuto quando si inserisce la tastiera nel supporto. Disabilitando la zona tastiera, si disabilita pure il tamper tastiera (see 14.9. **Abilitare e disabilitare le zone e 16. MANOMISSIONI**).

NOTA: Per riattivare la tastiera si consiglia vivamente di premere il tasto [], per non entrare in qualsiasi carattere inutile.

19.6. EWF1/EWF1CO – Radio rivelatore di fumo/ossido di carbonio

Caratteristiche principali:

- Sensore fotoelettrico per incendi con fumo denso anche senza fiamma.
- Pulsante di prova (TEST).
- Tecnologia non radioattiva per rispetto dell'ambiente.
- Sensibilità elevata e stabile.
- Piastra di fissaggio rapido per una facile installazione.
- Spia LED che segnala il funzionamento.
- Altoparlante incorporato per segnalazione audio dell'allarme.
- Ripristino automatico quando la concentrazione di fumo/ossido di carbonio ritorna a valori normali.

Per maggiori dettagli sulle specifiche tecniche e l'installazione consultare l'ultima edizione del manuale del dispositivo disponibile su www.dias.it.

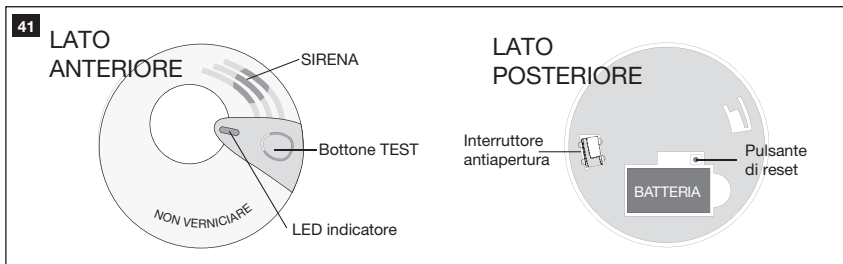

19.6.1. Interconnessione

La funzione d'interconnessione collega automaticamente tutti i rivelatori di fumo/CO senza fili al sistema d'allarme. Quando un EWF1/EWF1CO rileva del fumo o monossido di carbonio (CO), attiva la sirena incorporata e invia il segnale al sistema d'allarme, provocando un allarme immediato seguito dall'attivazione delle sirene incorporate dei rimanenti rivelatori EWF1/EWF1CO. Il rivelatore EWF1/EWF1CO che ha provocato l'allarme si resetta automaticamente quando le condizioni ambientali tornano normali, mentre gli altri EWF1/EWF1CO continuano a suonare per il tempo impostato (per default: 30 secondi).

Di default, la funzione d'interconnessione è abilitata e la durata d'attivazione della sirena d'allarme è di 30 secondi. Per gestire questi parametri, la procedura è quella che segue:

Disabilitare l'interconnessione

EKB2

Percorso del menu:

OK → **iiii** → OK → PRIMARY SETT INGS → OK → SIREN SETTINGS → OK → EWF1 SIREN INTERC. → OK → DISABLE → OK

Valore: *iiii* – codice installatore a 4 cifre.

**EKB3/
EKB3W/
EKB4**

Digitare il parametro 50 & valore dello stato del parametro:

50 0 #

Esempio: 500#

Utility

Questa operazione può essere eseguita dal PC con il software *ELDES Utility Software*.

Abilitare l'interconnessione

EKB2

Percorso del menu:

OK → **iiii** → OK → PRIMARY SETT INGS → OK → SIREN SETTINGS → OK → EWF1 SIREN INTERC. → OK → ENABLE → OK

Valore: *iiii* – codice installatore a 4 cifre.

**EKB3/
EKB3W/
EKB4**

Digitare il parametro 50 & valore dello stato del parametro:

50 1 #

Esempio: 501#

Utility

Questa operazione può essere eseguita dal PC con il software *ELDES Utility Software*.

Impostare la durata
dell'allarme delle sirene
EWF1/EWF1CO

Utility

Questa operazione può essere eseguita dal PC con il software *ELDES Utility Software*.

NOTA: La durata massima supportata per le sirene d'allarme EWF1/EWF1CO è di 255 secondi (4 minuti e 15 secondi) anche se la durata dell'allarme impostata per il sistema è maggiore.

NOTA: La durata dell'allarme del sistema ha una priorità più elevata rispetto a quella delle sirene EWF1/EWF1CO che quindi suoneranno per un tempo pari a quello impostato per il sistema a mano che la durata impostata per EWF1/EWF1CO sia inferiore.

19.7. EW2 – Modulo d'espansione per zone senza fili e uscite PGM

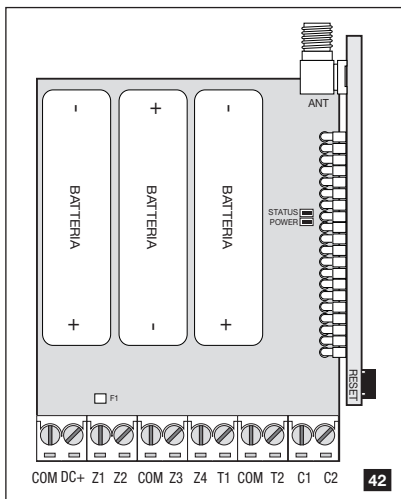

Caratteristiche principali:

- 4 terminali di zona.
- 2 uscite PGM a collettore aperto.
- Batteria o alimentazione esterna.
- Compatibile con qualsiasi altro sensore cablato o sirena.

L'EW2 è un dispositivo senza fili progettato per estendere le capacità del sistema d'allarme ELDES fornendo l'accesso a una connessione senza fili a qualsiasi altro dispositivo cablato. EW2 dispone di 4 terminali di zona progettati per la connessione di sensori digitali cablati come contatti magnetici delle porte, rivelatori di movimento ecc. In aggiunta, le 2 uscite a collettore aperto incorporate permettono di collegare e controllare qualsiasi sirena cablata o qualunque apparecchiatura elettrica come cancelli, lampade, irrigazione ecc. Il dispositivo può essere alimentato da un alimentatore esterno o a batteria con 3 pile alcaline da 1,5 V di tipo AA incorporate. Scollegando l'alimentazione esterna l'EW2 si collega automaticamente alle batterie.

Il numero massimo di dispositivi EW2 che possono essere collegati al sistema dipende dal numero delle zone esistenti nella configurazione del sistema. Se non ci sono zone tastiera, zone EPGM1, zone virtuali e non esistono altre zone senza fili, il sistema potrà supportare fino a 16 EW2.

Per maggiori dettagli sulle specifiche tecniche e l'installazione consultare l'ultima edizione del manuale del dispositivo disponibile su www.dias.it.

19.8. EWM1 - Presa di corrente senza fili

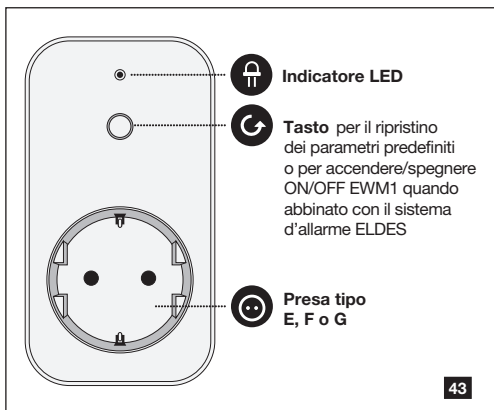

Caratteristiche principali:

- Comandare da remoto il vostro elettrodomestico dal telecomando, tastiera, servizi Cloud ELDES o automaticamente da evento di sistema o da orario pianificato
- Compatibile con qualsiasi apparecchiatura elettrica a 230V
- Visualizzazione in tempo reale dei consumi di corrente giornalieri e mensili
- Indicazione di guasto e protezione: circuito termico, sovrattensione, sovracorrente, caduta di tensione, indicazione di guasto relè.

EWM1 è un dispositivo senza fili progettato per espandere le funzionalità del sistema d'allarme ELDES fornendo un accesso di connessione senza fili a qualsiasi apparecchiatura elettrica a 230V, come ad esempio luci, condizionatore d'aria, sistemi d'irrigazione, ecc. Collegando l'apparecchiatura alla presa di corrente EWM1, l'utente ha la possibilità di controllarla con il telecomando, tastiera, orario pianificato o evento specifico di sistema. Inoltre, EWM1 consente di monitorare il consumo di energia e visualizzare i report. Inoltre, per scopi di sicurezza e protezione EWM1 impedirà l'accensione di apparecchiature elettriche se sono presenti determinate condizioni di guasto (vedi **29. SEGNALAZIONE DEI GUASTI DI SISTEMA**). Al fine di iniziare ad utilizzare EWM1, esso deve essere abbinato al sistema d'allarme ELDES utilizzando il software ELDES Utility Software o inviando un corrispondente messaggio di testo SMS al sistema d'allarme ELDES.

È possibile abbinare fino a 32 dispositivi EWM1 al sistema per volta.

La distanza massima di connessione senza fili è m150 (in spazi aperti).

Per ulteriori dettagli sulle specifiche tecniche e di installazione, consultare il più recente Manuale utente del dispositivo si trova presso: www.dias.it

Per monitorare il valore del consumo di corrente in tempo reale, visualizzare i report quotidiani o mensili sui consumi di corrente o azzerare il contatore del consumo di corrente, consultare i seguenti metodi di configurazione.

Visualizzare i report del consumo di corrente

SMS

Contenuto del messaggio di testo SMS:

ssss_EWM1INFO

Valore: ssss – password SMS di 4 cifre

Esempio: 1111_EWM1INFO

EKB2**Percorso del menu:**Consumo di corrente in tempo reale: **OK → mmmm → OK → PGM OUTPUTS → OK → out name → OK → REAL TIME ENERGY**Consumo di corrente odierno: **... → out name → OK → TODAY ENERGY**Consumo di corrente mensile: **... → out name → OK → MONTHLY ENERGY****Valore:** *mmmm* – codice master a 4 cifre; *out-name* – Nome uscita PGM associate ad un determinato dispositivo EWM1.**Utility**Questa operazione può essere eseguita dal PC con il software *ELDES Utility Software*.

Ripristinare il contatore del consumo di corrente per singoli dispositivi EWM1

SMS**Contenuto del messaggio di testo SMS:****ssss_EWM1RESET:out-name****Valore:** *ssss* – password SMS di 4 cifre; *out-name* – nome uscita PGM associato ad un determinato dispositivo EWM1.**Esempio:** *1111_EWM1RESET:Controll14***EKB2****Percorso del menu:****OK → mmmm → OK → PGM OUTPUTS → OK → out-name → OK → RESET COUNTER → OK → YES → OK****Valore:** *mmmm* – codice installatore a 4 cifre; *out-name* – Nome uscita PGM associate ad un determinato dispositivo EWM1.**Utility**Questa operazione può essere eseguita dal PC con il software *ELDES Utility Software*.

Ripristinare il contatore del consumo di corrente per tutti i dispositivi EWM1 contemporaneamente

SMS**Contenuto del messaggio di testo SMS:****ssss_EWM1RESET:ALL****Valore:** *ssss* – password SMS di 4 cifre.**Esempio:** *1111_EWM1RESET:ALL***NOTA:** Il valore di consumo di corrente in tempo reale NON è incluso nel rapporto di consumo di corrente richiesto dal messaggio di testo SMS.**19.9. Vista d'insieme della tastiera senza fili EWKB5**

EWKB5 è un accessorio senza fili dotato di schermo touch-screen da 4.3" true-color e compatibile con il sistema d'allarme ESIM384.

Caratteristiche del dispositivo:

- Inserimento e disinserimento
- Esclusione zona aperta e attivazione zona esclusa
- Controllo uscita PGM
- Menu grafico di facile uso "user friendly" personalizzabile
- Navigazione attraverso il menu utilizzando il touch-screen
- Istruzioni audio vocali multilingue
- Livello regolabile di luminosità e volume
- Alimentazione da batteria o esterna

EWKB5 ha -1 morsetto di zona integrato, che è predefinito per il collegamento di un rivelatore passivo di infrarossi cablato, di un contatto magnetico per porta e di due contatti antimanomissione per la supervisione in caso di apertura o stacco dalla parete. Indipendentemente se viene utilizzato o meno il contatto antimanomissione, la zona deve essere abilitata e la resistenza da 5,6kΩ nominali deve essere collegata tra i morsetti Z1 e COM. È possibile collegare fino a 4 dispositivi EWKB5 al sistema d'allarme ESIM384. La portata massima di connessione senza fili è m300 (in spazi aperti).

Funzioni del menu principale:

Tasto Partizione – inserisce/disinserisce il sistema una volta che viene immesso un codice valido master/utente; indica lo stato della partizione (inserito/disinserito) e la presenza di guasti di sistema.

Tasto inserimento rapido – inserisce il sistema semplicemente toccando e tenendo premuto questo tasto; non richiede il codice master/utente (personalizzabile, nascosto per impostazione predefinita; non mostrato nella foto).

Incendio – rilascia immediatamente l'allarme incendio premendo e tenendo premuto questo tasto (personalizzabile, nascosto per impostazione predefinita).

Aggressione – rilascia immediatamente l'allarme silenzioso premendo e tenendo premuto questo tasto (personalizzabile, nascosto per impostazione predefinita).

Controlli – apre il menu di uscita PGM, permettendo così di accendere ON o spegnere OFF una determinata uscita PGM (personalizzabile, nascosto per impostazione predefinita).

Login – concede l'accesso al menu impostazioni dopo aver immesso un codice master valido.

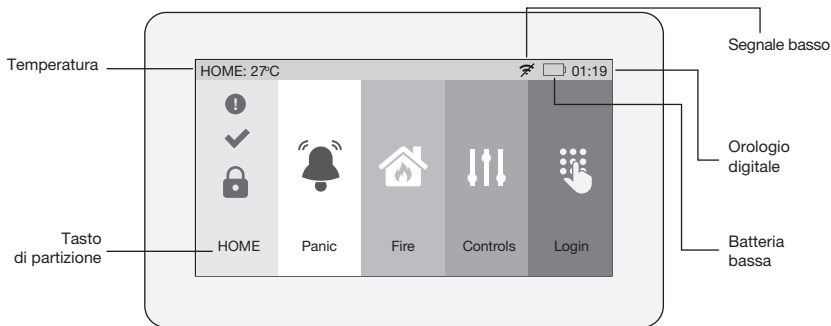

Funzionalità della tastiera:

- Segnale senza fili basso – appare quando l'intensità del segnale senza fili scende sotto il 30%.
- Batteria bassa – appare quando la carica della batteria scende sotto 5%.
- Temperatura - misurata da un sensore di temperatura integrato nell'ESIM384 o un dispositivo senza fili abbinato con il sistema (personalizzabile, disabilitato e nascosto per impostazione predefinita)
- Orologio digitale – visualizza l'ora attuale del sistema.

19.9.1. Modalità "sleep" e come risvegliare EWKB5

Una volta abbinato, EWKB5 tenterà di scambiare dati con il sistema. Il processo di comunicazione segue questo schema:

Modalità "sleep". Per risparmiare l'energia della batteria, per la maggior parte del tempo la tastiera EWKB5 funziona in modalità "sleep" e periodicamente (per impostazione predefinita - ogni 30 secondi) trasmette il segnale di supervisione, identificato come Test Time, al sistema ESIM384. Quando la tastiera funziona in modalità "sleep", lo schermo LCD è spento, ma la tastiera rimane permanentemente vigile nel caso di un evento di allarme. Tuttavia, quando la tastiera trasmette il segnale di supervisione al sistema, lo schermo LCD non si illumina.

Come risvegliare EWKB5. La tastiera si risveglia immediatamente e accende lo schermo LCD nelle seguenti condizioni:

- Quando lo schermo LCD viene toccato dall'utente.
- Nel caso di un qualsiasi tipo di allarme, mentre il sistema viene inserito.
- Nel caso di allarme incendio, 24H o manomissione, indipendentemente dallo stato del sistema – inserito o disinserito.
- Mentre è in corso il ritardo in ingresso.

NOTA: Si raccomanda vivamente di installare EWKB5 in vicinanza della porta stabilita di ingresso/uscita e di utilizzare la zona di EWKB5 per la connessione del contatto magnetico della porta.

19.9.2. Come configurare e controllare il sistema da EWKB5

La configurazione e il controllo del sistema dalla tastiera EWKB5 avviene mediante il semplice ma potente menu grafico visualizzato sullo schermo touch screen. Per consentire un facile uso, il dispositivo gestisce istruzioni audio vocali. Inoltre, i tasti del menu principale e lo schermo (barra in alto) sono personalizzabili, permettendo così all'utente di sistemare i componenti in qualsiasi modo esso(a) desideri.

Per navigare attraverso il menu, toccare il tasto desiderato del menu principale che rappresenta una determinata azione o sezione del menu. Per immettere un valore richiesto, utilizzare la tastiera che appare automaticamente sullo schermo quando necessario. In genere, la configurazione del sistema dalla tastiera EWKB5 viene effettuata accedendo al menu di Login protetto con il codice master.

19.9.3. Come inserire il sistema da EWKB5

1. Per inserire il sistema, premere il tasto Partizione immettere un codice valido utente/master a 4 cifre utilizzando i tasti numerici sullo schermo. In alternativa, l'utente può premere e tenere premuto il tasto di inserimento veloce per inserire il sistema senza digitare il codice utente. Tuttavia, entrambi i metodi richiedono il codice utente/master per disinserire il sistema.

2. Il sistema avvia il ritardo in uscita (per impostazione predefinita – 15 secondi) destinato a permettere all'utente di lasciare i locali protetti. L'avvio del ritardo in uscita è indicato dalle istruzioni vocali seguite da brevi segnali acustici emessi dalla tastiera.

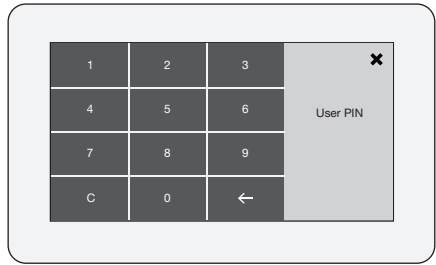
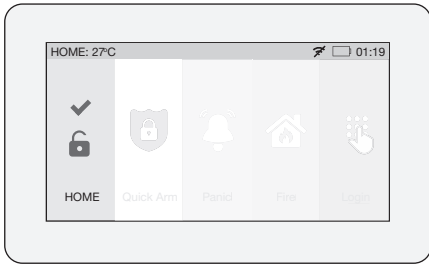

INSERIMENTO

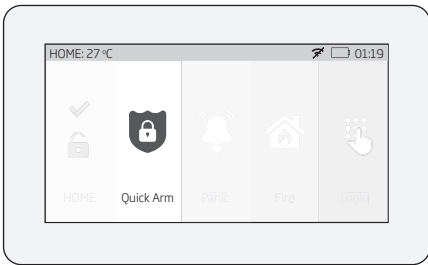
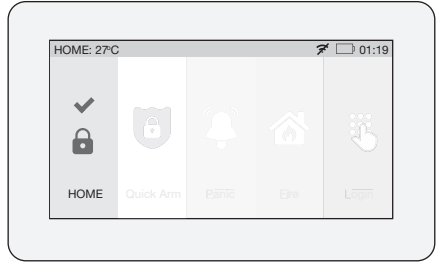



3. Una volta che il sistema è disinserito con successo, la tastiera visualizza l'icona sul tasto Partizione seguito dalla conferma dell'invio del messaggio di testo SMS al numero telefonico elencato (impostazione predefinita).

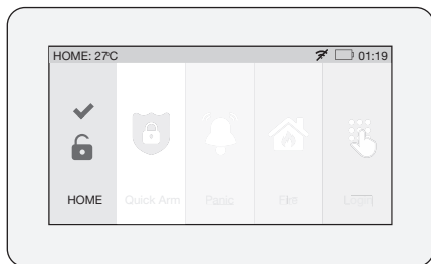
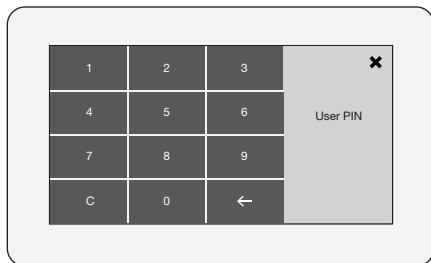

19.9.4. Come disinserire e disattivare l'allarme da EWKB5

1. Il sistema avvia il ritardo in entrata (per impostazione predefinita – 15 secondi) dopo che l'utente è entrato nei locali protetti. Il ritardo in entrata serve per consentire all'utente di immettere un codice utente valido e disinserire il sistema prima che l'allarme venga rilasciato.
2. Per disinserire il sistema e/o disattivare l'allarme, immettere un codice valido utente/master di 4 cifre utilizzando i tasti numerici sullo schermo.



3. Una volta che il sistema è disinserito con successo, l'icona visualizzata sul tasto Partizione cambia in  seguito dalla conferma dell'invio del messaggio di testo SMS al numero telefonico elencato (impostazione predefinita).

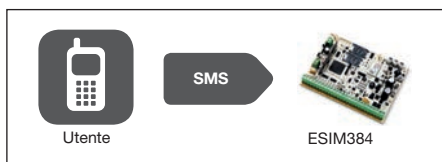

19.9.5. Modalità PERIMETRALE e come attivarla da EWKB5





La modalità PERIMETRALE consente all'utente di inserire e disinserire il sistema d'allarme senza dover lasciare i locali protetti. In genere, questa funzione viene utilizzata quando si desidera inserire il sistema d'allarme in casa prima di andare a letto.

Il sistema può essere inserito su PERIMETRALE utilizzando EWKB5 alle seguenti condizioni:

Automatico – se esiste una zona ritardata con la funzione PERIMETRALE abilitata ed essa NON è stata aperta durante il ritardo in uscita, il sistema si inserisce in modalità PERIMETRALE. Una volta che il sistema è correttamente inserito, l'icona  è indicata sul tasto di partizione.

Per maggiori dettagli su come disinserire e spegnere l'allarme dalla tastiera EWKB5, fare riferimento alla sezione Come disinserire il sistema e spegnere l'allarme dalla tastiera EWKB5.

19.9.6. Indicazioni di allarme e come visualizzare zone aperte/ manomissioni da EWKB5

L'icona  visualizzata sul tasto Partizione indica che nessuna zona aperta e/o manomissione sono presenti, quindi la partizione è pronta per l'inserimento. Se invece viene visualizzata l'icona , la partizione non è pronta per l'inserimento, pertanto l'utente deve ripristinare tutte le zone aperte prima di inserire la partizione. In alternativa, le zone e le manomissioni aperte associate alla zona possono essere escluse (vedi Come escludere una zona aperta e inserire una zona esclusa da EWKB5) o un inserimento forzato abilitato per una determinata zona (con conseguente inserimento parziale; vedi attributi di zona). L'icona  visualizzata sul tasto partizione rappresenta tutti i tipi di allarme, ad eccezione della manomissione e dell'allarme incendio, mentre l'icona  rappresenta esclusivamente l'allarme incendio. In caso di presenza di guasto del sistema, tra cui la manomissione, l'icona  apparirà sul tasto partizione (vedi Sezione 19.10.11. Messaggi di guasto).

Per visualizzare l'elenco delle zone aperte e/o delle manomissioni associate a determinate zone, occorre aprire la sezione Zone navigando attraverso il menu come segue. Si prega di notare che il codice master è richiesto per questa azione.

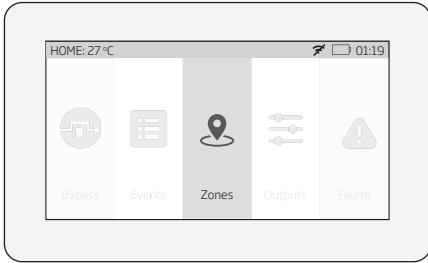
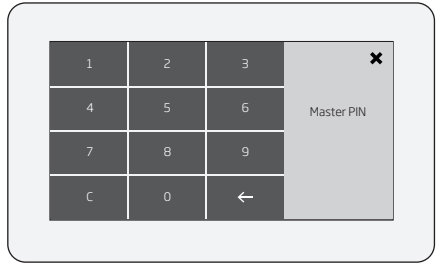

Le seguenti icone della sezione Zone rappresentano lo stato di alcune zone/manomissioni:

✔ zona/manomissione è OK - non aperta.

ⓘ manomissione associata ad una zona corrispondente è aperta

✖ zona aperta

📶 zona di categoria senza fili

19.9.7. Come escludere una zona aperta e inserire una zona esclusa da EWKB5

L'inserimento del sistema è disabilitato, quando esiste almeno 1 zona aperta. L'esclusione di zona permette di disabilitare temporaneamente una particolare zona aperta e inserire quindi il sistema d'allarme.

Nel caso in cui l'utente desideri inserire il sistema, quando è presente una zona/manomissione aperta, la tastiera automaticamente indirizza l'utente alla sezione Esclusione assicurata con codice master, che elenca le zone/manomissioni aperte e impedisce l'inserimento del sistema a meno che non vengano escluse le zone/manomissioni aperte. In alternativa, l'utente può navigare attraverso il menu come indicato di seguito.

1. Per escludere una determinata zona e la manomissione associata ad essa, si prega di far scorrere l'interruttore appropriato a destra.
2. Per abilitare una zona esclusa, navigare attraverso il percorso del menu di cui sopra e far scorrere l'interruttore della zona esclusa a sinistra.

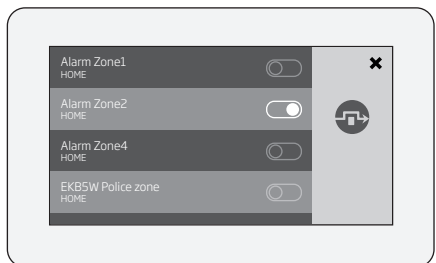
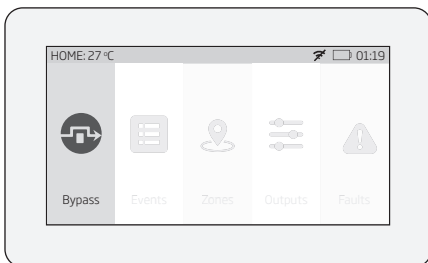
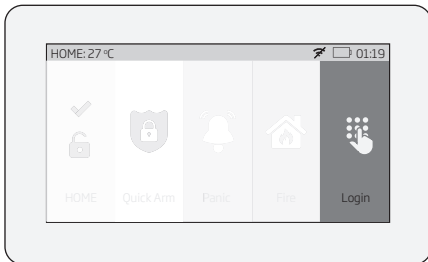

NOTA: Le zone possono essere escluse solo quando il sistema è disinserito.

La modalità di configurazione deve essere disattivata, mentre si sta escludendo e attivando una zona esclusa.

19.9.8. Come attivare manualmente l'allarme aggressione o incendio da EWKB5

Nel caso di un'emergenza, l'utente dovrebbe essere in grado di attivare manualmente l'allarme incendio e aggressione utilizzando EWKB5. Per impostazione predefinita i tasti Incendio e Aggressione sono disabilitati, pertanto occorre abilitarli preventivamente nella sezione Impostazioni.

Per attivare l'allarme incendio o aggressione, si prega di premere e tenere premuto rispettivamente il tasto Incendio o Aggressione. Questa azione è seguita rispettivamente da un messaggio vocale "Il segnale incendio è stato inviato" o "Il segnale di aggressione è stato inviato". Nessun codice utente/master è necessario per questa azione.

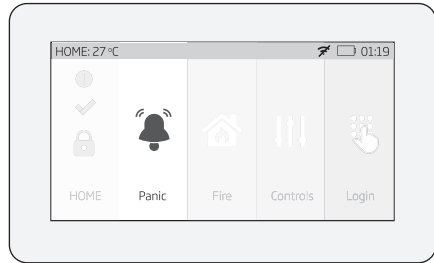
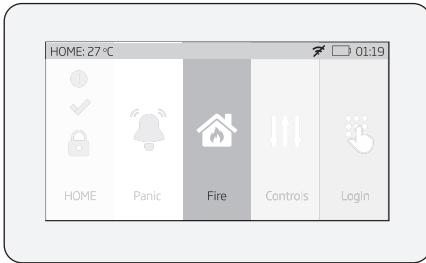



19.9.9. Come controllare le uscite PGM di EWKB5

Utilizzando EWKB5, l'utente può controllare da remoto le apparecchiature elettriche collegate alle uscite PGM dei dispositivi senza fili associati. Le uscite PGM disponibili sono elencate sotto il menu del tasto Controlli. Per impostazione predefinita il tasto Controlli è disabilitato, pertanto deve essere preventivamente abilitato nella sezione Impostazioni. In alternativa, l'utente può abilitare un singolo tasto per ogni uscita PGM disponibile al fine di controllarla direttamente dal menu principale. Il titolo del tasto riflette il nome di uscita PGM che può essere modificato utilizzando il software ELDES Configuration.Tool.

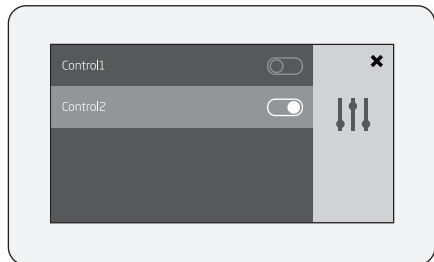
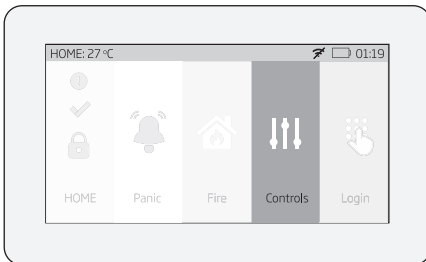
A. Per accendere (ON) un'uscita PGM, premere il tasto Controlli per accedere all'elenco delle uscite PGM disponibili e far scorrere l'interruttore di una determinata uscita PGM verso destra. Facendo scorrere l'interruttore verso sinistra si spegne (OFF) l'uscita PGM. Nessun codice è necessario per queste azioni.



B. Per accendere (ON) un'uscita PGM con un solo tocco, premere il corrispondente tasto di uscita PGM. Notare l'icona visualizzata sul tasto che varia da  (che rappresenta lo stato OFF dell'uscita PGM) a  (che rappresenta lo stato ON dell'uscita PGM). Premendo nuovamente il tasto si commuta l'uscita PGM su OFF. Nessun codice è necessario per queste azioni.

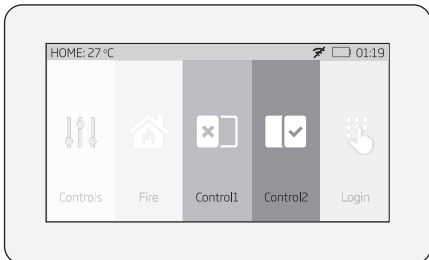

NOTA: Se non si desidera visualizzare il tasto Controlli o il tasto singolo di uscita PGM nel menu principale per ragioni di sicurezza, è possibile accedere in alternativa al menu Controlli sotto il menu Login protetto dal codice master.

19.9.10. Come visualizzare la memoria eventi utilizzando la tastiera EWKB5

La funzione del registro eventi consente al sistema di registrare cronologicamente determinati eventi di sistema, quali allarmi, inserimenti/disinserimenti, ecc. Utilizzando EWKB5 l'utente può visualizzare il completo registro degli eventi.

Per visualizzare la memoria eventi, si prega di navigare attraverso il menu come segue. Questa azione richiede il codice master.

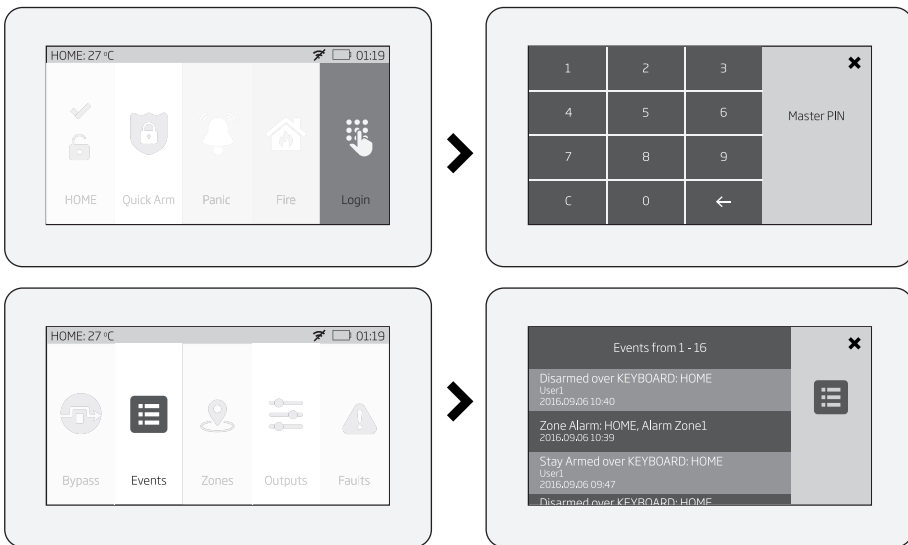

Per maggiori informazioni sulla funzione del registro eventi, fare riferimento alla sezione **28.1. Memoria degli eventi**

19.9.11. Messaggi di guasto

L'icona  visualizzata sul tasto Partizione indica la presenza di determinati guasti di sistema. Per visualizzare un elenco dettagliato dei guasti di sistema attualmente presenti, si prega di navigare attraverso il menu come segue. Questa azione richiede il codice master.

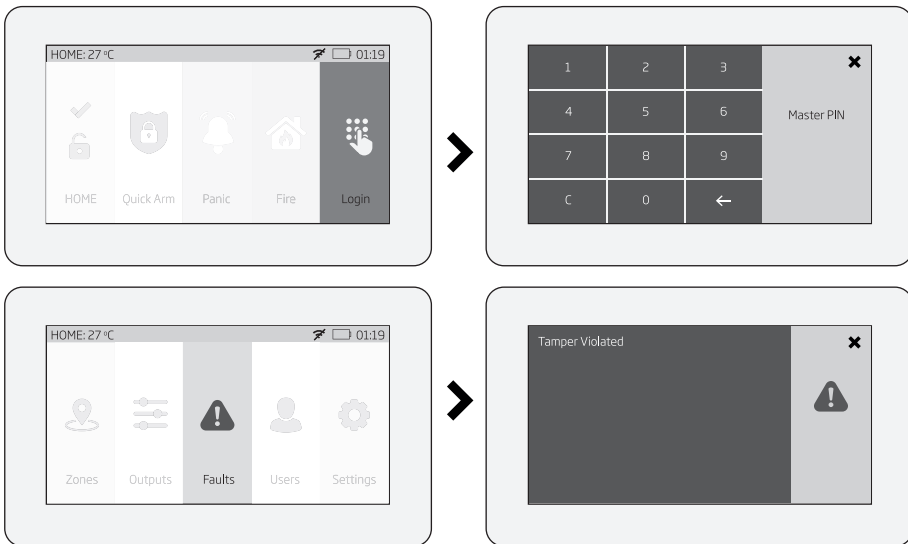

Una descrizione più dettagliata di ogni guasto di sistema viene fornita nella tabella seguente.

Messaggio	Descrizione
Perdita alimentazione principale	Manca l'alimentazione principale
Batteria bassa	La batteria di backup è bassa - la tensione della batteria è 8V o inferiore
Batteria guasta	La batteria di backup richiede la sostituzione - la resistenza della batteria è 2,5Ω o superiore
Rilevata interferenza RF	Il segnale senza fili è bloccato da interferenza RF
Manomissione aperta	Una o più manomissioni sono aperte (vedi passo #4)
Data/ora non impostata	Data/ora non impostata
Guasto GSM	La connessione GSM è persa
Guasto della comunicazione senza fili	La connessione senza fili con un determinato dispositivo senza fili è persa per 20 minuti o più
Guasto EWM1	Esistono uno o più dispositivi EWM1 guasti - inserire questa voce di menu per visualizzare i dispositivi EWM1 guasti esistenti.
Comunicazione alla centrale di sorveglianza non riuscita	Nel caso il sistema finisca con tutti i tentativi infruttuosi di tutte le connessioni per fornire il messaggio dati alla centrale di sorveglianza.

Al fine di scoprire quale particolare manomissione è aperta, si prega di aprire la sezione Zone protetta da codice-master navigando attraverso il menu come segue.

20. SIRENA CABLATA

Quando il sistema è in stato d'allarme, la sirena suonerà fino al termine del tempo impostato (per default: 1 minuto) o finché il sistema non sia stato disinserito. La procedura per impostare la durata dell'allarme è la seguente:

Impostare la durata dell'allarme

SMS

Contenuto del messaggio di testo SMS:

`ssss_SIREN:t`

Valore: ssss – password SMS di 4 cifre; t – durata dell'allarme, serie – [0... 5] minuti.

Esempio: 1111_SIREN:4

EKB2

Percorso del menu:

`OK → iiiii → OK → PRIMARY SETT INGS → OK → SIREN SETTINGS → OK → ALARM DURATION → OK → tt → OK`

Valore: iiiii – codice installatore a 4 cifre; tt – durata dell'allarme, serie – [1... 10] minuti.

EKB3/
EKB3W/
EKB4

Digitare il parametro 10 & durata dell'allarme:

`10 tt #`

Valore: tt – durata dell'allarme, serie – [00... 10] minuti.

Esempio: 1007#

Utility

Questa operazione può essere eseguita dal PC con il software *ELDES Utility Software*.

Visualizzare la durata dell'allarme

SMS

Contenuto del messaggio di testo SMS:

`ssss_SIREN`

Valore: ssss – password SMS di 4 cifre

Esempio: 1111_SIREN

EKB2

Percorso del menu:

`OK → iiiii → OK → PRIMARY SETT INGS → OK → SIREN SETTINGS → OK → ALARM DURATION`

Valore: iiiii – codice installatore a 4 cifre.

Utility

Questa operazione può essere eseguita dal PC con il software *ELDES Utility Software*.

Per il cablaggio della sirena, consultare il paragrafo **2.3.3. Sirena**.

NOTA: La durata massima dell'allarme supportata dal sistema è di 127 minuti e si può impostare con il software *ELDES Utility Software*. Il valore 0 disabilita la sirena/campana.

NOTA: Per risparmiare la carica della batteria, la sirena senza fili si attiverà per un massimo di 6 minuti senza tener conto della durata d'allarme impostata che può essere superiore.

20.1. Monitoraggio dello stato dell'uscita BELL

Il sistema supervisiona costantemente l'uscita BELL. Se la sirena è scollegata/rimossa il sistema può notificarlo attraverso l'invio di un messaggio di testo SMS (per default: disabilitato) al numero telefonico dell'utente e segnalare una condizione di guasto del sistema sulla tastiera (vedere **29. INDICAZIONI DI GUASTO DEL SISTEMA**). Una volta che la sirena sia stata collegata/fissata il sistema può notificarlo attraverso l'invio di un messaggio di testo SMS (per default: disabilitato) al numero telefonico dell'utente e la condizione di guasto del sistema non sarà più segnalata sulla tastiera. Per utilizzare questa funzione occorre che le resistenze siano collegate all'uscita BELL (vedere **2.3.3 Sirena**).

Per default la notifica dello stato dell'uscita BELL via messaggio di testo SMS è disabilitata. La procedura per abilitare/disabilitare questa funzione è la seguente:

Abilitare la notifica del guasto/ripristino della sirena

EKB2

Percorso del menu:

Numero di telefono dell'utente: **OK → iiiii → OK → SMS MESSAGES 1 → OK → SIREN FAIL/REST EV → OK → GSM USER 1... 10 → OK → ENABLE → OK**

Messaggio SMS a tutti i numeri di telefono simultaneamente: **... → SIREN FAIL/REST EV → OK → SMS TO ALL → OK → ENABLE → OK**

Rapporto ricevuto SMS: **... → SIREN FAIL/REST EV → OK → SMS REPORT → OK → ENABLE → OK**

Valore: *iiii* – codice installatore a 4 cifre.

**EKB3/
EKB3W/
EKB4**

Digitare il parametro 25/21/55, il numero dell'evento, la posizione del numero telefonico utente & valore dello stato del parametro:

Numero telefonico dell'utente: **25 08 up 1 #**

Messaggio SMS a tutti i numeri di telefono simultaneamente: **21 08 1 #**

Rapporto ricevuto SMS: **55 08 1 #**

Valore: *up* - posizione del numero telefonico utente, serie - [01... 10].

Esempio: 2508021#

Utility

Questa operazione può essere eseguita dal PC con il software *ELDES Utility Software*.

Disabilitare la notifica del guasto/ripristino della sirena

EKB2

Percorso del menu:

Numero di telefono dell'utente: **OK → iiiii → OK → SMS MESSAGES 1 → OK → SIREN FAIL/REST EV → OK → GSM USER 1... 10 → OK → DISABLE → OK**

Messaggio SMS a tutti i numeri di telefono simultaneamente: **... → SIREN FAIL/REST EV → OK → SMS TO ALL → OK → DISABLE → OK**

Rapporto ricevuto SMS: **... → SIREN FAIL/REST EV → OK → SMS REPORT → OK → DISABLE → OK**

Valore: *iiii* – codice installatore a 4 cifre.

**EKB3/
EKB3W/
EKB4**

Digitare il parametro 25/21/55, il numero dell'evento, la posizione del numero di telefono utente & valore dello stato del parametro:

Numero telefonico dell'utente: **25 08 up 0 #**

Messaggio SMS a tutti i numeri di telefono simultaneamente: **21 08 0 #**

Rapporto ricevuto SMS: **55 08 0 #**

Valore: *up* - posizione del numero telefonico utente, serie - [01... 10].

Esempio: 2508040#

Utility

Questa operazione può essere eseguita dal PC con il software *ELDES Utility Software*.

Per maggiori dettagli su come influiscano sulla trasmissione dei messaggi di testo SMS questi parametri d'invio dei messaggi di testo SMS a tutti gli utenti simultaneamente e rapporti d'invio SMS, vedere **27. NOTIFICHE DEL SISTEMA**.

20.2. Suono di sirena (*squawk*)

Se la funzione è abilitata, la sirena segnala il completamento del processo d'inserimento/disinserimento del sistema. La sirena emette due brevi segnali acustici ad inserimento completato e un segnale lungo quando il sistema è disinserito. Per abilitare/disabilitare la funzione del suono di sirena la procedura è la seguente:

Abilitare il suono di sirena (*squawk*)

EKB2

Percorso del menu:

OK → iiiii → OK → PRIMARY SETT INGS → OK → SIREN SETTINGS → OK → BELL SQUAWK → OK → ENABLE → OK

Valore: *iiii* – codice installatore a 4 cifre.

Disabilitare il suono di sirena (squawk)

**EKB3/
EKB3W/
EWKB4**

Digitare il parametro 29 & valore dello stato del parametro:

29 1 #

Esempio: 291#

Utility

Questa operazione può essere eseguita dal PC con il software *ELDES Utility Software*.

EKB2

Percorso del menu:

**OK → iiiii → OK → PRIMARY SETT INGS → OK → SIREN SETTINGS → OK → BELL SQUAWK
→ OK → DISABLE → OK**

Valore: iiiii – codice installatore a 4 cifre.

**EKB3/
EKB3W/
EWKB4**

Digitare il parametro 29 & valore dello stato del parametro:

29 0 #

Esempio: 290#

Utility

Questa operazione può essere eseguita dal PC con il software *ELDES Utility Software*.

20.3. Suono di sirena in modalità PERIMETRALE

Se la funzione è abilitata, la sirena segnala il completamento del processo d'inserimento/disinserimento del sistema in modalità PERIMETRALE (vedere 15. MODALITA' PERIMETRALE). Per abilitare/disabilitare la funzione del colpo di sirena la procedura è la seguente:

Abilitare il suono di sirena (squawk) in modalità PERIMETRALE

EKB2

Percorso del menu:

**OK → iiiii → OK → PRIMARY SETT INGS → OK → SIREN SETTINGS → OK → BELL SQUAWK
STAY → OK → ENABLE → OK**

Valore: iiiii – codice installatore a 4 cifre.

**EKB3/
EKB3W/
EWKB4**

Digitare il parametro 95 & valore dello stato del parametro:

95 1 #

Valore: 951#

Utility

Questa operazione può essere eseguita dal PC con il software *ELDES Utility Software*.

Disabilitare il suono di sirena (squawk) in modalità PERIMETRALE

EKB2

Percorso del menu:

**OK → iiiii → OK → PRIMARY SETT INGS → OK → SIREN SETTINGS → OK → BELL SQUAWK
STAY → OK → DISABLE → OK**

Valore: iiiii – codice installatore a 4 cifre.

**EKB3/
EKB3W/
EWKB4**

Digitare il parametro 95 & valore dello stato del parametro:

95 0 #

Valore: 950#

Utility

Questa operazione può essere eseguita dal PC con il software *ELDES Utility Software*.

20.4. Indicazioni dalla EWS2 – Spie della sirena senza fili per esterni

Quando la funzione è abilitata, i LED incorporati alla sirena per esterni EWS2 lampeggeranno durante l'allarme. Per abilitare/disabilitare questa funzione la procedura è la seguente:

Abilitare l'indicazione dei LED della sirena EWS2

EKB2

Percorso del menu:

OK → **iiii** → OK → PRIMARY SETT INGS → OK → SIREN SETTINGS → OK → EWS2 LED → OK → ENABLE → OK

Valore: *iiii* – codice installatore a 4 cifre.

**EKB3/
EKB3W/
EWKB4**

Digitare il parametro 29 & valore dello stato del parametro:

88 1 #

Esempio: 881#

Utility

Questa operazione può essere eseguita dal PC con il software *ELDES Utility Software*.

Disabilitare l'indicazione dei LED della sirena EWS2

EKB2

Percorso del menu:

OK → **iiii** → OK → PRIMARY SETT INGS → OK → SIREN SETTINGS → OK → EWS2 LED → OK → DISABLE → OK

Valore: *iiii* – codice installatore a 4 cifre.

**EKB3/
EKB3W/
EWKB4**

Digitare il parametro 29 & il valore dello stato del parametro:

88 0 #

Esempio: 880#

Utility

Questa operazione può essere eseguita dal PC con il software *ELDES Utility Software*.

20.5. Indicazioni dalla EWS3 – Spie della sirena senza fili per interni

Quando la funzione è abilitata, i LED incorporati alla sirena per interni EWS3 lampeggeranno durante l'allarme. In caso di allarme per scasso, 24-ore o manomissione lampeggeranno i LED blu della ESW2, mentre in caso d'incendio lampeggeranno i LED rossi. Per abilitare/disabilitare questa funzione la procedura è la seguente.

Abilitare l'indicazione dei LED della sirena EWS3

EKB2

Percorso del menu:

LED di allarme da Scasso/24-0re/Manomissione: OK → **iiii** → OK → PRIMARY SETT INGS → OK → SIREN SETTINGS → OK → EWS3 ALARM LED → OK → ENABLE → OK
LED d'allarme incendio: ... → SIREN SETTINGS → OK → EWS3 FIRE LED → OK → ENABLE → OK

Valore: **iiii** – codice installatore a 4 cifre.

**EKB3/
EKB3W/
EWKB4**

Digitare il parametro 94/93 & valore dello stato del parametro:

LED di allarme da Scasso/24-0re/Manomissione: **94 1 #**
LED d'allarme incendio: **93 1 #**

Esempio: 931#

Utility

Questa operazione può essere eseguita dal PC con il software *ELDES Utility Software*.

Disabilitare l'indicazione dei LED della sirena EWS3

EKB2

Percorso del menu:

LED di allarme da Scasso/24-0re/Manomissione: OK → **iiii** → OK → PRIMARY SETT INGS → OK → SIREN SETTINGS → OK → EWS3 ALARM → OK → DISABLE → OK
LED d'allarme incendio: ... → SIREN SETTINGS → OK → EWS3 FIRE LED → OK → DISABLE → OK

Valore: **iiii** – codice installatore a 4 cifre.

**EKB3/
EKB3W/
EWKB4**

Digitare il parametro 94/93 & valore dello stato del parametro:

LED di allarme da Scasso/24-0re/Manomissione: **94 0 #**
LED d'allarme incendio: **93 0 #**

Esempio: 940#

Utility

Questa operazione può essere eseguita dal PC con il software *ELDES Utility Software*.

21. MONITORAGGIO DELLO STATO DELLA BATTERIA DI BACKUP E DELLA RETE ELETTRICA - MEMORIA

21.1. Monitoraggio dello stato della batteria di backup

Il sistema può essere fornito con una batteria di backup che mantiene l'alimentazione in caso blackout temporaneo della rete elettrica. La funzione implementata consente al sistema di eseguire un auto controllo sulla batteria di backup segnalandolo all'utente attraverso un messaggio di testo SMS e indicando il guasto di sistema sulla tastiera (vedere **29. INDICAZIONI DI GUASTO DEL SISTEMA**) nei casi che seguono:

- La batteria è guasta e deve essere sostituita – la resistenza della batteria deve essere maggiore di 2Ω ; auto verifica ogni 24 ore.
- La batteria è scarica o assente – la batteria è assente o la tensione è inferiore a 5V; auto verifica ogni minuto,
- La batteria si sta scaricando – Il voltaggio è inferiore a 10,5V; auto verifica continua.

Per default sono abilitate tutte le notifiche concernenti lo stato della batteria. La procedura per disabilitare/abilitare queste funzioni è la seguente.

Disabilitare la notifica del guasto della batteria

EKB2

Percorso del menu:

Numero di telefono dell'utente: OK → *iiii* → OK → SMS MESSAGES 1 → OK → BATTERY FAILED → OK → GSM USER 1... 10 → OK → DISABLE → OK

Messaggio SMS a tutti i numeri di telefono simultaneamente: ... → BATTERY FAILED → OK → SMS TO ALL → OK → DISABLE → OK

Rapporto ricevuto SMS: ... → BATTERY FAILED → OK → SMS REPORT → OK → DISABLE → OK

Valore: *iiii* – codice installatore a 4 cifre.

EKB3/
EKB3W/
EKB4

Digitare il parametro 25/21/55, il numero dell'evento, la posizione del numero telefonico utente & valore dello stato del parametro:

Numero telefonico dell'utente: 25 05 *up* 0 #

Messaggio SMS a tutti i numeri di telefono simultaneamente: 21 05 0 #

Rapporto ricevuto SMS: 55 05 0 #

Valore: *up* - posizione del numero telefonico utente, serie - [01... 10].

Esempio: 2105010#

Utility

Questa operazione può essere eseguita dal PC con il software ELDES Utility Software.

Abilitare la notifica del guasto della batteria

EKB2

Percorso del menu:

Numero di telefono dell'utente: OK → *iiii* → OK → SMS MESSAGES 1 → OK → BATTERY FAILED → OK → GSM USER 1... 10 → OK → ENABLE → OK

Messaggio SMS a tutti i numeri di telefono simultaneamente: ... → BATTERY FAILED → OK → SMS TO ALL → OK → ENABLE → OK

Rapporto ricevuto SMS: ... → BATTERY FAILED → OK → SMS REPORT → OK → ENABLE → OK

Valore: *iiii* – codice installatore a 4 cifre.

EKB3/
EKB3W

Digitare il parametro 25/21/55, il numero dell'evento, posizione del numero telefonico utente & valore dello stato del parametro:

Numero di telefono dell'utente: 25 05 *up* 1 #

Messaggio SMS a tutti i numeri di telefono simultaneamente: 21 05 1 #

Rapporto ricevuto SMS: 55 05 1 #

Valore: *up* - posizione del numero telefonico utente, serie - [01... 10].

Esempio: 2505031#

Utility

Questa operazione può essere eseguita dal PC con il software ELDES Utility Software.

Disabilitare la notifica di batteria scarica o assente

EKB2

Percorso del menu:

Numero di telefono dell'utente: OK → *iiii* → OK → SMS MESSAGES 1 → OK → BATTERY DEAD/MISS → OK → GSM USER 1... 10 → OK → DISABLE → OK

Messaggio SMS a tutti i numeri di telefono simultaneamente: ... → BATTERY DEAD/MISS → OK → SMS TO ALL → OK → DISABLE → OK

Rapporto ricevuto SMS: ... → BATTERY DEAD/MISS → OK → SMS REPORT → OK → DISABLE → OK

Valore: *iiii* – codice installatore a 4 cifre.

EKB3/
EKB3W/
EWK4

Digitare il parametro 25/21/55, il numero dell'evento, la posizione del numero telefonico utente & valore dello stato del parametro:

Numero di telefono dell'utente: 25 06 up 0 #

Messaggio SMS a tutti i numeri di telefono simultaneamente: 21 06 0 #

Rapporto ricevuto SMS: 55 06 0 #

Valore: up - posizione del numero telefonico utente, serie - [01... 10].

Esempio: 5506070#

Utility

Questa operazione può essere eseguita dal PC con il software *ELDES Utility Software*.

Abitilitare la notifica
di batteria scarica o
mancante

EKB2

Percorso del menu:

Numero di telefono dell'utente: OK → iiiii → OK → SMS MESSAGES 1 → OK → BATTERY DEAD/MISS → OK → GSM USER 1... 10 → OK → ENABLE → OK

Messaggio SMS a tutti i numeri di telefono simultaneamente: ... → BATTERY DEAD/MISS → OK → SMS TO ALL → OK → ENABLE → OK

Rapporto ricevuto SMS: ... → BATTERY DEAD/MISS → OK → SMS REPORT → OK → ENABLE → OK

Valore: iiiii - codice installatore a 4 cifre.

EKB3/
EKB3W/
EWK4

Digitare il parametro 25/21/55, il numero dell'evento, la posizione del numero telefonico utente & valore dello stato del parametro:

Numero telefonico dell'utente: 25 06 up 1 #

Messaggio SMS a tutti i numeri di telefono simultaneamente: 21 06 1 #

Rapporto ricevuto SMS: 55 06 1 #

Valore: up - posizione del numero telefonico utente, serie - [01... 10].

Esempio: 5506101#

Utility

Questa operazione può essere eseguita dal PC con il software *ELDES Utility Software*.

Disabilitare la notifica
di batteria in corso di
scarica

EKB2

Percorso del menu:

Numero di telefono dell'utente: OK → iiiii → OK → SMS MESSAGES 1 → OK → LOW BATTERY → OK → GSM USER 1... 10 → OK → DISABLE → OK

Messaggio SMS a tutti i numeri di telefono simultaneamente: ... → LOW BATTERY → OK → SMS TO ALL → OK → DISABLE → OK

Rapporto ricevuto SMS: ... → LOW BATTERY → OK → SMS REPORT → OK → DISABLE → OK

Valore: iiiii - codice installatore a 4 cifre.

EKB3/
EKB3W/
EWK4

Enter parameter 25/21/55, event number, posizione del numero telefonico utente and parameter status Valore:

Numero di telefono dell'utente: 25 07 up 0 #

Messaggio SMS a tutti i numeri di telefono simultaneamente: 21 07 0 #

Rapporto ricevuto SMS: 55 07 0 #

Valore: up - posizione del numero telefonico utente, serie - [01... 10].

Esempio: 2107100#

Utility

Questa operazione può essere eseguita dal PC con il software *ELDES Utility Software*.

Abitilitare la notifica
di batteria in corso di
scarica

EKB2

Percorso del menu:

Numero di telefono dell'utente: OK → iiiii → OK → SMS MESSAGES 1 → OK → LOW BATTERY → OK → GSM USER 1... 10 → OK → ENABLE → OK

Messaggio SMS a tutti i numeri di telefono simultaneamente: ... → LOW BATTERY → OK → SMS TO ALL → OK → ENABLE → OK

Rapporto ricevuto SMS: ... → LOW BATTERY → OK → SMS REPORT → OK → ENABLE → OK

Valore: iiiii - codice installatore a 4 cifre.

**EKB3/
EKB3W/
EKB4**

Digitare il parametro 25/21/55, il numero dell'evento, la posizione del numero telefonico utente & valore dello stato del parametro:
Numero telefonico dell'utente: **25 07 up 1 #**
Messaggio SMS a tutti i numeri di telefono simultaneamente: **21 07 up 1 #**
Rapporto ricevuto SMS: **55 07 up 1 #**
Valore: *up* - posizione del numero telefonico utente, serie - [01... 10].
Esempio: 2107021#

Utility

Questa operazione può essere eseguita dal PC con il software *ELDES Utility Software*.

Per maggiori dettagli su come influiscano sulla trasmissione dei messaggi di testo SMS questi parametri d'invio dei messaggi di testo SMS a tutti gli utenti simultaneamente e rapporti d'invio SMS, vedere **27. NOTIFICHE DEL SISTEMA**.

NOTA: Per visualizzare la resistenza della batteria, il voltaggio, consultare la funzione di Diagnostic Management del software *ELDES Utility Software*.

21.2. Monitoraggio dello stato della rete elettrica

Se la rete elettrica civile non è stabile nella zona in cui è installato, il sistema d'allarme può perdere la sua alimentazione principale e continuare a funzionare sulla batteria di backup. Il sistema verifica lo stato della rete elettrica e lo notifica all'utente attraverso un messaggio di testo SMS segnalandolo anche sulla tastiera (vedere **29. INDICAZIONI DI GUASTO DEL SISTEMA**) in caso di blackout. Quando la rete è ripristinata il sistema lo segnala con un messaggio SMS e la tastiera non segnala più l'inconveniente.

Per default la notifica dello stato della rete via messaggio di testo SMS è abilitata. Per disabilitare/abilitare questa funzione, la procedura è quella che segue:

Disabilitare la notifica della perdita/ripristino della rete elettrica

EKB2

Percorso del menu:

Numero di telefono dell'utente: **OK → iiiii → OK → SMS MESSAGES 1 → OK → MAIN POWER L/R → OK → GSM USER 1... 10 → OK → DISABLE → OK**

Messaggio SMS a tutti i numeri di telefono simultaneamente: **... → MAIN POWER L/R → OK → SMS TO ALL → OK → DISABLE → OK**

Rapporto ricevuto SMS: **... → MAIN POWER L/R → OK → SMS REPORT → OK → DISABLE → OK**

Valore: *iiii* - codice installatore a 4 cifre.

**EKB3/
EKB3W/
EKB4**

Enter parameter 25/21/55, event number, position of the telephone number user and parameter status **Valore:**

Numero di telefono dell'utente: **25 04 us 0 #**

Messaggio SMS a tutti i numeri di telefono simultaneamente: **21 04 us 0 #**

Rapporto ricevuto SMS: **55 04 us 0 #**

Valore: *us* - posizione del numero telefonico utente, serie - [01... 10].

Esempio: 2504050#

Utility

Questa operazione può essere eseguita dal PC con il software *ELDES Utility Software*.

Abilitare la notifica della perdita/ripristino della rete elettrica

EKB2

Percorso del menu:

Numero di telefono dell'utente: **OK → iiiii → OK → SMS MESSAGES 1 → OK → MAIN POWER L/R → OK → GSM USER 1... 10 → OK → ENABLE → OK**

Messaggio SMS a tutti i numeri di telefono simultaneamente: **... → MAIN POWER L/R → OK → SMS TO ALL → OK → ENABLE → OK**

Rapporto ricevuto SMS: **... → MAIN POWER L/R → OK → SMS REPORT → OK → ENABLE → OK**

Valore: *iiii* - codice installatore a 4 cifre.

**EKB3/
EKB3W/
EKB4**

Digitare il parametro 25/21/55, il numero dell'evento, la posizione del numero telefonico utente & valore dello stato del parametro:

Numero telefonico dell'utente: **25 04 up 1 #**

Messaggio SMS a tutti i numeri di telefono simultaneamente: **21 04 1 #**

Rapporto ricevuto SMS: **55 04 1 #**

Valore: *up* - posizione del numero telefonico utente, serie - [01... 10].

Esempio: 2514091#

Utility

Questa operazione può essere eseguita dal PC con il software *ELDES Utility Software*.

Per default il ritardo per la perdita e il ripristino della corrente di rete è rispettivamente di 30 e 120 secondi. Per impostare ritardi diversi, la procedura è quella che segue.

Impostare il ritardo della perdita della rete
EKB2**Percorso del menu:**

OK → iii → OK → PRIMARY SETT INGS → OK → MAIN POWER STATUS → OK → LOSS DELAY → OK → IIIII → OK

Valore: *iiii* – codice installatore a 4 cifre; *IIIII* – durata del ritardo, serie - [0... 65535] secondi.

EKB3/**EKB3W/****EWKB4****Digitare il parametro 70 & durata del ritardo:**

70 IIIII #

Valore: *IIIII* – durata del ritardo, serie - [0... 65535] secondi.

Esempio: 7043#

Utility

Questa operazione può essere eseguita dal PC con il software *ELDES Utility Software*.

Impostare il ritardo del ripristino della rete elettrica
EKB2**Percorso del menu:**

OK → IIIII → OK → PRIMARY SETT INGS → OK → MAIN POWER STATUS → OK → RESTORE DELAY → OK → rrrrr → OK

Valore: *iiii* – codice installatore a 4 cifre; *rrrrr* – durata ritardo del ripristino della rete elettrica, serie - [0... 65535] secondi.

EKB3/**EKB3W/****EWKB4****Digitare il parametro 71 & durata del ritardo:**

71 rrrrr #

Valore: *rrrrr* – durata ritardo del ripristino della rete elettrica, serie - [0... 65535] secondi.

Esempio: 71150#

Utility

Questa operazione può essere eseguita dal PC con il software *ELDES Utility Software*.

Per maggiori dettagli su come influiscano sulla trasmissione dei messaggi di testo SMS questi parametri d'invio dei messaggi di testo SMS a tutti gli utenti simultaneamente e rapporti d'invio SMS, vedere **27. NOTIFICHE DEL SISTEMA**.

NOTA: Per visualizzare lo stato e la tensione della rete, consultare la funzione Diagnostic Management del software *ELDES Utility Software*.

21.3. Memoria

Le impostazioni della configurazione e la memoria degli eventi sono registrati in una memoria EEPROM incorporata, quindi la configurazione del sistema e il registro degli eventi rimangono anche se il sistema è completamente spento (OFF). Per maggiori dettagli sulla memoria degli eventi, consultare il paragrafo **28. REGISTRO DEGLI EVENTI E DEGLI ALLARMI**.

22. MONITORAGGIO DELLA CONNESSIONE E DELL'ANTENNA GSM

22.1. Monitoraggio della connessione GSM

Il sistema verifica la connessione GSM ogni 10 minuti. Quando si rileva una perdita della connessione GSM, la spia NETW del sistema si spegne (OFF) e il sistema tenta di ripristinare la connessione GSM. Se il sistema non riesce a ristabilire la connessione GSM entro 3 minuti (per default), la tastiera segnalerà il guasto di sistema (vedere **29. INDICAZIONE DI GUASTO DI SISTEMA**) e il sistema continuerà a tentare di ripristinare la connessione GSM. In aggiunta il sistema può avvertire gli utenti registrati via messaggio di testo SMS (disabilitato per default) e attivare (ON) una determinata uscita PGM per segnalare la perdita della connessione GSM (disabilitato per default).

Una volta ripristinata la connessione GSM il sistema può avvertire gli utenti registrati via messaggio di testo SMS (disabilitato per default), la tastiera non segnalerà più il guasto e l'uscita PGM predeterminata sarà disattivata (OFF).

Per default la segnalazione di perdita della connessione GSM attraverso SMS di testo è disabilitata. Per attivare/disattivare questa notifica la procedura è quella che segue:

Abilitare la notifica di perdita della connessione GSM

EKB2

Percorso del menu:

Numero di telefono dell'utente: **OK g iiiii → OK → SMS MESSAGES 2 → OK → GSM CONNECT FAILED → OK → GSM USER 1... 10 → OK → ENABLE → OK**

Messaggio SMS a tutti i numeri di telefono simultaneamente: **... → GSM CONNECT FAILED → OK → SMS TO ALL → OK → ENABLE → OK**

Rapporto ricevuto SMS: **... → GSM CONNECT FAILED → OK → SMS REPORT → OK → ENABLE → OK**

Valore: *iiii* – codice installatore a 4 cifre.

**EKB3/
EKB3W/
EWKB4**

Digitare il parametro 25/21/55, il numero dell'evento, la posizione del numero telefonico utente & valore dello stato del parametro:

Numero telefonico dell'utente: **25 11 up 1 #**

Messaggio SMS a tutti i numeri di telefono simultaneamente: **21 11 1 #**

Rapporto ricevuto SMS: **55 11 1 #**

Valore: *up* - posizione del numero telefonico utente, serie - [01... 10].

Esempio: 21114091#

Utility

Questa operazione può essere eseguita dal PC con il software *ELDES Utility Software*.

Disabilitare la notifica di perdita della connessione GSM

EKB2

Percorso del menu:

Numero di telefono dell'utente: **OK → iiiii → OK → SMS MESSAGES 2 → OK → GSM CONNECT FAILED → OK → GSM USER 1... 10 → OK → DISABLE → OK**

Messaggio SMS a tutti i numeri di telefono simultaneamente: **... → GSM CONNECT FAILED → OK → SMS TO ALL → OK g DISABLE g OK**

Rapporto ricevuto SMS: **... → GSM CONNECT FAILED → OK → SMS REPORT → OK → DISABLE → OK**

Valore: *iiii* – codice installatore a 4 cifre.

**EKB3/
EKB3W/
EWKB4**

Enter parameter 25/21/55, event number, position of the telephone number user and parameter status Value:

Numero di telefono dell'utente: **25 11 up 0 #**

Messaggio SMS a tutti i numeri di telefono simultaneamente: **21 11 0 #**

Rapporto ricevuto SMS: **55 11 0 #**

Valore: *up* - posizione del numero telefonico utente, serie - [01... 10].

Esempio: 21114020#

Utility

Questa operazione può essere eseguita dal PC con il software *ELDES Utility Software*.

L'attivazione dell'uscita PGM per segnalare la perdita del segnale è disabilitata per default. Per impostare l'uscita PGM e la durata del ritardo per l'indicazione della perdita del segnale GSM la procedura è la seguente.

Gestire l'indicazione di perdita del segnale GSM attraverso un'uscita PGM

Utility

Questa operazione può essere eseguita dal PC con il software *ELDES Utility Software*.

Per maggiori dettagli su come influiscano sulla trasmissione dei messaggi di testo SMS questi parametri d'invio dei messaggi di testo SMS a tutti gli utenti simultaneamente e rapporti d'invio SMS, vedere **27. NOTIFICHE DEL SISTEMA**.

22.2. Monitoraggio dello stato dell'antenna GSM

Il sistema verifica costantemente lo stato dell'antenna GSM: Se l'antenna GSM/GPRS è scollegata o rimossa il sistema può notificarlo attraverso un messaggio di testo SMS (disabilitato per default) e i numeri di telefono registrati e la tastiera segnalerà una condizione di guasto (vedere 29. **SEGNALAZIONE DI GUASTO DEL SISTEMA**). Una volta ricollegata/rimontata l'antenna il sistema può segnalarlo all'utente con un messaggio SMS (disabilitato per default) e la spia della tastiera non segnalerà più il guasto di sistema.

Per default la segnalazione dello stato dell'antenna GSM/GPRS attraverso un messaggio di testo SMS è disabilitata. Per attivare/disattivare questa notifica la procedura è quella che segue.

Abilitare la notifica di guasto/ripristino dell'antenna GSM

EKB2

Percorso del menu:

Numero di telefono dell'utente: OK → *iiii* → OK → SMS MESSAGES 2 → OK → GSM ANT FAIL/REST → OK → GSM USER 1... 10 → OK → ENABLE → OK

Messaggio SMS a tutti i numeri di telefono simultaneamente: ... → GSM ANT FAIL/REST → OK → SMS TO ALL → OK → ENABLE → OK

Rapporto ricevuto SMS: ... → GSM ANT FAIL/REST → OK → SMS REPORT → OK → ENABLE → OK

Valore: *iiii* – codice installatore a 4 cifre.

**EKB3/
EKB3W/
EWKB4**

Digitare il parametro 25/21/55, il numero dell'evento, la posizione del numero telefonico utente & valore dello stato del parametro:

Numero di telefono dell'utente: 25 12 us 1 #

Messaggio SMS a tutti i numeri di telefono simultaneamente: 21 11 us 1 #

Rapporto ricevuto SMS: 55 11 us 1 #

Valore: *us* - posizione del numero telefonico utente, serie - [01... 10].

Esempio: 2512031#

Utility

Questa operazione può essere eseguita dal PC con il software *ELDES Utility Software*.

Disabilitare la notifica di guasto/ripristino dell'antenna GSM

EKB2

Percorso del menu:

Numero di telefono dell'utente: OK → *iiii* → OK → SMS MESSAGES 2 → OK → GSM ANT FAIL/REST → OK → GSM USER 1... 10 → OK → DISABLE → OK

Messaggio SMS a tutti i numeri di telefono simultaneamente: ... → GSM ANT FAIL/REST → OK → SMS TO ALL → OK → DISABLE → OK

Rapporto ricevuto SMS: ... → GSM ANT FAIL/REST → OK → SMS REPORT → OK → DISABLE → OK

Valore: *iiii* – codice installatore a 4 cifre.

**EKB3/
EKB3W/
EWKB4**

Digitare il parametro 25/21/55, il numero dell'evento, la posizione del numero telefonico utente & valore dello stato del parametro:

Numero di telefono dell'utente: 25 12 us 0 #

Messaggio SMS a tutti i numeri di telefono simultaneamente: 21 12 0 #

Rapporto ricevuto SMS: 55 12 0 #

Valore: *us* - posizione del numero telefonico utente, serie - [01... 10].

Esempio: 2512030#

Utility

Questa operazione può essere eseguita dal PC con il software *ELDES Utility Software*.

Per maggiori dettagli su come influiscano sulla trasmissione dei messaggi di testo SMS questi parametri d'invio dei messaggi di testo SMS a tutti gli utenti simultaneamente e rapporti d'invio SMS, vedere 27. **NOTIFICHE DEL SISTEMA**.

23. PARTIZIONI

Il sistema ESIM384 è dotato di una funzione di partizione che può dividere il sistema d'allarme in 4 aree controllate indipendentemente, identificate come Partition1 ... Partition4, tutte supervisionate da un unico sistema d'allarme. La funzione di partizione può essere usata nelle installazioni in cui un sistema d'allarme condiviso sia più pratico, come per un'abitazione e relativo garage o per un singolo edificio a diversi piani. Quando il sistema è suddiviso in partizioni, ogni singolo elemento, come zona, numero telefonico utente, tastiera, codice utente/principale, tasti iButton, telecomandi possono essere assegnato a una singola partizione. L'utente potrà quindi inserire/disinserire la partizione – o le partizioni – alle quali sono state assegnate le zone e metodi d'inserimento e disinserimento, eccettuata la tastiera EKB2.

La tabella che segue riporta i valori usati per l'assegnazione degli elementi del sistema con le tastiere EKB2/EKB3/EKB3W. Per assegnare un elemento a più partizioni si usa una somma di valori.

Partizione	Valore
Partizione 1	1
Partizione 2	2
Partizione 3	4
Partizione 4	8

Esempio 1: L'utente vuole assegnare un certo iButton solo alla partizione 4. Nella tabella il numero corrispondente alla partizione 4 è 8. L'utente dovrà quindi digitare 8.

Esempio 2: L'utente vuole assegnare un certo codice utente alle partizioni 2 e 3. Secondo la tabella 2 rappresenta la partizione 2, mentre 4 rappresenta la partizione 3, quindi $2 + 4 = 6$. L'utente dovrà digitare 6.

Esempio 3: L'utente vuole assegnare una certa zona alle partizioni 1, 3 e 4. Secondo la tabella 1 rappresenta la partizione 1, 4 rappresenta la partizione 3 e 8 rappresenta la partizione 4, quindi $1 + 4 + 8 = 13$. L'utente dovrà digitare 13.

23.1. Partizione della zona

La partizione della zona determina in quale – o quali – partizioni del sistema la zona sarà operativa.

Impostare la partizione della zona

EKB2

Percorso del menu:

Zona cablata: OK → *iiii* → OK → ZONES → OK → ONBOARD ZONES → OK → ZONE 1... 12 → OK → PARTITION → OK → *pv* → OK

Zona senza fili: ... → WIRELESS ZONE 13... 76 → OK → PARTITION → OK → *pv* → OK

Zona con tastiera: ... → KEYPAD ZONES → OK → 1ST... 4TH KEYPAD ZONE → OK → PARTITION → OK → *pv* → OK

EPGM1 zone: ... → EPGM1 ZONES 1-16... EPGM1 ZONES 17-32 → OK → EPGM1 ZONE 1... 32 → OK → PARTITION → OK → *pv* → OK

Valore: *iiii* – codice installatore a 4 cifre; *pv* – valore di partizione, serie [1...15] (vedi 23.PARTIZIONI).

EKB3/
EKB3W/
EKBK4

Digitare il parametro 57, il numero della zona & valore di partizione:

57 *nn* *pv* #

Valore: *nn* – numero della zona, serie – [01... 80]; *pv* – valore di partizione, serie [1...15] (vedi 23.PARTIZIONI).

Esempio: 57032#

Utility

Questa operazione può essere eseguita dal PC con il software ELDES Utility Software.

ATTENZIONE: La sirena senza fili EWS2/EWS3 suona solo se la zona senza fili alla quale la sirena è stata assegnata è la stessa partizione in cui si è verificato l'allarme.

23.2. Partizione del numero telefonico utente

La partizione del numero telefonico utente la zona determina quale – o quali – partizione del sistema potrà essere inserita/disinserita da un certo numero telefonico utente con una chiamata al numero di telefono del sistema o un messaggio di testo SMS.

Impostare la partizione del numero di telefono utente

EKB2

Percorso del menu:

OK → *iiii* → OK → PRIMARY SETTINGS → OK → CALL/SMS SETTINGS → OK → USERS → OK → GSM USER 1... 10 → OK → PARTITION → *pv* → OK

Valore: *iiii* – codice installatore a 4 cifre; *pv* – valore di partizione, serie [1...15].

EKB3/
EKB3W/
EKBK4

Digitare il parametro 59, la posizione del numero telefonico utente e valore di partizione:

59 *us* *pv* #

Valore: *us* – posizione del numero telefonico utente, serie – [01... 10]; *pv* – valore di partizione, serie [1...15].

Esempio: 591013#

Utility

Questa operazione può essere eseguita dal PC con il software ELDES Utility Software.

23.3. Partizione della tastiera e commutatore di partizione della tastiera

La partizione della tastiera definisce in quale partizione del sistema la tastiera sarà operativa. Per vedere in quale partizione sia attiva la tastiera:

- EKB2 – Fare riferimento al nome della partizione che compare sullo schermo (per default: *Part1*).
- EKB3W/EWKB4/EKB3 (modalità a 2 partizioni) – Fare riferimento alla posizione dell'indicatore READY sulla tastiera. L'indicatore sarà illuminato nella sezione A o B che corrispondono rispettivamente alla partizione 1 e alla Partizione 2..

La tastiera EKB3 può operare nelle modalità che seguono:

- **Modalità a 2 partizioni** – Questo parametro permette alla tastiera EKB3 di operare in una sola delle prime due partizioni del sistema consentendo di inserirle/disinserirle e di commutare la partizione con i tasti [1] ... [2]. Questa modalità è impostata per default.
- **Modalità a 4 partizioni** – Questo parametro permette alla tastiera EKB3 di operare in una delle 4 partizioni del sistema consentendo di inserire/disinserire, indicare lo stato inserito/disinserito, lo stato della partizione con/senza allarme sui tasti [1] ... [4] (vedere **32.1.2. Tastiera LED EKB3**) e consentendo anche di commutare la partizione con i tasti [1] ... [4].

La tastiera deve essere assegnata alla stessa partizione del codice principale/utente (vedere **23.4. Partizione del codice utente/principale**) in modo da poter inserire/disinserire il sistema con la tastiera. Per maggiori dettagli su come inserire/disinserire il sistema con la tastiera, vedere **12.3. Tastiera EKB2 e codice utente/principale**, **12.4. Tastiera EKB3 e codice utente/principale** e **12.5. Tastiera EKB3W/EWKB4 e codice utente/principale**.

Impostare la modalità a 2 oppure a 4 partizioni per la tastiera EKB3

Utility

Questa operazione può essere eseguita dal PC con il software *ELDES Utility Software*.

Impostare la partizione della tastiera

EKB2

Percorso del menu:

Partizione della EKB2: OK → *iiii* → OK → PRIMARY SETTINGS → OK → KEYPAD PARTITION → OK → KEYPAD PARTITION → OK → [k] EKB2 → OK → PARTITION 1... 4 → OK → DISABLE | ENABLE → OK

Partizione della EKB3: ... → KEYPAD PARTITION → OK → [k] EKB3 OK → PARTITION 1... 4 → OK

Partizione della EKB3W: ... → KEYPAD PARTITION → OK → EKB3W PARTITION → OK → EKB3W *wless-id* → OK → PARTITION 1... 2 → OK

Partizione della EWKB4: ... → KEYPAD PARTITION → OK → EWKB4 PARTITION → OK → EWKB4 *wless-id* → OK → PARTITION 1... 2 → OK

Valore: *iiii* – codice installatore a 4 cifre; *k* – slot della tastiera, serie – [1... 4]; *wless-id* – identificatore ID del dispositivo senza fili in 8 caratteri.

EKB3/
EKB3W/
EWKB4

Digitare il parametro 51, lo slot della tastiera & numero della partizione:

Partizione della EKB3: 51 *kk p #*

Partizione della EKB3W/EWKB4: 51 *kw r #*

Valore: *kk* – slot della tastiera EKB3, serie – [01... 04]; *kw* – slot della tastiera EKB3W/EWKB4, serie – [05... 08]; *p* – numero della partizione EKB3, serie – [1... 4]; *r* – numero della partizione EKB3W/EWKB4, serie – [1... 2].

Esempio: 51062#

Utility

Questa operazione può essere eseguita dal PC con il software *ELDES Utility Software*.

ATTENZIONE: Occorre abilitare la modalità a 4 partizioni per poter assegnare la tastiera EKB3 alle partizioni 3 e 4.

NOTA: La tastiera EKB2 può essere assegnata a partizioni multiple, mentre la EKB3 può essere assegnata a una sola partizione.

NOTA: L'assegnazione delle tastiere EKB3W/EWKB4 è limitato alle partizioni 1 e 2.

NOTA: Gli slot delle tastiere EKB3W/EWKB4 sono assegnati automaticamente alla tastiera in ordine cronologico di accoppiamento al sistema, quindi la prima tastiera collegata avrà lo slot 5, mentre l'ultima avrà lo slot 8.

La funzione di commutazione della partizione consente alle tastiere EKB3/EKB3W/EWKB4 di cambiare rapidamente partizione. Quando si cambia la partizione di una tastiera dopo 1 minuto di tempo dalla pressione dell'ultimo tasto, il sistema ripristina la partizione a cui la tastiera è stata assegnata. Questa funzione si usa tipicamente per visualizzare lo stato d'inserimento di un'altra partizione oppure per inserire/disinserire con le tastiere EKB3/EKB3W/EWKB4 una partizione diversa da quella alla quale sono state assegnate.

Per default la funzione di commutazione della partizione è disabilitata. Per abilitare/disabilitare questa funzione, la procedura è la seguente:

Abilitare la funzione di commutazione della partizione

EKB2

Percorso del menu:

OK → **iiii** → OK → PRIMARY SETTINGS → OK → KEYPAD PARTITION → OK → PARTITION SWITCH → OK → ENABLE → OK

Valore: *iiii* – codice installatore a 4 cifre.

**EKB3/
EKB3W/
EWKB4**

Digitare il parametro 77 e valore del parametro di stato:

77 1#

Esempio: 771#

Utility

Questa operazione può essere eseguita dal PC con il software *ELDES Utility Software*.

Disabilitare la funzione di commutazione della partizione

EKB2

Percorso del menu:

OK → **iiii** → OK → PRIMARY SETTINGS → OK → KEYPAD PARTITION → OK → PARTITION SWITCH → OK → DISABLE → OK

Valore: *iiii* – codice installatore a 4 cifre.

**EKB3/
EKB3W/
EWKB4**

Digitare il parametro 77 & valore del parametro di stato:

77 0#

Esempio: 770#

Utility

Questa operazione può essere eseguita dal PC con il software *ELDES Utility Software*.

NOTA: La funzione di commutazione delle partizioni può essere usata solo a condizione che il sistema sia suddiviso in partizioni.

23.4. Partizione del codice utente/principale

La partizione del codice utente/principale determina quale – o quali – partizione possa essere inserita/disinserita con un certo codice utente/principale. Il codice utente/principale deve essere assegnato alla stessa partizione cui è assegnata la tastiera (vedere **23.3. Partizione della tastiera e commutazione della partizione**) in modo da poter inserire/disinserire il sistema con le tastiere EKB2/EKB3/EKB3W. Per maggiori dettagli su come inserire/disinserire il sistema con la tastiera vedere **12.3 Tastiera EKB2 e codice utente/principale**, **12.4 Tastiera EKB3 e codice utente/principale** e **12.5 Tastiera EKB3W e codice utente/principale**.

Impostare la partizione del codice utente/principale

EKB2

Percorso del menu:

Codice principale: OK → **mmmm** → OK → CODES → OK → MASTER CODE → OK → PARTITION → OK → **pv** → OK

Codici utente 2 ... 17: **...** → CODES → OK → USER CODE (2-17) → OK → USER CODE 2... 17 → OK → PARTITION → OK → **pv** → OK

Codici utente 18 ... 30: **...** → CODES → OK → USER CODE (18-30) → OK → USER CODE 18... 30 → OK → PARTITION → OK → **pv** → OK

Valore: *mmmm* – codice principale a 4 cifre; *pv* – valore della partizione, serie [1...15].

**EKB3/
EKB3W/
EWKB4**

Premere il tasto [CODE], [5], digitare 01/posizione del codice utente & codice principale:

Codice principale: **[CODE] [5] 01 pv mmmm #**

Codici utente: **[CODE] [5] us pv mmmm #**

Valore: *us* - livello codice utente, serie - [02... 30]; *pv* – valore di partizione, serie [1...15]; *mmmm* – codice principale a 4 cifre.

Esempio: CODE50481111#

Utility

Questa operazione può essere eseguita dal PC con il software *ELDES Utility Software*.

NOTA per EKB3/EKB3W/EWKB4: Per gestire a tastiera l'assegnazione dei codici utente/principale alle partizioni bisogna che la modalità di configurazione sia disattivata.

23.5. Partizione del tasto iButton

La partizione del tasto iButton determina quale – o quali – partizione potrà essere inserita/disinserita usando un certo tasto. Il tasto iButton deve essere assegnato alla(e) partizione(i) che l'utente desidera inserire. Per maggiori dettagli su sistema inserimento / disinserimento da chiave iButton, fare riferimento a **12.6. Tasti iButton**.

Impostazione della partizione del tasto iButton

EKB2

Percorso del menu:

OK → iiiii → OK → IBUTTON KEYS → OK → IBUTTON → OK → IBUTTON 1... 16 → OK → PARTITION → OK → pv → OK

Valore: iiiii – codice installatore a 4 cifre; pv – valore della partizione (vedi **23. PARTIZIONI**).

**EKB3/
EKB3W/
EKB4**

Digitare il parametro 60, lo slot dell'iButton [1 ... 16] & valore della partizione:

60 is pv #

Valore: is – slot del pulsante iButton, serie – [01... 16]; pv – valore della partizione (vedi **23. PARTIZIONI**).

Esempio: 600511#

Utility

Questa operazione può essere eseguita dal PC con il software *ELDES Utility Software*.

23.6. Partizione dei telecomandi EWK1/EWK2/EWK2A

La partizione dei telecomandi EWK1/EWK2/EWK2A determina quale – o quali – partizione potrà essere inserita/disinserita usando un certo telecomando EWK1/EWK2/EWK2A. Per maggiori dettagli su come inserire/disinserire il sistema con il telecomando EWK1/EWK2/EWK2A vedere **12.7 Telecomandi EWK1/EWK2/EWK2A**.

Impostazione della partizione del telecomando EWK1/EWK2/EWK2A

Utility

Questa operazione può essere eseguita dal PC con il software *ELDES Utility Software*.

NOTA: I telecomandi EWK1/EWK2/EWK2A possono essere assegnati a una sola partizione.

24. SENSORI DI TEMPERATURA

Il sistema può essere dotato di sensori di temperatura a bordo e/o dispositivi senza fili con sensore di temperatura integrato destinati a misurare la temperatura nelle aree circostanti. Questa funzionalità consente di monitorare la temperatura fino a 8 diverse aree in tempo reale e ricevere una notifica di messaggio di testo SMS al numero telefonico utente elencato e/o EGR100 middle-ware quando vengono superate le soglie di temperatura impostate. La temperatura viene misurata con una precisione di 0.5°C e automaticamente arrotondata al valore superiore, ad esempio una temperatura compresa fra 23.5°C e 24.4°C viene indicata a 24°C. A questo scopo è possibile utilizzare i sensori di temperatura a bordo o il sensore di temperatura integrato nei seguenti dispositivi senza fili:

- EWP2 – rivelatore di movimento senza fili.
- EWD2 – contatto magnetico per porta / sensore d'urti / sensore di allagamento senza fili
- EWS3 – sirena interna senza fili.
- EWS2 – sirena esterna senza fili.
- EWF1 - rivelatore di fumo senza fili.
- EWF1CO - rivelatore di fumo e di CO senza fili.
- EW2 - zona senza fili e modulo di espansione uscita PGM (un sensore di temperatura esterna deve essere collegato a EW2 a questo scopo).
- EWM1 - presa di corrente senza fili.

24.1. Aggiunta, rimozione e sostituzione dei sensori di temperatura

Per aggiungere un sensore di temperatura:

- a) Spegner il sistema (OFF).
- b) Cablare il sensore di temperatura ai terminali dell'interfaccia a 1 filo (vedere **2.3.5. Schema di cablaggio dei sensori di temperatura e dei tasti iButton**).
- c) Accendere il sistema (ON).
- d) Verificare con il software *ELDES Utility Software* che il sensore di temperatura sia stato riconosciuto dal sistema.
- e) Se occorrono altri sensori di temperatura, spegnere di nuovo il sistema (OFF) e cablare un nuovo sensore in parallelo a quello precedente. Per default il primo sensore cablato sarà definito sensore di temperatura primario e il secondo come secondario (vedere **24.2. Sensore di temperatura primario e secondario**).
- f) Ripetere la procedura dal passo a) al passo d).
- g) Aggiungere i sensori di temperatura necessari – cablandoli uno dopo l'altro in parallelo - fino a un massimo di 8 sensori.

Per visualizzare in tempo reale i valori della temperatura misurata da ciascun sensore, fare riferimento ai metodi di configurazione che seguono:

Visualizzare in tempo reale i valori di temperatura di un singolo sensore.

SMS

Contenuto del messaggio di testo SMS:

`ssss_ITEMP:ts`

Valore: ssss – password SMS di 4 cifre; ts – slot del sensore di temperatura, serie - [1... 8].

Esempio: 1111_ITEMP:4

EKB2

Percorso del menu:

OK → uumm → OK → TEMP SENSORS INFO → OK → 1. tm.p C (PRIM) | (SEC)... 8. tm.p C

Valore: uumm – codice utente/principale a 4 cifre; tm.p – valore della temperatura in tempo reale.

Utility

Questa operazione può essere eseguita dal PC con il software *ELDES Utility Software*.

Visualizzare in tempo reale i valori di temperatura di tutti i sensori.

SMS

Contenuto del messaggio di testo SMS:

`ssss_ITEMP:?`

Valore: ssss – password SMS di 4 cifre.

Esempio: 1111_ITEMP:?

EKB2

Percorso del menu:

OK → uumm → OK → TEMP SENSORS INFO → OK → 1. tm.p C (PRIM) | (SEC)... 8. tm.p C

Valore: uumm – codice utente/principale a 4 cifre; tm.p – valore della temperatura in tempo reale.

Utility

Questa operazione può essere eseguita dal PC con il software *ELDES Utility Software*.

Se un sensore di temperatura è difettoso si raccomanda di rimuoverlo o di sostituirlo con un sensore funzionante. Per assegnare lo slot del sensore difettoso a quello nuovo la procedura è la seguente:

- Spegni il sistema
- Scollegare il sensore di temperatura difettoso e sostituirlo con uno nuovo
- Accendere il sistema.
- Avviare il software *ELDES Utility Software*.
- Selezionare l'ID del sensore di temperatura appena sostituito dall'elenco a discesa dello slot del sensore di temperatura precedentemente associato a un sensore di temperatura difettoso.

Rimuover/sostituire un singolo sensore di temperatura

Utility

Questa operazione può essere eseguita dal PC con il software *ELDES Utility Software*.

NOTA: Quando sono collegati più sensori di temperatura a bordo, toccare e tenere premuto il sensore con le dita e osservare la modifica del valore della temperatura per identificare il numero dello slot del sensore di temperatura.

24.2. Sensori di temperatura primari e secondari

Per default il primo sensore di temperatura connesso è impostato come primario e quello successivo come secondario. I valori di temperatura in tempo reale rilevati dal sensore primario e da quello secondario sono compresi nel messaggio di testo SMS (vedere **26. INFORMAZIONI DEL SISTEMA. INFO SMS**) e il valore del sensore di temperatura primario è visualizzato sullo schermo della tastiera EKB2.

Per impostare come primario o secondario un sensore di temperatura diverso, la procedura è quella che segue.

Impostare come primario un sensore di temperatura

SMS

Contenuto del messaggio di testo SMS:

`ssss_TEMPI:PRIM:ts`

Valore: ssss – password SMS di 4 cifre; ts – slot del sensore di temperatura, serie - [1... 8].

Esempio: 1111_TEMPI:PRIM:4

EKB2

Percorso del menu:

OK → iiiii → OK → PRIMARY SETTINGS → OK → TEMP SENSORS → OK → PRIMARY TEMP SENS → OK → 1... 8 CONNECTED → OK

Valore: iiiii – codice installatore a 4 cifre.

**EKB3/
EKB3W/
EKB4**

Digitare il parametro 89 & slot del sensore di temperatura:

89 ts #

Valore: ts – slot del sensore di temperatura, serie - [01... 08].

Esempio: 8903#

Utility

Questa operazione può essere eseguita dal PC con il software *ELDES Utility Software*.

Impostare come secondario un sensore di temperatura

SMS

Contenuto del messaggio di testo SMS:

`ssss_TEMPI:SEC:ts`

Valore: ssss – password SMS di 4 cifre; ts – slot del sensore di temperatura, serie - [1... 8].

Esempio: 1111_TEMPI:SEC:3

EKB2

Percorso del menu:

OK → iiiii → OK → PRIMARY SETTINGS → OK → TEMP SENSORS → OK → SECOND. TEMP SENS → OK → 1... 8 CONNECTED → OK

Valore: iiiii – codice installatore a 4 cifre.

**EKB3/
EKB3W/
EKB4**

Digitare il parametro 90 & slot del sensore di temperatura:

90 ts #

Valore: ts – slot del sensore di temperatura, serie - [01... 08].

Esempio: 9005#

Utility

Questa operazione può essere eseguita dal PC con il software *ELDES Utility Software*.

Per visualizzare lo slot dei sensori di temperatura primari e secondari la procedura è quella che segue.

Visualizzare numero slot sensore primario e secondario

SMS

Contenuto del messaggio di testo SMS:

`ssss_TEMP1:?`

Valore: `ssss` – password SMS di 4 cifre.

Esempio: `1111_TEMP1:?`

EKB2

Percorso del menu:

Primario: `OK → uumm → OK → TEMP SENSORS INFO → OK → 1... 8 tm.p C (PRIM)`

Secondario: `... → TEMP SENSORS INFO → OK → 1... 8 tm.p C (SEC)`

Valore: `uumm` – codice utente/principale a 4 cifre; `tm.p` – valore della temperatura in tempo reale.

Utility

Questa operazione può essere eseguita dal PC con il software *ELDES Utility Software*.

Visualizzare in tempo reale le temperature dei sensori primari e secondari

SMS

Contenuto del messaggio di testo SMS:

`ssss_INFO`

Valore: `ssss` – password SMS di 4 cifre.

Esempio: `1111_INFO`

EKB2

Percorso del menu:

Primario: `OK → uumm → OK → TEMP SENSORS INFO → OK → 1... 8 tm.p C (PRIM)`

Secondario: `... → TEMP SENSORS INFO → OK → 1... 8 tm.p C (SEC)`

Valore: `uumm` – codice utente/principale a 4 cifre; `tm.p` – valore della temperatura in tempo reale.

Utility

Questa operazione può essere eseguita dal PC con il software *ELDES Utility Software*.

NOTA: Si possono scegliere sensori primari e secondari con un solo messaggio di testo SMS. **Esempio:** `1111_TEMP1:PRIM:4,SEC:3`

24.3. Impostare i limiti MIN e MAX di temperatura. SMS d'informazioni sulla temperatura

Il sistema supporta messaggi di testo SMS, definiti come Temperature Info SMS, che sono inviati automaticamente ai numeri telefonici degli utenti registrati in caso di superamento dei limiti di temperatura MIN e MAX quando la differenza rilevata da un qualsiasi sensore di temperatura supera 1°C.

Per impostare i limiti di temperatura MIN e MAX di un sensore, la procedura è la seguente:

Impostare i limiti di temperatura MIN e MAX

SMS

Contenuto del messaggio di testo SMS:

`ssss_TEMPts:MIN:mnn,MAX:mxx`

Valore: `ssss` – password SMS di 4 cifre; `ts` – slot del sensore di temperatura, serie – [1... 8]; `mnn` – limite MIN, serie – [-55... 125] C; `mxx` – limite MAX, serie – [-55... 125] °C.

Esempio: `1111_TEMP2:MIN:-5,MAX:28`

EKB2

Percorso del menu:

MIN: `OK → iiiii → OK → PRIMARY SETTINGS → OK → TEMP SENSORS → OK →`

`TEMPERATURE SENS 1... 8 → OK → TEMP. MIN → OK → mnn → OK`

MAX: `... → TEMPERATURE SENS 1... 8 → OK → TEMP. MAX → OK → mxx → OK`

Valore: `iiii` – codice installatore a 4 cifre; `mnn` – MIN limite inferiore, serie – [-55... 125] °C; `mxx` – MAX limite superiore, serie – [-55... 125] °C.

I tasti P1 o P2 si usano per digitare il carattere meno "-".

Utility

Questa operazione può essere eseguita dal PC con il software *ELDES Utility Software*.

Visualizzare i limiti di temperatura MIN e MAX

SMS

Contenuto del messaggio di testo SMS:

`ssss_TEMPts`

Valore: `ssss` – password SMS di 4 cifre; `ts` – slot del sensore di temperatura, serie – [1... 8].

Esempio: `1111_TEMP4`

EKB2**Percorso del menu:**

MIN: OK → *iiii* → OK → PRIMARY SETTINGS → OK → TEMP SENSORS → OK → TEMPERATURE SENS 1... 8 → OK → TEMP. MIN

MAX: *i...* → TEMPERATURE SENS 1... 8 → OK → TEMP. MAX

Valore: *iiii* – codice installatore a 4 cifre

Utility

Questa operazione può essere eseguita dal PC con il software *ELDES Utility Software*.

Per maggiori dettagli su come influiscano sulla trasmissione dei messaggi di testo SMS questi parametri d'invio dei messaggi di testo SMS a tutti gli utenti simultaneamente e rapporti d'invio SMS, vedere **27. NOTIFICHE DEL SISTEMA**.

NOTA: I limiti di temperatura MIN e MAX possono anche essere impostati separatamente con messaggi di testo SMS multipli. **Esempio:** 1111_TEMP1:MIN:6 and 1111_TEMP1:MAX:40

24.4. Nome del sensore di temperatura

Il nome del sensore di temperatura è incluso nel messaggio di testo SMS inviati ai numeri telefonici degli utenti registrati. Questa funzione facilita l'identificazione del sensore di temperatura e si usa normalmente per il monitoraggio delle variazioni di temperatura in aree diverse.

Impostare il nome del sensore di temperatura

SMS**Contenuto del messaggio di testo SMS:**

ssss_TEMPts:NAME:temp-sens-name

Valore: *ssss* – password SMS di 4 cifre; *ts* – slot del sensore di temperatura, serie – [1... 8]; *temp-sens-name* – nome del sensore di temperatura [4 ... 24] caratteri.

Esempio: 1111_TEMP3:NAME:Warehouse

Utility

Questa operazione può essere eseguita dal PC con il software *ELDES Utility Software*.

Visualizzare il nome del sensore di temperatura

SMS**Contenuto del messaggio di testo SMS:**

ssss_TEMPts

Valore: *ssss* – password SMS di 4 cifre; *ts* – slot del sensore di temperatura, serie – [1... 8].

Esempio: 1111_TEMP3

EKB2**Percorso del menu:**

OK → *iiii* → OK → PRIMARY SETTINGS → OK → TEMP SENSORS → OK → TEMPERATURE SENS 1... 8 → OK → NAME

Valore: *iiii* – codice installatore a 4 cifre.

Utility

Questa operazione può essere eseguita dal PC con il software *ELDES Utility Software*.

Cancellare il nome del sensore di temperatura

SMS**Contenuto del messaggio di testo SMS:**

ssss_TEMPts:NAME:

Valore: *ssss* – password SMS di 4 cifre; *ts* – slot del sensore di temperatura, serie – [1... 8].

Esempio: 1111_TEMP2:NAME:

Utility

Questa operazione può essere eseguita dal PC con il software *ELDES Utility Software*.

25. ASCOLTO A DISTANZA E COMUNICAZIONE VOCALE A 2 VIE

L'ESIM384 è dotato di un microfono che consente all'utente di ascoltare ciò che accade nell'area protetta. Installando il modulo audio EA2, l'utente avrà a disposizione la possibilità di comunicazione vocale a 2 vie. (Vedere **32.3.2. Modulo d'uscita audio con amplificatore**). L'ascolto a distanza e la comunicazione vocale a 2 vie possono funzionare nelle condizioni che seguono:

- In caso d'allarme il sistema chiama via GSM un numero telefonico utente registrato e l'utente risponde alla chiamata.
- L'utente attiva l'ascolto a distanza inviando un messaggio di testo SMS, il sistema chiama via GSM il numero telefonico utente da cui ha ricevuto il messaggio SMS e l'utente risponde alla chiamata.

Attivazione dell'ascolto a distanza

SMS

Contenuto del messaggio di testo SMS:

`ssss_MIC`

Valore: ssss – password SMS di 4 cifre.

Esempio: 1111_MIC

Impostazione del guadagno del microfono

EKB2

Percorso del menu:

`OK → iiiii → OK → PRIMARY SETT INGS → OK → GSM AUDIO → OK → MICROPHONE GAIN → OK → mg → OK`

Valore: iiiii – codice installatore a 4 cifre; mg – guadagno del microfono, serie – [0.. 15].

Utility

Questa operazione può essere eseguita dal PC con il software *ELDES Utility Software*.

Impostazione del volume dell'altoparlante

EKB2

Percorso del menu:

`OK → iiiii → OK → PRIMARY SETT INGS → OK → GSM AUDIO → OK → SPEAKER LEVEL → OK → sl → OK`

Valore: iiiii – codice installatore a 4 cifre; sl – volume dell'altoparlante, serie – [0.. 85].

Utility

Questa operazione può essere eseguita dal PC con il software *ELDES Utility Software*.

ATTENZIONE: Le chiamate ai numeri telefonici utente registrati in caso d'allarme sono forzatamente disabilitate quando è abilitata la modalità MS (vedere **30. STAZIONE DI MONITORAGGIO**).

26. INFORMAZIONI DAL SISTEMA. INFO SMS

Il sistema supporta un messaggio di testo SMS informativo, identificato come INFO SMS, fornito a richiesta. Alla richiesta il sistema risponderà con un INFO SMS contenente quanto segue:

- Data e ora del sistema.
- Stato del sistema: partizione inserita (ON)/disinserita (OFF).
- Intensità del segnale GSM.
- Stato della rete elettrica.
- Temperatura dell'area nei pressi dei sensori di temperatura primario e secondario (se disponibili).
- Stato delle zone (OK/allarme).
- Nome e stato (ON/OFF) delle uscite PGM.

Richiedere informazioni al sistema

SMS

Contenuto del messaggio di testo SMS:

ssss_INFO

Valore: ssss – password SMS di 4 cifre.

Esempio: 1111_INFO

Utility

Questa operazione può essere eseguita dal PC con il software *ELDES Utility Software*.

26.1. INFO SMS periodico

Per default il sistema invia periodicamente alle ore 11:00 un INFO SMS al numero telefonico dell'utente Utente1 (frequenza – 1 giorno; ora 11:00). Il periodo minimo è una volta all'ora (frequenza – 0 giorni; ora – 1). In generale questa funzione si usa per verificare l'alimentazione e lo stato del sistema.

Per impostare una frequenza diversa o disabilitare l'invio periodico di INFO SMS la procedura è quella che segue:

Impostare frequenza e tempo dell'SMS periodico

SMS

Contenuto del messaggio di testo SMS:

ssss_INFO:fff:it

Valore: ssss – password SMS di 4 cifre; *fff* – frequency, serie – [00... 99] giorni; *it* – ore, serie – [01... 23].

Esempio: 1111_INFO:3:15

EKB2

Percorso del menu:

Frequenza: OK → iiiii → PRIMARY SETTINGS → OK → INFO SMS SCHEDULER → OK → FREQUENCY (DAYS) → fff → OK

Time: ... → INFO SMS SCHEDULER → OK → TIME → it → OK

Valore: *iiii* – codice installatore a 4 cifre; *fff* – frequenza, serie – [00... 125] giorni; *it* – ore, serie – [01... 23].

EKB3/
EKB3W/
EWKB4

Digitare il parametro 11, ora & frequenza:

11it fff #

Valore: *it* – ore, serie – [01... 23]; *fff* – frequenza, serie – [00... 125] giorni.

Esempio: 110412#

Utility

Questa operazione può essere eseguita dal PC con il software *ELDES Utility Software*.

Disabilitare INFO SMS periodico

SMS

Contenuto del messaggio di testo SMS:

ssss_INFO:00:00

Valore: ssss – password SMS di 4 cifre.

Esempio: 1111_INFO:00.00

EKB2

Percorso del menu:

Frequenza: OK → iiiii → PRIMARY SETTINGS → OK → INFO SMS SCHEDULER → OK → FREQUENCY (DAYS) → 0 → OK

Ore: ... → INFO SMS SCHEDULER → OK → TIME → 0 → OK

Valore: *iiii* – codice installatore a 4 cifre.

EKB3/
EKB3W/
EWKB4

Digitare il parametro 11 & valore dello stato del parametro:

11 00 00 #

Esempio: 110000#

Utility

Questa operazione può essere eseguita dal PC con il software *ELDES Utility Software*.

ATTENZIONE: Diversamente dagli INFO SMS inviati a richiesta, quelli periodici non contengono lo stato delle zone, i nomi delle uscite PGM e il relativo stato.

27. NOTIFICHE DAL SISTEMA

Per default, in caso di certi eventi. Il sistema tenta d'invviare un messaggio di testo SMS solo al primo dei numeri telefonici utente registrati. Se il primo numero telefonico è irraggiungibile e il sistema non riceve entro 45 secondi il rapporto di SMS ricevuto, tenterà d'invviare il messaggio SMS al numero successivo dell'elenco assegnato alla medesima partizione del precedente. Il numero telefonico dell'utente può essere irraggiungibile per i motivi che seguono:

- Telefono portatile spento.
- Fuori dalla zona di copertura GSM

Il sistema continuerà a inviare il messaggio di testo SMS all'utente successivo registrato nell'elenco fino a riuscire a raggiungerne uno. Il sistema invia il messaggio una sola volta e, se l'ultimo non è stato raggiungibile, non riprende l'elenco dei numeri dall'inizio.

Per modificare l'algoritmo d'invio dei messaggi di testo SMS l'utente può abilitare/disabilitare i parametri che seguono per certi eventi:

- **Invio del messaggio di testo a tutti gli utenti simultaneamente** - questo parametro determina se deve essere ignorato o no il rapporto di SMS ricevuto. Una volta abilitato, il sistema tenta d'invviare il messaggio a tutti i numeri utente dell'elenco abilitati a ricevere un certo evento da un messaggio di testo SMS. In più questo parametro supera l'esigenza del rapporto di SMS ricevuto, indipendentemente dallo stato del parametro del rapporto SMS ricevuto (abilitato/disabilitato).
- **Rapporto di SMS ricevuto** - questo parametro determina se occorre o no il rapporto di messaggio SMS ricevuto. Se questo parametro è disabilitato il sistema non verificherà lo stato di SMS ricevuto e tenterà d'invviare il messaggio di testo SMS solo al primo dei numeri telefonici utente registrati, indipendentemente dal fatto che il successivo – o i successivi – siano abilitati o no a ricevere un messaggio di testo concernente un certo evento.

Quando si utilizza una doppia SIM, la scheda SIM secondaria è coinvolta nel processo di comunicazione. Per maggiori dettagli vedere il paragrafo **31. GESTIONE DELLA DOPPIA SIM**.

La tabella che segue riassume la descrizione delle notifiche del sistema al numero telefonico utente via messaggio di testo SMS:

N°	Evento	Descrizione
1	Sistema inserito	SMS inviato all'utente per quanto riguarda l'inserimento del sistema.
2	Sistema disinserito	SMS inviato all'utente sul sistema disinserito.
3	Allarme generale	SMS inviato all'utente in caso di insorgenza allarme di sistema.
4	Perdita/ripristino corrente di rete	SMS inviato all'utente in caso l'alimentazione di rete viene persa o ripristinata
5	Guasto batteria	Messaggio di testo SMS inviato all'utente se la resistenza della batteria di backup è 2Ω o superiore. (Bisogna sostituire la batteria).
6	Batteria scarica o mancante	Messaggio di testo SMS inviato all'utente se la tensione della batteria è inferiore a 5 V oppure manca.
7	Batteria con tensione bassa	Messaggio di testo SMS inviato all'utente se la tensione della batteria è inferiore a 10,5 V.
8	Guasto/ripristino sirena	Messaggio di testo SMS inviato all'utente se la sirena è scollegata/rotta o riconnessa/riparata.
9	Data/ora non impostata	SMS inviato all'utente in caso che la data e l'ora del sistema non è impostato.
10	Connessione GSM interrotta	SMS inviato all'utente nel caso in cui la connessione GSM viene persa.
11	Guasto/ripristino antenna GSM GPRS	SMS inviato all'utente nel caso in cui l'antenna GSM / GPRS è scollegato / rotto o collegato / rotto.
12	Allarme manomissione	SMS inviato all'utente in caso di apertura manomissione. Indicato come <i>Tamper x</i> .
13	Guasto tastiera	SMS inviato all'utente nel caso in cui la tastiera è scollegata / interrotta.
14	Informazioni temperatura	SMS inviato all'utente in caso di deviazione della temperatura dei valori impostati.
15	Sistema avviato	SMS inviato all'utente all'avvio del sistema.
16	Informazione periodica	Messaggio di testo SMS Informazioni inviato all'utente periodicamente da i valori impostati.
17	Perdita/ripristino segnale radio	SMS inviato all'utente in caso il segnale wireless viene perso o ripristinato. <i>Indicato come Nessun segnale wireless dal wireless-dev wless-id Tamper x e il segnale Wireless ripristinati. Da wless-dev wless-id Tamper x rispettivamente.</i>
18	Impossibile inserire	SMS inviato all'utente in caso il sistema nega inserimento a causa di zone aperte (-s) / tamper (-s).
19	Livello critico di CO	Messaggio di testo SMS inviato all'utente nel caso in cui venga raggiunto il livello critico 4 della concentrazione di monossido di carbonio (CO) rilevato da EWF1CO.
20	Attivazione zona di controllo/rapporto	Messaggio di testo SMS inviato all'utente nel caso in cui venga attivata la zona tipo di controllo/rapporto.
21	Esclusione di zona	Messaggio di testo SMS inviato all'utente nel caso in cui venga esclusa una zona aperta.
22	Perdita/ripristino segnale senza fili EWM1	Messaggio di testo SMS inviato all'utente nel caso in cui il segnale senza fili con il dispositivo EWM1 venga perso o ripristinato. Indicato come No wireless signal from wless-dev wless-id Tamper x and Wireless signal restored. From wless-dev wless-id Tamper x rispettivamente. Questa notifica non può essere gestita tramite EKB2.
23	Invio messaggi SMS in entrata	Messaggio di testo SMS inviato all'utente nel caso in cui venga abilitato l'inoltro SMS dei messaggi di testo SMS in arrivo (vedi 27.3 Inoltro SMS). Questa notifica può essere gestita solo tramite EKB3/EKB3W/EWKB4 e software ELDES Utility Software.
24	Comunicazione senza fili non riuscita	Messaggio di testo SMS inviato all'utente nel caso in cui il segnale senza fili manca per 20 minuti. Questo evento è un avviso e non provoca un allarme (vedi 19.3. Monitoraggio dello stato del segnale senza fili).
25	Rilevazione interferenza RF	Messaggio di testo SMS inviato all'utente nel caso in cui il segnale senza fili è bloccato da interferenza.
26	Comunicazione con la centrale di sorveglianza non riuscita	Messaggio di testo SMS inviato all'utente nel caso in cui il sistema termina con tutti i tentativi infruttuosi di tutti i collegamenti di recapitare il messaggio di dati alla centrale di sorveglianza. Questo evento può essere gestito solo tramite il software ELDES Utility Software.

Per abilitare/disabilitare certe notifiche del sistema la procedura è quella che segue:

Disabilitare le notifiche
del sistema

EKB2

Percorso del menu:

Sistema inserito:

Numero di telefono dell'utente: OK → iiiii → OK → SMS MESSAGES 1 → OK → SYS ARMED EVENT → OK → GSM USER 1... 10 → OK → DISABLE → OK

Messaggio SMS a tutti i numeri di telefono simultaneamente: ... → SYS ARMED EVENT → OK → SMS TO ALL → OK → DISABLE → OK

Rapporto ricevuto SMS: ... → SYS ARMED EVENT → OK → SMS REPORT → OK → DISABLE → OK

Sistema disinserito:

Numero di telefono dell'utente: ... → SYS DISARMED EVENT → OK → GSM USER 1... 10 → OK → DISABLE → OK

Messaggio SMS a tutti i numeri di telefono simultaneamente: ... → SYS DISARMED EVENT → OK → SMS TO ALL → OK → DISABLE → OK

Rapporto ricevuto SMS: ... → SYS DISARMED EVENT → OK → SMS REPORT → OK → DISABLE → OK

Allarme generale:

Numero di telefono dell'utente: ... → GENERAL ALARM EV → OK → GSM USER 1... 10 → OK → DISABLE → OK

Messaggio SMS a tutti i numeri di telefono simultaneamente: ... → GENERAL ALARM EV → OK → SMS TO ALL → OK → DISABLE → OK

Rapporto ricevuto SMS: ... → GENERAL ALARM EV → OK → SMS REPORT → OK → DISABLE → OK

Perdita/ripristino corrente di rete:

Numero di telefono dell'utente: ... → MAIN POWER L/R EV → OK → GSM USER 1... 10 → OK → DISABLE → OK

Messaggio SMS a tutti i numeri di telefono simultaneamente: ... → MAIN POWER L/R EV → OK → SMS TO ALL → OK → DISABLE → OK

Rapporto ricevuto SMS: ... → MAIN POWER L/R EV → OK → SMS REPORT → OK → DISABLE → OK

Guasto batteria:

Numero di telefono dell'utente: ... → BATTERY FAILED → OK → GSM USER 1... 10 → OK → DISABLE → OK

Messaggio SMS a tutti i numeri di telefono simultaneamente: ... → BATTERY FAILED → OK → SMS TO ALL → OK → DISABLE → OK

Rapporto ricevuto SMS: ... → BATTERY FAILED → OK → SMS REPORT → OK → DISABLE → OK

Batteria scarica o mancante:

Numero di telefono dell'utente: ... → BATTERY DEAD/MISS → OK → GSM USER 1... 10 → OK → DISABLE → OK

Messaggio SMS a tutti i numeri di telefono simultaneamente: ... → BATTERY DEAD/MISS → OK → SMS TO ALL → OK → DISABLE → OK

Rapporto ricevuto SMS: ... → BATTERY DEAD/MISS → OK → SMS REPORT → OK → DISABLE → OK

Batteria con tensione bassa:

Numero di telefono dell'utente: ... → LOW BATTERY EVENT → OK → GSM USER 1... 10 → OK → DISABLE → OK

Messaggio SMS a tutti i numeri di telefono simultaneamente: ... → LOW BATTERY EVENT → OK → SMS TO ALL → OK → DISABLE → OK

Rapporto ricevuto SMS: ... → LOW BATTERY EVENT → OK → SMS REPORT → OK → DISABLE → OK

Guasto/ripristino sirena:

Numero di telefono dell'utente: ... → SIREN FAIL/REST EV → OK → GSM USER 1... 10 → OK → DISABLE → OK

Messaggio SMS a tutti i numeri di telefono simultaneamente: ... → SIREN FAIL/REST EV → OK → SMS TO ALL → OK → DISABLE → OK

Rapporto ricevuto SMS: ... → SIREN FAIL/REST EV → OK → SMS REPORT → OK → DISABLE → OK

Rilevato analizzatore di interferenze radio

Numero di telefono dell'utente: ... → RF JAMMER DETECTED → OK → GSM USER 1...10 → OK → DISABLE → OK

Messaggio SMS a tutti i numeri di telefono simultaneamente: ... → RF JAMMER DETECTED → OK → SMS TO ALL → OK → DISABLE → OK

Rapporto ricevuto SMS: ... → RF JAMMER DETECTED → OK → SMS REPORT → OK → DISABLE → OK

Data/ora non impostata:

Numero di telefono dell'utente: OK → iii → OK → SMS MESSAGES 2 → OK → DATE/TIME NOT SET → OK → GSM USER 1... 10 → OK → DISABLE → OK

Messaggio SMS a tutti i numeri di telefono simultaneamente: ... → DATE/TIME NOT SET → OK → SMS TO ALL → OK → DISABLE → OK

Rapporto ricevuto SMS: ... → DATE/TIME NOT SET → OK → SMS REPORT → OK → DISABLE → OK

Connessione GSM interrotta:

Numero di telefono dell'utente: OK → iii → OK → SMS MESSAGES 2 → OK → GSM CONNECT FAILED → OK → GSM USER 1... 10 → OK → DISABLE → OK

Messaggio SMS a tutti i numeri di telefono simultaneamente: ... → OK → GSM CONNECT FAILED → OK → SMS TO ALL → OK → DISABLE → OK

Rapporto ricevuto SMS: ... → GSM CONNECT FAILED → OK → SMS REPORT → OK → DISABLE → OK

Guasto/ripristino antenna GSM GPRS:

Numero di telefono dell'utente: ... → GSM ANT FAIL/REST → OK → GSM USER 1... 10 → OK → DISABLE → OK

Messaggio SMS a tutti i numeri di telefono simultaneamente: ... → GSM ANT FAIL/REST → OK → SMS TO ALL → OK → DISABLE → OK

Rapporto ricevuto SMS: ... → GSM ANT FAIL/REST → OK → SMS REPORT → OK → DISABLE → OK

Allarme manomissione:

Numero di telefono dell'utente: ... → TAMPER ALARM → OK → GSM USER 1... 10 → OK → DISABLE → OK

Messaggio SMS a tutti i numeri di telefono simultaneamente: ... → TAMPER ALARM → OK → SMS TO ALL → OK → DISABLE → OK

Rapporto ricevuto SMS: ... → TAMPER ALARM → OK → SMS REPORT → OK → DISABLE → OK

Fallimento / ripristino bus di comunicazione:

Numero di telefono dell'utente: ... → COMM BUS FAIL/RST → OK → GSM USER 1... 10 → OK → DISABLE → OK

Messaggio SMS a tutti i numeri di telefono simultaneamente: ... → COMM BUS FAIL/RST → OK → SMS TO ALL → OK → DISABLE → OK

Rapporto ricevuto SMS: ... → COMM BUS FAIL/RST → OK → SMS REPORT → OK → DISABLE → OK

Informazioni temperatura:

Numero di telefono dell'utente: ... → TEMP INFO EVENT → OK → GSM USER 1... 10 → OK → DISABLE → OK

Messaggio SMS a tutti i numeri di telefono simultaneamente: ... → TEMP INFO EVENT → OK → SMS TO ALL → OK → DISABLE → OK

Rapporto ricevuto SMS: ... → TEMP INFO EVENT → OK → SMS REPORT → OK → DISABLE → OK

Sistema avviato:

Numero di telefono dell'utente: ... → SYSTEM STARTED EV → OK → GSM USER 1... 10 → OK → DISABLE → OK

Messaggio SMS a tutti i numeri di telefono simultaneamente: ... → SYSTEM STARTED EV → OK → SMS TO ALL → OK → DISABLE → OK

Rapporto ricevuto SMS: ... → SYSTEM STARTED EV → OK → SMS REPORT → OK → DISABLE → OK

Informazione periodica:

Numero di telefono dell'utente: ... → PERIOD INFO SMS EV → OK → GSM USER 1... 10 → OK → DISABLE → OK

Messaggio SMS a tutti i numeri di telefono simultaneamente: ... → PERIOD INFO SMS EV → OK → SMS TO ALL → OK → DISABLE → OK

Rapporto ricevuto SMS: ... → PERIOD INFO SMS EV → OK → SMS REPORT → OK → DISABLE → OK

Perdita/ripristino segnale radio:

Numero di telefono dell'utente: ... → WLESS SIGN LOSS EV → OK → GSM USER 1... 10 → OK → DISABLE → OK

Messaggio SMS a tutti i numeri di telefono simultaneamente: ... → WLESS SIGN LOSS EV → OK → SMS TO ALL → OK → DISABLE → OK

Rapporto ricevuto SMS: ... → WLESS SIGN LOSS EV → OK → SMS REPORT → OK → DISABLE → OK

Impossibile inserire:

Numero di telefono dell'utente: ... → FAIL TO ARM SMS → OK → GSM USER 1... 10 → OK → DISABLE → OK

Messaggio SMS a tutti i numeri di telefono simultaneamente: ... → FAIL TO ARM SMS → OK → SMS TO ALL → OK → DISABLE → OK

Rapporto ricevuto SMS: ... → FAIL TO ARM SMS → OK → SMS REPORT → OK → DISABLE → OK

Livello critico di CO:

Numero di telefono dell'utente: ... → CO LEVEL CRITICAL → OK → GSM USER 1... 10 → OK → DISABLE → OK

Messaggio SMS a tutti i numeri di telefono simultaneamente: ... → CO LEVEL CRITICAL → OK → SMS TO ALL → OK → DISABLE → OK

Rapporto ricevuto SMS: ... → CO LEVEL CRITICAL → OK → SMS REPORT → OK → DISABLE → OK

La zona di report / controllo è attivata:

Numero di telefono dell'utente: ... → REPORT/CTRL TRIG → OK → GSM USER 1... 10 → OK → DISABLE → OK

Messaggio SMS a tutti i numeri di telefono simultaneamente: ... → REPORT/CTRL TRIG → OK → SMS TO ALL → OK → DISABLE → OK

Rapporto ricevuto SMS: ... → REPORT/CTRL TRIG → OK → SMS REPORT → OK → DISABLE → OK

Zona bypass:

Numero di telefono dell'utente: ... → ZONE BYPASS EV → OK → GSM USER 1... 10 → OK → DISABLE → OK

Messaggio SMS a tutti i numeri di telefono simultaneamente: ... → ZONE BYPASS EV → OK → SMS TO ALL → OK → DISABLE → OK

Rapporto ricevuto SMS: ... → ZONE BYPASS EV → OK → SMS REPORT → OK → DISABLE → OK

La comunicazione wireless non è riuscita:

Numero di telefono dell'utente: ... → WRLESS FAIL 20MIN. → OK → GSM USER 1... 10 → OK → DISABLE → OK

Messaggio SMS a tutti i numeri di telefono simultaneamente: ... → WRLESS FAIL 20MIN. → OK → SMS TO ALL → OK → DISABLE → OK

Rapporto ricevuto SMS: ... → WRLESS FAIL 20MIN. → OK → SMS REPORT → OK → DISABLE → OK

**EKB3/
EKB3W/
EWKB4**

Digitare il parametro 25/21/55, numero dell'evento, posizione del numero telefonico utente & valore del parametro di stato:**Sistema inserito**

Numero di telefono dell'utente: 25 01 up 0 #

Messaggio SMS a tutti i numeri di telefono simultaneamente: 21 01 0 #

Rapporto ricevuto SMS: 55 01 0 #

Sistema disinserito

Numero di telefono dell'utente: 25 02 up 0 #

Messaggio SMS a tutti i numeri di telefono simultaneamente: 21 02 up 0 #

Rapporto ricevuto SMS: 55 02 up 0 #

Allarme generale

Numero di telefono dell'utente: 25 03 up 0 #

Messaggio SMS a tutti i numeri di telefono simultaneamente: 21 03 0 #

Rapporto ricevuto SMS: 55 03 0 #

Perdita/ripristino corrente di rete

Numero di telefono dell'utente: 25 04 up 0 #

Messaggio SMS a tutti i numeri di telefono simultaneamente: 21 04 0 #

Rapporto ricevuto SMS: 55 04 0 #

Guasto batteria

Numero di telefono dell'utente: 25 05 up 0 #

Messaggio SMS a tutti i numeri di telefono simultaneamente: 21 05 0 #

Rapporto ricevuto SMS: 55 05 0 #

Batteria scarica o mancante

Numero di telefono dell'utente: 25 06 up 0 #

Messaggio SMS a tutti i numeri di telefono simultaneamente: 21 06 0 #

Rapporto ricevuto SMS: 55 06 0 #

Batteria con tensione bassa

Numero di telefono dell'utente: 25 07 up 0 #

Messaggio SMS a tutti i numeri di telefono simultaneamente: 21 07 0 #

Rapporto ricevuto SMS: 55 07 0 #

Guasto/ripristino sirena

Numero di telefono dell'utente: 25 08 up 0 #

Messaggio SMS a tutti i numeri di telefono simultaneamente: 21 08 0 #

Rapporto ricevuto SMS: 55 08 0 #

Analizzatore di interferenze radio

Numero di telefono dell'utente: 25 09 up 0 #

Messaggio SMS a tutti i numeri di telefono simultaneamente: 21 09 0 #

Rapporto ricevuto SMS: 55 09 0 #

Data/ora non impostata

Numero di telefono dell'utente: 25 10 up 0 #

Messaggio SMS a tutti i numeri di telefono simultaneamente: 21 10 0 #

Rapporto ricevuto SMS: 55 10 0 #

Connessione GSM interrotta

Numero di telefono dell'utente: 25 11 up 0 #

Messaggio SMS a tutti i numeri di telefono simultaneamente: 21 11 0 #

Rapporto ricevuto SMS: 55 11 0 #

Guasto/ripristino antenna GSM GPRS

Numero di telefono dell'utente: 25 12 up 0 #

Messaggio SMS a tutti i numeri di telefono simultaneamente: 21 12 0 #

Rapporto ricevuto SMS: 55 12 0 #

Allarme manomissione

Numero di telefono dell'utente: 25 13 up 0 #

Messaggio SMS a tutti i numeri di telefono simultaneamente: 21 13 0 #

Rapporto ricevuto SMS: 55 13 0 #

Guasto/ripristino comunicazione su Bus

Numero di telefono dell'utente: 25 14 up 0 #

Messaggio SMS a tutti i numeri di telefono simultaneamente: 21 14 0 #

Rapporto ricevuto SMS: 55 14 0 #

Informazioni temperatura

Numero di telefono dell'utente: 25 15 up 0 #

Messaggio SMS a tutti i numeri di telefono simultaneamente: 21 15 0 #

Rapporto ricevuto SMS: 55 15 0 #

Sistema avviato

Numero di telefono dell'utente: 25 16 up 0 #

Messaggio SMS a tutti i numeri di telefono simultaneamente: 21 16 0 #

Rapporto ricevuto SMS: 55 16 0 #

Informazione periodica

Numero di telefono dell'utente: 25 17 up 0 #

Messaggio SMS a tutti i numeri di telefono simultaneamente: 21 17 0 #

Rapporto ricevuto SMS: 55 17 0 #

Perdita/ripristino segnale radio

Numero di telefono dell'utente: 25 18 up 0 #

Messaggio SMS a tutti i numeri di telefono simultaneamente: 21 18 0 #

Rapporto ricevuto SMS: 55 18 0 #

Impossibile inserire

Numero di telefono dell'utente: 25 19 up 0 #

Messaggio SMS a tutti i numeri di telefono simultaneamente: 21 19 0 #

Rapporto ricevuto SMS: 55 19 0 #

Zona bypass

Numero di telefono dell'utente: 25 20 up 0 #

Messaggio SMS a tutti i numeri di telefono simultaneamente: 21 20 0 #

Rapporto ricevuto SMS: 55 20 0 #

Livello critico di CO

Numero di telefono dell'utente: 25 21 up 0 #

Messaggio SMS a tutti i numeri di telefono simultaneamente: 21 21 0 #

Rapporto ricevuto SMS: 55 21 0 #

Perdita/ripristino segnale di EWM1 senza filii

Numero di telefono dell'utente: 25 22 up 0 #

Messaggio SMS a tutti i numeri di telefono simultaneamente: 21 22 0 #

Rapporto ricevuto SMS: 55 22 0 #

Segnalazione / zona di controllo attivata

Numero di telefono dell'utente: 25 23 up 0 #

Messaggio SMS a tutti i numeri di telefono simultaneamente: 21 23 0 #

Rapporto ricevuto SMS: 55 23 0 #

Invio di SMS in arrivo

Numero di telefono dell'utente: 25 24 up 0 #

Messaggio SMS a tutti i numeri di telefono simultaneamente: 21 24 0 #

Rapporto ricevuto SMS: 55 24 0 #

Comunicazione wireless fallita

Numero di telefono dell'utente: 25 25 up 0 #

Messaggio SMS a tutti i numeri di telefono simultaneamente: 21 25 0 #

Rapporto ricevuto SMS: 55 25 0 #

Valore: up - posizione del numero telefonico utente, serie - [01... 10].**Esempio:** 2514020#**Utility**Questa operazione può essere eseguita dal PC con il software *ELDES Utility Software*.

Percorso del menu:

Sistema inserito:

Numero di telefono dell'utente: OK → iiiii → OK → SMS MESSAGES 1 → OK → SYS ARMED

EVENT → OK → GSM USER 1... 10 → OK → ENABLE → OK

Messaggio SMS a tutti i numeri di telefono simultaneamente: ... → SYS ARMED EVENT → OK → SMS TO ALL → OK → ENABLE → OK

Rapporto ricevuto SMS: ... → SYS ARMED EVENT → OK → SMS REPORT → OK → ENABLE → OK

Sistema disinserito:

Numero di telefono dell'utente: ... → SYS DISARMED EVENT → OK → GSM USER 1... 10 → OK → ENABLE → OK

Messaggio SMS a tutti i numeri di telefono simultaneamente: ... → SYS DISARMED EVENT → OK → SMS TO ALL → OK → ENABLE → OK

Rapporto ricevuto SMS: ... → SYS DISARMED EVENT → OK → SMS REPORT → OK → ENABLE → OK

Allarme generale:

Numero di telefono dell'utente: ... → GENERAL ALARM EV → OK → GSM USER 1... 10 → OK → ENABLE → OK

Messaggio SMS a tutti i numeri di telefono simultaneamente: ... → GENERAL ALARM EV → OK → SMS TO ALL → OK → ENABLE → OK

Rapporto ricevuto SMS: ... → GENERAL ALARM EV → OK → SMS REPORT → OK → ENABLE → OK

Perdita/ripristino corrente di rete:

Numero di telefono dell'utente: ... → MAIN POWER L/R EV → OK → GSM USER 1... 10 → OK → ENABLE → OK

Messaggio SMS a tutti i numeri di telefono simultaneamente: ... → MAIN POWER L/R EV → OK → SMS TO ALL → OK → ENABLE → OK

Rapporto ricevuto SMS: ... → MAIN POWER L/R EV → OK → SMS REPORT → OK → ENABLE → OK

Guasto batteria:

Numero di telefono dell'utente: ... → BATTERY FAILED → OK → GSM USER 1... 10 → OK → ENABLE → OK

Messaggio SMS a tutti i numeri di telefono simultaneamente: ... → BATTERY FAILED → OK → SMS TO ALL → OK → ENABLE → OK

Rapporto ricevuto SMS: ... → BATTERY FAILED → OK → SMS REPORT → OK → ENABLE → OK

Batteria scarica o mancante:

Numero di telefono dell'utente: ... → BATTERY DEAD/MISS → OK → GSM USER 1... 10 → OK → ENABLE → OK

Messaggio SMS a tutti i numeri di telefono simultaneamente: ... → BATTERY DEAD/MISS → OK → SMS TO ALL → OK → ENABLE → OK

Rapporto ricevuto SMS: ... → BATTERY DEAD/MISS → OK → SMS REPORT → OK → ENABLE → OK

Batteria con tensione bassa:

Numero di telefono dell'utente: ... → LOW BATTERY EVENT → OK → GSM USER 1... 10 → OK → ENABLE → OK

Messaggio SMS a tutti i numeri di telefono simultaneamente: ... → LOW BATTERY EVENT → OK → SMS TO ALL → OK → ENABLE → OK

Rapporto ricevuto SMS: ... → LOW BATTERY EVENT → OK → SMS REPORT → OK → ENABLE → OK

Guasto/ripristino sirena

Numero di telefono dell'utente: ... → SIREN FAIL/REST EV → OK → GSM USER 1... 10 → OK → ENABLE → OK

Messaggio SMS a tutti i numeri di telefono simultaneamente: ... → SIREN FAIL/REST EV → OK → SMS TO ALL → OK → ENABLE → OK

Rapporto ricevuto SMS: ... → SIREN FAIL/REST EV → OK → SMS REPORT → OK → ENABLE → OK

Rilevato analizzatore di interferenze radio

Numero di telefono dell'utente: ... → RF JAMMER DETECTED → OK → GSM USER 1... 10 → OK → ENABLE → OK

Messaggio SMS a tutti i numeri di telefono simultaneamente: ... → RF JAMMER DETECTED → OK → SMS TO ALL → OK → ENABLE → OK

Rapporto ricevuto SMS: ... → RF JAMMER DETECTED → OK → SMS REPORT → OK → ENABLE → OK

Data/ora non impostata

Numero di telefono dell'utente: ... → OK → DATE/TIME NOT SET → OK → GSM USER 1... 10 → OK → ENABLE → OK

Messaggio SMS a tutti i numeri di telefono simultaneamente: ... → DATE/TIME NOT SET → OK → SMS TO ALL → OK → ENABLE → OK

Rapporto ricevuto SMS: ... → DATE/TIME NOT SET → OK → SMS REPORT → OK → ENABLE → OK

Connessione GSM interrotta:

Numero di telefono dell'utente: ... → OK → GSM CONNECT FAILED → OK → GSM USER 1... 10 → OK → ENABLE → OK

Messaggio SMS a tutti i numeri di telefono simultaneamente: ... → GSM CONNECT FAILED → OK → SMS TO ALL → OK → DENABLE → OK

Rapporto ricevuto SMS: ... → GSM CONNECT FAILED → OK → SMS REPORT → OK → ENABLE → OK

Guasto/ripristino antenna GSM GPRS:

Numero di telefono dell'utente: ... → GSM ANT FAIL/REST → OK → GSM USER 1... 10 → OK → ENABLE → OK

Messaggio SMS a tutti i numeri di telefono simultaneamente: ... → GSM ANT FAIL/REST → OK → SMS TO ALL → OK → ENABLE → OK

Rapporto ricevuto SMS: ... → GSM ANT FAIL/REST → OK → SMS REPORT → OK → ENABLE → OK

Allarme manomissione:

Numero di telefono dell'utente: ... → TAMPER ALARM → OK → GSM USER 1... 10 → OK → ENABLE → OK

Messaggio SMS a tutti i numeri di telefono simultaneamente: ... → TAMPER ALARM → OK → SMS TO ALL → OK → ENABLE → OK

Rapporto ricevuto SMS: ... → TAMPER ALARM → OK → SMS REPORT → OK → ENABLE → OK

Perdita/ripristino comunicazione su bus:

Numero di telefono dell'utente: ... → COMM BUS FAIL/REST → OK → GSM USER 1... 10 → OK → ENABLE → OK

Messaggio SMS a tutti i numeri di telefono simultaneamente: ... → COMM BUS FAIL/REST → OK → SMS TO ALL → OK → ENABLE → OK

Rapporto ricevuto SMS: ... → COMM BUS FAIL/REST → OK → SMS REPORT → OK → ENABLE → OK

Informazioni temperatura:

Numero di telefono dell'utente: ... → TEMP INFO EVENT → OK → GSM USER 1... 10 → OK → ENABLE → OK

Messaggio SMS a tutti i numeri di telefono simultaneamente: ... → TEMP INFO EVENT → OK → SMS TO ALL → OK → ENABLE → OK

Rapporto ricevuto SMS: ... → TEMP INFO EVENT → OK → SMS REPORT → OK → ENABLE → OK

Sistema avviato:

Numero di telefono dell'utente: ... → SYSTEM STARTED EV → OK → GSM USER 1... 10 → OK → ENABLE → OK

Messaggio SMS a tutti i numeri di telefono simultaneamente: ... → SYSTEM STARTED EV → OK → SMS TO ALL → OK → ENABLE → OK

Rapporto ricevuto SMS: ... → SYSTEM STARTED EV → OK → SMS REPORT → OK → ENABLE → OK

Informazione periodica:

Numero di telefono dell'utente: ... → PERIOD INFO SMS EV → OK → GSM USER 1... 10 → OK → ENABLE → OK

Messaggio SMS a tutti i numeri di telefono simultaneamente: ... → PERIOD INFO SMS EV → OK → SMS TO ALL → OK → ENABLE → OK

Rapporto ricevuto SMS: ... → PERIOD INFO SMS EV → OK → SMS REPORT → OK → ENABLE → OK

Perdita/ripristino segnale radio:

Numero di telefono dell'utente: ... → WLESS SIGN LOSS EV → OK → GSM USER 1... 10 → OK → ENABLE → OK

Messaggio SMS a tutti i numeri di telefono simultaneamente: ... → WLESS SIGN LOSS EV → OK → SMS TO ALL → OK → ENABLE → OK

Rapporto ricevuto SMS: ... → WLESS SIGN LOSS EV → OK → SMS REPORT → OK → ENABLE → OK

Impossibile inserire:

Numero di telefono dell'utente: ... → FAIL TO ARM SMS → OK → GSM USER 1... 10 → OK → ENABLE → OK

Messaggio SMS a tutti i numeri di telefono simultaneamente: ... → FAIL TO ARM SMS → OK → SMS TO ALL → OK → ENABLE → OK

Rapporto ricevuto SMS: ... → FAIL TO ARM SMS → OK → SMS REPORT → OK → ENABLE → OK

Livello critico di CO:

Numero di telefono dell'utente: ... → CO LEVEL CRITICAL → OK → GSM USER 1... 10 → OK → DISABLE → OK

Messaggio SMS a tutti i numeri di telefono simultaneamente: ... → CO LEVEL CRITICAL → OK → SMS TO ALL → OK → DISABLE → OK

Rapporto ricevuto SMS: ... → CO LEVEL CRITICAL → OK → SMS REPORT → OK → DISABLE → OK

La zona di report / controllo è attivata:

Numero di telefono dell'utente: ... → REPORT/CTRL TRIG → OK → GSM USER 1... 10 → OK → DISABLE → OK

Messaggio SMS a tutti i numeri di telefono simultaneamente: ... → REPORT/CTRL TRIG → OK → SMS TO ALL → OK → DISABLE → OK

Rapporto ricevuto SMS: ... → REPORT/CTRL TRIG → OK → SMS REPORT → OK → DISABLE → OK

Zona bypass:

Numero di telefono dell'utente: ... → ZONE BYPASS EV → OK → GSM USER 1... 10 → OK → DISABLE → OK

Messaggio SMS a tutti i numeri di telefono simultaneamente: ... → ZONE BYPASS EV → OK → SMS TO ALL → OK → DISABLE → OK

Rapporto ricevuto SMS: ... → ZONE BYPASS EV → OK → SMS REPORT → OK → DISABLE → OK

La comunicazione wireless non è riuscita:

Numero di telefono dell'utente: ... → WRLESS FAIL 20MIN. → OK → GSM USER 1... 10 → OK → DISABLE → OK

Messaggio SMS a tutti i numeri di telefono simultaneamente: ... → WRLESS FAIL 20MIN. → OK → SMS TO ALL → OK → DISABLE → OK

Rapporto ricevuto SMS: ... → WRLESS FAIL 20MIN. → OK → SMS REPORT → OK → DISABLE → OK

Valore: *iiii* – codice installatore a 4 cifre.

EKB3/
EKB3W/
EWKB4

Digitare il parametro 25/21/55, numero dell'evento, posizione del numero telefonico utente & valore del parametro di stato:

Sistema evento inserito

Numero di telefono dell'utente: 25 01 up 1 #

Messaggio SMS a tutti i numeri di telefono simultaneamente: 21 01 1 #

Rapporto ricevuto SMS: 55 01 1 #

Sistema evento disinserito

Numero di telefono dell'utente: 25 02 up 1 #

Messaggio SMS a tutti i numeri di telefono simultaneamente: 21 02 1 #

Rapporto ricevuto SMS: 55 02 1 #

Allarme generale

Numero di telefono dell'utente: 25 03 up 1 #

Messaggio SMS a tutti i numeri di telefono simultaneamente: 21 03 1 #

Rapporto ricevuto SMS: 55 03 1 #

Perdita/ripristino corrente di rete

Numero di telefono dell'utente: 25 04 up 1 #

Messaggio SMS a tutti i numeri di telefono simultaneamente: 21 04 1 #

Rapporto ricevuto SMS: 55 04 1 #

Guasto batteria

Numero di telefono dell'utente: 25 05 up 1 #

Messaggio SMS a tutti i numeri di telefono simultaneamente: 21 05 1 #

Rapporto ricevuto SMS: 55 05 up 1 #

Batteria scarica o mancante

Numero di telefono dell'utente: 25 06 up 1 #

Messaggio SMS a tutti i numeri di telefono simultaneamente: 21 06 up 1 #

Rapporto ricevuto SMS: 55 06 1 #

Batteria con tensione bassa

Numero di telefono dell'utente: 25 07 up 1 #

Messaggio SMS a tutti i numeri di telefono simultaneamente: 21 07 1 #

Rapporto ricevuto SMS: 55 07 1 #

Guasto/ripristino sirena

Numero di telefono dell'utente: 25 08 up 1 #

Messaggio SMS a tutti i numeri di telefono simultaneamente: 21 08 1 #

Rapporto ricevuto SMS: 55 08 1 #

Rilevato analizzatore di interferenze radio

Numero di telefono dell'utente: 25 09 up 1 #

Messaggio SMS a tutti i numeri di telefono simultaneamente: 21 09 1 #

Rapporto ricevuto SMS: 55 09 1 #

Data/ora non impostata

Numero di telefono dell'utente: 25 10 up 1 #

Messaggio SMS a tutti i numeri di telefono simultaneamente: 21 10 1 #

Rapporto ricevuto SMS: 55 10 1 #

Connessione GSM interrotta

Numero di telefono dell'utente: 25 11 up 1 #

Messaggio SMS a tutti i numeri di telefono simultaneamente: 21 11 1 #

Rapporto ricevuto SMS: 55 11 1 #

Guasto/ripristino antenna GSM GPRS

Numero di telefono dell'utente: 25 12 up 1 #

Messaggio SMS a tutti i numeri di telefono simultaneamente: 21 12 1 #

Rapporto ricevuto SMS: 55 12 1 #

Allarme manomissione

Numero di telefono dell'utente: 25 13 up 1 #

Messaggio SMS a tutti i numeri di telefono simultaneamente: 21 13 1 #

Rapporto ricevuto SMS: 55 13 1 #

Perdita/ripristino comunicazione su bus

Numero di telefono dell'utente: 25 14 up 1 #

Messaggio SMS a tutti i numeri di telefono simultaneamente: 21 14 1 #

Rapporto ricevuto SMS: 55 14 1 #

Informazioni temperatura

Numero di telefono dell'utente: 25 15 up 1 #

Messaggio SMS a tutti i numeri di telefono simultaneamente: 21 15 1 #

Rapporto ricevuto SMS: 55 15 1 #

Sistema avviato

Numero di telefono dell'utente: 25 16 up 1 #

Messaggio SMS a tutti i numeri di telefono simultaneamente: 21 16 1 #

Rapporto ricevuto SMS: 55 16 1 #

Informazione periodica

Numero di telefono dell'utente: 25 17 up 1 #

Messaggio SMS a tutti i numeri di telefono simultaneamente: 21 17 1 #

Rapporto ricevuto SMS: 55 17 1 #

Perdita/ripristino segnale radio

Numero di telefono dell'utente: 25 18 up 1 #

Messaggio SMS a tutti i numeri di telefono simultaneamente: 21 18 1 #

Rapporto ricevuto SMS: 55 18 1 #

Impossibile inserire

Numero di telefono dell'utente: 25 19 up 1 #

Messaggio SMS a tutti i numeri di telefono simultaneamente: 21 19 1 #

Rapporto ricevuto SMS: 55 19 1 #

Zona bypass

Numero di telefono dell'utente: 25 20 up 1 #

Messaggio SMS a tutti i numeri di telefono simultaneamente: 21 20 1 #

Rapporto ricevuto SMS: 55 20 1 #

Livello critico di CO

Numero di telefono dell'utente: 25 21 up 1 #

Messaggio SMS a tutti i numeri di telefono simultaneamente: 21 21 1 #

Rapporto ricevuto SMS: 55 21 1 #

Perdita/ripristino segnale di EWM1 senza fili

Numero di telefono dell'utente: 25 22 up 1 #

Messaggio SMS a tutti i numeri di telefono simultaneamente: 21 22 1 #

Rapporto ricevuto SMS: 55 22 1 #

Segnalazione / zona di controllo attivata

Numero di telefono dell'utente: 25 23 up 1 #

Messaggio SMS a tutti i numeri di telefono simultaneamente: 21 23 1 #

Rapporto ricevuto SMS: 55 23 1 #

Invio di SMS in arrivo

Numero di telefono dell'utente: 25 24 up 1 #

Messaggio SMS a tutti i numeri di telefono simultaneamente: 21 24 1 #

Rapporto ricevuto SMS: 55 24 1 #

Comunicazione wireless fallita

Numero di telefono dell'utente: 25 25 up 1 #

Messaggio SMS a tutti i numeri di telefono simultaneamente: 21 25 1 #

Rapporto ricevuto SMS: 55 25 1 #

Valore: up - posizione del numero telefonico utente, serie - [01... 10].

Esempio: 2517041#

Utility

Questa operazione può essere eseguita dal PC con il software *ELDES Utility Software*.

27.1. Limitazioni al numero di messaggi di testo SMS inviati

Per impostazione predefinita, il sistema è limitato ad inviare fino a 25 messaggi di testo SMS giornalieri e fino a 400 messaggi di testo SMS mensili. Per modificare questi limiti o disabilitare le limitazioni al numero di messaggi di testo SMS, fare riferimento al seguente metodo di configurazione.

Gestire i limiti al numero di messaggi di testo SMS inviati

Utility

Questa operazione può essere eseguita dal PC con il software *ELDES Utility Software*.

Quando viene superato il limite giornaliero o mensile dell'invio di messaggi di testo SMS, il sistema notifica all'utente con un messaggio di testo SMS. Il contatore del limite viene resettato automaticamente una volta che entra in vigore il periodo di sincronizzazione di data e ora (per impostazione predefinita - ogni 30 giorni). In alternativa, è possibile reimpostare questi limiti facendo riferimento al seguente metodo di configurazione.

Resettare il contatore del limite all'invio di messaggi di testo SMS

SMS

Contenuto del messaggio di testo SMS:

`ssss_REMOVEBAN`

Valore: ssss – password SMS di 4 cifre

Esempio: 1111_REMOVEBAN

NOTA: Il valore 0 disabilita i limiti all'invio di messaggi di testo SMS giornalieri/mensili.

27.2. Numeri di telefono SMSC (Short Message Service Center)

Un centro SMSC è un elemento della rete GSM che inoltra i messaggi di testo SMS agli utenti destinatari e archivia invece i messaggi SMS se il destinatario non è raggiungibile. In generale, il numero telefonico del centro SMSC è già archiviato nella scheda SIM fornita dall'operatore GSM. Se l'utente non riceve risposte dal sistema, il numero telefonico del centro SMSC, fornito dall'operatore GSM, dovrà essere impostato manualmente.

Impostare il numero telefonico del centro SMSC

SMS

Contenuto del messaggio di testo SMS:

`ssss_SMS_+tteeellnnumm`

Valore: ssss – password SMS di 4 cifre; `tteeellnnumm` – numero telefonico del centro SMSC fino a 15 cifre.

Esempio: 1111_SMS_+44170311XXXX1

ATTENZIONE: Prima d'impostare il numero telefonico del centro SMSC, verificare il credito della scheda SIM del sistema. Il sistema non risponderà se il credito è insufficiente.

27.3. Invio di SMS

ESIM384 si presenta con una funzione, denominata invio di SMS. Il sistema permette all'utente di inviare qualsiasi messaggio ricevuto dalla scheda SIM dei dispositivi al numero telefonico del cellulare degli amministratori. Ci sono 4 opzioni base di invio di SMS:

- **Invio di tutti gli SMS ricevuti** - Se questa opzione è abilitata, allora ogni singolo messaggio che arriva alla scheda SIM del dispositivo, viene inviata al numero telefonico degli amministratori.
- **Invio di tutti gli SMS ricevuti da utenti sconosciuti** - permette all'utente di ricevere solo quei messaggi provenienti da numeri telefonici non in elenco.
- **Invio di tutti gli SMS ricevuti da utenti registrati con sintassi errata o password sbagliata** - l'utente riceve solo quei messaggi provenienti da numeri telefonici elencati, contenenti la notifica "sintassi errata" o "password errata".
- **Invio di tutti gli SMS ricevuti da uno specifico numero telefonico** - consente di immettere un numero telefonico specificato e sfruttare ogni singolo messaggio che arriva da esso alla carta SIM dei vostri dispositivi.

Per impostazione predefinita, la funzione invio di SMS è disabilitata. Per abilitare/disabilitare questa funzione, fare riferimento al seguente metodo di configurazione.

Abilitare/disabilitare l'invio di SMS

Utility

Questa operazione può essere eseguita dal PC con il software *ELDES Utility Software*.

ATTENZIONE: Se le dimensioni di un singolo messaggio SMS inviato superano i 160 caratteri, esso non sarà trasmesso correttamente.

ATTENZIONE: L'utente è in grado di aggiungere il numero telefonico dell'amministratore come un numero telefonico specificato (abilitando l'opzione *Invio di tutti gli SMS ricevuti da un numero telefonico specificato*), ma nessuno dei messaggi SMS sarà inoltrato in ogni caso all'amministratore stesso!

28. MEMORIA DEGLI EVENTI E REGISTRO DEGLI ALLARMI

28.1. Memoria degli eventi

La memoria degli eventi consente di registrare in ordine cronologico fino a 500 eventi, compresa l'indicazione della data e dell'ora, per gli eventi che seguono:

- Avviamento del sistema.
- Inserimento/disinserimento del sistema.
- Zona allarme/ripristinata.
- Zona manomessa/ripristinata.
- Esclusione di una zona.
- Supervisione.
- Soglia della temperatura dai valori MIN e MAX impostati.
- Guasti del sistema.
- Configurazione tramite USB.
- Numero telefonico utente che ha avviato la configurazione remota.
- Comunicazione con lo stato della stazione di monitoraggio.

Il registro degli eventi è ordinato in modalità LIFO (Last In First Out – Ultimo entrato primo uscito) e consente quindi al sistema di sostituire automaticamente le registrazioni più vecchie con le ultime.

Visualizzare la memoria degli eventi

EKB2

Percorso del menu:

OK → mmmm → OK → VIEW EVENT LOG → OK

Valore: mmmm - codice principale a 4 cifre.

Per svuotare o esportare il file della memoria degli eventi trasferendolo in un file .log, procedere come segue:

Esportare/svuotare il file della memoria degli eventi

Utility

Questa operazione può essere eseguita dal PC con il software *ELDES Utility Software*.

La memoria degli eventi è abilitato per default. Per disabilitare/abilitare questa funzione, procedere come segue:

Disabilitare la memoria degli eventi

EKB2

Percorso del menu:

OK → iiiii → OK → PRIMARY SETTINGS → OK → EVENT LOG → OK → DISABLE → OK

Valore: iiiii - codice installatore a 4 cifre.

EKB3/
EKB3W/
EWKB4

Digitare il parametro 36 e valore del parametro di stato:

36 0 #

Esempio: 360#

Utility

Questa operazione può essere eseguita dal PC con il software *ELDES Utility Software*.

Abilitare la memoria degli eventi

EKB2

Percorso del menu:

OK → iiiii → OK → PRIMARY SETTINGS → OK → EVENT LOG → OK → ENABLE → OK

Valore: iiiii - codice installatore a 4 cifre.

EKB3/
EKB3W/
EWKB4

Digitare il parametro 36 e valore del parametro di stato:

36 1 #

Esempio: 361#

Utility

Questa operazione può essere eseguita dal PC con il software *ELDES Utility Software*.

28.2. Memoria degli allarmi

La memoria degli allarmi contiene una lista degli ultimi 16 allarmi generati dopo l'ultima volta che si è inserito il sistema. La memoria degli allarmi può essere visualizzato con la tastiera EKB2 e comprende solo gli allarmi della partizione alla quale è stato assegnato il codice utente/principale. Ogni allarme comprende numero della partizione e numero della zona. Quando lo schermo è illuminato data e ora dell'allarme compaiono in fondo allo schermo della EKB2. In caso d'allarme compare sullo schermo l'icona . Il registro degli allarmi si cancella automaticamente dopo il riarmo del sistema o dopo la visualizzazione.

Visualizzare la memoria degli allarmi

EKB2

Percorso del menu:

OK → uumm → OK → ALARM LOG → OK

Valore: uumm - codice utente/principale a 4 cifre.

Sintassi di un record nella memoria degli allarmi: *[alarm-type P:p Z:nn]*

Valore: *alarm-type* - BURGLARY/FIRE/24H/SILENT/TAMPER/WS LOST, *p* - numero della partizione, serie - [1... 4], *nn* - zona/tamper number, serie - [1... 76].

Esempio #1 di record d'allarme: *BURGLARY P:1 Z:1*

Valore: *BURGLARY* - in una zona del tipo *Instant, Int. Follower o Delay*, Partizione 1, Zona 1. (INTRUSIONE).

Esempio #2 di record d'allarme: *TAMPER P:2 Z:13*

Valore: *TAMPER* - allarme manomissione, Partizione 2, Zona 13 (MANOMISSIONE)

Esempio #3 di record d'allarme: *FIRE P:4 Z:9*

Valore: *FIRE* - zona di tipo Fire, Partizione 4, Zona 9 (INCENDIO)

Esempio #4 di record d'allarme: *WS LOST P:2 Z:14*

Valore: *WS LOST* - allarme di perdita segnale radio, Partizione 2, Zona 14 (PERDITA DEL SEGNALE RADIO)

29. SEGNALAZIONE DEI GUASTI DEL SISTEMA

Il sistema dispone di una funzione di auto diagnostica che consente di segnalare la presenza di guasti del sistema via tastiera o notifica di messaggio di testo SMS al numero di telefono utente registrato nell'elenco. Per default la segnalazione dei guasti di sistema è indirizzata alla tastiera. Per abilitare/disabilitare la segnalazione di certi guasti di sistema la procedura è quella che segue:

Disabilitare/abilitare la segnalazione di un guasto del sistema sulla tastiera

Utility

Questa operazione può essere eseguita dal PC con il software *ELDES Utility Software*.

ATTENZIONE: Dopo avere disabilitato/abilitato la segnalazione di un certo guasto di sistema è necessario riavviare il sistema – localmente o a distanza – staccando l'alimentazione (OFF) e poi riaccendendolo (ON). (Vedere **34. RIAVVIARE IL SISTEMA A DISTANZA**).

EKB2

L'icona  visualizzata sullo schermo segnala la presenza di guasti del sistema. Per visualizzare gli guasti correnti, digitare un codice utente/principale valido per accedere alla sezione FAULTS del menu. La descrizione dei guasti di sistema è elencata nella tabella che segue:

Visualizzare gli guasti del sistema

Percorso del menu:

OK → uumm → OK → FAULTS → OK

Valore: uumm – codice utente/principale a 4 cifre.

Nome	Descrizione
GUASTO ALIMENTAZIONE	Interruzione corrente di rete
BATTERIA BASSA	Tensione insufficiente della batteria di backup – Il voltaggio è inferiore a 10,5 V.
BATTERIA ASSENTE	La batteria di backup non è presente o il voltaggio è inferiore a 5 Volt.
BATTERIA GUASTA	La batteria di backup deve essere sostituita – La resistenza della batteria è superiore a 2Ω.
SIRENA GUASTA	Sirena scollegata/guasta.
MANOMISSIONE	Aperto uno o più interruttori anti manomissione.
REGOLARE DATA/ORA	Non sono state impostate la data e l'ora del sistema.
GSM NON COLLEGATO	Perdita della connessione GSM.
ANTENNA GSM GUASTA	Antenna GSM scollegata/guasta.
ANTENNA RADIO GUASTA	Antenna radio scollegata/guasta
COMM BUS FAILED	Dispositivo RS485, come tastiera, ELAN3-ALARM o EPGM1 è scollegato/guasto
EWM1 FAULT	Esistono uno o più dispositivi EWM1 difettosi - inserire questa voce di menu per visualizzare i guasti esistenti di dispositivi EWM1.
WLESS BATT LOW	Batteria bassa del dispositivo senza fili – il livello della batteria è sotto il 5%
RF JAMMER DETECTED	Il segnale senza fili è bloccato da interferenze RF
MS COMM. FAILED	Comunicazione con la centrale di sorveglianza non riuscita

In alternativa, i guasti del dispositivo EWM1 esistenti possono essere visualizzati accedendo alla sezione menu FAULTS dell'output PGM associato a un determinato dispositivo EWM1.

Visualizza errori EWM1

Percorso del menu:

OK → mmmm → OK → PGM OUTPUTS → OK → out name → OK → FAULTS → OK

Valore: mmmm – Codice master a 4 cifre; out-name – Nome uscita PGM associato a un determinato dispositivo EWM1.

Nome	Descrizione
SOVRATENSIONE	La tensione è aumentata superiore a 260Vc.a.
TENSIONE BASSA	La tensione è scesa sotto i 190Vc.a.
SOVRACORRENTE	La corrente è aumentata di 12,5A
RELÉ GUASTO	Impossibile accendere l'apparecchio a causa del relé difettoso
TEMPERATURA GUASTA	La temperatura ambientale è scesa sotto -35°C o aumentata di sopra + 90°C

Per eliminare i guasti esistenti, premere il pulsante su EWM1, disattivare l'apparecchio elettrico o disattivare l'uscita PGM wireless associata a EWM1. Per ulteriori informazioni sul dispositivo EWM1, fare riferimento al **19.9. EWM1 - Presa di corrente senza fili**.

1. L'indicatore di accensione fisso o lampeggiante rappresenta alcuni guasti del sistema. Per ulteriori dettagli, fare riferimento alla seguente tabella.

LED SYSTEM	Descrizione
Acceso (ON)	Uno o più interruttori antimanomissione aperti; altri guasti nel sistema (vedere qui sotto)
Lampeggiante	Apertura di una o più zone ad alta numerazione (Z13 ... Z80).

2. Per ulteriori informazioni su un determinato errore di sistema, inserire il seguente comando.

Visualizza errori del sistema

Inserire il comando:

• • • #

Dopo questa procedura il sistema illuminerà i LED rossi delle zone per 15 secondi. La descrizione della segnalazione di ciascun LED è riportata nella tabella che segue:

LED delle Zone	Descrizione
1	Interruzione rete elettrica.
2	Tensione in calo sulla batteria di backup – Voltaggio inferiore a 10,5 V
3	Batteria di backup assente o voltaggio della batteria inferiore a 5 V.
4	La batteria di backup deve essere sostituita. La resistenza della batteria è superiore a 2Ω.
5	Sirena scollegata/guasta.
7	Uno o più interruttori antimanomissione aperti.
8	Data e ora non impostati.
9	Apertura di una o più zone ad alta numerazione (Z13 ... Z76).
10	Perdita della connessione GSM.
11	Antenna GSM/GPRS scollegata/guasta.
12	Antenna radio scollegata/guasta.

3. Per scoprire la zona violata di grandi numero, si prega di inserire il seguente comando e fare riferimento alla tabella riportata di seguito.

Visualizza le zone violate di numero elevato

Inserire il comando:

• • • #

4. Per scoprire quale particolare tamper è violato, inserisci il seguente comando. Nel caso in cui vi sia una combinazione di indicatori rossi lampeggianti e illuminati sulla tastiera, si prega di consultare la tabella sottostante per scoprire la manomissione violata di numerosi numeri (Manomissione 13 - 80).

Vista manomissioni violate

Inserire il comando:

• • • #

La tabella seguente fornisce le combinazioni di indicatori rossi appartenenti ad una determinata sezione indicatore (A o B) sulla tastiera. La combinazione dell'indicatore rosso lampeggiante nella sezione A e dell'indicatore rosso illuminato (indicatore rosso fisso) nella sezione B rappresenta il numero corrispondente di una zona violata o numerata.

B (sempre acceso) A (lampeggiante)	LED #7	LED #8	LED #9	LED #10	LED #11	LED #12
LED #1	Z13	Z19	Z25	Z31	Z37	Z43
LED #2	Z14	Z20	Z26	Z32	Z38	Z44
LED #3	Z15	Z21	Z27	Z33	Z39	Z45
LED #4	Z16	Z22	Z28	Z34	Z40	Z46
LED #5	Z17	Z23	Z29	Z35	Z41	Z47
LED #6	Z18	Z24	Z30	Z36	Z42	Z48

30. STAZIONE DI MONITORAGGIO

Il sistema può essere configurato per inviare i rapporti degli eventi alla stazione di monitoraggio via messaggi di dati. Il sistema si collega alla stazione di monitoraggio quando è abilitata la modalità MS (Monitoring Station).

In modalità MS, i messaggi di dati trasmessi alla stazione di monitoraggio (vedere **30.1. Messaggi di dati – Eventi**) avranno la priorità massima, e quindi deve essere garantita una connessione costante e stabile con la stazione di monitoraggio in funzione del metodo di comunicazione (vedere **30.2. Comunicazione**). In caso di caduta della connessione, il sistema tenterà di ripristinarla e, se il monitoraggio non fosse disponibile per un lungo periodo di tempo, il sistema potrebbe consumare una gran quantità di chiamate vocali per la trasmissione di dati con addebiti addizionali applicati dal gestore GSM in base al contratto di servizio del telefono cellulare.

Abilitare la modalità MS

SMS

Contenuto del messaggio di testo SMS:

ssss_SCNSET:ON

Valore: ssss – password SMS di 4 cifre.

Esempio: 1111_SCNSET:ON

EKB2

Percorso del menu:

OK → **iiii** → OK → MS SETTINGS → OK → MS MODE → OK → ENABLE → OK

Valore: **iiii** – codice installatore a 4 cifre.

**EKB3/
EKB3W/
EWKB4**

Digitare il parametro 23, e valore dello stato del parametro:

23 1 #

Esempio: 231#

Utility

Questa operazione può essere eseguita dal PC con il software *ELDES Utility Software*.

Disabilitare la modalità MS

SMS

Contenuto del messaggio di testo SMS:

ssss_SCNSET:OFF

Valore: ssss – password SMS di 4 cifre.

Esempio: 1111_SCNSET:OFF

EKB2

Percorso del menu:

OK → **iiii** → OK → MS SETTINGS → OK → MS MODE → OK → DISABLE → OK

Valore: **iiii** – codice installatore a 4 cifre.

**EKB3/
EKB3W/
EWKB4**

Digitare il parametro 23 e valore dello stato del parametro:

23 0 #

Esempio: 230#

Utility

Questa operazione può essere eseguita dal PC con il software *ELDES Utility Software*.

L'account è un numero di 4 cifre (per default 9999) necessario per l'identificazione del sistema d'allarme da parte della stazione di monitoraggio. Account 2 e Account 3 si usano solo quando si seleziona il metodo della rete GPRS e quando è necessario impostare fino a tre indirizzi IP del server (vedere **30.2.1. Rete GPRS e ELAN-3 ALARM**)

Impostare l'account

EKB2

Percorso del menu:

Account principale: OK → **iiii** → OK → MS SETTINGS → OK → ACCOUNT → OK → **cccc** → OK

Account 2: OK → **iiii** → OK → MS SETTINGS → OK → IP SETTINGS → OK → SERVER2 IP → OK → ACCOUNT → OK → **cccc** → OK

Account 3: ... → SERVER3 IP → ACCOUNT → OK → **cccc** → OK

Valore: **iiii** – codice installatore a 4 cifre; **cccc** – numero dell'account a 4 cifre, serie [0000... 9999]

**EKB3/
EKB3W/
EWKB4**

Immettere il parametro 27 e il numero di account / parametro 96, il numero di parametro e il numero di account:

Account principale: 27 **cccc** #

Account 2: 96 12 **cccc** #

Account 3: 96 13 **cccc** #

Valore: **cccc** – numero dell'account a 4 cifre, serie [0000... 9999]

Esempio: 278853#

ATTENZIONE: Il sistema NON invierà dati alla stazione di monitoraggio mentre sono in corso le attività di configurazione a distanza, aggiornamento del firmware a distanza, ascolto/comunicazione vocale a 2 vie. Comunque durante le attività di configurazione a distanza, aggiornamento del firmware a distanza, ascolto/comunicazione vocale a 2 vie, i messaggi di dati saranno messi in coda e trasmessi alla stazione di monitoraggio al termine dei processi di configurazione a distanza, aggiornamento del firmware a distanza, ascolto/comunicazione vocale a 2 vie.

ATTENZIONE: La chiamata via GSM al numero telefonico utente in caso d'allarme è disabilitata forzatamente quando si abilita la modalità MS.

NOTA: Utilizzando la modalità MS possono essere applicati addebiti supplementari per il traffico vocale/dati sulla base del contratto di servizio telefonico cellulare del cliente.

30.1. Messaggi di dati - Eventi

La configurazione dei messaggi di dati è basata sul protocollo Ademco Contact ID. I messaggi di dati possono essere trasmessi alla sola stazione di monitoraggio oppure con un duplicato via messaggio di testo SMS a un numero telefonico presente nell'elenco. Per maggiori dettagli sulle notifiche da parte del sistema via messaggi di testo SMS vedere **27. NOTIFICHE DAL SISTEMA**.

Sequenza	Codice Contact ID®	Evento	Descrizione
1	1110	Fire alarm	Trasmesso in caso di apertura zona antincendio
2	3110	Fire restore	Trasmesso in caso di ripristino zona antincendio
3	1120	Silent/Panic zone alarm	Trasmesso in caso di violazione di una zona panico/silenziosa
4	3120	Silent/Panic zone restore	Trasmesso nel caso in cui sia stata ripristinata una zona panico/silenziosa
5	1121	Disarmed by user (duress code)	Trasmesso in caso di disarmo da parte dell'utente (codice costrizione)
6	3121	Armed by user (duress code)	Trasmesso in caso di inserimento da utente (codice di costrizione)
7	1130	Burglary alarm	Trasmesso in caso di intrusione
8	3130	Burglary restore	Trasmesso in caso di ripristino dopo intrusione
9	1133	24-Hour Zone alarm	Trasmesso in caso di allarme in zona tipo 24 ore
10	3133	24-Hour Zone restore	Trasmesso in caso di ripristino zona tipo 24 ore
11	1144	Tamper Alarm	Trasmesso in caso di allarme manomissione
12	3144	Tamper restore	Trasmesso in caso di ripristino dopo manomissione
13	1146	Instant Silent zone alarm	Trasmesso in caso di zona di tipo Instant Silent viene violata
14	3146	Instant Silent zone alarm restore	Trasmesso in caso di zona di tipo Instant Silent viene ripristinato
15	1150	Report/Control zone trigger	Trasmesso in caso di zona di tipo Report / Control viene attivato
16	3150	Report/Control zone restore	Trasmesso in caso di zona di tipo Report / Control viene ripristinato
17	1158	Temperature risen	Trasmesso in caso di salita della temperatura oltre il limite MAX
18	1159	Temperature fallen	Trasmesso in caso di discesa della temperatura sotto il limite MIN
19	1162	CO level critical	Trasmesso nel caso in cui si raggiunga il livello critico 4 della concentrazione di monossido di carbonio (CO) rilevato da EWF1CO.
20	1301	Mains power loss	Trasmesso in caso di interruzione della rete elettrica
21	3301	Mains power restore	Trasmesso in caso di ripristino della rete elettrica
22	1302	Low battery	Trasmesso in caso di voltaggio della batteria di backup < 10,5 V/ la batteria del sensore senza fili è al 5%
23	1308	System shutdown	Quando il sistema funziona sulla batteria di backup trasmette il messaggio prima che la batteria sia completamente scarica.
24	1309	Battery failed	Trasmesso se la resistenza della batteria di backup è maggiore di 2 Ω
25	1311	Battery dead or missing	Trasmesso se la batteria di backup non è presente o il voltaggio scende sotto 5V
26	3311	Battery connection restore	Trasmesso in caso di ripristino della connessione alla batteria di backup
27	1321	Siren fail	Trasmesso in caso di guasto della sirena
28	3321	Siren restore	Trasmesso in caso di ripristino della sirena
29	1330	Communication bus fail	Trasmesso nel caso in cui il dispositivo RS485, come tastiera, ELAN3-ALARM o EPGM1 sia scollegato / interrotto.

30	3330	Communication bus restore	Trasmesso nel caso in cui il dispositivo RS485, come tastiera, ELAN3-ALARM o EPGM1 sia collegato / fisso
31	1344	RF jammer detected	Trasmesso nel caso in cui il segnale wireless sia bloccato da un analizzatore di interferenze radio
32	3344	RF jamming stopped	Trasmesso nel caso in cui il segnale wireless venga ripristinato dopo l'inceppamento
33	1354	Communication with MS failed	Trasmesso nel caso in cui il sistema finisca con tutti i tentativi non riusciti da tutte le connessioni per trasmettere il messaggio di dati alla stazione di monitoraggio. Questo evento può essere gestito solo utilizzando il software <i>ELDES Utility Software</i> .
34	3354	Communication with MS restored	Trasmesso nel caso in cui il sistema ha consegnato con successo il messaggio di dati alla stazione di monitoraggio all'interno del ciclo di consegna ripetuto di dati avviato dopo il <i>Ritardo dopo l'ultimo tempo di tentativo di comunicazione</i> è scaduto. Questo evento può essere gestito solo utilizzando il software <i>ELDES Utility Software</i> .
35	1358	GSM connection failed	Trasmesso in caso di perdita della connessione GSM
36	3358	SMS sending limit removed	Trasmesso nel caso in cui il limite del messaggio di testo SMS sia stato rimosso dall'utente o automaticamente dopo il periodo di tempo impostato.
37	1358	SMS sending limit reached	Trasmesso nel caso in cui sia raggiunto il limite del messaggio di testo SMS.
38	1359	GSM/GPRS antenna failed	Trasmesso in caso di guasto dell'antenna GSM/GPRS
39	3359	GSM/GPRS antenna restore	Trasmesso in caso di ripristino dell'antenna GSM/GPRS
40	1360	IP connection failed	Trasmesso nel caso in cui la connessione GPRS o la connessione Ethernet via ELAN3-ALARM si perde.
41	1380	CO sensor lifetime exceeded	Trasmesso nel caso in cui la durata del sensore CO incorporato EWF1CO sia scaduta.
42	1381	Wireless signal loss	Trasmesso in caso di perdita del segnale radio
43	3381	Wireless signal restore	Trasmesso in caso di ripristino del segnale radio
44	1401	Disarmed by user	Trasmesso nel caso in cui il sistema sia disattivato con il codice utente / master, il tasto di accesso wireless, il tasto iButton, il messaggio di testo SMS, la chiamata telefonica gratuita, ELDES Cloud Services, il software Strumento di configurazione ELDES.
45	3401	Armed by user	Trasmesso nel caso in cui il sistema sia armato con il codice utente / master, tastiera wireless, tasto iButton, SMS, chiamata gratuita, ELDES Cloud Services, software ELDES Utility Software, EGR100 middleware o Arm-Disarm by Zone.
46	1403	Disarmed automatically	Trasmesso nel caso in cui il sistema venga disattivato automaticamente in base all'orario previsto.
47	3403	Armed automatically	Trasmesso nel caso in cui il sistema sia automaticamente armato in base all'orario previsto.
48	1412	Configuration via remote connection started	Trasmesso nel caso in cui si apre la sessione di connessione remota
49	1441	Disarmed in Stay mode	Trasmesso in caso di disinserimento in modalità PERIMETRALE
50	3441	Armed in Stay mode	Trasmesso in caso di inserimento in modalità PERIMETRALE
51	3456	Armed by user (partial arm)	Trasmesso nel caso in cui il sistema sia inserito, mentre esistono zone aperte (-s) con attributo Force.
35	3463	SGS code entered	Trasmesso quando è stato digitato un codice SGS
36	1570	Zone bypassed	Trasmesso in caso di apertura di una zona esclusa
37	3570	Bypassed zone activated	Trasmesso in caso di attivazione di una zona esclusa
38	3602	Test event/Kronos ping	Trasmesso per verifica on line dello stato del sistema
39	3626	Date/time not set	Trasmesso se la data e l'ora non sono state impostate
40	1900	System started	Trasmesso all'avviamento del sistema

La tabella che segue riporta i codici utente inclusi nei messaggi di inserimento/disinserimento.

Tipo	Codice	Tipo	Codice	Tipo	Codice
Numero telefonico utente 1	0	Numero telefonico utente 9	8	Pulsante iButton 6	15
Numero telefonico utente 2	1	Numero telefonico utente 10	9	Pulsante iButton 7	16
Numero telefonico utente 3	2	Pulsante iButton 1	10	Pulsante iButton 8	17
Numero telefonico utente 4	3	Pulsante iButton 2	11	Pulsante iButton 9	18
Numero telefonico utente 5	4	Pulsante iButton 3	12	Pulsante iButton 10	19
Numero telefonico utente 6	5	Pulsante iButton 4	13	Pulsante iButton 11	20
Numero telefonico utente 7	6	Pulsante iButton 5	14	Pulsante iButton 12	21

Tipo	Codice
Pulsante iButton 13	22
Pulsante iButton 14	23
Pulsante iButton 15	24
Pulsante iButton 16	25
Codice principale	26
Codice utente 2	27
Codice utente 3	28
Codice utente 4	29
Codice utente 5	30
Codice utente 6	31
Codice utente 7	32
Codice utente 8	33
Codice utente 9	34
Codice utente 10	35
Codice utente 11	36
Codice utente 12	37
Codice utente 13	38
Codice utente 14	39
Codice utente 15	40
Codice utente 16	41
Codice utente 17	42
Codice utente 18	43
Codice utente 19	44

Tipo	Codice
Codice utente 20	45
Codice utente 21	46
Codice utente 22	47
Codice utente 23	48
Codice utente 24	49
Codice utente 25	50
Codice utente 26	51
Codice utente 27	52
Codice utente 28	53
Codice utente 29	54
Codice utente 30	55
Codice remoto (EGR 100)	56
Codice principale di ELDES Cloud Service	57
Cod. utente 2 di ELDES Cloud Service	58
Cod. utente 3 di ELDES Cloud Service	59
Cod. utente 4 di ELDES Cloud Service	60
Cod. utente 5 di ELDES Cloud Service	61
Cod. utente 6 di ELDES Cloud Service	62
Cod. utente 7 di ELDES Cloud Service	63
Cod. utente 8 di ELDES Cloud Service	64
Cod. utente 9 di ELDES Cloud Service	65
Cod. utente 10 di ELDES Cloud Service	66
Cod. utente 11 di ELDES Cloud Service	67

Tipo	Codice
Cod. utente 12 di ELDES Cloud Service	68
Cod. utente 13 di ELDES Cloud Service	69
Cod. utente 14 di ELDES Cloud Service	70
Cod. utente 15 di ELDES Cloud Service	71
Cod. utente 16 di ELDES Cloud Service	72
Cod. utente 17 di ELDES Cloud Service	73
Cod. utente 18 di ELDES Cloud Service	74
Cod. utente 19 di ELDES Cloud Service	75
Cod. utente 20 di ELDES Cloud Service	76
Cod. utente 21 di ELDES Cloud Service	77
Cod. utente 22 di ELDES Cloud Service	78
Cod. utente 23 di ELDES Cloud Service	79
Cod. utente 24 di ELDES Cloud Service	80
Cod. utente 25 di ELDES Cloud Service	81
Cod. utente 26 di ELDES Cloud Service	82
Cod. utente 27 di ELDES Cloud Service	83
Cod. utente 28 di ELDES Cloud Service	84
Cod. utente 29 di ELDES Cloud Service	85
Cod. utente 30 di ELDES Cloud Service	86
KeyFob 1-KeyFob 16	87-102
Inserire/disinserire per zona Z1 ... Z76	163-243

Disabilitare i messaggi di dati

EKB2

Percorso del menu:

Allarme intrusione/ripristino: OK → iii → OK → MS SETTINGS → OK → DATA MESSAGES 1 → OK → BURGLR ALM/REST EV → OK → DISABLE → OK

Perdita rete elettrica/ripristino: ... → MAIN POWER L/R EV → OK → DISABLE → OK

Inserito/disinserito dall'utente: ... → ARM/DISARM EVENT → OK → DISABLE → OK

Batteria guasta: ... → BATTERY FAILED → OK → DISABLE → OK

Batteria guasta o assente/ripristino della connessione: ... → BATTERY DEAD/MISS → OK → DISABLE → OK

Evento test: ... → TEST EVENT → OK → DISABLE → OK

Allarme manomissione/ripristino: ... → TAMPER ALM/REST EV → OK → DISABLE → OK

Allarme Zona istantanea silenziosa/ripristino: ... → INST SILENT EV → OK → DISABLE → OK

Avvio del sistema: ... → SYSTEM STARTED EV → OK → DISABLE → OK

Allarme incendio/ripristino: ... → FIRE ALM/REST EV → OK → DISABLE → OK

Allarme/ripristino zona 24 ore: ... → 24H ALM/REST EVENT → OK → DISABLE → OK

Bassa tensione batteria: ... → LOW BATT ERY EVENT → OK → DISABLE → OK

Salita della temperatura: ... → TEMP HIGH EVENT → OK → DISABLE → OK

Calo della temperatura: ... → TEMP LOW EVENT → OK → DISABLE → OK

Perdita/ripristino segnale radio: ... → WLESS SIGN L/R EV → OK → DISABLE → OK

Disinserito dall'utente (costrizione): OK → iii → OK → MS SETTINGS → OK → DATA MESSAGES 2 → OK → DISARM DURESS EV → OK → DISABLE → OK

Codice SGS inserito: ... → ARM/DARM SGS EVENT → OK → DISABLE → OK

Inserito dall'utente (inserimento parziale): ... → ARM PARTIAL EV → OK → DISABLE → OK

Sirena guasta/ripristino: ... → SIREN FAIL/REST EV → OK → DISABLE → OK

Rilevato RF jammer/arrestato RF jammer: ... → RF JAMMER DETECTED → OK → DISABLE → OK

Data e ora non impostate: ... → DATE/ TIME NOT SET → OK → DISABLE → OK

Caduta connessione GSM: ... → GSM CONNECT FAILED → OK → DISABLE → OK

Antenna GSM/GPRS guasta/ripristino: ... → GSM ANT FAIL/REST → OK → DISABLE → OK

Spegnimento del sistema: ... → SYSTEM SHUTDOWN EV → OK → DISABLE → OK

Perdita/ripristino comunicazione su bus: ... → COMM BUS FAIL/RST → OK → DISABLE → OK

Caduta connessione IP: ... → GPRS CONNECT FAIL → OK → DISABLE → OK

Zona esclusa/attivata: ... → ZONE BYPASS → OK → DISABLE → OK

EKB2

La durata del sensore CO è stata superata: ... → CO SENS LFTIME EXC → OK → DISABLE → OK

Livello critico di CO: ... → CO LEVEL CRITICAL → OK → DISABLE → OK

Zona di report/controllo attivata/ripristinata: .. → REPORT → OK → DISABLE → OK

Inserire/disinserire la modalità PERIMETRALE: OK → *iiii* → OK → MS SETTINGS → OK → DATA MESSAGES 3 → OK → ARM/DARM STAY EV → OK → DISABLE → OK

La configurazione tramite connessione remota è stata avviata: ... → CFG VIA REMOTE EV → OK → DISABLE → OK

Allarme Zona panico silenziosa/ripristino: ... → PA/SIL ALM/REST EV → OK → DISABLE → OK

Valore: *iiii* – codice installatore a 4 cifre.

**EKB3/
EKB3W/
EKB4**

Digitare il parametro 24, il numero dell'evento & valore del parametro di stato:

24 01 0 # – Allarme intrusione/ripristino

24 02 0 # – Perdita rete elettrica/ripristino

24 03 0 # – Inserito/disinserito dall'utente

24 04 0 # – Evento test

24 05 0 # – Batteria guasta

24 06 0 # – Batteria guasta o assente/ripristino della connessione

24 07 0 # – Allarme manomissione/ripristino

24 08 0 # – Allarme Zona panico silenziosa/ripristino

24 09 0 # – Kronos ping

24 10 0 # – Avvio del sistema

24 13 0 # – Allarme/ripristino zona 24 ore

24 14 0 # – Allarme incendio/ripristino

24 15 0 # – Bassa tensione batteria

24 16 0 # – Salita della temperatura

24 17 0 # – Calo della temperatura

24 18 0 # – Perdita/ripristino segnale radio

24 19 0 # – Disinserito dall'utente (coercizione)

24 20 0 # – Inserito/disinserito dall'utente (codice SGS)

24 21 0 # – Inserito da utente (inserimento parziale)

24 22 0 # – Sirena guasta/ripristino

24 23 0 # – Rilevato RF jammer/arresto di RF jammer

24 24 0 # – Data e ora non impostate

24 25 0 # – Caduta connessione GSM

24 26 0 # – Antenna GSM/GPRS guasta/ripristino

24 27 0 # – Spegnimento del sistema

24 28 0 # – Comunicazione su bus guasta/ripristino

24 29 0 # – Caduta connessione IP

24 31 0 # – Zona esclusa/attivata

24 32 0 # – La durata del sensore CO è stata superata

24 33 0 # – Livello critico di CO

24 34 0 # – Zona di report/controllo attivata/ripristinata

24 35 0 # – Inserire/disinserire la modalità PERIMETRALE

24 36 0 # – La configurazione tramite connessione remota è stata avviata

24 37 0 # – Allarme Zona panico silenziosa/ripristino

24 38 0 # – Inserire/disinserire automaticamente

24 39 0 # – Limite di invio di SMS raggiunto / rimosso

Esempio: 24080#

Utility

Questa operazione può essere eseguita dal PC con il software *ELDES Utility Software*.

Percorso del menu:

Allarme intrusione/ripristino: OK → *iiii* → OK → MS SETTINGS → OK → DATA MESSAGES 1 → OK → BURGLR ALM/REST EV → OK → ENABLE → OK

Perdita rete elettrica/ripristino: ... → MAIN POWER L/R EV → OK → ENABLE → OK

Inserito/disinserito dall'utente: ... → ARM/DISARM EVENT → OK → ENABLE → OK

Guasto batteria: ... → BATTERY FAILED → OK → ENABLE → OK

Batteria guasta o assente/ripristino della connessione: ... → BATTERY DEAD/MISS → OK → ENABLE → OK

Evento test: ... → TEST EVENT → OK → ENABLE → OK

Allarme manomissione/ripristino: ... → TAMPER ALM/REST EV → OK → ENABLE → OK

Allarme Zona istantanea silenziosa/ripristino: ... → INST SILENT EV → OK → DISABLE → OK

Avvio del sistema: ... → SYSTEM STARTED EV → OK → ENABLE → OK

Allarme incendio/ripristino: ... → FIRE ALM/REST EV → OK → ENABLE → OK

Allarme/ripristino zona 24 ore: ... → 24H ALM/REST EVENT → OK → ENABLE → OK

Bassa tensione batteria: ... → LOW BATTERY EVENT → OK → ENABLE → OK

Salita della temperatura: ... → TEMP HIGH EVENT → OK → ENABLE → OK

Calo della temperatura: ... → TEMP LOW EVENT → OK → ENABLE → OK

Perdita/ripristino segnale radio: ... → WLESS SIGN L/R EV → OK → ENABLE → OK

Disinserito dall'utente (costrizione): OK → *iiii* → OK → MS SETTINGS → OK → DATA

MESSAGES 2 → OK → DISARM DURESS EV → OK → ENABLE → OK

Inserito/disinserito dall'utente (codice SGS): ... → ARM/DARM SGS EVENT → OK → ENABLE → OK

Inserito dall'utente (inserimento parziale): ... → ARM PARTIAL EV → OK → ENABLE → OK

Sirena guasta/ripristino: ... → SIREN FAIL/REST EV → OK → ENABLE → OK

Rilevato RF jammer/arrestato RF jammer: ... → RF JAMMER DETECTED → OK → DISABLE → OK

Data e ora non impostate: ... → DATE/ TIME NOT SET → OK → ENABLE → OK

Caduta connessione GSM: ... → GSM CONNECT FAILED → OK → ENABLE → OK

Antenna GSM/GPRS guasta/ripristino: ... → GSM ANT FAIL/REST → OK → ENABLE → OK

Spegnimento del sistema: ... → SYSTEM SHUTDOWN EV → OK → ENABLE → OK

Perdita/ripristino comunicazione su bus: ... → COMM BUS FAIL/RST → OK → DISABLE → OK

Caduta connessione IP: ... → GPRS CONNECT FAIL → OK → DISABLE → OK

Zona esclusa/attivata: ... → ZONE BYPASS → OK → DISABLE → OK

La durata del sensore CO è stata superata: ... → CO SENS LFTIME EXC → OK → DISABLE → OK

Livello critico di CO: ... → CO LEVEL CRITICAL → OK → DISABLE → OK

Zona di report/controllo attivata/ripristinata: ... → REPORT → OK → DISABLE → OK

Inserire/disinserire la modalità PERIMETRALE: OK → *iiii* → OK → MS SETTINGS → OK →

DATA MESSAGES 3 → OK → ARM/DARM STAY EV → OK → DISABLE → OK

La configurazione tramite connessione remota è stata avviata: ... → CFG VIA REMOTE EV → OK → DISABLE → OK

Allarme Zona panico silenziosa/ripristino: ... → PA/SIL ALM/REST EV → OK → DISABLE → OK

Valore: *iiii* – codice installatore a 4 cifre.

**EKB3/
EKB3W/
EWKB4**

Digitare il parametro 24, il numero dell'evento e valore del parametro di stato:

- 24 01 1 # – Allarme intrusione/ripristino
- 24 02 1 # – Perdita rete elettrica/ripristino
- 24 03 1 # – Inserito/disinserito dall'utente
- 24 04 1 # – Evento test
- 24 05 1 # – Batteria guasta
- 24 06 1 # – Batteria guasta o assente/ripristino della connessione
- 24 07 1 # – Allarme manomissione/ripristino
- 24 08 1 # – Allarme Zona panico silenziosa/ripristino
- 24 09 1 # – Kronos ping
- 24 10 1 # – Avvio del sistema
- 24 13 1 # – Allarme/ripristino zona 24 ore
- 24 14 1 # – Allarme incendio/ripristino
- 24 15 1 # – Bassa tensione batteria
- 24 16 1 # – Salita della temperatura
- 24 17 1 # – Calo della temperatura
- 24 18 1 # – Perdita/ripristino segnale radio
- 24 19 1 # – Disinserito dall'utente (coercizione)
- 24 20 1 # – Inserito/disinserito dall'utente (codice SGS)
- 24 21 1 # – Inserito da utente (inserimento parziale)
- 24 22 1 # – Sirena guasta/ripristino
- 24 23 1 # – Rilevato RF jammer/arresto di RF jammer
- 24 24 1 # – Data e ora non impostate
- 24 25 1 # – Caduta connessione GSM
- 24 26 1 # – Antenna GSM/GPRS guasta/ripristino
- 24 27 1 # – Spegnimento del sistema
- 24 28 1 # – Comunicazione su bus guasta/ripristino
- 24 29 1 # – Caduta connessione IP
- 24 31 1 # – Zona esclusa/attivata
- 24 32 1 # – La durata del sensore CO è stata superata
- 24 33 1 # – Livello critico di CO
- 24 34 1 # – Zona di report/controllo attivata/ripristinata
- 24 35 1 # – Inserire/disinserire la modalità PERIMETRALE
- 24 36 1 # – La configurazione tramite connessione remota è stata avviata
- 24 37 1 # – Allarme Zona panico silenziosa/ripristino
- 24 38 1 # – Inserire/disinserire automaticamente
- 24 39 1 # – Limite di invio di SMS raggiunto / rosso

Esempio: 24031#

Utility

Questa operazione può essere eseguita dal PC con il software *ELDES Utility Software*.

30.2. Comunicazione

Il sistema supporta i metodi e i protocolli di comunicazione che seguono:

- Rete GPRS – EGR100, Kronos, protocollo SIA IP (ANSI/SIA DC-09-2009, configurabile come criptato o in chiaro).
- Comunicazione vocale (Canale audio GSM) – Protocollo Ademco contact ID.
- CSD (Circuit Switch Data).
- PSTN (linea terrestre) - Protocollo Ademco contact ID.
- SMS – Formato Cortex SMS
- ELAN3-ALARM – EGR100, Kronos, protocollo SIA IP (ANSI/SIA DC-09-2009, configurabile come criptato o in chiaro).

Qualsiasi metodo di comunicazione può essere impostato come metodo primario o metodo di backup.

Inizialmente il sistema comunica attraverso il metodo primario con la stazione di controllo. Per default, se fallisce il tentativo iniziale di trasmettere dati, il sistema farà altri tentativi fino a che i dati siano trasmessi con successo. Se falliscono tutti i tentativi il sistema seguirà lo schema operativo seguente:

- a) Il sistema passa al metodo di comunicazione successivo nella lista (presumibilmente Backup 1).
- b) Il sistema tenta di trasmettere dati con la connessione di backup.
- c) Se fallisce il tentativo iniziale di trasmettere dati, il sistema farà altri tentativi fino a che i dati siano trasmessi con successo.
- d) Se falliscono tutti i tentativi il sistema passa al metodo di comunicazione successivo nella lista (presumibilmente Backup 2) e continua a operare come indicato nei passi precedenti. La connessione si considera non riuscita alle condizioni che seguono:
 - Rete GPRS /ELAN3_ALARM – Il sistema non ha ricevuto dalla stazione di monitoraggio il messaggio di dati ACK entro 40 secondi.
 - Comunicazioni vocali:
 - Il sistema non ha ricevuto dalla stazione di monitoraggio il segnale “handsake” entro 40 secondi.
 - Il sistema non ha ricevuto dalla stazione di monitoraggio il segnale “kissoff” nel corso di 5 tentativi di 1 secondo ciascuno.
 - CSD - Il sistema non ha ricevuto dalla stazione di monitoraggio il messaggio di dati ACK entro 35 secondi.
 - PSTN:
 - Il sistema non ha ricevuto dalla stazione di monitoraggio il segnale “handsake” entro 40 secondi.
 - Il sistema non ha ricevuto dalla stazione di monitoraggio il segnale “kissoff” nel corso di 5 tentativi di 1 secondo ciascuno.
 - SMS – Il sistema non ha ricevuto il rapporto di SMS ricevuto dallo SMSC (Short Messages Service Center) entro 45 secondi.
- e) Se uno dei tentativi riesce il sistema trasmetterà in questa connessione tutti i messaggi contenuti nella coda.
- f) Il sistema torna poi al metodo di connessione primario con il quale tenterà di trasmettere i successivi messaggi di dati.
- g) Se il sistema finisce con tutti i tentativi non riusciti da tutti i collegamenti, la tastiera indicherà l'errore di sistema e l'utente elencato può essere notificato tramite SMS (per impostazione predefinita - disattivato), mentre il sistema manterrà fino a quando il *Ritardo dopo l'ultimo tentativo di comunicazione* (Per impostazione predefinita - 1200 secondi) scade e ritornerà alla connessione primaria successivamente. Una volta che il ciclo di recapito dei messaggi di dati ripetuti è stato avviato, il sistema salterà le connessioni con la funzione *Disattiva dopo il ritardo* (attivazione definitiva per i metodi di comunicazione IP - rete GPRS e ELAN3-ALARM). In caso di consegna di messaggi di successo, la tastiera non indicherà più il guasto del sistema.
- h) Se durante il tempo d'attesa viene generato un nuovo messaggio, escluso il Test Event (ping), il sistema tenterà immediatamente di trasmetterlo alla stazione di monitoraggio, senza tener conto del *Delay after last communication attempt* in corso.



NOTA: Il numero di tentativi indicato nello schema è impostato per default e dipende dal metodo di comunicazione.

NOTA: Usando la funzione DUAL SIM, la scheda SIM secondaria partecipa al processo di comunicazione. Per maggiori dettagli consultare **31. GESTIONE DELLA DOPPIA SIM**.

Impostazione della
connessione primaria

EKB2

Percorso del menu:

Rete GPRS Server 1 ... 3: OK → **iiii** → OK → MS SETTINGS → OK → PRIMARY CONNECTION → OK → IP1... IP3 → OK

Chiamata vocale: ... → PRIMARY CONNECTION → OK → VOICE CALLS → OK

CSD: ... → PRIMARY CONNECTION → OK → CSD → OK

PSTN: ... → PRIMARY CONNECTION → OK → PSTN → OK

SMS: ... → PRIMARY CONNECTION → OK → SMS → OK

ELAN3-ALARM Server 1 ... 3: ... → PRIMARY CONNECTION → OK → ELAN3-ALARM IP1... IP3 → OK

Valore: *iiii* – codice installatore a 4 cifre.

**EKB3/
EKB3W/
EWKB4**

Digitare il parametro 48 e il numero del metodo di comunicazione:

48 0 # – Rete GPRS Server 1

48 1 # – Chiamata vocale

48 2 # – CSD

48 3 # – PSTN

48 4 # – SMS

48 5 # – ELAN3-ALARM Server 1

48 6 # – Rete GPRS Server 2

48 7 # – Rete GPRS Server 3

48 8 # – ELAN3-ALARM Server 2

48 9 # – ELAN3-ALARM Server 3

Esempio: 484#

Utility

Questa operazione può essere eseguita dal PC con il software *ELDES Utility Software*.

Impostazione della
connessione di backup
1 ... 5

EKB2

Percorso del menu:

Rete GPRS Server 1 ... 3: OK → **iiii** → OK → MS SETTINGS → OK → BACKUP CONNECTION1... 5 → OK → IP1... IP3 → OK

Chiamata vocale: ... → BACKUP CONNECTION1... 5 → OK → VOICE CALLS → OK

CSD: ... → BACKUP CONNECTION1... 5 → OK → CSD → OK

PSTN: ... → BACKUP CONNECTION1... 5 → OK → PSTN → OK

SMS: ... → BACKUP CONNECTION1... 5 → OK → SMS → OK

ELAN3-ALARM - Server 1... 3: ... → BACKUP CONNECTION1... 5 → OK → ELAN3-ALARM IP1... IP3 → OK

connessione non in uso: ... → BACKUP CONNECTION1... 5 → OK → N/A → OK

Valore: *iiii* – codice installatore a 4 cifre.

**EKB3/
EKB3W/
EWKB4**

Digitare il parametro 83, lo slot della connessione di backup e il numero del metodo di comunicazione:

83 bb 0 # – Rete GPRS Server 1

83 bb 1 # – Chiamata vocale

83 bb 2 # – CSD

83 bb 3 # – PSTN

83 bb 4 # – SMS

83 bb 5 # – ELAN3-ALARM - Server 1

83 bb 6 # – Rete GPRS Server 2

83 bb 7 # – Rete GPRS Server 3

83 bb 8 # – ELAN3-ALARM - Server 2

83 bb 9 # – ELAN3-ALARM - Server 3

Valore: *bb* – slot della connessione di backup, serie - [01... 05].

Esempio: 83024#

Utility

Questa operazione può essere eseguita dal PC con il software *ELDES Utility Software*.

Se tutti i tentativi con tutte le connessioni impostate sono falliti, il sistema resterà in attesa della scadenza del tempo impostato (per default 600 secondi) e tenterà poi di trasmettere i messaggi di dati alla stazione di controllo attraverso la connessione primaria.

Impostazione del tempo d'attesa dopo l'ultimo tentativo di comunicazione

EKB2

Percorso del menu:

OK → *iiii* → OK → MS SETTINGS → OK → DELAY LAST ATTEMPT → OK → *aaapp* → OK

Valore: *iiii* – codice installatore a 4 cifre; *aaapp* – durata in secondi del tempo d'attesa dopo l'ultimo tentativo di comunicazione, serie – [0... 65535] secondi.

EKB3/
EKB3W/
EWKB4

Digitare il parametro 69, e durata dell'attesa dopo l'ultimo tentativo:

69 *aaapp* #

Valore: *aaapp* – durata in secondi del tempo d'attesa dopo l'ultimo tentativo di comunicazione, serie – [0... 65535] secondi.

Esempio: 69200#

Utility

Questa operazione può essere eseguita dal PC con il software *ELDES Utility Software*.

NOTA: Il valore 0 (zero) disabilita l'attesa dopo l'ultimo tentativo di comunicazione.

NOTA: Il sistema è pienamente compatibile con il software della stazione di monitoraggio KronosNET/KronosIT per la comunicazione via rete GSM. Per usare un software diverso è necessario il middleware EGR100. Il software EGR100 è freeware e può essere scaricato da www.dias.it. In alternativa, è possibile utilizzare il dispositivo di ricezione digitale ESR100.

30.2.1. La rete GPRS ed ELAN3-ALARM

Il sistema supporta fino a 3 indirizzi IP di server (valido solo per la modalità GPRS) per la trasmissione di dati alla stazione di monitoraggio via reti su base IP attraverso la rete GPRS o una connessione Ethernet usando ELAN3-ALARM. I formati di dati supportati sono i seguenti:

- EGR100
- Kronos
- SIA IP

Per impostare il sistema per la trasmissione di dati via rete GPRS o connessione Ethernet usando ELAN3-ALARM, la procedura è la seguente:

1. Abilitare il parametro modalità MS (vedere **30. STAZIONE DI MONITORAGGIO**).
2. Impostare l'account principale di 4 cifre (vedere **30. STAZIONE DI MONITORAGGIO**). Se è stata selezionata la rete GPRS si possono impostare individualmente gli account per un massimo di tre server.
3. Impostare l'indirizzo IP del server 1, che è un indirizzo IP pubblico del ricevitore digitale ESR100, la macchina che esegue software di stazione di monitoraggio basata su EGR100, Kronos o SIA. Inoltre, è possibile impostare fino a 3 indirizzi IP del server.
4. Selezionare la porta Server 1, che è una porta del ricevitore digitale ESR100, la macchina che esegue un software di stazione di monitoraggio basata su EGR100, Kronos o SIA. Inoltre, è possibile impostare la porta per un massimo di 3 server singolarmente.
5. Selezionare il protocollo TCP o UDP per Server 1. UDP è altamente raccomandato per EGR100 ed è anche il protocollo ONLY appropriato per il formato di dati IP SIA (TCP non è supportato da SIA IP). Inoltre, è possibile selezionare il protocollo per un massimo di 3 server singolarmente.
6. Selezionare il formato dei dati per il server 1: EGR100, Kronos o SIA IP. Usando la rete GPRS si può impostare il formato dei dati individualmente per 3 server.
7. Se si è impostato EGR100, impostare i numeri Unit ID di 4 cifre. Unit ID può essere identico al numero dell'account. Usando la rete GPRS si possono impostare individualmente i numeri Unit ID per 3 server.
8. Usando la rete GPRS occorre impostare APN, nome utente e password fornita dall'operatore GPRS. Secondo l'operatore GPRS può essere sufficiente impostare solo APN.
9. Nel caso in cui sia selezionata EGR100, per motivi di sicurezza si consiglia di impostare la chiave di crittografia a 4 cifre che corrisponda alla chiave di crittografia a 4 cifre impostata nel middleware di EGR100. In caso di non corrispondenza delle chiavi di crittografia, i dati forniti dal sistema saranno rifiutati dal magazzino EGR100. Per impostazione predefinita, il codice di crittografia non viene utilizzato.
10. Se si è scelta la rete GPRS e più di un server, si può predisporre la trasmissione dei dati in parallelo simultaneamente a tutti gli indirizzi IP. Per default questa funzione è disabilitata, tuttavia il sistema si commuterà automaticamente sul successivo indirizzo IP (se impostato nella sequenza di successione delle priorità) in caso di connessione non riuscita con il server precedente.

Per istruzioni dettagliate a singoli passi sulle modalità da seguire per stabilire la comunicazione tra il sistema d'allarme ESIM384 e il middleware EGR100, consultare la sezione di HELP del Middleware.

Impostare l'indirizzo IP del server

SMS

Contenuto del messaggio di testo SMS:

Server 1: *ssss*_SETGPRS:IP:*add.add.add.add*

Valore: *ssss* – password SMS di 4 cifre; *add.add.add.add* – indirizzo IP del server.

Esempio: 1111_SETGPRS:IP:65.82.119.5

EKB2

Percorso del menu:

Server 1: **OK** → **iiii** → **OK** → **MS SETTINGS** → **OK** → **IP SETTING** → **OK** → **SERVER IP** → **OK** → **SERVER IP** → **OK** → **add.add.add.add** → **OK**

Server 2: **...** → **SERVER2 IP** → **OK** → **SERVER IP** → **OK** → **add.add.add.add** → **OK**

Server 3: **...** → **SERVER3 IP** → **OK** → **SERVER IP** → **OK** → **add.add.add.add** → **OK**

Valore: *iiii* – codice installatore a 4 cifre; *add.add.add.add* – indirizzo IP del server.

**EKB3/
EKB3W/
EWKB4**

Digitare il parametro 40 e indirizzo IP del server/parametro 96, numero del parametro e indirizzo IP del server:

Server 1: **40** **add add add add #**

Server 2: **96 02** **add add add add #**

Server 3: **96 03** **add add add add #**

Valore: *add add add add* – indirizzo IP del server.

Esempio: *40065082119005#*

Utility

Questa operazione può essere eseguita dal PC con il software *ELDES Utility Software*.

Impostare a porta del server

SMS

Contenuto del messaggio di testo SMS:

Server 1: **ssss_SETGPRS:PORT:pprrt**

Valore: *ssss* – password SMS di 4 cifre; *pprrt* – numero della porta del server, serie – [1... 65535].

Esempio: *1111_SETGPRS:PORT:5521*

EKB2

Percorso del menu:

Server 1: **OK** → **iiii** → **OK** → **MS SETTINGS** → **OK** → **IP SETTING** → **OK** → **SERVER IP** → **SERVER PORT** → **OK** → **pprrt** → **OK**

Server 2: **...** → **SERVER2 IP** → **SERVER PORT** → **OK** → **pprrt** → **OK**

Server 3: **...** → **SERVER3 IP** → **SERVER PORT** → **OK** → **pprrt** → **OK**

Valore: *iiii* – codice installatore a 4 cifre; *pprrt* – numero della porta del server, serie – [1... 65535].

**EKB3/
EKB3W/
EWKB4**

Digitare il parametro 44 e numero della porta del server/parametro 96, numero del parametro & numero della porta:

Server 1: **44** **pprrt #**

Server 2: **96 04** **pprrt #**

Server 3: **96 05** **pprrt #**

Valore: *pprrt* – numero della porta del server, serie – [1... 65535].

Esempio: *443365#*

Utility

Questa operazione può essere eseguita dal PC con il software *ELDES Utility Software*.

Impostare l'indirizzo IP del server DNS1

EKB2

Percorso del menu:

OK → **iiii** → **OK** → **GPRS SETTINGS** → **OK** → **DNS1** → **OK** → **add.add.add.add** → **OK**

Valore: *iiii* – codice installatore a 4 cifre; *add.add.add.add* – indirizzo IP del server DNS1.

**EKB3/
EKB3W/
EWKB4**

Digitare il parametro 41 e indirizzo IP del server DNS1:

41 **add add add add #**

Valore: *add add add add* – indirizzo IP del server DNS1.

Esempio: *41065082119001#*

Utility

Questa operazione può essere eseguita dal PC con il software *ELDES Utility Software*.

Impostare l'indirizzo IP del server DNS2

EKB2

Percorso del menu:

OK → **iiii** → **OK** → **GPRS SETTINGS** → **OK** → **DNS2** → **OK** → **add.add.add.add** → **OK**

Valore: *iiii* – codice installatore a 4 cifre; *add.add.add.add* – indirizzo IP del server DNS2.

**EKB3/
EKB3W/
EWKB4**

Digitare il parametro 42 e indirizzo IP del server DNS2:
42 add add add add #
Valore: add add add add – indirizzo IP del server DNS2.
Esempio: 41065082119002#

Utility

Questa operazione può essere eseguita dal PC con il software *ELDES Utility Software*.

Impostare il protocollo

SMS

Contenuto del messaggio di testo SMS:
Server 1: ssss_SETGPRS:PROTOCOL:ptc
Valore: ssss – password SMS di 4 cifre; ptc – protocollo, serie – [TCP... UDP].
Esempio: 1111_SETGPRS:PROTOCOL:UDP

EKB2

Percorso del menu:
Server 1: OK → iiiii → OK → MS SETTINGS → OK → IP SETTINGS → OK → SERVER IP → OK
→ PROTOCOL → OK → TCP | UDP → OK
Server 2: ... → SERVER2 IP → OK → PROTOCOL → OK → TCP | UDP → OK
Server 3: ... → SERVER3 IP → OK → PROTOCOL → OK → TCP | UDP → OK
Valore: iiiii – codice installatore a 4 cifre.

**EKB3/
EKB3W/
EWKB4**

Digitare il parametro 43 & numero del protocollo/parametro 96, & numero del protocollo:
Server 1: 43 0 # - TCP | 43 1 # - UDP
Server 2: 96 06 0 # - TCP | 96 06 1 # - UDP
Server 3: 96 07 0 # - TCP | 96 07 1 # - UDP
Esempio: 431#

Utility

Questa operazione può essere eseguita dal PC con il software *ELDES Utility Software*.

Impostare il formato
dei dati (Kronos,
EGR100 o SIA IP)

Utility

Questa operazione può essere eseguita dal PC con il software *ELDES Utility Software*.

Impostare i parametri
del formato dei dati
SIA IP

Utility

Questa operazione può essere eseguita dal PC con il software *ELDES Utility Software*.

Impostare la chiave
di crittografia per il
formato dati EGR100

Utility

Questa operazione può essere eseguita dal PC con il software *ELDES Utility Software*.

ATTENZIONE: È necessario riavviare il sistema localmente o a distanza (spegnerlo e riaccenderlo) dopo avere modificato l'indirizzo IP o essere passati da TCP a UDP.

NOTA: Il software Kronos Net/Kronos LT comunica via protocollo TCP, mentre il middleware EGR100 sopporta entrambi i protocolli TCP e UDP. Tuttavia non si raccomanda l'uso di TCP con EGR100.

Per default, se il tentativo iniziale di trasmettere dati alla stazione di monitoraggio via rete GPRS o Ethernet non riesce, il sistema farà due tentativi addizionali. Se falliscono tutti i tentativi, il sistema si commuterà sulla successiva connessione di backup e tenterà di trasmettere dati fino a riuscire a trasmetterli alla stazione di monitoraggio.

Impostare il numero dei tentativi

EKB2

Percorso del menu:

Server 1: OK → **iiii** → OK → MS SETTINGS → OK → IP SETTINGS → OK → SERVER IP → OK → IP ATTEMPTS → OK → att → OK

Server 2: ... → SERVER2 IP → OK → IP ATTEMPTS → OK → att → OK

Server 3: ... → SERVER3 IP → OK → IP ATTEMPTS → OK → att → OK

Valore: *iiii* – codice installatore a 4 cifre; *att* – numero di tentativi, serie – [1... 255].

EKB3/
EKB3W/
EWKB4

Digitare il parametro 68 & numero dei tentativi/parametro 96, numero del parametro e numero dei tentativi:

Server 1: **68 att #**

Server 2: **96 08 att #**

Server 3: **96 09 att #**

Valore: *att* – numero di tentativi, serie – [01... 255].

Esempio: 6809#

Utility

Questa operazione può essere eseguita dal PC con il software *ELDES Utility Software*.

Per confermare lo stato della connessione il sistema trasmette periodicamente (per default ogni 180 secondi) Il messaggio di dati Test Event (Ping) alla stazione di monitoraggio via rete GPRS o Ethernet.

Impostare il periodo del Test Event

EKB2

Percorso del menu:

Server 1: OK → **iiii** → OK → MS SETTINGS → OK → IP SETTINGS → OK → SERVER IP → OK → TEST PERIOD → OK → tteesstpp → OK

Server 2: ... → SERVER2 IP → OK → TEST PERIOD → OK → tteesstpp → OK

Server 3: ... → SERVER3 IP → OK → TEST PERIOD → OK → tteesstpp → OK

Valore: *iiii* – codice installatore a 4 cifre; *tteesstpp* – periodo, serie – [0... 65535] secondi.

EKB3/
EKB3W/
EWKB4

Digitare il parametro 46 e numero di tentativi /parametro 96, numero del parametro e numero di tentativi:

Server 1: **46 tteesstpp #**

Server 2: **96 10 tteesstpp #**

Server 3: **96 11 tteesstpp #**

Valore: *tteesstpp* – periodo, serie – [0... 65535] secondi.

Esempio: 46120#

Utility

Questa operazione può essere eseguita dal PC con il software *ELDES Utility Software*.

NOTA: Il valore 0 (zero) disabilita il Test Event periodico. E' vivamente SCONSIGLIATO DISABILITARE il Test Event.

L'ID dell'unità è un numero a 4 cifre (0000 per default) necessario per identificare l'unità del sistema d'allarme da parte del middleware EGR100. E' OBLIGATORIO cambiare l'ID prima di usare EGR100.

Impostare l'ID dell'unità del sistema d'allarme

EKB2

Percorso del menu:

Server 1: OK → **iiii** → OK → MS SETTINGS → OK → IP SETTINGS → OK → SERVER IP → OK → UNIT ID → OK → unid → OK

Server 2: ... → SERVER2 IP → OK → UNIT ID → OK → unid → OK

Server 3: ... → SERVER3 IP → OK → UNIT ID → OK → unid → OK

Valore: *iiii* – codice installatore a 4 cifre; *unid* – ID dell'unità a 4 cifre.

EKB3/
EKB3W/
EWKB4

Digitare il parametro 47 e numero ID dell'unità/parametro 96, numero del parametro & numero ID dell'unità:

Server 1: **47 unid #**

Server 2: **96 14 unid #**

Server 3: **96 15 unid #**

Valore: *unid* – ID dell'unità a 4 cifre.

Esempio: 472245#

Utility

Questa operazione può essere eseguita dal PC con il software *ELDES Utility Software*.

Per la comunicazione via rete GPRS occorre necessariamente impostare i parametri GPRS forniti dall'operatore GSM. La procedura da seguire per impostare questi parametri è la seguente:

Impostare APN**SMS****Contenuto del messaggio di testo SMS:**

`ssss_SETGPRS:APN:acc-point-name`

Valore: ssss – password SMS di 4 cifre; *acc-point-name* – fino a 31 caratteri (Access Point-Name) fornito dall'operatore GSM.

Esempio: `1111_SETGPRS:APN:internet`

Utility

Questa operazione può essere eseguita dal PC con il software *ELDES Utility Software*.

Impostare il nome utente**SMS****Contenuto del messaggio di testo SMS:**

`ssss_SETGPRS:USER:usr-name`

Valore: ssss – password SMS di 4 cifre; *usr-name* – fino a 31 caratteri, fornito dall'operatore GSM.

Esempio: `1111_USER:mobileusr`

Utility

Questa operazione può essere eseguita dal PC con il software *ELDES Utility Software*.

Impostare la password**SMS****Contenuto del messaggio di testo SMS:**

`ssss_SETGPRS:PSW:password`

Valore: ssss – password SMS di 4 cifre; *password* – fino a 31 caratteri, fornito dall'operatore GSM.

Esempio: `1111_SETGPRS:PSW:mobilepsw`

Utility

Questa operazione può essere eseguita dal PC con il software *ELDES Utility Software*.

Visualizzare IP e le impostazioni della rete GPRS**SMS****Contenuto del messaggio di testo SMS:**

`ssss_SETGPRS?`

Esempio: `1111_SETGPRS?`

EKB2**Percorso del menu:**

Server IP: `OK → iiiii → OK → MS SETTINGS → OK → IP SETTINGS → OK → SERVER IP.. SERVER2...3 IP → OK → SERVER IP`

Server port: `OK → iiiii → OK → MS SETTINGS → OK → IP SETTINGS → OK → SERVER IP.. SERVER2...3 IP → OK → SERVER PORT`

DNS1: `OK → iiiii → OK → GPRS SETTINGS → OK → DNS1`

DNS2: `OK → iiiii → OK → GPRS SETTINGS → OK → DNS2`

Protocollo: `OK → iiiii → OK → MS SETTINGS → OK → IP SETTINGS → OK → SERVER IP.. SERVER2...3 IP → OK → PROTOCOL`

APN: `OK → iiiii → OK → GPRS SETTINGS → OK → APN`

Nome utente: `OK → iiiii → OK → GPRS SETTINGS → OK → USERS`

Password: `OK → iiiii → OK → GPRS SETTINGS → OK → PASSWORD`

Valore: *iiii* – codice installatore a 4 cifre.

Utility

Questa operazione può essere eseguita dal PC con il software *ELDES Utility Software*.

Abitilitare la trasmissione dei dati in parallelo

EKB2

Percorso del menu:

OK → *iiii* → OK → MS SETTINGS → OK → IP SETTINGS → OK → PARAL_DS.MODE → OK → ENABLE → OK

Valore: *iiii* – codice installatore a 4 cifre.

**EKB3/
EKB3W/
EWKB4**

Digitare il comando 96 il numero del parametro e valore dello stato del parametro:

96 01 1 #

Esempio: 96011#

Utility

Questa operazione può essere eseguita dal PC con il software *ELDES Utility Software*.

Disabilitare la trasmissione dei dati in parallelo

EKB2

Percorso del menu:

OK → *iiii* → OK → PARAL_DS.SETTINGS → OK → PARAL_DS.MODE → OK → DISABLE → OK

Valore: *iiii* – codice installatore a 4 cifre.

**EKB3/
EKB3W/
EWKB4**

Digitare il comando 96 il numero del parametro e valore dello stato del parametro:

96 01 0 #

Esempio: 96010#

Utility

Questa operazione può essere eseguita dal PC con il software *ELDES Utility Software*.

30.2.2. Chiamate vocali e SMS

Il sistema supporta fino a 3 numeri telefonici della stazione di monitoraggio per la comunicazione con il sistema d'allarme per mezzo di chiamate vocali (Voice Call) oppure SMS usando rispettivamente il metodo Ademco Contact ID o il formato di dati Cortex SMS. Il numero telefonico 1 è obbligatorio; gli altri due possono essere usati come numeri di backup e non sono necessari. Il formato dei numeri telefonici supportati è il seguente:

- **Internazionale (con il segno +)** – Il numero di telefono deve essere digitato iniziando con il segno + e un codice internazionale del paese nel formato che segue: + [codice internazionale] [codice dell'area] [numero locale]. Esempio per UK: +44170911XXXX1. Questo formato si può usare quando s'impone il numero di telefono con il software *ELDES Utility Software*.
- **Internazionale (con 00)** – Il numero di telefono deve essere digitato iniziando con 00 e un codice internazionale del paese nel formato che segue: + [codice internazionale] [codice dell'area] [numero locale]. Esempio per UK: 0044170911XXXX1. Questo formato si può usare quando s'impone il numero di telefono con le tastiere EKB2/EKB3/EKB3W.
- **Locale** – Il numero di telefono deve essere digitato iniziando con un codice dell'area nel formato che segue: [codice dell'area] [numero locale]. Esempio per UK: 0170911XXXX1. Questo formato si può usare quando s'impone il numero di telefono con le tastiere EKB2/EKB3/EKB3W o con il software *ELDES Utility Software*.

Per abilitare il sistema alla trasmissione di dati via Voice Call o SMS i passi necessari sono i seguenti:

1. Abilitare il parametro MS (vedere **30. STAZIONE DI MONITORAGGIO**).
2. Impostare il numero dell'account principale (vedere **30. STAZIONE DI MONITORAGGIO**).
3. Impostare i numeri telefonici 1 ... 3.

Impostare il numero di telefono della stazione di monitoraggio

EKB2

Percorso del menu:

OK → *iiii* → OK → MS SETTINGS → OK → VOICE CALLS/SMS ST → OK → TEL. NUMBER 1... 3 → OK → *ttteeellnnumm* → OK

Valore: *iiii* – codice installatore a 4 cifre; *ttteeellnnumm* – numero telefonico della stazione di monitoraggio fino a 15 cifre.

**EKB3/
EKB3W/
EWKB4**

Digitare il parametro 26, la posizione del numero telefonico e il numero di telefono:

26 *ps ttteeellnnumm* #

Valore: *ps* – posizione del numero di telefono, serie – [01... 03]; *ttteeellnnumm* – numero telefonico della stazione di monitoraggio fino a 15 cifre.

Esempio: 26010044170911XXXX1#

Utility

Questa operazione può essere eseguita dal PC con il software *ELDES Utility Software*.

Cancellare il numero di telefono della stazione di monitoraggio

EKB2

Percorso del menu:

OK → *iiii* → OK → MS SETTINGS → OK → VOICE CALLS/SMS ST → OK → TEL. NUMBER
1... 3 → OK → OK

Valore: *iiii* – codice installatore a 4 cifre.

Utility

Questa operazione può essere eseguita dal PC con il software *ELDES Utility Software*.

Per default, se non riesce il primo tentativo di trasmettere dati al numero telefonico 1 della stazione di monitoraggio con il metodo Voice Call o SMS, il sistema farà fino ad altri 4 tentativi aggiuntivi. Dopo tutti i tentativi non riusciti, il sistema continuerà a comunicare con la stazione di monitoraggio passando al numero di telefono successivo nella sequenza e facendo altri 4 tentativi aggiuntivi se il primo tentativo non riesce. Se tutti i tentativi a tutti i numeri di telefono non riescono, il sistema si commuterà sulla connessione di backup successiva nella sequenza e tenterà di trasmettere i dati fino a inviarli con successo alla stazione di monitoraggio.

Impostare il numero di tentativi

EKB2

Percorso del menu:

OK → *iiii* → OK → MS SETTINGS → OK → VOICE CALLS/SMS ST → OK → ATTEMPTS → OK
→ *at* → OK

Valore: *iiii* – codice installatore a 4 cifre; *at* – numero di tentativi, serie – [1... 10].

**EKB3/
EKB3W/
EWKB4**

Digitare il parametro 37 e il numero di tentativi:

37 *at* #

Valore: *at* – numero di tentativi, serie – [01... 10].

Esempio: 3706#

Utility

Questa operazione può essere eseguita dal PC con il software *ELDES Utility Software*.

Secondo la particolare configurazione di ogni stazione di monitoraggio, il sistema potrebbe non riuscire a trasmettere dati con il metodo di comunicazione Voice Call. In questi casi si raccomanda di regolare il guadagno del microfono fino a trovare la regolazione ottimale che consente di trasmettere con successo.

Impostare il guadagno del microfono

EKB2

Percorso del menu:

OK → *iiii* → OK → PRIMARY SETTINGS → OK → GSM AUDIO → OK → MICROPHONE GAIN
→ OK → *mg* → OK

Valore: *iiii* – codice installatore a 4 cifre; *mg* – guadagno del microfono, serie – [0... 15].

Utility

Questa operazione può essere eseguita dal PC con il software *ELDES Utility Software*.

ATTENZIONE: Quando si utilizza il metodo di trasmissione dati SMS, il sistema notificherà alla stazione di monitoraggio e all'utente una volta superato il limite di consegna SMS. In tal caso, il sistema non sarà più in grado di inviare messaggi di testo SMS né alla stazione di monitoraggio né all'utente, a meno che il limite di consegna dei messaggi di testo non sia reimpostato dall'utente o automaticamente. Per maggiori dettagli, fare riferimento al paragrafo **27.1. Restrizioni di consegna dei messaggi di testo SMS**.

30.2.3. PSTN

Il sistema supporta fino a 3 numeri telefonici della stazione di monitoraggio per la comunicazione con il sistema d'allarme con il metodo PSTN usando il formato di dati Ademco Contact ID. Il numero telefonico 1 è obbligatorio; gli altri due possono essere usati come numeri di backup e non sono necessari. Il formato dei numeri telefonici supportati è il seguente:

- **Internazionale (con 00)** – Il numero di telefono deve essere digitato iniziando con 00 e un codice internazionale del paese nel formato che segue: + [codice internazionale] [codice dell'area] [numero locale]. Esempio per UK: 0044170911XXXX1. Questo formato si può usare quando s'impone il numero di telefono con le tastiere EKB2/EKB3/EKB3W o con il software *ELDES Utility Software*.
- **Locale** – Il numero di telefono deve essere digitato iniziando con un codice dell'area nel formato che segue: [codice dell'area] [numero locale]. Esempio per UK: 0170911XXXX1. Questo formato si può usare quando s'impone il numero di telefono con le tastiere EKB2/EKB3/EKB3W o con il software *ELDES Utility Software*.

Per abilitare il sistema alla trasmissione di dati via PSTN i passi necessari sono i seguenti:

1. Abilitare il parametro MS (vedere **30. STAZIONE DI MONITORAGGIO**).
2. Impostare il numero dell'account principale (vedere **30. STAZIONE DI MONITORAGGIO**).
3. Impostare i numeri telefonici 1 ... 3.

Impostare il numero di telefono della stazione di monitoraggio

EKB2

Percorso del menu:

OK → *iiii* → OK → MS SETTINGS → OK → PSTN SETTINGS → OK → TEL. NUMBER 1... 3 → OK → *ttteellnnumm* → OK

Valore: *iiii* – codice installatore a 4 cifre; *ttteellnnumm* – numero telefonico della stazione di monitoraggio fino a 15 cifre.

EKB3/
EKB3W/
EKB4

Digitare il parametro 58, la posizione del numero telefonico e il numero di telefono:

58 ps *ttteellnnumm* #

Valore: *ps* – posizione del numero di telefono, serie – [01... 03]; *ttteellnnumm* – numero telefonico della stazione di monitoraggio fino a 15 cifre.

Esempio: 58020044170911XXXX1#

Utility

Questa operazione può essere eseguita dal PC con il software *ELDES Utility Software*.

Cancelare il numero di telefono della stazione di monitoraggio

EKB2

Percorso del menu:

OK → *iiii* → OK → MS SETTINGS → OK → PSTN SETTINGS → OK → TEL. NUMBER 1... 3 → OK → OK

Valore: *iiii* – codice installatore a 4 cifre.

Utility

Questa operazione può essere eseguita dal PC con il software *ELDES Utility Software*.

Per default, se non riesce il primo tentativo di trasmettere dati al numero telefonico 1 della stazione di monitoraggio via PSTN, il sistema farà fino ad altri 4 tentativi addizionali. Dopo tutti i tentativi non riusciti, il sistema continuerà a comunicare con la stazione di monitoraggio passando al numero di telefono successivo nella sequenza e facendo altri 4 tentativi addizionali se il primo tentativo non riesce. Se tutti i tentativi a tutti i numeri di telefono non riescono, il sistema si commuterà sulla connessione di backup successiva nella sequenza e tenterà di trasmettere i dati fino a inviarli con successo alla stazione di monitoraggio.

Impostare il numero di tentativi

EKB2

Percorso del menu:

OK → *iiii* → OK → MS SETTINGS → OK → PSTN SETTINGS → OK → ATTEMPTS → OK → *at* → OK

Valore: *iiii* – codice installatore a 4 cifre; *at* – numero di tentativi, serie – [1... 10].

EKB3/
EKB3W/
EKB4

Digitare il parametro 91 e il numero di tentativi:

91 *at* #

Valore: *at* – numero di tentativi, serie – [01... 10].

Esempio: 9108#

Utility

Questa operazione può essere eseguita dal PC con il software *ELDES Utility Software*.

In alternativa i numeri telefonici possono essere usate come numeri di telefono per ricevere chiamate in caso d'allarme. Per maggiori dettagli sul funzionamento di questo metodo, vedere **17. INDICAZIONI E NOTIFICHE D'ALLARME PER L'UTENTE**.

Per abilitare/disabilitare questa funzione, la procedura è la seguente.

Abilita/disabilita la funzione di chiamata PSTN come chiamata all'utente

Utility

Questa operazione può essere eseguita dal PC con il software *ELDES Utility Software*.

30.2.4. CSD

Il sistema supporta fino a 5 numeri telefonici della stazione di monitoraggio per la comunicazione con il sistema d'allarme con il metodo di comunicazione CSD. Il numero telefonico 1 è obbligatorio; gli altri 4 possono essere usati come numeri di backup e non sono necessari. Il formato dei numeri telefonici supportati è il seguente:

- **Internazionale (con plus)** – Il numero di telefono deve essere inserito a partire da più e un prefisso internazionale nel seguente formato: + [prefisso internazionale] [prefisso] [numero locale], Esempio per UK: +44170911XXXX1. Questo formato può essere utilizzato quando si imposta il numero di telefono da un software *ELDES Utility Software*.
- **Internazionale (con 00)** – Il numero di telefono deve essere digitato iniziando con 00 e un codice internazionale del paese nel formato che segue: + [codice internazionale] [codice dell'area] [numero locale]. Esempio per UK: 0044170911XXXX1. Questo formato si può usare quando s'imposta il numero di telefono con le tastiere EKB2/EKB3/EKB3W.

Per configurare il sistema per la trasmissione di dati via CSD, si prega di seguire le istruzioni di configurazione di base:

1. Abilitare il parametro MS (vedere **30. STAZIONE DI MONITORAGGIO**).
2. Impostare il numero del cliente principale (vedere **30. STAZIONE DI MONITORAGGIO**).
3. Impostare i numeri telefonici 1 ... 5.

Impostare il numero di telefono della stazione di monitoraggio

EKB2

Percorso del menu:

OK → *iiii* → OK → MS SETTINGS → OK → CSD SETTINGS → OK → TEL. NUMBER 1... 5 → OK → *ttteeellnnumm* → OK

Valore: *iiii* – codice installatore a 4 cifre; *ttteeellnnumm* – numero telefonico della stazione di monitoraggio fino a 15 cifre.

EKB3/
EKB3W/
EWKB4

Digitare il parametro 85, la posizione del numero telefonico e il numero di telefono:

85 ps ttteeellnnumm #

Valore: *ps* – posizione del numero di telefono, serie – [01... 05]; *ttteeellnnumm* – numero telefonico della stazione di monitoraggio fino a 15 cifre.

Esempio: 85010044170911XXXX1#

Utility

Questa operazione può essere eseguita dal PC con il software *ELDES Utility Software*.

Cancellare il numero di telefono della stazione di monitoraggio

EKB2

Percorso del menu:

OK → *iiii* → OK → MS SETTINGS → OK → CSD SETTINGS → OK → TEL. NUMBER 1... 5 → OK → OK

Valore: *iiii* – codice installatore a 4 cifre.

Utility

Questa operazione può essere eseguita dal PC con il software *ELDES Utility Software*.

Per default, se non riesce il primo tentativo di trasmettere dati al numero telefonico 1 della stazione di monitoraggio via PSTN, il sistema farà fino ad altri 4 tentativi addizionali. Se tutti i tentativi non riescono, il sistema si commuterà sulla connessione di backup successiva nella sequenza e tenterà di trasmettere i dati fino a inviarli con successo alla stazione di monitoraggio.

Impostare il numero di tentativi

EKB2

Percorso del menu:

OK → *iiii* → OK → MS SETTINGS → OK → CSD SETTINGS → OK → ATTEMPTS → OK → *at* → OK

Valore: *iiii* – codice installatore a 4 cifre; *at* – numero di tentativi, serie – [1... 10].

EKB3/
EKB3W/
EWKB4

Digitare il parametro 84 & il numero di tentativi:

84 at #

Valore: *at* – numero di tentativi, serie – [01... 10].

Esempio: 8403#

Utility

Questa operazione può essere eseguita dal PC con il software *ELDES Utility Software*.

31. GESTIONE DELLA DOPPIA SCHEDA SIM

La doppia scheda SIM consente al sistema di operare con una delle due schede inserite come SIM primaria e l'altra come SIM secondaria. La scheda SIM primaria funziona come scheda principale di default, mentre la scheda SIM secondaria è destinata a finalità di backup o – in aggiunta alla scheda primaria – per le chiamate telefoniche e invio di messaggi di testo SMS ai numeri telefonici registrati e/o alla comunicazione con la stazione di monitoraggio.

La doppia SIM può operare in una delle modalità che seguono:

- **Disabilitata** – La scheda SIM secondaria non sarà funzionale e il sistema opererà solo con la scheda SIM primaria (per default).
- **Automatica** – Il sistema commuta la scheda SIM in caso non riuscita di una connessione GSM o di guasto di una scheda.
- **Manuale** – Permette la piena personalizzazione della scelta fra le due schede SIM. RISERVATO AGLI UTENTI ESPERTI!

Gestione della doppia scheda SIM

Utility

Questa operazione può essere eseguita dal PC con il software *ELDES Utility Software*.

NOTA: Indipendentemente dalla modalità selezionata, solo una delle due schede SIM può operare contemporaneamente.

31.1. Modalità doppia scheda SIM disabilitata

La modalità disabilitata è quella impostata per default e non coinvolge la seconda scheda SIM nel processo di comunicazione. Quando questa modalità è in uso il sistema ignora la seconda scheda SIM anche se è inserita nel suo supporto.

Per maggiori dettagli sulle modalità di comunicazione del sistema con l'operatore e la stazione di monitoraggio con la seconda scheda SIM disabilitata, vedere **17. SEGNALE E NOTIFICHE D'ALLARME PER L'UTENTE** e **30.2. Comunicazione**.

31.2. Modalità automatica

La modalità automatica coinvolge entrambe le schede SIM nel processo di comunicazione. In questa modalità non esiste una gerarchia fra scheda SIM primaria e scheda SIM secondaria in quanto le due schede sono equivalenti. La scheda in uso corrente mantiene sempre la connessione GSM, salvo non riuscita della connessione, caso in cui l'altra scheda subentrerà alla prima.

Quando una delle schede SIM fallisce, il sistema tenta di riattivare la connessione con la stessa scheda riavviando una connessione iniziale per un certo numero di tentativi (3 per default). Se tutti i tentativi falliscono. Il sistema passa all'altra scheda SIM. Se l'altra scheda SIM funziona e la connessione GSM riesce, il sistema continuerà a operare con quest'ultima scheda SIM fino a che non ci siano problemi di connessione. Tuttavia, se l'altra scheda SIM non funziona o non è inserita nel suo supporto, il sistema torna alla scheda SIM precedente e tenta di realizzare una connessione GSM. Se il sistema non riesce a connettersi dopo un singolo tentativo, torna all'altra scheda SIM. Il ciclo si ripete finché una delle schede SIM funziona e la connessione GSM sia riuscita. Quando una delle schede SIM fallisce, il sistema tenterà ancora una volta di riattivare una connessione iniziale per un certo numero di tentativi (3 per default). Se tutti i tentativi falliscono il ciclo ricomincia daccapo.

In modalità automatica la priorità è quella di trasmettere i dati alla stazione di monitoraggio, ma se si verifica un evento che richieda l'invio di un messaggio di testo SMS, il sistema spedisce il messaggio attraverso la scheda SIM correntemente in uso. Ciò può avvenire solo alle condizioni che seguono:

- Nel mezzo dei tentativi di trasmettere dati alla stazione di monitoraggio.
- Quando si commutano le connessioni alla stazione di monitoraggio.
- Passando da una scheda SIM all'altra.

NOTA: Quando è usato, il servizio ELDES CLOUD rimarrà operativo in modalità automatica.

31.3. Modalità manuale

La modalità manuale consente di utilizzare entrambe le schede SIM – primaria e secondaria – e di personalizzare l'algoritmo della comunicazione. Il sistema può essere impostato per spedire i messaggi di testo SMS/chiamate ai numeri telefonici registrati e/o comunicare con la stazione di monitoraggio come segue:

- **Scheda SIM primaria** – messaggi di testo SMS/chiamate/dati saranno trasmessi attraverso la scheda SIM primaria.
- **Scheda SIM secondaria** – messaggi di testo SMS/chiamate/dati saranno trasmessi attraverso la scheda SIM secondaria.
- **Scheda SIM in uso corrente** – messaggi di testo SMS/chiamate/dati saranno trasmessi attraverso la scheda SIM in uso corrente (primaria o secondaria).
- **Ritorno alla scheda SIM primaria abilitato** – stabilisce che la scheda SIM primaria sarà la scheda SIM principale del sistema. Se si seleziona la scheda SIM secondaria nel processo di comunicazione, il sistema esegue, ma a operazione compiuta con la SIM secondaria, il sistema tornerà sempre alla scheda SIM primaria.
- **Cercare di trovare un operatore per un massimo di x volte** – stabilisce il massimo numero di tentativi che il sistema può eseguire per stabilire una connessione GSM con la scheda SIM in uso corrente in caso di tentativo iniziale fallito (per default 3 tentativi).

In modalità manuale la priorità è quella di trasmettere i dati alla stazione di monitoraggio, ma se si verifica un evento che richieda l'invio di un messaggio di testo SMS attraverso una delle schede SIM, il sistema passerà alla scheda SIM richiesta e con questa spedisce il messaggio. Ciò può avvenire solo alle condizioni che seguono:

- Tra i tentativi di trasmissione di dati alla stazione di monitoraggio (a seconda del metodo di comunicazione).
- Quando si commutano le connessioni alla stazione di monitoraggio.
- Passando da una scheda SIM all'altra.

I seguenti sono esempi di possibili impostazioni del sistema:

Gestione della doppia SIM:

- **Modalità manuale**
- **Disabilitato il ritorno alla SIM primaria.**
- **Invio SMS/Chiamate** – attraverso la SIM secondaria.

Impostazioni del Sistema di Monitoraggio – Comunicazione:

- **Primario** – Chiamate vocali via SIM secondaria.
- **Backup1** – CSD via SIM primaria.
- **Backup2** – Rete GPRS via SIM primaria.

Per fare un esempio, se il sistema è configurato per inviare un messaggio di testo SMS al numero telefonico dell'utente in caso d'allarme in una zona antincendio e per trasmettere dati alla stazione di monitoraggio quando il sistema è INSERITO. Il sistema è attualmente impostato sulla scheda SIM primaria. Il sistema si comporterà secondo questo schema:

- a) L'utente inserisce il sistema che commuta sulla SIM secondaria e tenta di trasmettere dati alla stazione di monitoraggio attraverso la SIM primaria destinata al metodo di comunicazione vocale, ma fallisce.
- b) Il sistema commuta sulla SIM primaria e tenta di trasmettere dati attraverso la connessione backup1 destinata al metodo di comunicazione CSD, ma fallisce di nuovo.
- c) Durante l'evento descritto al passo b) si verifica un allarme incendio. Il sistema passerà alla SIM secondaria e tenterà di trasmettere il messaggio di testo SMS all'utente destinatario di questo evento.
- d) Il sistema continua con la trasmissione di dati alla stazione di monitoraggio tornando alla SIM primaria e tentando di trasmettere dati attraverso la connessione backup2 destinata alla comunicazione via GPRS e riesce.
- e) In caso di un nuovo evento, il sistema commuterà di nuovo sulla connessione primaria (chiamata vocale) e sulla SIM secondaria e tenterà di trasmettere i dati alla stazione di monitoraggio.

NOTA: Se il parametro di ritorno alla SIM primaria è abilitato, il sistema tornerà alla SIM primaria dopo ogni comunicazione.

NOTA: Quando è usato, il servizio ELDES CLOUD rimarrà operativo in modalità manuale.

32. DISPOSITIVI CABLATI

32.1. Interfaccia RS485

Il sistema è fornito con un'interfaccia RS485 per la comunicazione con i dispositivi che seguono:

- EKB2 – Tastiera LCD. Supportate fino a 4 tastiere.
- EKB3 – Tastiera LED. Supportate fino a 4 tastiere.
- EPGM1 – Modulo di espansione di zona e uscite PGM cablato. Supportate fino a 2 moduli.
- ELAN3-ALARM – Dispositivo di comunicazione Ethernet. Supportato 1 solo dispositivo.

I terminali dell'interfaccia RS485 sono Y (filo giallo) e G (filo verde) che sono il bus di dati. I dispositivi collegati all'interfaccia RS485 devono essere alimentati attraverso i terminali AUX+ e AUX- oppure con un alimentatore esterno.

Per maggiori informazioni sul cablaggio del dispositivo RS485, fare riferimento a **3.2.7. RS485**.

Per maggiori dettagli sulle specifiche tecniche e l'installazione, consultare l'ultima edizione del manuale utente del dispositivo disponibile su www.dias.it.











32.1.1. EKB2 – Tastiera LCD

Caratteristiche principali:

- Attivazione/disattivazione sistemi d'allarme (vedere **12.3. Tastiera EKB2 e codice principale/utente**).
- Inserire/disinserire in modalità PERIMETRALE (vedere **15. MODALITÀ PERIMETRALE**).
- Configurazioni del sistema d'allarme (vedere **5. METODI DI CONFIGURAZIONE**).
- Controllo uscita PGM (vedere **18.4. Commutare ON/OFF le uscite PGM**).
- Display informazioni sistema su schermo LCD (vedere **32.1.1.1. Icone e messaggi**).
- Segnale audio da mini cicalino incorporato
- Display informazioni dispositivo senza fili (vedere **19.2. Informazioni dal dispositivo radio e monitoraggio dello stato del sistema**).
- Visualizzazione della temperatura sul display (vedere **32.1.1.1. Icone e messaggi**).
- Visualizzazione dell'ora sul display (vedere **32.1.1.1. Icone e messaggi**).

Per maggiori dettagli sulle specifiche tecniche e l'installazione, consultare l'ultima edizione del manuale utente del dispositivo disponibile su www.dias.it

32.1.1.1. Icone e messaggi

Icona / Messaggio	Descrizione
 (di default - disabilitato)	La partizione è inserita e il menu è bloccato.
 (di default - disabilitato)	La partizione è disinserita e il menu è sbloccato
	Modalità di configurazione attivata.
	Allarme o manomissione di zona nella partizione.
	La partizione è pronta per essere inserita.
	La partizione non è pronta per essere inserita – una o più zone aperte o manomesse.
	Presenti uno o più guasti del sistema.
	Una o più zone escluse.
	Una o più partizioni inserite in modalità PERIMETRALE.
	Allarme di una o più zone antincendio.
	Presenza di un allarme nel registro degli allarmi.
SERVICE MODE	Modalità manutenzione attivata.

44

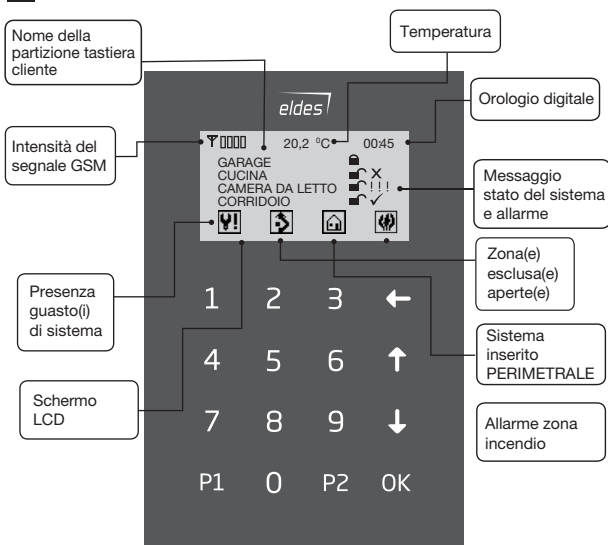

32.1.1.2. Schema del menu per i codici principale e utente

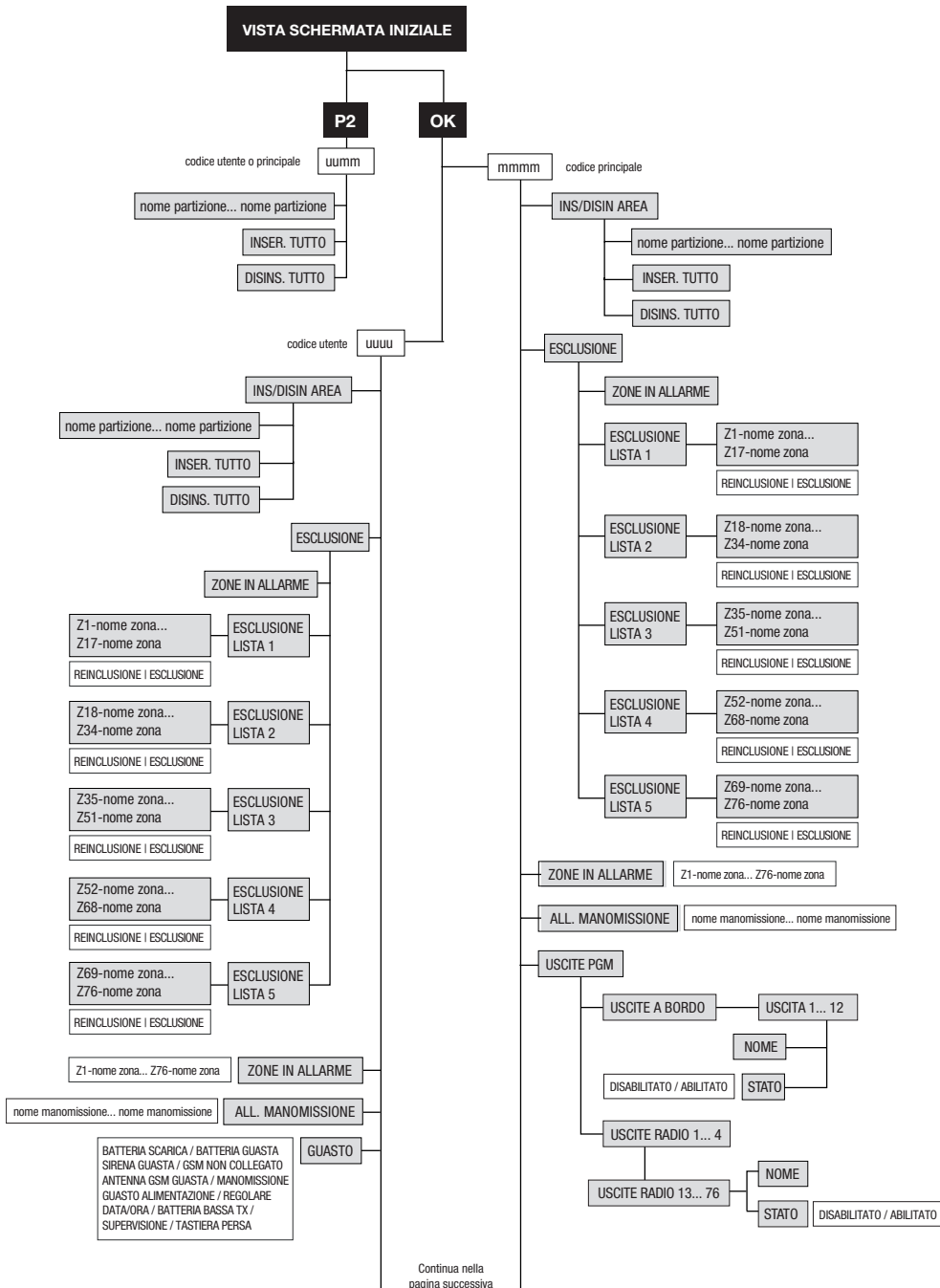

Continua nella pagina successiva

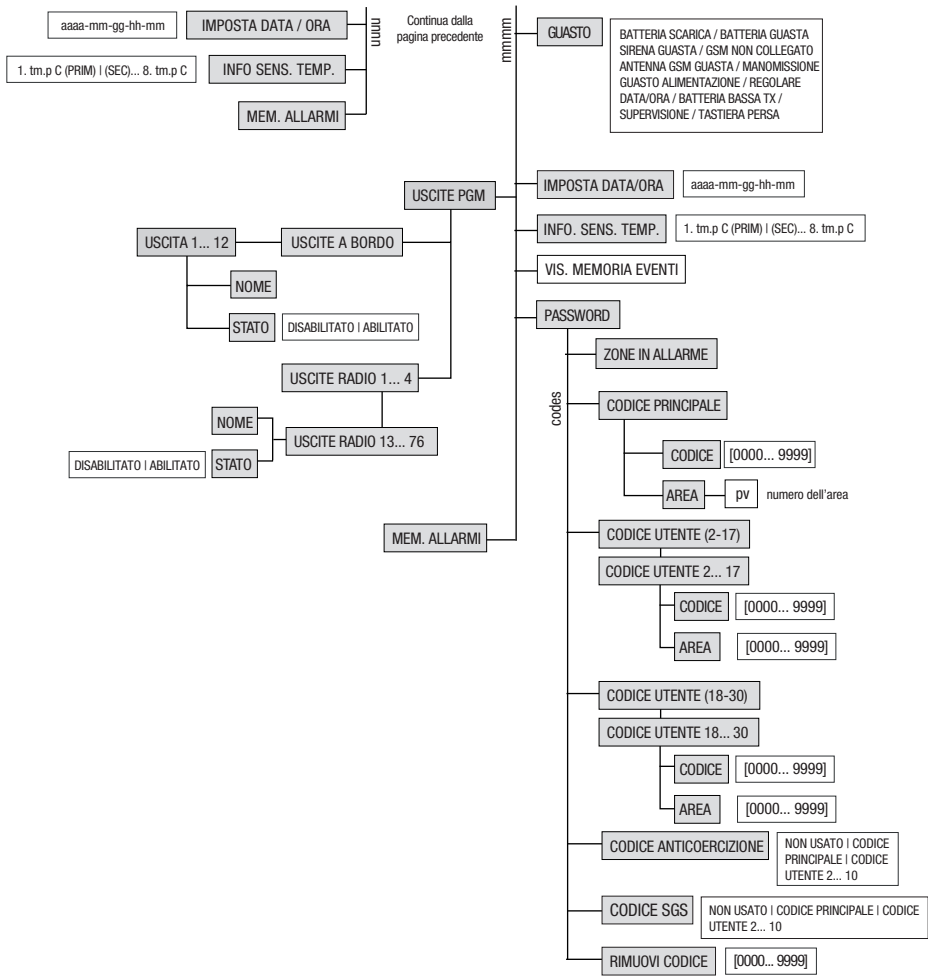

32.1.1.3. Schema del menu per l'installatore

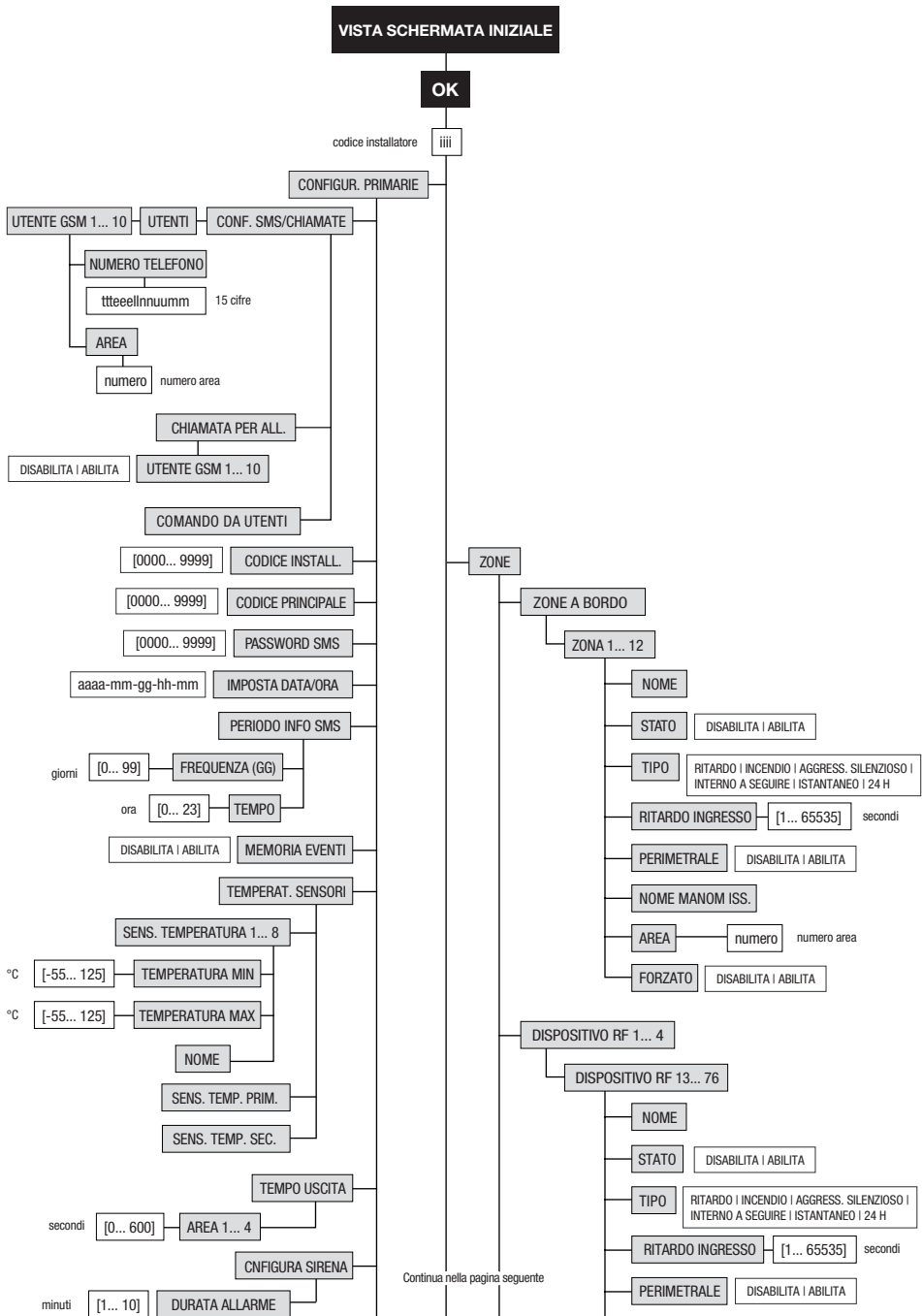

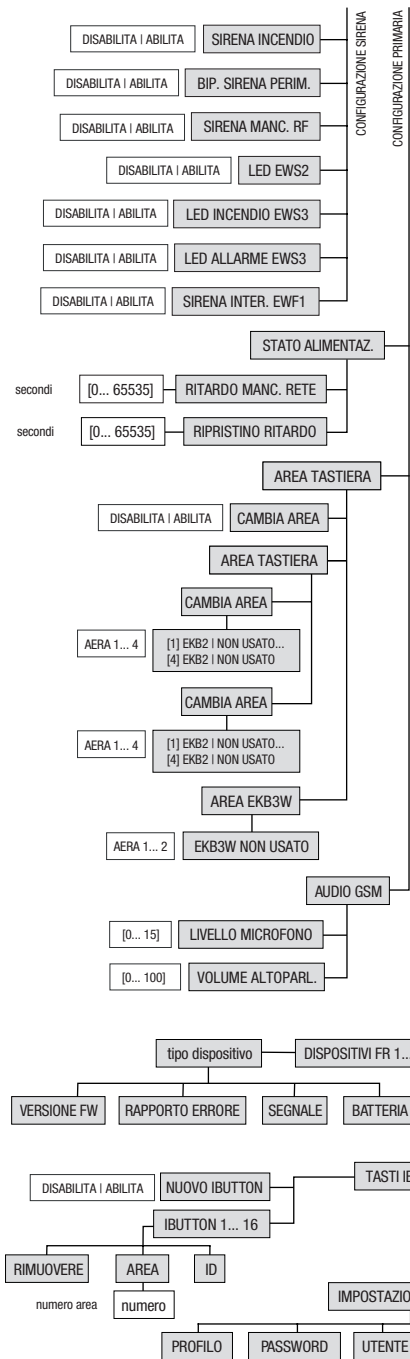

Continua dalla pagina precedente

iii

ZONE

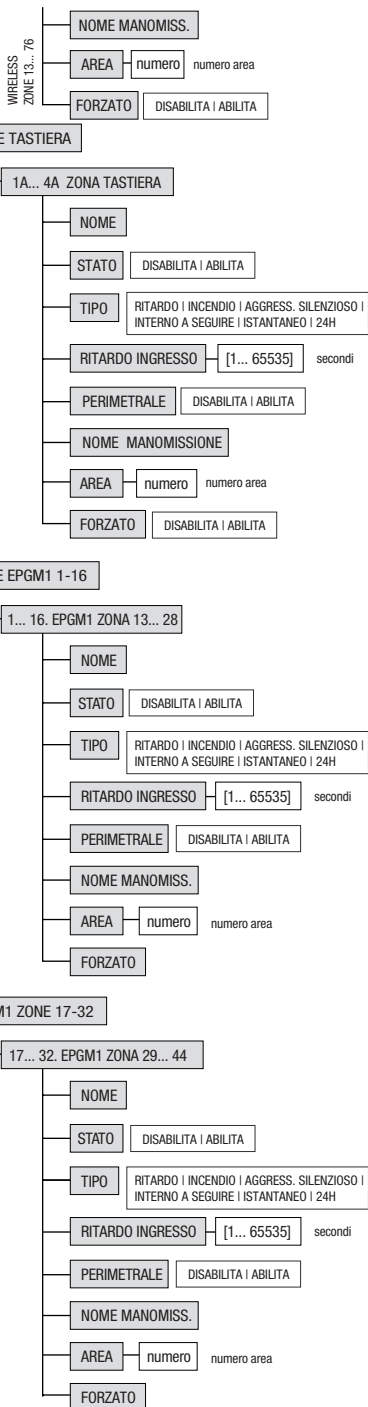

Continua a pagina seguente

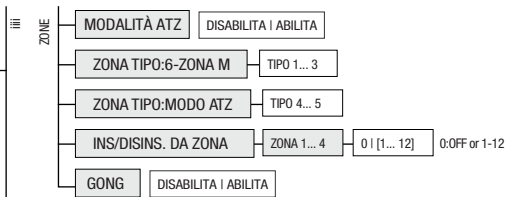
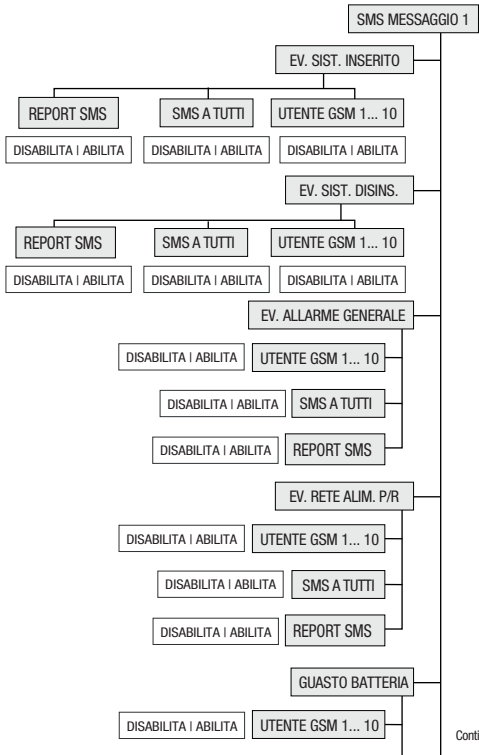
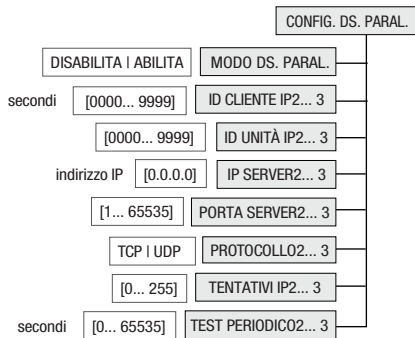

IMPOSTAZIONI MS

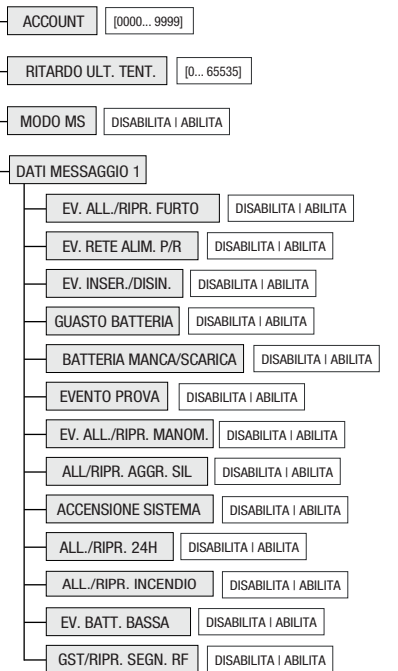

DATI MESSAGGIO 2

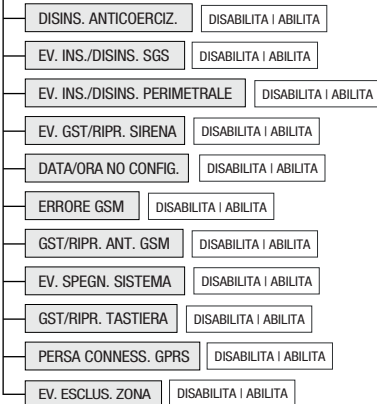

Continua nella pagina successiva

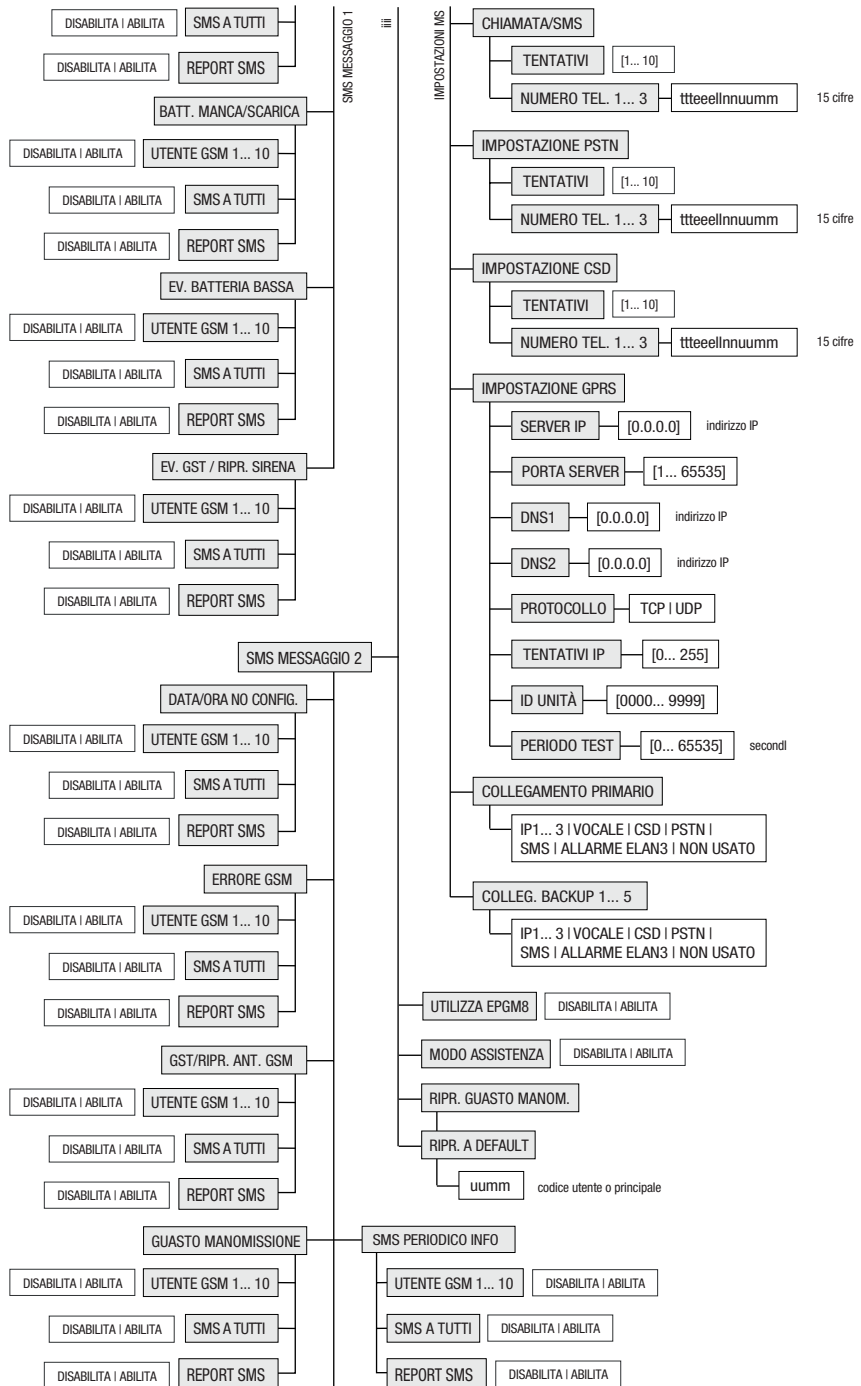

Continua nella pagina seguente

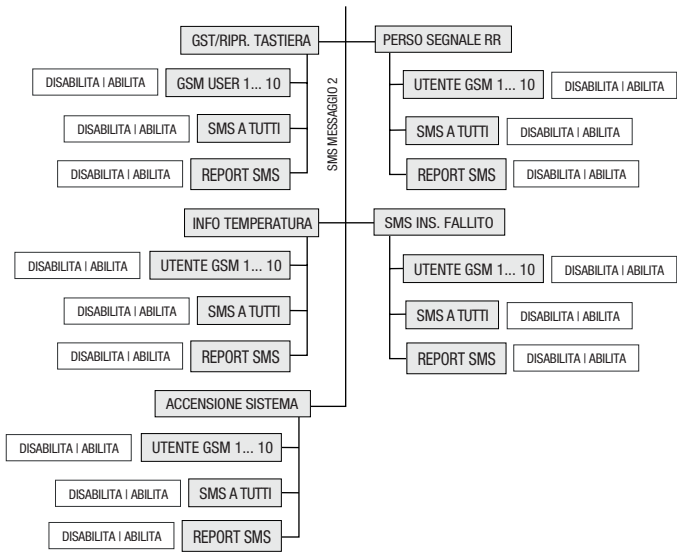

32.1.2. EKB3 – Tastiera LED

Funzioni principali:

- Inserire/disinserire il sistema d'allarme (vedere **12.4. Tastiera EKB3 e codice utente/principale**).
- Inserire/disinserire in modalità PERIMETRALE (vedere **15. MODALITÀ PERIMETRALE**).
- Configurazione dei parametri del sistema (vedere **5. METODI DI CONFIGURAZIONE**).
- Controllo delle uscite PGM (vedere **18.4. Commutare ON/OFF le uscite PGM**).
- Indicazioni visive dalle spie LED (vedere **32.1.2.1. Funzione dei LED**).
- Segnalazioni audio dal cicalino incorporato.
- Commutatore della partizione della tastiera (vedere **23.3. Partizione della tastiera e commutatore di partizione**).

Per maggiori dettagli sulle specifiche tecniche e l'installazione, consultare l'ultima edizione del manuale utente disponibile su www.dias.it

32.1.2.1. Funzione dei LED

	INDICAZIONI	DESCRIZIONE
🔒 (rosso)	Acceso ON	Sistema d'allarme inserito/conteggio del ritardo d'ingresso in corso
	Lampeggiante	La modalità di configurazione è attivata
✓ (verde)	Acceso ON	Il sistema è pronto non vi sono zone aperte o manomissioni.
⚠️ (arancio)	Acceso ON	Guasti del sistema
	Lampeggiante	Apertura di zone ad alta numerazione
🔗 (arancio)	Acceso ON	Modalità di esclusione di una zona
1-12 (rosso)	Acceso ON	Zona violata / Il comando di configurazione viene digitato

32.1.2.2. Funzione dei tasti

	DESCRIZIONE
🏠	Primo carattere per modalità PERIMETRALE
🔗	Primo carattere per il bypass di zona violata e l'attivazione della zona bypassata
✖️	Primo carattere per l'attivazione o la disattivazione della modalità di configurazione
⋮	Primo carattere per l'indicazione dell'elenco dei guasti del sistema / primo carattere per segnalazione di zona ad alta numerazione violata / primo carattere per indicazione violazione del tamper
0 - 9	Per digitare i comandi
	Commuta partizione della tastiera
1 - 4	Indicatori LED
0	Acceso fisso: partizione inserita Lampeggiante: partizione aperta
0	Inserimento simultaneo a 4 partizioni
*	Cancella il carattere digitato
#	Conferma il comando (Invio)

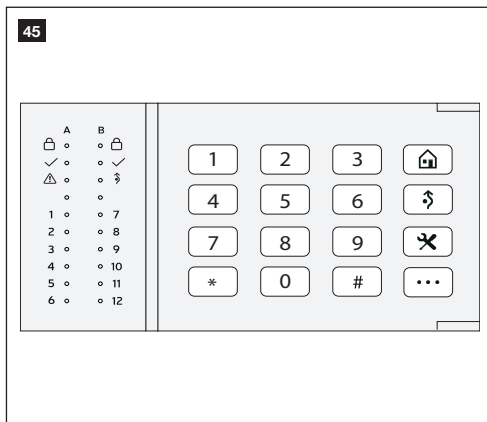

32.2. Interfaccia monofilo

L'interfaccia monofilo si usa per comunicare con il tasto di lettura iButton e fino a 8 sensori di temperatura. I terminali COM e DATA dell'interfaccia monofilo corrispondono al terminale DATA e a quello di massa. Il terminale +5 V deve essere usato per collegare uno o più sensori di temperatura.

Per maggiori dettagli sul cablaggio dell'interfaccia monofilo, vedere **2.3.4. Tasti di lettura iButton e cicalino** e **2.3.5. Sensori di temperatura e pulsante di lettura iButton**.

32.3. Posti per il collegamento di moduli d'interfaccia

Il sistema può essere dotato di posti per il collegamento di moduli d'interfaccia in modo da poter usare contemporaneamente uno dei dispositivi che seguono:

- EPGM8 – Modulo cablato d'espansione delle uscite PGM (per maggiori dettagli sulle specifiche tecniche e l'installazione, consultare l'ultima edizione del manuale utente disponibile su www.dias.it).
- EA1 – Modulo d'uscita audio (vedere **32.3.1. EA1 – Modulo d'uscita audio**).
- EA2 – Modulo d'uscita audio con amplificatore (vedere **32.3.2. EA2 – Modulo d'uscita audio con amplificatore**).

32.3.1. EA1 – Modulo d'uscita audio

Il modulo d'uscita audio EA1 consente la connessione audio in duplex del sistema d'allarme

Funzioni principali:

- Conversazione audio a due vie durante una chiamata telefonica.
- Possibilità di connettere una cuffia o un altoparlante da tavolo.

32.3.1.1. Specifiche tecniche

- Jack femmina da 3,5 mm.
- Dimensioni: 35 x 33 x 12 mm.

32.3.1.2. Installazione

1. Scollegare il sistema d'allarme ESIM384 dalla rete e dalla batteria di backup.
2. Inserire gli spinotti dell'EA1 nelle sedi corrispondenti sulla scheda dell'ESIM384.

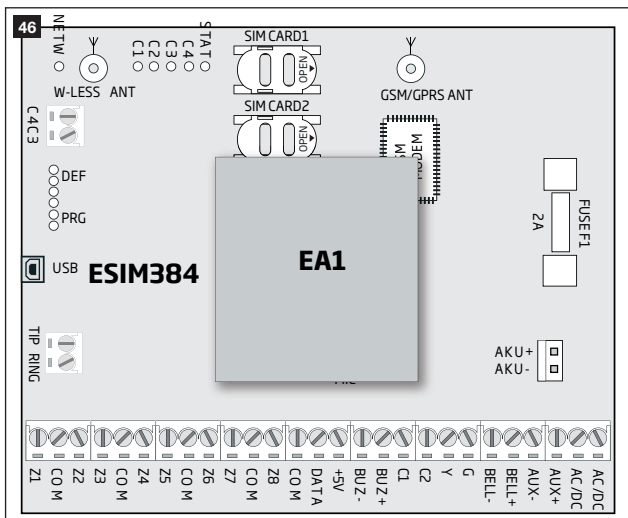

3. Inserire le cuffie o l'altoparlante nel jack da 3,5 mm dell'EA1.

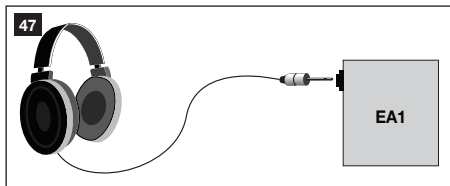

4. Accendere l'ESIM384.
5. EA1 è pronto per l'uso con il sistema d'allarme ESIM384.

32.3.2. EA2 – Modulo d'uscita audio con amplificatore

Il modulo d'uscita audio EA2 consente la connessione audio in duplex del sistema d'allarme ESIM384.

Funzioni principali:

- Conversazione audio a due vie durante una chiamata telefonica.
- Possibilità di connettere un altoparlante.

32.3.2.1. Technical Specifications

- Amplificatore audio da 8Ω 1 Watt.
- Dimensioni: 41 x 40 x 24 mm.

32.3.2.2. Installazione

1. Scollegare il sistema d'allarme ESIM384 dalla rete e dalla batteria di backup.
2. Inserire gli spinotti dell'EA2 nelle sedi corrispondenti sulla scheda dell'ESIM384.

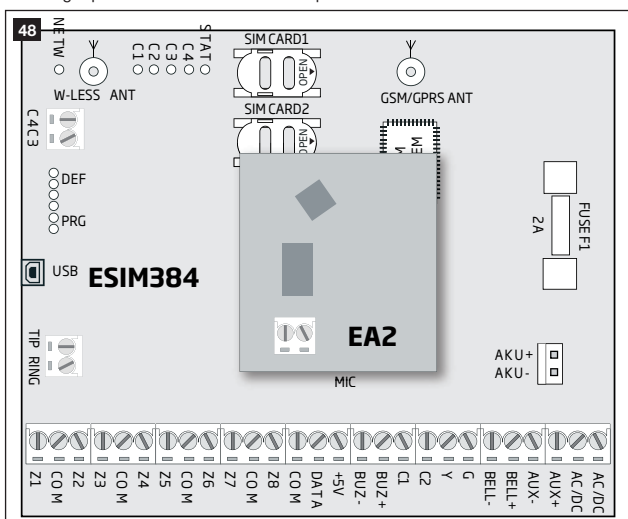

3. Collegare un altoparlante ai terminali Speaker dell'EA2.

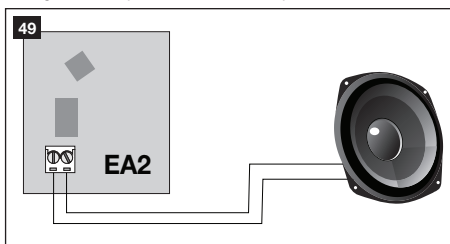

4. Accendere l'ESIM384.
5. EA1 è pronto per l'uso con il sistema d'allarme ESIM384.

33. MODALITÀ MANUTENZIONE

Il sistema è fornito con una modalità di manutenzione che consente di eseguire i lavori di manutenzione, come il rilevamento della sostituzione di un dispositivo, l'installazione d'interruttori anti manomissione, sostituzione della batteria di un dispositivo senza fili; il tutto senza provocare un allarme o la segnalazione di una manomissione quando è attivata la modalità manutenzione.

Attivare la modalità manutenzione

SMS

Contenuto del messaggio di testo SMS:

`ssss_SERVICEMODE:ON`

Valore: ssss - password SMS di 4 cifre.

Esempio: 1111_SERVICEMODE:ON

EKB2

Percorso del menu:

`OK → iiiii → OK → SERVICE MODE → OK → ENABLE → OK`

Valore: iiiii - codice installatore a 4 cifre.

EKB3/
EKB3W/
EWKB4

Digitare il parametro 67, & valore del parametro di stato:

`67 1 #`

Esempio: 671#

Utility

Questa operazione può essere eseguita dal PC con il software *ELDES Utility Software*.

Disattivare la modalità manutenzione

SMS

Contenuto del messaggio di testo SMS:

`ssss_SERVICEMODE:OFF`

Valore: ssss - password SMS di 4 cifre.

Esempio: 1111_SERVICEMODE:OFF

EKB2

Percorso del menu:

`OK → iiiii → OK → SERVICE MODE → OK → DISABLE → OK`

Valore: iiiii - codice installatore a 4 cifre.

EKB3/
EKB3W/
EWKB4

Digitare il parametro 67, & valore del parametro di stato:

`67 0 #`

Esempio: 670#

Utility

Questa operazione può essere eseguita dal PC con il software *ELDES Utility Software*.

NOTA: In alternativa, la modalità di manutenzione si disattiva automaticamente dopo 1 ora o dopo aver inserito il sistema.

34. RIAVVIARE IL SISTEMA A DISTANZA

In alcune situazioni critiche può essere necessario procedere a un nuovo avviamento del sistema. Per riavviare il sistema a distanza la procedura è la seguente:

Riavviare il sistema

SMS

Contenuto del messaggio di testo SMS:

`ssss_RESET`

Valore: ssss - password SMS di 4 cifre.

Esempio: 1111_RESET

35. SERVIZI ELDES CLOUD

I servizi ELDES CLOUD sono una piattaforma su base CLOUD progettata per fornire all'utente un'interfaccia grafica facile da usare destinata al monitoraggio e al controllo dello stato del sistema. Consente di:

- Inserire/disinserire il sistema.
- Visualizzare guasti del sistema e allarmi.
- Monitorare la forza del segnale GSM, il livello di carica della batteria di backup e la temperatura.
- Controllare gli apparecchi elettrici collegati alle uscite PGM.

La connessione con la piattaforma può avvenire attraverso la rete GPRS oppure via Ethernet usando il dispositivo ELAN3-ALARM. Si può accedere alla piattaforma attraverso un browser web con un applicativo per smart-phone sviluppato per i dispositivi basati su Android e iOS (iPad, iPhone).

Per iniziare a usare la piattaforma ELDES CLOUD i metodi di configurazione da abilitare sono i seguenti:

Abilitare i servizi ELDES CLOUD

SMS **Contenuto del messaggio di testo SMS:**
`ssss_SMART:ON`
Valore: ssss - password SMS di 4 cifre.
Esempio: 1111_SMART:ON

Utility Questa operazione può essere eseguita dal PC con il software *ELDES Utility Software*.

Dopo l'abilitazione, visitare <https://security.eldes.it> e creare il proprio account personale. Poi collegarsi al proprio account su ELDES CLOUD SERVICES e aggiungere un dispositivo seguendo i passi delle istruzioni fornite nel sito web di ELDES CLOUD SERVICES. Aggiungendo il dispositivo al proprio account sarà richiesto un identificativo ELDES CLOUD ID che si può ottenere usando il software *ELDES Utility Software* o inviando il seguente messaggio di testo SMS al numero telefonico del sistema.

Richiesta della ELDES CLOUD Services ID

SMS **Contenuto del messaggio di testo SMS:**
`ssss_SMART_ID`
Valore: ssss - password SMS di 4 cifre.
Esempio: 1111_SMART_ID

Utility Questa operazione può essere eseguita dal PC con il software *ELDES Utility Software*.

Per disabilitare i servizi ELDES CLOUD la procedura è la seguente.

Disabilitare i servizi ELDES CLOUD

SMS **Contenuto del messaggio di testo SMS:**
`ssss_SMART:OFF`
Valore: ssss - password SMS di 4 cifre.
Esempio: 1111_SMART:OFF

Utility Questa operazione può essere eseguita dal PC con il software *ELDES Utility Software*.

ATTENZIONE: Se NON si vuole usare ELDES CLOUD SERVICES e il proprio dispositivo non è associato con un account a ELDES CLOUD SERVICES, si prega di NON lasciare ELDES CLOUD abilitato. Diversamente si potrebbero avere degli addebiti aggiuntivi per il traffico di dati in base al contratto di servizio del telefono cellulare.

NOTA: Usando ELDES CLOUD SERVICES si possono avere degli addebiti aggiuntivi per il traffico di dati in base al contratto di servizio del telefono cellulare.

NOTA: La piattaforma ELDES CLOUD SERVICES resta operativa anche usando le modalità automatica e manuale della doppia SIM.

36. SUPPORTO TECNICO

36.1. Soluzione dei problemi

Indicazione	Causa possibile
La spia STAT è spenta (OFF)	<ul style="list-style-type: none">• Manca la corrente di rete.• Cablaggio non corretto.• Fusibile bruciato.
La spia NETW è spenta (OFF) o lampeggia.	<ul style="list-style-type: none">• Manca la scheda SIM.• È abilitato il codice PIN.• La scheda SIM è inattiva.• Antenna scollegata.• Segnale della rete GSM troppo debole.• Rete GSM irraggiungibile• Il micro processore non si è avviato a causa di disturbi sulla rete elettrica o scariche statiche.
Il sistema non invia messaggi di testo SMS e/o non chiama.	<ul style="list-style-type: none">• Credito della scheda SIM esaurito.• Numero telefonico del centro SMS errato.• Manca il segnale GSM.• Il numero utente non è stato aggiunto (o non è abilitato per il controllo)• Scheda SIM cambiata prima di scollegare la rete e la batteria di Backup.
Ricevuto messaggio di testo con l'indicazione "WRONG SYNTAX" (guasto di sintassi)	<ul style="list-style-type: none">• La struttura del messaggio di testo non è corretta.• Nei messaggi di testo SMS sono ammessi spazi supplementari.
Manca l'indicazione della temperatura nel messaggio di testo SMS o sullo schermo della tastiera EKB2	<ul style="list-style-type: none">• Sensore di temperatura non collegato.• Sensore di temperatura guasto.• Cavi di connessione troppo lunghi.
<i>Non funzionano le zone 24-ore e/o antincendio</i>	<ul style="list-style-type: none">• Le zone specificate devono essere abilitate via messaggio di testo SMS, <i>ELDES Utility Software</i>, EKB2, EKB3 o EKB3W.
Nessun suono dall'ascolto a distanza	<ul style="list-style-type: none">• Microfono non collegato.• Errata connessione del microfono.

Per riparazioni sul prodotto in garanzia consultare il rivenditore locale presso il quale il prodotto è stato acquistato. Se il problema non può essere risolto con le indicazioni riportate qui sopra, consultare il proprio rivenditore locale. Informazioni più aggiornate sul proprio dispositivo e altri prodotti sono disponibili sul sito del fabbricante www.dias.it.

36.2. Ripristino dei parametri di default

1. Scollegare l'alimentazione e la batteria di backup.
2. Cortocircuitare (collegare) gli spinotti DEF.
3. Alimentare il dispositivo per 7 secondi.
4. Spegnerne il dispositivo (OFF).
5. Rimuovere il cortocircuito dagli spinotti DEF.
6. I parametri sono ripristinati ai valori di default.

36.3. Aggiornamento del firmware via cavo USB operando sul posto

1. Scollegare l'alimentazione e la batteria di backup.
2. Cortocircuitare (collegare) gli spinotti DEF.
3. Collegare il dispositivo al PC con il cavo USB.
4. Alimentare il dispositivo (ON).
5. Deve comparire la nuova finestra in cui si troverà il file *.bin. Altrimenti aprire My Computer e cercare il Boot Disk Drive.
6. Cancellare il file *.bin trovato nel drive.
7. Copiare il nuovo file *.bin nella stessa finestra.
8. Spegnerne il dispositivo (OFF).
9. Scollegare il cavo USB.
10. Rimuovere il cortocircuito dagli spinotti DEF.
11. Accendere il dispositivo (ON).
12. Il firmware è aggiornato.

NOTA: Si raccomanda vivamente di ripristinare i parametri di default dopo l'aggiornamento del firmware.

36.4. Aggiornamento del firmware via connessione GPRS operando a distanza

ATTENZIONE: Durante l'aggiornamento a distanza del firmware via connessione alla rete GPRS il sistema non trasmetterà dati alla stazione di monitoraggio. Tutti i messaggi di dati saranno persi e NON saranno trasmessi alla stazione di monitoraggio al termine del processo d'aggiornamento del firmware.

Prima di aggiornare a distanza il firmware via connessione alla rete GPRS, assicurarsi che:

- La scheda SIM sia inserita nella sede della SIM1 del dispositivo ESIM384 (vedere 2.2. **Unità principale, funzioni dei LED e dei connettori**).
- Il servizio di internet mobile (GPRS) sia abilitato sulla scheda SIM.
- L'alimentazione sia collegata all'ESIM384.
- La password di default sia stata cambiata con una nuova password di 4 cifre (vedere 6. **PASSWORD SMS E CODICE INSTALLATORE**).
- Sia stato impostato almeno 1 numero telefonico utente (vedere 8. **NUMERI TELEFONICI UTENTE**).
- Siano stati impostati APN, nome utente e password (vedere 30.2.1. **Rete GPRS e ELAN3-ALARM**).

Inizializzare FOTA

Il sistema d'allarme ESIM384 supporta la funzione FOTA (Firmware On The Air). Ciò consente di aggiornare il firmware a distanza via connessione alla rete GPRS. Una volta iniziato il processo d'aggiornamento, il sistema si collega allo specifico indirizzo del server FTP che contiene il file e inizia a scaricarlo e ad aggiornare il firmware. Il firmware deve essere archiviato in una cartellina con nome **Firmware**. Per iniziare il processo d'aggiornamento del software inviare il messaggio SMS che segue:

SMS

Contenuto del messaggio di testo SMS:

`ssss_FOTA:ftp-server-ip,port,firmware-file-name.bin,user-name,password`

Valore: ssss - password SMS di 4 cifre; *ftp-server-ip* - indirizzo IP pubblico del server FTP in cui è memorizzato il file del firmware EPIR; *port* - numero porta del server FTP (normalmente 21); *firmware-file-name.bin* - nome del file firmware con lunghezza massima 31 caratteri; *user-name* - nome utente per il login al server FTP con lunghezza massima 31 caratteri; *password* - password per il login al server FTP con lunghezza massima di 31 caratteri.

Esempio: `1111_FOTA:84.15.143.111,21,ESIM384fw.bin,eldesuser,eldespassword`

ATTENZIONE: Il file firmware deve essere rinominato in caratteri minuscoli prima di usarlo.

ATTENZIONE: I caratteri “,” (virgola) “_” (underscore) non possono essere usati nei nomi utente e nella password.

NOTA: Si raccomanda vivamente di ripristinare i parametri di default dopo l'aggiornamento del firmware.

36.5. Le domande più frequenti (FAQ)

Domanda	Risposta
1. L'ESIM384 può operare come dispositivo indipendente senza inserire una scheda SIM?	Si. L'ESIM384 può funzionare perfettamente senza scheda SIM inserita. In questo caso non si potrà configurare e controllare il dispositivo via messaggi di testo SMS e chiamate e non si riceveranno rapporti SMS e chiamate.
2. Non si riesce ad inserire il sistema quando una o più zone sono aperte. Esiste un modo per inserire il sistema quando una zona è aperta?	Per ragioni di sicurezza si raccomanda di ripristinare la zona – le zone – aperte prima d'inserire il sistema. Tuttavia è possibile abilitare l'attributo Forzato o usare la funzione di esclusione per inserire il sistema con una o più zone aperte. Vedere 14.5. Definizione del tipo di zona e 14.7. Escludere e attivare zone .
3. Quando l'ESIM384 si spegne completamente (OFF) la configurazione si perde e si deve riconfigurare di nuovo il sistema. Dov'è l'errore?	Questo può succedere se è rimasto un cavallotto fra gli spinotti DEF oppure è un problema di hardware. Rimuovere il collegamento fra gli spinotti o consultare il proprio fornitore per una riparazione in garanzia.
4. Un rivelatore di fumo è collegato al sistema ESIM384. Come si resetta il rivelatore in caso di apertura della zona antincendio?	Se il rivelatore di fumo è collegato a una delle uscite PGM del sistema si può resettarlo impostandolo prima su OFF e poi nuovamente ON. Ciò si può fare via SMS, con le tastiere EKB2, EKB3 ed EKB3W oppure con il software ELDES Utility Software. Vedere 18.4. Commutare ON/OFF le uscite PGM .
5. Che succede se inverto i collegamenti ai terminali dei poli della batteria?	Non si può invertire i collegamenti alla batteria. Le conseguenze sono la bruciatura del fusibile è l'ESIM384 dovrà essere riparato.
6. Come si possono disabilitare i rapporti SMS e le chiamate telefoniche in caso di manomissione con il sistema d'allarme disinserito?	I rapporti SMS in caso di manomissione possono essere disabilitati con le tastiere EKB2/EKB3/EKB3W o con ELDES Utility Software. Per maggiori dettagli vedere 16. MANOMISSIONI oppure la sezione di Help del software. Si raccomanda però di non disabilitare questa funzione per motivi di sicurezza.
7. Occorre una configurazione aggiuntiva quando si connette un modulo EPGM1 dopo avere eseguito il cablaggio come da manuale EPGM1?	Non occorre un'ulteriore configurazione per rendere operativo il modulo EPGM1.
8. Quando si attiva nel sistema il modulo EPGM1 si raddoppia il numero delle zone?	No. Il numero delle zone EPGM1 non si raddoppia in modalità ATZ in quanto il modulo EPGM1 non supporta la modalità ATZ. Sole le zone dell'ESIM384 raddoppiano in modalità ATZ.

Domanda	Risposta
9. Dopo avere collegato la sirena all'ESIM384 si sente un debole segnale d'allarme anche se il sistema è disinserito. In caso d'allarme la sirena emette un segnale forte come previsto. Perché?	Collegare la resistenza da 3,3 kΩ nominali tra i terminali BELL-/BELL+. Ciò dovrebbe risolvere il problema.
10. Usando il sistema operativo Windows la finestra del software ELDES Utility Software non appare completamente e in parte è tagliata fuori. Perché?	Aggiornare il software ELDES Utility Software scaricando l'ultima versione disponibile sul sito www.dias.it .
11. Il cicalino continua a suonare quando si disinserisce il sistema d'allarme con la tastiera. Perché?	Il cicalino è previsto per segnalare solo i tasti iButton e non riguarda il processo di disinserimento con la tastiera.
12. Uno dei dispositivi senza fili collegato al sistema d'allarme ESIM384 invia di tanto in tanto un allarme manomissione anche se non c'è alcuna manomissione. Cosa c'è di sbagliato?	Ciò capita se cade la connessione radio. Possono esserci vari motivi: <ol style="list-style-type: none"> 1. Il dispositivo senza fili è installato troppo vicino o troppo lontano dal sistema d'allarme ESIM384. 2. Interferenza da altre apparecchiature elettroniche. 3. Interferenza fisica (pareti del fabbricato, pavimenti ecc.). 4. Interferenza da materiale metallico.
13. Dopo avere installato un sensore magnetico su una porta si riceve un allarme manomissione anziché un allarme di zona. Perché?	Ciò accade per il collegamento non corretto delle resistenze. Consultare lo schema di cablaggio corrispondente al tipo di zona selezionato (Tipo 1 ... 5). Per maggiori dettagli vedere 2.3.2. Tipi di connessione di zona .
14. Scollegando la batteria di backup non si riceve alcun rapporto SMS su questo evento. Come si può abilitare il rapporto SMS per l'evento di distacco della batteria di backup?	Questa notifica è abilitata per default. Il sistema verifica la resistenza della batteria di backup una volta al giorno e invia un rapporto SMS all'utente user1 se la resistenza della batteria è superiore a 2 Ω. Per maggiori dettagli vedere 21. MONITORAGGIO DELLO STATO DELLA BATTERIA DI BACKUP E DELLA RETE E MEMORIA .
15. Verificando il credito della scheda SIM del sistema si trova una quantità SMS di rapporti di consegna di rapporti SMS. Come si disabilita l'invio di rapporti di consegna di rapporti SMS?	Ogni volta che un messaggio di testo SMS è inviato all'utente il sistema deve "sapere" che il messaggio è stato ricevuto. Il solo modo per disabilitare in parte il rapporto SMS di avvenuto ricevimento del rapporto (solo per le notifiche d'allarme) è quello di abilitare la notifica dell'allarme a tutti gli utenti. Ciò è utile quando è impostato solo il numero telefonico di user1 perché così il sistema invia contemporaneamente il messaggio SMS a tutti gli utenti registrati, ma non richiede il rapporto di avvenuto ricevimento.
16. I nomi delle zone e/o delle uscite PGM sono stati impostati con qualche carattere cirillico e/o non inglese. I nomi delle zone e/o delle uscite PGM non corrispondono nei messaggi SMS. Cosa c'è di sbagliato?	Secondo lo Standard GSM i messaggi di testo possono avere una lunghezza massima di 160 caratteri dell'alfabeto latino/inglese. Se il messaggio contiene almeno 1 carattere non-latino o non-inglese la lunghezza del messaggio di testo SMS si dimezza, perché questi caratteri occupano molto spazio rispetto a quelli latini. Si raccomanda di non usare caratteri non-latini o non-inglesi nei nomi delle zone e delle uscite PGM.
17. La configurazione dell'aggiunta di un telecomando EWK1 al sistema ESIM384 non è visibile nel software <i>ELDES Utility Software</i> . Perché?	È una versione precedente del software <i>ELDES Utility Software</i> : occorre aggiornarla.
18. Non si riesce a far funzionare il software ELDES Utility Software e si ricevono messaggi di guasto in Windows. Perché?	Microsoft.NET Framework versione 3.5 non è installato nel sistema Windows. Scaricare gratuitamente quest'applicazione dal sito ufficiale di Microsoft e installarla nel proprio sistema Windows.
19. I rapporti informativi SMS arrivano con data e ora errati. Come si può rimediare?	Impostare correttamente data e ora del sistema usando il software ELDES Utility Software, le tastiere EKB2/EKB3/EKB3W oppure un messaggio SMS.
20. Si riceve un messaggio di guasto quando si tenta di configurare un dispositivo o aggiornare il firmware a distanza. Cosa c'è di sbagliato?	Sembra che il dispositivo non riesca a stabilire una comunicazione con il server di configurazione /FTP. Verificare le impostazioni della rete GPRS nella configurazione del sistema ESIM384 (APN, nome utente, password), la posizione del file firmware *.bin (deve essere in una cartellina del server FTP con nome Firmware) e infine verificare anche la presenza della funzione di mobilità internet sulla scheda SIM montata sull'ESIM384. Se ciò non risolve il problema, consultare il proprio operatore GSM (e ISP per i problemi di configurazione a distanza) per richiedere un elenco di porte TCP bloccate.
21. Dopo un'attesa di 5 minuti non è arrivato il messaggio SMS di stop della configurazione remota via GPRS. Come mai?	1. Inviare il messaggio di testo SMS <code>ssss_endconfig</code> . 2. In ELDES Utility Software premere il tasto Disconnect e ripetere la procedura descritta al paragrafo 5.4.1. Connessione remota .
22. Dopo aver cambiato la password SMS e aggiunto il numero telefonico 1, ogni volta che si invia un messaggio come <code>ssss_INFO</code> il sistema replica con wrong password. Dov'è l'errore?	È molto probabile che sullo smart-phone sia presente un set di codifica dei caratteri errato per l'invio dei messaggi di testo. Assicurarsi di avere selezionato l'alfabeto GSM e NON UNICODE o qualsiasi altro tipo di codifica dei caratteri.

37. PRODOTTI CHE COMPLETANO IL SISTEMA



EKB2 - Tastiera LCD



EKB3 - Tastiera LED



EWKB5 - Tastiera Touch



ME1 - Armadio metallico

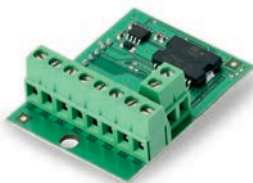

EPGM8 - Modulo di espansione di uscite PGM cablate



EPGM1 - Modulo di espansione zone cablate e uscita PGM



EA2 - Modulo uscita audio con amplificatore

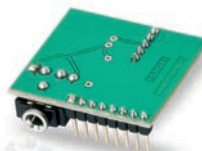

EA1 - Modulo uscita audio



DS18S20 - Sensore temperatura



DS1990A-F5 - Tasto iButton



EWS2 - Sirena esterna senza fili



ED1T - Custodia in plastica con lettore tasto iButton e sensore temperatura



EWF1 - Rivelatore di fumo senza fili
EWF1CO - Rivelatore di fumo e CO senza fili



EWK1 - Telecomando senza fili



EWK2 - Telecomando senza fili



EKB3W / EWKB4 - Tastiera LED senza fili



EWD2 / EWD3 - Contatto porta / sensore d'urto /
sensore acqua senza fili



EWS3 - Sirena da interno senza fili



EW2 - Modulo di zona e di espansione uscita PGM senza fili



EWK2A - Telecomando senza fili



EWP2 / EWP3 - Rilevatore di movimento senza fili



Vinson DS18B20 - Termometro digitale
con cavo 3m



ESR100 - Ricevitore digitale

38. GLOSSARIO - APPENDICE 1

TERMINE	DESCRIZIONE
c.a. – corrente alternata	Corrente alternata è una corrente elettrica che inverte la direzione del flusso ad intervalli regolari.
Attuatore	Un meccanismo dell'interruttore o l'interruttore che aziona i contatti.
Registro allarmi	Contiene informazioni sugli allarmi attualmente attivi nel sistema o informazioni sugli allarmi avvenuti e poi risolti nel sistema. Questo registro può essere utile per analizzare i problemi e l'andamento del sistema.
Ampere (A)	Unità di corrente elettrica in un circuito.
Inserimento/disinserimento	Un processo di abilitazione/disabilitazione della sicurezza del sistema.
Batteria di backup	La fonte di alimentazione secondaria del sistema. In caso di un'interruzione dell'alimentazione principale, subentra la batteria di backup.
Squillo di sirena/campana	Se abilitato, la sirena/campana segnala il processo completato dell'inserimento/disinserimento (tranne l'inserimento in modalità PERIMETRALE). Quando il sistema si è correttamente inserito, la sirena/campana emette 2 bip brevi, dopo che il sistema è disinserito 1 bip lungo. Per impostazione predefinita, il parametro è disabilitato.
Zona esclusa/attivata	L'esclusione di zona permette all'utente di escludere una zona aperta e inserire il sistema senza eseguire il ripristino della zona. Se una zona esclusa è aperta o ripristinata durante il ritardo di entrata/uscita, o quando il sistema è già inserito, questo fatto viene ignorato. La zona rimane esclusa fino a quando il sistema non viene disinserito. Le zone possono essere escluse e attivate solo quando il sistema non è inserito.
Circuito	Un percorso completo o circuito chiuso, dove scorre la corrente elettrica.
Conferma timeout	Specifica il tempo nel quale una zona trasversale deve essere aperta che il sistema può confermare l'allarme sulla zona associata.
Corrente	Il flusso di corrente elettrica, misurato in ampere.
c.c. – corrente continua	Corrente continua è una corrente elettrica che scorre in una direzione.
Strumento di diagnostica	Quando si sta utilizzando il software ELDES Utility Software, è possibile utilizzare una sezione aggiuntiva di funzioni, che permette di monitorare le zone in tempo reale, visualizzare le modifiche di dispositivi periferici, configurare immediatamente le opzioni necessarie, ad esempio, attivando/disattivando uscite PGM, ecc.
Servizi Cloud ELDES	Una piattaforma basata su cloud che fornisce un'interfaccia grafica di facile uso, destinata al monitoraggio e al controllo dello stato del sistema.
Ritardo in entrata	Una volta terminato il ritardo in uscita, il sistema inizia il conto del ritardo di entrata se viene aperta una zona ritardata. Il conto alla rovescia è indicato da brevi segnali acustici emessi dal cicalino della tastiera e da un segnale acustico continuo emesso dal cicalino del sistema. L'indicazione serve a informare l'utente che il sistema deve essere disinserito. Quando l'utente preme/tocca un tasto qualsiasi sulla tastiera durante questo ritardo, il cicalino della tastiera si arresta. Se il sistema viene disinserito prima che scada il ritardo in entrata, non viene generato alcun allarme. Il valore predefinito è 15 secondi.
Registro eventi	Un elenco degli eventi di sistema che viene caricato dalla memoria del dispositivo al software di configurazione per ulteriori analisi. Il sistema registra tutte le informazioni sulla configurazione di sistema, sulle azioni di sistema e sui messaggi info. Per impostazione predefinita, il parametro è abilitato. La memoria eventi è di tipo FIFO (first in, first out) che permette al sistema di sostituire automaticamente le registrazioni più vecchie con quelle più recenti.
Ritardo in uscita	Un periodo di tempo destinato a permettere agli utenti di lasciare l'area protetta. Il sistema inizia il conto alla rovescia dopo l'avvio del processo d'inserimento.
Guasto	Un problema specifico o un errore che impedisce al sistema di funzionare correttamente. Il sistema è dotato di una funzione autodiagnostica che permette di indicare la presenza di qualunque guasto del sistema dalla tastiera, come pure di notificare i messaggi di testo SMS al numero telefonico dell'utente elencato.
Fusibile	Un elemento o un meccanismo protettivo, che viene distrutto quando una corrente eccessiva scorre attraverso un circuito, proteggendo così il circuito.
Tasto iButton	Un codice ID univoco a 64-bit contenente il chip racchiuso in un tab di acciaio inossidabile solitamente implementata in un piccolo contenitore in plastica. Il sistema ESIM384 gestisce fino a 16 tasti iButton ciascuno con un codice univoco di identità (ID), che viene utilizzato per l'inserimento e il disinserimento del sistema.
Ingresso	Tensione, corrente, o alimentazione applicata ad un circuito elettrico per produrre un risultato desiderato.

TERMINE	DESCRIZIONE
Keybus	Un circuito (solitamente a 4-conduttori), che fornisce alimentazione e collegamento di dati seriali tra tastiera e altri accessori e la centrale d'allarme.
Telecomando	Piccolo dispositivo di sicurezza con autenticazione integrata utilizzato per il comando del sistema di sicurezza.
LED	Diodo emettitore di luce a stato solido che emette radiazioni da visibile a infrarossi.
Alimentazione principale	Fonte principale di alimentazione del sistema.
Codice master/utente	Permette di effettuare l'inserimento/disinserimento del sistema come pure alcuni controlli e configurazioni del sistema tramite la tastiera.
Modalità Centrale di sorveglianza	Modalità che consente la trasmissione di dati dal sistema d'allarme ESIM384 alla centrale di sorveglianza.
Normalmente chiuso (NC)	È un interruttore dove passa la corrente elettrica finché non viene azionato.
Normalmente aperto (NO)	È un interruttore che deve essere azionato per far passare la corrente elettrica.
A bordo	È un elemento che è installato e funzionante all'interno di un dispositivo (sistema).
Partizione	Il sistema è dotato della funzione di partizione che permette di dividere il sistema d'allarme in diversi settori controllati in modo indipendente, identificati come partizione da 1 a 4, che vengono tutti supervisionati dalla centrale del sistema d'allarme. La partizione può essere utilizzata in impianti dove il sistema d'allarme condiviso è più pratico, come ad esempio una casa e un garage o all'interno di un edificio di più piani. Quando vengono realizzate le partizioni, ciascun elemento del sistema, come la zona, il numero telefonico utente, la tastiera, la password utente, la chiave iButton e i telecomandi EWK1 / EWK2 possono essere assegnati ad una singola o a più partizioni. L'utente è quindi in grado di inserire/disinserire la partizione di sistema assegnata con le singole modalità programmate.
Evento di test periodico	Fornisce le seguenti informazioni sul sistema d'allarme: data e ora, stato (inserito/disinserito), intensità del segnale GSM, stato dell'alimentatore di rete, temperatura rilevata dai sensori di temperatura primario e secondario (se presenti). Il sistema invia queste informazioni all'utente 1 agli intervalli di tempo programmati nella pianificazione.
Dispositivo periferico	È definito come un dispositivo, ad esempio la tastiera, che non è parte del sistema essenziale, come la memoria e il microprocessore. Questi dispositivi devono essere collegati al sistema e utilizzati.
Uscita PGM	L'uscita PGM è un'uscita programmabile che commuta al proprio stato quando si verifica un evento specifico nel sistema, quando arrivano il giorno e l'ora programmati o quando l'utente ha iniziato manualmente il cambiamento di stato dell'uscita PGM.
Periodo di ping	Imposta il periodo di tempo definito quanto spesso ESIM384 invia i pacchetti di dati ping al server dei servizi Cloud.
Protocollo	Una specifica formale per la comunicazione; un IP indirizza l'insieme di regole che le terminazioni di una rete di telecomunicazioni devono usare quando comunicano. Esistono protocolli a più livelli in una connessione di telecomunicazione.
Relè	È un dispositivo elettromagnetico utilizzato per il controllo remoto o automatico che viene azionato dalla variazione nelle condizioni di un circuito elettrico e che a sua volta gestisce altri dispositivi (come gli interruttori) nello stesso o in un circuito diverso.
Pianificazione	Tramite l'utilizzo dell'orologio integrato nel sistema, è possibile pianificare operazioni automatiche quali l'impostazione dello stato dell'uscita.
Modalità di servizio	Modalità che deve essere utilizzata quando è necessario reinstallare alcuni dei dispositivi periferici (per sostituire batterie, aprire/chiedere custodie, ecc.). In questa modalità, il sistema non controlla la manomissione e quindi non avvia l'allarme della sirena o non invia notifiche specifiche alla centrale di sorveglianza o messaggi di testo SMS agli utenti. La modalità di servizio può essere abilitata solo quando il sistema è disinserito.
Invio di SMS	Il sistema può inviare nuovamente tutti gli SMS in arrivo agli utenti specificati. È utile se l'operatore GSM della SIM card inserita invia alcune informazioni utili (convalida della SIM card o stato del credito, ecc.) o se è necessario monitorare tutti i messaggi SMS ricevuti da un utente specifico.
Antimanomissione	L'antimanomissione è un singolo circuito chiuso la cui apertura in qualsiasi punto provoca un allarme indipendentemente dallo stato del sistema, inserito o disinserito.
Trasformatore	Un dispositivo formato da due o più avvolgimenti, accoppiati magneticamente fra loro, che forniscono un trasferimento di energia da un avvolgimento all'altro.
Attivazione	Un evento che provoca un altro evento o un'azione, spesso avviando una generazione di un segnale.
Volt	L'unità di misura della tensione o forza elettromotrice

TERMINE	DESCRIZIONE
Tensione	La quantità di energia disponibile per spostare un certo numero di elettroni da un punto a un altro in un circuito elettrico
Dispositivo senza fili	Dispositivi che comunicano senza fili o altri collegamenti o materiali di contatto.
Zona	Dispositivi di rilevazione come rivelatori di movimento e contatti per porta che sono collegati ai terminali di zona del sistema d'allarme.
Stato di zona	Stato di zona è una posizione di una determinata zona che può essere abilitata o disabilitata. Nel frattempo, lo stato di zona segnala lo stato di una determinata zona, che può essere aperta (cioè in caso di allarme) o ripristinata.

39. Comandi EKB3/EKB3W/EWKB4 - APPENDICE 2

DEFINIZIONE DI COMANDO	CODICE	VALORE DI COMANDO	ESEMPIO
Inserire il sistema in modalità PERIMETRALE	uumm	uumm – codice utente/master a 4 cifre	1111
Bypass singola zona / Attivazione zona esclusa	nn uumm #	nn – numero di zona, intervallo – [01... 80]; uumm – codice utente/master a 4 cifre.	091111#
Attivare/disattivare modalità di configurazione	iiii #	ii ii – codice installatore a 4 cifre.	1470 #
Impostare il codice master	A) ...0 vvvv 01 mmmm # B) 63 vvvv mmmm # (solo quando la modalità Configurazione è attivata).	A) vvvv – codice master esistente a 4 cifre; mmmm - nuovo codice master a 4 cifre; intervallo - [0000... 9999]. B) vvvv – codice master esistente a 4-cifre; mmmm – nuovo codice master a 4 cifre, intervallo – [0000... 9999].	A) ...01111012222 # B) 6311112222 #
Impostare il codice utente	...0 mmmm us uuuuu #	mmmm – codice master a 4 cifre; us - slot codice utente, intervallo - [02... 30].	... 0111109#
Eliminare il codice utente	...0 mmmm us #	us - slot codice utente, intervallo - [02... 10]; mmmm - codice master a 4 cifre.	... 3081111#
Impostare il codice costrizione	...0 mmmm us #	us - slot codice utente, intervallo - [02... 10]; mmmm - codice master a 4 cifre.	... 4041111 #
Impostare la partizione del codice utente/master	Codice utente:...5 us pv mmmm # Codice master: ...5 01 pv mmmm #	us – slot codice utente, intervallo - [02... 30]; pv – valore partizione, intervallo - [01... 15]; mmmm – codice master a 4 cifre.	... 504081111
Cambiare la partizione della tastiera (EKB3/EKB3W/EWKB4)	Tenere premuto il tasto [1]... [4] e rilasciarlo dopo 3 bip brevi (per la tastiera EKB3); Tenere premuto il tasto [1]... [2] e rilasciarlo dopo 3 bip brevi (per le tastiere EKB3W/EWKB4)	Tasto [1]... [4] – partizione numero 1... 4 rispettivamente. Tasto [1]... [2] – partizione numero 1... 2 rispettivamente.	
Inserire il sistema / Disinserire il sistema e spegnere l'allarme	uumm	uumm – codice utente/master a 4 cifre.	2222
SOLO per EKB3! - Inserire contemporaneamente tutte le 4 partizioni / Disinserire e spegnere l'allarme in tutte le 4 partizioni contemporaneamente	0 uumm	uumm – codice utente/master a 4 cifre.	0 2222
Impostare la durata dell'allarme	10 t #t	tt – durata allarme, intervallo – [00--- 10 minuti]	1007 #
Disabilitare SMS di informazione periodica	110000 #		110000#

DEFINIZIONE DI COMANDO	CODICE	VALORE DI COMANDO	ESEMPIO
Impostare la frequenza e l'ora del SMS di informazione periodica	11it fff #	it – ora, intervallo – [01... 23]; fff – frequenza, intervallo [00...125] giorni	110412 #
Disabilitare/abilitare il controllo del sistema da qualsiasi numero telefonico	120 # / 121 #		120 # / 121 #
Impostare la password SMS	14 ssss #	ssss – nuova password SMS a 4 cifre; intervallo [0001... 9999].	141111 #
Impostare il codice installatore	16 iii #	iii – nuovo codice installatore a 4 cifre; intervallo [0000...9999]	162538#
Aggiungere numero telefonico utente	17 up ttteellnnumm #	up – slot numero telefonico utente, intervallo – [01... 10]; ttteellnnumm numero telefonico utente fino a 15 cifre.	17010044170911XXXX1#
Abilitare/disabilitare il permesso di aggiungere nuove modalità ai tasti iButton	18 0 # / 18 1 #		18 0 # / 18 1 #
Cancellare guasti manomissione	22 #		22 #
Disabilitare/abilitare modalità centrale di sorveglianza	230# / 231#		230# / 231#
Disabilitare/abilitare i messaggi dei dati di allarme intrusione/ripristino	24010 # / 24011 #		24010 # / 24011 #
Disabilitare/abilitare i messaggi dei dati di mancanza rete/ripristino	24020 # / 24021 #		
Disabilitare/abilitare i messaggi dei dati di inserimento/disinserimento da parte dell'utente	24030 # / 24031 #		
Disabilitare/abilitare i messaggi dei dati di evento prova	24040 # / 24041 #		
Disabilitare/abilitare i messaggi dei dati di guasto batteria	24050 # / 24051 #		
Disabilitare/abilitare i messaggi dei dati di ripristino batteria mancante o morta / connessione batteria	24060 # / 24061 #		
Disabilitare/abilitare i messaggi dei dati di allarme/ripristino manomissione	24070 # / 24071 #		
Disabilitare/abilitare i messaggi dei dati di allarme/ripristino zona istantanea silenziosa	24080 # / 24081 #		
Disabilitare/abilitare i messaggi dei dati di ping Kronos	24090 # / 24091 #		
Disabilitare/abilitare i messaggi dei dati di avvio sistema	24100 # / 24100 #		
Disabilitare/abilitare i messaggi allarme/ripristino zona 24 ore	24130 # / 24131 #		
Disabilitare/abilitare i messaggi allarme/ripristino zona incendio	24140 # / 24141 #		
Disabilitare/abilitare i messaggi bassa tensione batteria	24150 # / 24151 #		
Disabilitare/abilitare i messaggi salita della temperatura	24160 # / 24161 #		

DEFINIZIONE DI COMANDO	CODICE	VALORE DI COMANDO	ESEMPIO
Disabilitare/abilitare i messaggi calo della temperatura	24170 # / 24171 #		
Disabilitare/abilitare i messaggi perdita/ripristino segnale radio	24180 # / 24181 #		
Disabilitare/abilitare i messaggi disinserimento dall'utente (codice forzato)	24190 # / 24191 #		
Disabilitare/abilitare i messaggi disinserimento dall'utente (codice forzato)	24190 # / 24191 #		
Disabilitare/abilitare i messaggi codice SGS inserito	24200 # / 24201 #		
Disabilitare/abilitare i messaggi inserito da utente (inserimento parziale)	24210 # / 24211 #		
Disabilitare/abilitare i messaggi sirena guasta/ripristino	24220 # / 24221 #		
Disabilitare/abilitare i messaggi rilevato RF jammer/arresto RF jammer	24230 # / 24231 #		
Disabilitare/abilitare i messaggi data e ora non impostate	24240 # / 24241 #		
Disabilitare/abilitare i messaggi caduta connessione GSM	24250 # / 24251 #		
Disabilitare/abilitare i messaggi antenna GSM/GPRS guasta/ripristino	24260 # / 24261 #		
Disabilitare/abilitare i messaggi spegnimento del sistema	24270 # / 24271 #		
Disabilitare/abilitare i messaggi tastiera guasta/ripristino	24280 # / 24281 #		
Disabilitare/abilitare i messaggi GPRS connessione fallita	24290 # / 24291 #		
Disabilitare/abilitare i messaggi zona esclusa/attivata	24310 # / 24311 #		
Disabilitare/abilitare i messaggi zona esclusa/attivata	24310 # / 24311 #		
Disabilitare/abilitare i messaggi durata del sensore CO è stata superata	24320 # / 24321 #		
Disabilitare/abilitare i messaggi livello critico di CO	24330 # / 24331 #		
Disabilitare/abilitare i messaggi segnalazione / zona di controllo attivata/ripristinata	24340 # / 24341 #		
Disabilitare/abilitare i messaggi inserita/disinserita la modalità PERIMETRALE	24350 # / 24351 #		
Disabilitare/abilitare i messaggi configurazione tramite connessione remota è stata attivata	24360 # / 24361 #		
Disabilitare/abilitare i messaggi allarme zona panico silenziosa/ripristino	24370 # / 24371 #		

DEFINIZIONE DI COMANDO	CODICE	VALORE DI COMANDO	ESEMPIO
Disabilitare/abilitare i messaggi inserimento/disinserimento automatico	24380 # / 24381 #		
Disabilitare/abilitare i messaggi Il limite di invio di SMS è stato raggiunto	24390 # / 24391 #		24390 # / 24391 #
Disabilitare notifica inserire/disinserire	Evento sistema inserito Numero telefono utente: 25 01 up 0 # Messaggio SMS a tutti i numeri di telefono simultaneamente: 21 01 0 # Rapporto ricevuto SMS: 55 01 0 # Evento sistema disinserito Numero telefono utente: 25 02 up 0 # 25 02 up 0 # Messaggio SMS a tutti i numeri di telefono simultaneamente: 21 02 0 # 21 02 0 # Rapporto ricevuto SMS: 25 02 0 # 55 02 0 #	up - posizione del numero telefonico utente, serie [01... 10]	2502040#
Abilitare notifica inserire/disinserire	Evento sistema inserito Numero telefono utente: 25 01 up 1 # Messaggio SMS a tutti i numeri di telefono simultaneamente: 21 01 1 # Rapporto ricevuto SMS: 55 01 1 # Evento sistema disinserito Numero telefono utente: 25 02 up 1 # 25 02 up 0 # Messaggio SMS a tutti i numeri di telefono simultaneamente: 21 02 1 # 21 02 0 # Rapporto ricevuto SMS: 25 02 1 # 55 02 0 #	up - posizione del numero telefonico utente, serie [01... 10]	2502061#
Disabilitare messaggio SMS in caso di allarme	Numero telefono utente: 25 03 up 0 # Messaggio SMS a tutti i numeri di telefono simultaneamente: 21 03 0 # Rapporto ricevuto SMS: 55 03 0 #	up - posizione del numero telefonico utente, serie [01... 10]	2503060#
Abilitare messaggio SMS in caso di allarme	Numero telefono utente: 25 03 up 1 # Messaggio SMS a tutti i numeri di telefono simultaneamente: 21 03 1 # Rapporto ricevuto SMS: 55 03 1 #	up - posizione del numero telefonico utente, serie [01... 10]	2503060#
Disabilitare notifica di perdita/ripristino alimentazione	Numero telefono utente: 25 04 up 0 # Messaggio SMS a tutti i numeri di telefono simultaneamente: 21 04 0 # Rapporto ricevuto SMS: 55 04 0 #	up - posizione del numero telefonico utente, serie [01... 10]	2504030#
Abilitare notifica di perdita/ripristino alimentazione	Numero telefono utente: 25 04 up 1 # Messaggio SMS a tutti i numeri di telefono simultaneamente: 21 04 1 # Rapporto ricevuto SMS: 55 04 1 #	up - posizione del numero telefonico utente, serie [01... 10]	2504031#

DEFINIZIONE DI COMANDO	CODICE	VALORE DI COMANDO	ESEMPIO
Disabilitare notifica guasto batteria	Numero telefono utente: 25 05 up 0 # Messaggio SMS a tutti i numeri di telefono simultaneamente: 21 05 0 # Rapporto ricevuto SMS: 55 05 0 #	up - posizione del numero telefonico utente, serie [01... 10]	2505060#
Abilitare notifica guasto batteria	Numero telefono utente: 25 05 up 1 # Messaggio SMS a tutti i numeri di telefono simultaneamente: 21 05 1 # Rapporto ricevuto SMS: 55 05 1 #	up - posizione del numero telefonico utente, serie [01... 10]	2505061#
Disabilitare notifica batteria morta o mancante	Numero telefono utente: 25 06 up 0 # Messaggio SMS a tutti i numeri di telefono simultaneamente: 21 06 0 # Rapporto ricevuto SMS: 55 06 0 #	up - posizione del numero telefonico utente, serie [01... 10]	2506070#
Abilitare notifica batteria morta o mancante	Numero telefono utente: 25 06 up 1 # Messaggio SMS a tutti i numeri di telefono simultaneamente: 21 06 1 # Rapporto ricevuto SMS: 55 06 1 #	up - posizione del numero telefonico utente, serie [01... 10]	2506071#
Disabilitare notifica bassa tensione batteria	Numero telefono utente: 25 07 up 0 # Messaggio SMS a tutti i numeri di telefono simultaneamente: 21 07 0 # Rapporto ricevuto SMS: 55 07 0 #	up - posizione del numero telefonico utente, serie [01... 10]	2507030#
Abilitare notifica bassa tensione batteria	Numero telefono utente: 25 07 up 1 # Messaggio SMS a tutti i numeri di telefono simultaneamente: 21 07 1 # Rapporto ricevuto SMS: 55 07 1 #	up - posizione del numero telefonico utente, serie [01... 10]	2507031#
Disabilitare notifica arresto/ripristino sirena	Numero telefono utente: 25 08 up 0 # Messaggio SMS a tutti i numeri di telefono simultaneamente: 21 08 0 # Rapporto ricevuto SMS: 55 08 0 #	up - posizione del numero telefonico utente, serie [01... 10]	2508030#
Abilitare notifica arresto/ripristino sirena	Numero telefono utente: 25 08 up 1 # Messaggio SMS a tutti i numeri di telefono simultaneamente: 21 08 1 # Rapporto ricevuto SMS: 55 08 1 #	up - posizione del numero telefonico utente, serie [01... 10]	2508041#
Disabilitare notifica rilevato RF jammer	Numero telefono utente: 25 09 up 0 # Messaggio SMS a tutti i numeri di telefono simultaneamente: 21 09 0 # Rapporto ricevuto SMS: 55 09 0 #	up - posizione del numero telefonico utente, serie [01... 10]	2509040#

DEFINIZIONE DI COMANDO	CODICE	VALORE DI COMANDO	ESEMPIO
Abilitare notifica rilevato RF jammer	Numero telefono utente: 25 09 up 1 # Messaggio SMS a tutti i numeri di telefono simultaneamente: 21 09 1 # Rapporto ricevuto SMS: 55 09 1 #	up - posizione del numero telefonico utente, serie [01... 10]	2509051#
Disabilitare notifica data e ora non impostate	Numero telefono utente: 25 10 up 0 # Messaggio SMS a tutti i numeri di telefono simultaneamente: 21 10 0 # Rapporto ricevuto SMS: 55 10 0 #	up - posizione del numero telefonico utente, serie [01... 10]	2510080#
Abilitare notifica data e ora non impostate	Numero telefono utente: 25 10 up 1 # Messaggio SMS a tutti i numeri di telefono simultaneamente: 21 10 1 # Rapporto ricevuto SMS: 55 10 1 #	up - posizione del numero telefonico utente, serie [01... 10]	2510081#
Disabilitare notifica caduta connessione GSM	Numero telefono utente: 25 11 up 0 # Messaggio SMS a tutti i numeri di telefono simultaneamente: 21 11 0 # Rapporto ricevuto SMS: 55 11 0 #	up - posizione del numero telefonico utente, serie [01... 10]	2511020#
Abilitare notifica caduta connessione GSM	Numero telefono utente: 25 11 up 1 # Messaggio SMS a tutti i numeri di telefono simultaneamente: 21 11 1 # Rapporto ricevuto SMS: 55 11 1 #	up - posizione del numero telefonico utente, serie [01... 10]	2511091#
Disabilitare notifica antenna GSM/GPRS guasta/ripristino	Numero telefono utente: 25 12 up 0 # Messaggio SMS a tutti i numeri di telefono simultaneamente: 21 12 0 # Rapporto ricevuto SMS: 55 12 0 #	up - posizione del numero telefonico utente, serie [01... 10]	2512030#
Abilitare notifica antenna GSM/GPRS guasta/ripristino	Numero telefono utente: 25 12 up 1 # Messaggio SMS a tutti i numeri di telefono simultaneamente: 21 12 1 # Rapporto ricevuto SMS: 55 12 1 #	up - posizione del numero telefonico utente, serie [01... 10]	2512031#
Disabilitare notifica allarme manomissione	Numero telefono utente: 25 13 up 0 # Messaggio SMS a tutti i numeri di telefono simultaneamente: 21 13 0 # Rapporto ricevuto SMS: 55 13 0 #	up - posizione del numero telefonico utente, serie [01... 10]	2513030#
Abilitare notifica allarme manomissione	Numero telefono utente: 25 13 up 1 # Messaggio SMS a tutti i numeri di telefono simultaneamente: 21 13 1 # Rapporto ricevuto SMS: 55 13 1 #	up - posizione del numero telefonico utente, serie [01... 10]	2513031#

DEFINIZIONE DI COMANDO	CODICE	VALORE DI COMANDO	ESEMPIO
Disabilitare notifica comunicazione su bus guasta/ripristino	Numero telefono utente: 25 14 up 0 # Messaggio SMS a tutti i numeri di telefono simultaneamente: 21 14 0 # Rapporto ricevuto SMS: 55 14 0 #	up - posizione del numero telefonico utente, serie [01... 10]	2514030#
Abilitare notifica comunicazione su bus guasta/ripristino	Numero telefono utente: 25 14 up 1 # Messaggio SMS a tutti i numeri di telefono simultaneamente: 21 14 1 # Rapporto ricevuto SMS: 55 14 1 #	up - posizione del numero telefonico utente, serie [01... 10]	2514031#
Disabilitare notifica informazioni temperatura	Numero telefono utente: 25 15 up 0 # Messaggio SMS a tutti i numeri di telefono simultaneamente: 21 15 0 # Rapporto ricevuto SMS: 55 15 0 #	up - posizione del numero telefonico utente, serie [01... 10]	2515030#
Abilitare notifica informazioni temperatura	Numero telefono utente: 25 15 up 1 # Messaggio SMS a tutti i numeri di telefono simultaneamente: 21 15 1 # Rapporto ricevuto SMS: 55 15 1 #	up - posizione del numero telefonico utente, serie [01... 10]	2515031#
Disabilitare notifica avvio sistema	Numero telefono utente: 25 16 up 0 # Messaggio SMS a tutti i numeri di telefono simultaneamente: 21 16 0 # Rapporto ricevuto SMS: 55 16 0 #	up - posizione del numero telefonico utente, serie [01... 10]	2516030#
Abilitare notifica avvio sistema	Numero telefono utente: 25 16 up 1 # Messaggio SMS a tutti i numeri di telefono simultaneamente: 21 16 1 # Rapporto ricevuto SMS: 55 16 1 #	up - posizione del numero telefonico utente, serie [01... 10]	2516031#
Disabilitare notifica informazioni periodiche	Numero telefono utente: 25 17 up 0 # Messaggio SMS a tutti i numeri di telefono simultaneamente: 21 17 0 # Rapporto ricevuto SMS: 55 17 0 #	up - posizione del numero telefonico utente, serie [01... 10]	2517030#
Abilitare notifica informazioni periodiche	Numero telefono utente: 25 17 up 1 # Messaggio SMS a tutti i numeri di telefono simultaneamente: 21 17 1 # Rapporto ricevuto SMS: 55 17 1 #	up - posizione del numero telefonico utente, serie [01... 10]	2517031#
Disabilitare notifica perdita/ripristino segnale radio	Numero telefono utente: 25 18 up 0 # Messaggio SMS a tutti i numeri di telefono simultaneamente: 21 18 0 # Rapporto ricevuto SMS: 55 18 0 #	up - posizione del numero telefonico utente, serie [01... 10]	2518030#

DEFINIZIONE DI COMANDO	CODICE	VALORE DI COMANDO	ESEMPIO
Abilitare notifica perdita/ripristino segnale radio	Numero telefono utente: 25 18 up 1 # Messaggio SMS a tutti i numeri di telefono simultaneamente: 21 18 1 # Rapporto ricevuto SMS: 55 18 1 #	up - posizione del numero telefonico utente, serie [01... 10]	2518031#
Disabilitare notifica impossibile inserire	Numero telefono utente: 25 19 up 0 # Messaggio SMS a tutti i numeri di telefono simultaneamente: 21 19 0 # Rapporto ricevuto SMS: 55 19 0 #	up - posizione del numero telefonico utente, serie [01... 10]	2519030#
Abilitare notifica impossibile inserire	Numero telefono utente: 25 19 up 1 # Messaggio SMS a tutti i numeri di telefono simultaneamente: 21 19 1 # Rapporto ricevuto SMS: 55 19 1 #	up - posizione del numero telefonico utente, serie [01... 10]	2519031#
Disabilitare notifica zona esclusa	Numero telefono utente: 25 20 up 0 # Messaggio SMS a tutti i numeri di telefono simultaneamente: 21 20 0 # Rapporto ricevuto SMS: 55 20 0 #	up - posizione del numero telefonico utente, serie [01... 10]	2520030#
Abilitare notifica zona esclusa	Numero telefono utente: 25 20 up 1 # Messaggio SMS a tutti i numeri di telefono simultaneamente: 21 20 1 # Rapporto ricevuto SMS: 55 20 1 #	up - posizione del numero telefonico utente, serie [01... 10]	2520031#
Disabilitare notifica livello critico di CO	Numero telefono utente: 25 21 up 0 # Messaggio SMS a tutti i numeri di telefono simultaneamente: 21 21 0 # Rapporto ricevuto SMS: 55 21 0 #	up - posizione del numero telefonico utente, serie [01... 10]	2521030#
Abilitare notifica livello critico di CO	Numero telefono utente: 25 21 up 1 # Messaggio SMS a tutti i numeri di telefono simultaneamente: 21 21 1 # Rapporto ricevuto SMS: 55 21 1 #	up - posizione del numero telefonico utente, serie [01... 10]	2521031#
Disabilitare notifica perdita/ripristino segnale radio di EWM1	Numero telefono utente: 25 22 up 0 # Messaggio SMS a tutti i numeri di telefono simultaneamente: 21 22 0 # Rapporto ricevuto SMS: 55 22 0 #	up - posizione del numero telefonico utente, serie [01... 10]	2522030#
Abilitare notifica perdita/ripristino segnale radio di EWM1	Numero telefono utente: 25 22 up 1 # Messaggio SMS a tutti i numeri di telefono simultaneamente: 21 22 1 # Rapporto ricevuto SMS: 55 22 1 #	up - posizione del numero telefonico utente, serie [01... 10]	2522031#

DEFINIZIONE DI COMANDO	CODICE	VALORE DI COMANDO	ESEMPIO
Disabilitare notifica zona di report/controllo attivata	Numero telefono utente: 25 23 up 0 # Messaggio SMS a tutti i numeri di telefono simultaneamente: 21 23 0 # Rapporto ricevuto SMS: 55 23 0 #	up - posizione del numero telefonico utente, serie [01... 10]	2523030#
Abilitare notifica zona di report/controllo attivata	Numero telefono utente: 25 23 up 1 # Messaggio SMS a tutti i numeri di telefono simultaneamente: 21 23 1 # Rapporto ricevuto SMS: 55 23 1 #	up - posizione del numero telefonico utente, serie [01... 10]	2523031#
Disabilitare notifica inoltrato SMS in arrivo	Numero telefono utente: 25 24 up 0 # Messaggio SMS a tutti i numeri di telefono simultaneamente: 21 24 0 # Rapporto ricevuto SMS: 55 24 0 #	up - posizione del numero telefonico utente, serie [01... 10]	2524030#
Abilitare notifica inoltrato SMS in arrivo	Numero telefono utente: 25 24 up 1 # Messaggio SMS a tutti i numeri di telefono simultaneamente: 21 24 1 # Rapporto ricevuto SMS: 55 24 1 #	up - posizione del numero telefonico utente, serie [01... 10]	2524091#
Disabilitare notifica comunicazione via radio non riuscita	Numero telefono utente: 25 25 up 0 # Messaggio SMS a tutti i numeri di telefono simultaneamente: 21 25 0 # Rapporto ricevuto SMS: 55 25 0 #	up - posizione del numero telefonico utente, serie [01... 10]	2525080#
Abilitare notifica comunicazione via radio non riuscita	Numero telefono utente: 25 25 up 1 # Messaggio SMS a tutti i numeri di telefono simultaneamente: 21 25 1 # Rapporto ricevuto SMS: 55 25 1 #	up - posizione del numero telefonico utente, serie [01... 10]	2525011#
Impostazione il numero di telefono della stazione di monitoraggio (per chiamate vocali e SMS)	26 ps ttteeellnnumm	ps - posizione del numero telefonico, serie [01... 03]; ttteeellnnumm - fino a 15 cifre numero di telefono della stazione di monitoraggio	26010044170911XXXX1#
Impostazione account (per la stazione di monitoraggio)	Account principale: 27 cccc# Server 2 Account: 9612 cccc# Server 3 Account: 9613 cccc#	cccc - numero dell'account a 4 cifre	278853#
Attivare/disattivare modalità ATZ	281/280#		281/280#
Attivare/disattivare lo squillo della campanella	291# / 290#		291# / 290#
Attivare/disattivare chiamata in caso di allarme	30 us 1 # 30 us 0 #	us - posizione del numero telefonico utente, serie [01... 10]	30091# 30090#
Attivare/disattivare attributo segnale acustico	321# / 320#		321# / 320#
Attivare/disattivare modalità EPGM8	331# 330#		331# 330#

DEFINIZIONE DI COMANDO	CODICE	VALORE DI COMANDO	ESEMPIO
Impostazione della zona per Inserire/Disinserire mediante il metodo Zone	34 z nn#	z - on-board zone slot for Arm-Disarm by Zone method; serie [1... 4]; nn - on-board zone number, serie [01... 16]	34023#
Disabilitare Inserire/Disinserire mediante il metodo Zone	34 z 00#	z - on-board zone slot for Arm-Disarm by Zone method; serie [1... 4]	34200#
Disattivare/Attivare Registro degli Eventi	360/361 #		360/361 #
Impostazione tentativi (per chiamate vocali e SMS)	37 at #	at - numero di tentativi, serie [01... 10]	3706#
Impostazione indirizzo IP server	Server 1: 40 add add add add # Server 2: 96 02 add add add add # Server 3: 96 03 add add add add #	add add add add - indirizzo IP server	40065082119005#
Impostazione DNS1 indirizzo IP server	41 add add add add #	add add add add - DNS1 indirizzo IP server	41065082119001#
Impostazione DNS2 indirizzo IP server	42 add add add add #	add add add add - DNS2 indirizzo IP server	41065082119002#
Impostazione protocollo	Server 1: 430# - TCP / 431# - UDP Server 2: 96060# - TCP / 96061# - UDP Server 3: 96070# - TCP / 96071# - UDP		431#
Impostazione porta server	Server 1: 44 pprtt# Server 2: 96 04 pprtt# Server 3: 96 05 pprtt#	pprpt - numero porta server, serie [1... 65535]	443365#
Impostazione periodo test	Server 1: 46 tteesstpp# Server 2: 96 10 tteesstpp# Server 3: 96 11 tteesstpp#	tteesstpp - periodo test, serie [1... 65535] secondi	46120#
Impostazione connessione primaria	Rete GPRS - Server 1 -480# Chiamate vocali - 481# CSD - 482# PSTN - 483# SMS - 484# ELAN3-ALARM - Server 1 - 485# Rete GPRS - Server 2 - 486# Rete GPRS - Server 3 - 487# ELAN3-ALARM - Server 2 - 488# ELAN3-ALARM - Server 3 - 489#		484#
Inserire/Disinserire interconnessione	501# / 500#		501# / 500#
Impostare partizione tastiera	Partizione EKB3: 51 kkp# Partizione EKB3W/EWKB4: 51 kw r#	kk - posizione tastiera EKB3, serie [01... 04]; kw - posizione tastiera EB3W, serie [05... 08]; p - numero partizione EKB3, serie 1... 4; r - numero partizione EKB3W/EWKB4, serie [1... 2]	51062#
Inserire/Disinserire zona	52 nn 1# 52 nn 0#	nn - numero zona, serie [01... 80]	52151# / 52150#
Impostare il tipo di zona per singola zona	53 nn 1 # - Interna a seguire 53 nn 2 # - Istantanea 53 nn 3 # - 24 ore 53 nn 4 # - Ritardata 53 nn 5 # - Incendio 53 nn 6 # - Panico / Silenzio 53 nn 7 # - Sensore CO 53 nn 8 # - Rapporto / Controllo 53 nn 9 # - Istantaneo silenzioso	nn - numero zona, serie [01... 80]	53125#

DEFINIZIONE DI COMANDO	CODICE	VALORE DI COMANDO	ESEMPIO
Impostare il ritardo di ingresso per la zona di ritardo	54 nn eeeee #	nn - numero zona, serie [01... 80], eeeee - durata del ritardo di entrata, serie [0... 9999] secondi	5403259#
Attivare/Disattivare attributi per singola zona PERIMETRALE	56 nn 1 # 56 nn 0 #	nn - numero zona, serie [01... 80]	56041# / 56040#
Impostare partizione zona	57 nn pv#	nn - numero zona, serie [01... 80], pv - valore partizione, serie [1... 15]	57031#
Impostare il numero di telefono della stazione di monitoraggio (per PSTN)	58 ps ttteeellnnumm #	ps - posiozne numero telefonico, serie [01... 03]; ttteeellnnumm - numero di telefono della stazione di monitoraggio fino a 15 cifre	58020044170911XXXX1#
Impostare la partizione del numero di telefono dell'utente	59 us pv #	us - posiozne numero telefonico dell'utente, serie [01... 10]; pv - valore partizione, serie [1... 15]	59092#
Impostare partizione chiave iButton	60 is pv #	is - posizione chiave iButton, serie [01... 16]; pv - valore partizione, serie [1... 15]	60057#
Accendere l'uscita PGM / Impostare lo stato di uscita PGM come ON	61 oo 1#	oo - numero uscita PGM, serie [01... 80]	61031#
Disattivare l'uscita PGM / Impostare lo stato dell'uscita PGM come OFF	61 oo 0#	oo - numero uscita PGM, serie [01... 80]	61030#
Impostare data e ora	66 yyyy mt dd hr mn#	yyyy - anno; mt - mese, serie [01... 12]; dd - giorno, serie [01... 31]; hr - ore, serie [00... 23]; mn - minuti, serie [00... 59]	66201405291235#
Impostare i tentativi (per la rete GPRS e Elan3 Alarm)	Server 1: 68 att# Server 2: 96 08 att# Server 3: 96 09 att#	att - numero tentativi, serie [01... 255]	6809#
Impostare il ritardo dopo l'ultimo tentativo di comunicazione	69 aaapp #	aaapp - durata del ritardo dopo l'ultimo tentativo, serie [0... 65535] secondi	69200#
Impostare il ritardo di perdita di corrente di rete	70 llll #	llll - durata del ritardo di perdita di corrente di rete, serie [0... 65535] secondi	7043#
Impostare il ritardo di ripristino dell'alimentazione di rete	71 rrrr #	rrrr - durata del ritardo di ripristino del potere della rete, serie [0... 65535] secondi	71150#
Impostare il ritardo di uscita	72 pp ext#	pp - numero partizione, serie [01... 04], ext - durata del ritardo di uscita, serie [0... 600] secondi	7203259#
Abilitare/Disabilitare sirena se il segnale via radio si perde	761# 760#		761# / 760#
Abilitare/Disabilitare l'interruttore della partizione di tastiera	771 # / 770 #		771 # / 770 #
Abilitare/Disabilitare l'attributo Force per la singola zona	82 nn 1# 82 nn 0#	nn - numero zona, serie [01... 80]	82061# / 82060

DEFINIZIONE DI COMANDO	CODICE	VALORE DI COMANDO	ESEMPIO
Impostazione della connessione di backup 1 ... 5	Rete GPRS - Server 1 - 83bb0# Voice calls - 83bb1# CSD - 83bb2# PSTN - 83bb3# SMS - 83bb4# ELAN3-ALARM - Server 1 - 83bb5# Rete GPRS - Server 2 - 83bb6# GPRS network - Server 3 - 83bb7# ELAN3-ALARM - Server 2 - 83bb8# ELAN3-ALARM - Server 3 - 83bb9#	bb - posizione di connessione di backup, serie [01... 05]	83024#
Impostare tentativi	84 at #	at - numero di tentativi, serie [01... 10]	8403#
Impostare il numero di telefono della stazione di monitoraggio (per CSD)	85 ps ttteeellnnumm #	ps - posizione numero telefono, serie - [01... 05]; ttteeellnnumm - numero di telefono della stazione di monitoraggio fino a 15 cifre	85010044170911XXXX1#
Abilitare/Disabilitare indicatori LEd di EWS2	881# / 880#		881# / 880#
Impostare il sensore di temperatura primario	89 ts #	ts - posizione sensore di temperatura, serie - [01... 08]	8903#
Abilitare indicatori LED EWS3	furto con scasso/24 ore/LED allarme manomissione: 941# LED allarme incendio: 931#		931#
Disabilitare indicatori LED EWS3	furto con scasso/24 ore/LED allarme manomissione: 940# LED allarme incendio: 930#		940#

40. Comandi SMS - APPENDICE 3

TEMA	ESEMPIO SMS
PASSWORD SMS:	
Impostare password SMS	0000 PSW 1111
NUMERI TELEFONICI DELL'UTENTE:	
Aggiungi il numero di telefono dell'utente	1111 NR1:+4417091111111
Visualizzare il numero di telefono dell'utente	1111 HELPNR
Eliminare il numero di telefono dell'utente	1111 NR2:DEL
Attivare il controllo di sistema da qualsiasi numero di telefono	1111 STR:ON
Disattiva il controllo del sistema da qualsiasi numero di telefono	1111 STR:OFF
DATA E ORA:	
Impostare la data e l'ora	1111 2014.03.16 14:33
CHIAVE IButton:	
Abilitare consentire l'aggiunta di una nuova modalità dei tasti iButton	1111 IBPROG:ON
Disabilitare consentire l'aggiunta di una nuova modalità dei tasti iButton	1111 IBPROG:OFF
Rimuovere tutte le chiavi iButton dal sistema	1111 RESETIB
INSERIRE E DISINSERIRE:	
Inserire il sistema	1111 ARM1
Disinserire il sistema	1111 DISARM1,2,4
RITARDO DI ENTRATA E DI USCITA:	
Impostare il ritardo di uscita	1111 EXITDELAY:1,20;3,43
Impostare il ritardo di ingresso per la zona di ritardo	1111 ENTRYDELAY:1,25;54,14;12,20

TEMA	ESEMPIO SMS
ZONE:	
Impostare nome zone	1111 Z3:Door sensor triggered
Visualizza i nomi delle zone	1111 STATUS
Disabilita zone	1111 Z13:OFF
Abilita zone	1111 Z6:ON
INDICAZIONI E NOTIFICHE DI ALLARME:	
Visualizza zone aperte	1111 INFO
USCITE PROGRAMMABILI (PGM):	
Impostare il nome di uscita PGM	1111 C2:Lights
Visualizzare i nomi di uscite PGM	1111 STATUS
Accendere l'uscita PGM / Impostare lo stato di avvio dell'uscita PGM come acceso	1111 Lights:ON
Spegnere l'uscita PGM / Impostare lo stato di spegnimento dell'uscita PGM come acceso	1111 C2:OFF
Attivare l'uscita PGM per il periodo di tempo	1111 C4:ON:10.15.35
Disattivare l'uscita PGM per il periodo di tempo	1111 Lights:OFF:00.00.23
DISPOSITIVI VIA RADIO:	
Accoppiare la periferica via radio con il sistema	1111 SET:5353185D
Rimuovere il dispositivo via radio dal sistema	11111 DEL:5353185D
Sostituire il dispositivo via radio	1111 REP:5353185D<41286652
Visualizzare le informazioni sul dispositivo via radio	1111 RFINFO:5353185D
Visualizzare le posizioni per dispositivi via radio disponibili	1111 STATUS FREE
SIRENA/CAMPANA:	
Imposta la durata dell'allarme	1111 SIREN:4
Visualizza durata dell'allarme	1111 SIREN
SENSORI TEMPERATURA:	
Visualizzare valori di temperatura in tempo reale del singolo sensore di temperatura	1111 ITEM:4
Visualizzare i valori di temperatura in tempo reale di tutti i sensori di temperatura	1111 ITEM:?
Impostare il sensore di temperatura primario	1111 TEMPI:PRIM:4
Impostare il sensore di temperatura secondario	1111 TEMPI:SEC:3
Visualizzare il numero della posizione del sensore di temperatura primario e secondario	1111 TEMPI:?
Visualizzare i valori di temperatura in tempo reale del sensore di temperatura primario e secondario	1111 INFO
Impostare i limiti di temperatura MIN e MAX	1111 TEMP2:MIN:-5,MAX:28
Visualizza i limiti della temperatura MIN e MAX	1111 TEMP4
Impostare il nome del sensore di temperatura	1111 TEMP3:NAME:Warehouse
Visualizza il nome del sensore di temperatura	1111 TEMP3
Elimina il nome del sensore di temperatura	1111 TEMP2:NAME:
ASCOLTO REMOTO E COMUNICAZIONE VOCALE A DUE VIE:	
Avviare l'ascolto remoto	1111 MIC
INFORMAZIONE SISTEMA. INFO SMS	
Richiesta di informazioni sul sistema	1111 INFO
Imposta informazioni periodiche e la frequenza degli SMS periodici	1111 INFO:3.15
Disattiva le informazioni periodiche SMS	1111 INFO:00.00
SMSC (centro di servizio breve) numero di telefono	1111 SMS +4417031111111
STAZIONE DI MONITORAGGIO:	
Abilita la modalità MS	1111 SCNSET:ON
Disabilita la modalità MS	1111 SCNSET:OFF

TEMA	ESEMPIO SMS
Impostare l'indirizzo IP del server	1111 SETGPRS:IP:65.82.119.5
Impostare la porta del server	1111 SETGPRS:PORT:5521
Impostare il protocollo	1111 SETGPRS:PROTOCOL:UDP
Impostare APN	1111 SETGPRS:APN:internet
Impostare nome utente	1111 SETGPRS:USER:mobileusr
Impostare password	1111 SETGPRS:PSW:mobilepsw
Visualizza le impostazioni di rete IP e GPRS	1111 SETGPRS?
MODALITÀ DI SERVIZIO:	
Attivare la modalità di servizio	1111 SERVICEMODE:ON
Disattivare la modalità di servizio	1111 SERVICEMODE:OFF
RIAVVIARE SISTEMA REMOTO:	
Riavviare il sistema	1111 RESET
SUPPORTO TECNICO:	
Inizia la FOTA	1111 FOTA:84.15.143.111,21,esim384fw,eldesuser,eldespassword
CONFIGURAZIONE REMOTA:	
Avvia configurazione remota	1111 STCONFIG
Fine della configurazione remota	1111 ENDCONFIG
Avviare configurazione remota tramite ELAN	1111 STCONFIG:ELAN
SERVIZIO CLOUD:	
ID servizio Cloud	1111 SMART ID
Impostazioni Servizi Cloud - Smart On / Off, server, porta, ping	1111 SMART:ON,ss.eldes.It,8082,180

41. Installazione di sistemi radio e penetrazione del segnale – Appendice 4

CIÒ CHE OCCORRE CONOSCERE PRIMA DI INSTALLARE IL SISTEMA

I segnali radio sono onde elettromagnetiche, di conseguenza il segnale diventa più debole nella distanza e la portata è limitata.

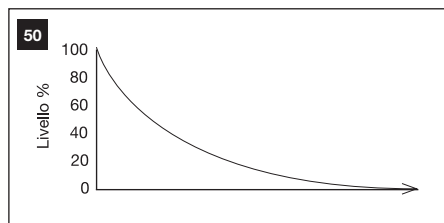

Il seguente materiale mostra la relazione valutata teoricamente tra l'intensità del segnale radio e la distanza tra i dispositivi.

La copertura radio viene ulteriormente diminuita attraversando specifici materiali:

Materiale	Riduzione della portata rispetto alla linea ottica
Legno, cartongesso, vetro senza rivestimento, senza metalli	0 - 10 %
Mattoni, bordo di stampa	5 - 35 %
Ferro calcestruzzo	10 - 90 %
Rivestimento in metallo, alluminio	Vedi il capitolo "Come installare correttamente il sistema"

* **Linea ottica** - un termine utilizzato per descrivere un percorso senza ostacoli tra la posizione del trasmettitore del segnale e quella del ricevitore del segnale nelle tecnologie di radiofrequenza.

Quanto segue dovrebbe essere accolto come dei suggerimenti e valutato durante l'installazione del sistema:

- Durante la notte, quando non c'è alcun movimento, il livello del segnale senza fili può diminuire fino al 17%.
- Mobili e movimenti possono aumentare o diminuire il livello del segnale fino a circa il 20%.

Quindi, ciò significa che il livello del segnale del rivelatore può diminuire fino a circa il 37% o addirittura aumentare leggermente, a seconda di diversi fattori ambientali.

Diffusione del segnale radio all'interno di un edificio:

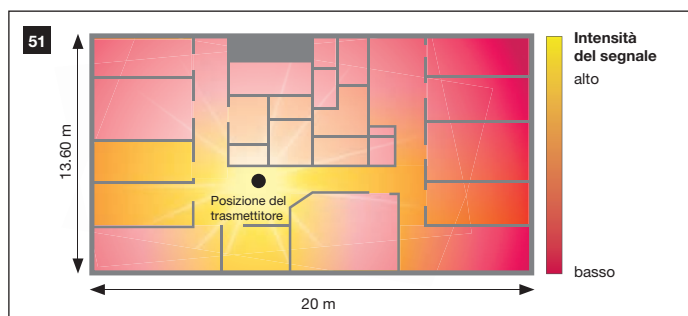

COME INSTALLARE CORRETTAMENTE IL SISTEMA:

NOTA: Si CONSIGLIA VIVAMENTE di installare il sistema con la modalità di Servizio abilitata (utilizzando il software *ELDES Utility Software*). Questo metodo di installazione garantisce una migliore protezione contro i fattori ambientali variabili (il numero di persone che si muovono nella zona protetta, gli ostacoli materiali, ecc.)

- Sgombrare il percorso RF dagli eventuali ostacoli - Assicurarsi che il percorso RF non sia ostruito da ostacoli. Le antenne devono essere installate dove si possono "vedere" fra loro, per quanto possibile. Assicurarsi che le antenne siano abbastanza alte sopra eventuali ostacoli nel percorso RF.
- Fare attenzione all'allineamento delle antenne - Assicurarsi che le antenne siano correttamente allineate. Al fine di ottenere i migliori risultati, si dovrebbe fissare il rivelatore seguendo le istruzioni del suo manuale, che si può trovare presso www.dias.it
- Accertarsi del guadagno complessivo del sistema per la distanza necessaria. Maggiore la distanza tra le radio, maggiore deve essere il guadagno complessivo del sistema. Se il livello del segnale tra il sistema e il dispositivo senza fili è uguale o inferiore al 30%, occorre cambiare posizione al trasmettitore e/o alla centrale.

- Maggiore la lunghezza del cavo di antenna, maggiore il numero di connessioni, e maggiore è la perdita di segnale. Occorre essere consapevoli che se si utilizza il cavo di prolunga dell'antenna e/o altri elementi aggiuntivi di cablaggio (cavi, collegamenti, ecc.), quindi maggiore guadagno di antenna andrà perso.
- Si raccomanda che la posizione migliore per l'installazione del sistema d'allarme si trova approssimativamente al centro fra tutti i dispositivi senza fili installati nell'edificio e non necessariamente al centro di una ambiente, cioè il posizionamento dipende dal totale dell'area protetta. Per una migliore comprensione visiva, vedere la seguente immagine:

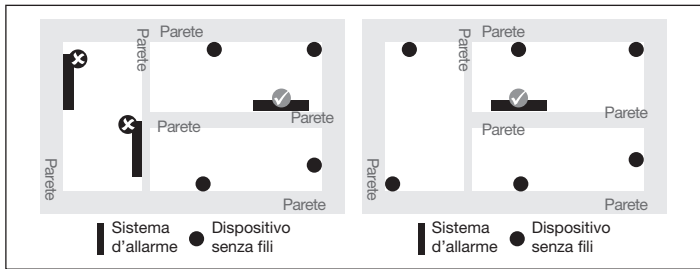

- L'angolo col quale il segnale trasmesso colpisce la parete è molto importante. Lo spessore effettivo della parete – e con esso l'attenuazione di segnale – varia in funzione di questo angolo. I segnali devono essere trasmessi il più direttamente possibile attraverso la parete.

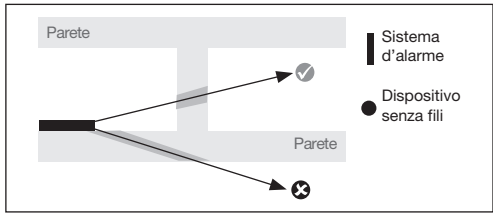

- Quando si utilizzano dispositivi con antenna ricevente interna, il dispositivo non deve essere installato sullo stesso lato della parete come il trasmettitore. Vicino ad una parete, le onde radio sono probabilmente soggette a dispersioni o riflessioni. Di conseguenza, la posizione dell'antenna deve essere sulla parete opposta o laterale.

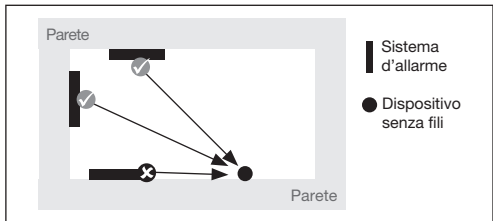

- Quando si utilizza il sistema d'allarme con un'antenna esterna, la posizione ideale di installazione è in una posizione centrale dell'ambiente. Ove possibile l'antenna dovrebbe essere almeno 10-15 cm di distanza dagli angoli della parete o del soffitto in calcestruzzo.

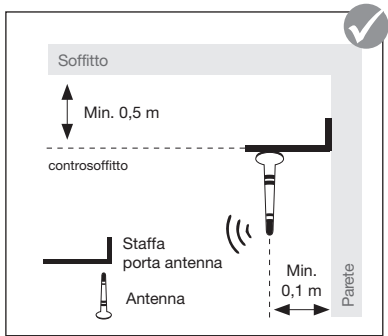

- Fissaggio errato dell'antenna sul soffitto:

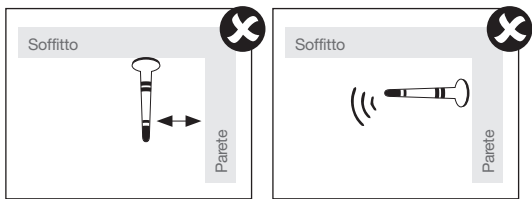

- Oggetti massicci in metallo, come pareti metalliche di separazione e soffitti con doghe metalliche, muri massicci in cemento armato e le lamine metalliche degli isolanti termici, riflettono le onde elettromagnetiche e creano così ciò che è noto come ombra radio. Tuttavia singole borchie di metallo, ad esempio le borchie di metallo di una parete in cartongesso, non presentano una perdita apprezzabile.

- Antenne interne, fissate su superfici metalliche (tipicamente 30% di perdita di portata)
- Utilizzando qualsiasi tipo di antenna all'interno di cornici metalliche (tipicamente 30% di perdita di portata)



Installazione consigliata:

- posizionare il lato anteriore del dispositivo senza fili verso l'antenna
- mantenere la distanza: da m 0.5 a 30.0 all'interno dell'edificio, da m 0.5 a 150.0 in aree aperte

- Mantenere la distanza di almeno cm 20 o più tra il dispositivo senza fili/Sistema d'allarme e il contenitore in metallo/lamiera metallica o qualsiasi oggetto di questo materiale:

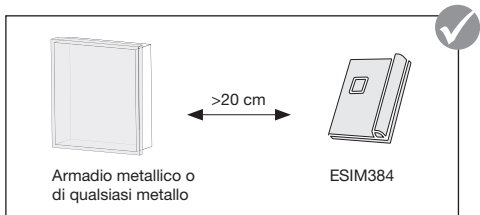

- Pareti di separazione in metallo: Si può notare che la trasmissione radio funziona anche con pareti interne di separazione in metallo. Ciò è dovuto alle riflessioni: Le pareti in metallo o in cemento armato riflettono le onde elettromagnetiche. Le onde radio raggiungono il locale o il piano adiacente tramite un'apertura non metallica.

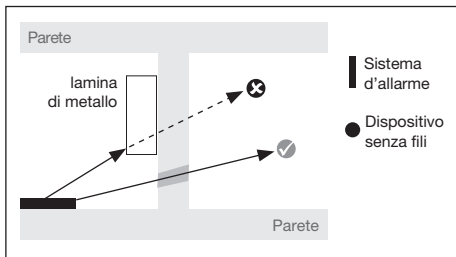

Dichiarazione di conformità:

DIAS s.r.l. Via Triboniano, 25 - 20156 Milano, dichiara che l'apparecchiatura **ESIM384**, è conforme ai requisiti essenziali richiesti dalle normative comunitarie:

EU Directive 1995/5/EC
R&TTE Directive 1999/5/EC

Sono stati applicati i seguenti documenti normativi:

ETSI EN 301 511 C9.0.2*);

ETSI EN 301 489-1 V1.9.2; ETSI EN 301 489-3 V1.6.1; ETSI EN 301 489-7 V1.3.1.;

EN 60 950-1 ed.2:2006, +A1:2010, +A2:2014, +A11:2009, +A12:2011, +Cor.1:2012



dias s.r.l.

distribuzione apparecchiature sicurezza

Via Triboniano, 25 - 20156 MILANO - Tel. 02.38036.901 - Fax 02.38036.950 - Email: dias@dias.it