

dias

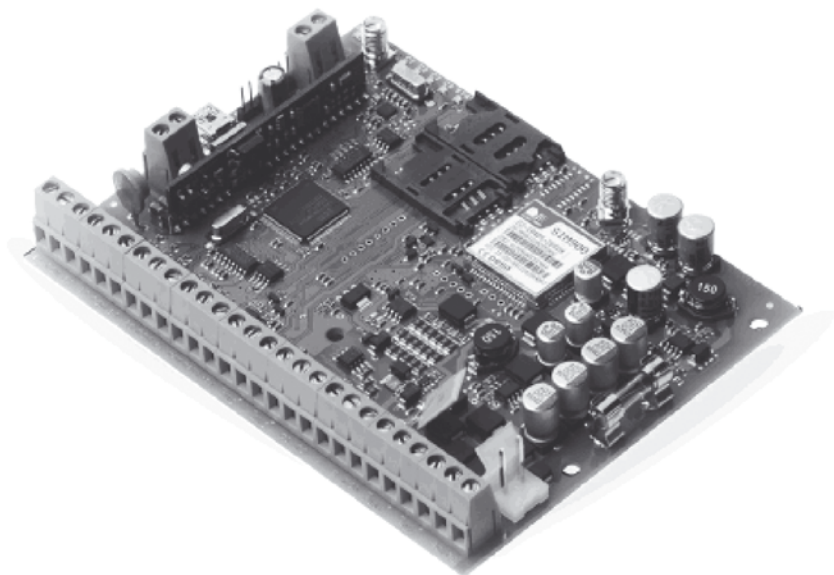

MANUALE UTENTE

PRODOTTO DA

eldes

ESIM364 (cod. *EDESIM364*)

CENTRALE D'ALLARME IBRIDA CON GSM

DT02428_DI0215R00

Istruzioni per la sicurezza

Leggere e seguire le prescrizioni che seguono per garantire la sicurezza degli operatori e di chi lavora accanto a loro.

- Il sistema d'allarme e gestione GSM ESIM364 (sistema d'allarme, sistema o dispositivo nel seguito del testo) ha un ricetrasmittitore radio che funziona nella bande GSM 850/900/1800/1900.
- NON usare il sistema quando possa interferire con altri dispositivi e provocare pericoli potenziali.
- NON usare il sistema insieme ad apparecchi medicali.
- NON usare il sistema in ambienti pericolosi.
- NON esporre il sistema a umidità elevata, prodotti chimici o impatti meccanici.
- NON tentare di riparare personalmente il sistema.
- L'etichetta del sistema si trova sul lato inferiore del dispositivo.



Il sistema d'allarme GSM ESIM364 è un dispositivo montato in zone ad accesso limitato. Eventuali riparazioni al sistema devono essere eseguite solo da personale qualificato a conoscenza delle norme di sicurezza.



Il sistema deve essere alimentato dalla rete a $16 \div 24$ VCA 50 Hz 1,5 A max. o da un alimentatore $18 \div 24$ VCC 1,5 A max. che deve essere approvato secondo la norma LST EN60950-1 e facilmente accessibile vicino al dispositivo. Collegando l'alimentazione al sistema, l'inversione di polarità sui terminali non avrà alcun effetto.



Tutti i dispositivi aggiuntivi collegati al sistema (computer, sensori, relè ecc.) devono essere approvati secondo la norma LST EN60950-1



L'alimentatore può essere collegato alla rete in CA solo all'interno della stanza d'installazione, con un interruttore automatico bipolare che disconnetta il circuito in caso di cortocircuito o sovracorrente. L'interruttore del circuito deve avere una distanza di almeno 3 mm fra i contatti e una corrente di stacco di 5 A.

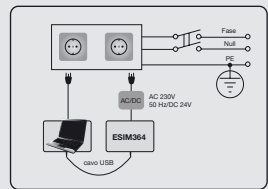

La tensione di rete e la batteria di backup devono essere scollegate prima di avviare qualsiasi lavoro d'installazione o messa a punto. I lavori d'installazione o manutenzione non devono essere fatti in condizioni temporalesche.



La batteria di backup deve essere collegata con l'interruttore che in caso di apertura scollegherà anche uno dei terminali dei poli della batteria. Prestare molta attenzione quando si collegano i terminali positivo e negativo della batteria. L'inversione della polarità NON è consentita.



Per evitare rischi d'incendio o esplosione il sistema deve essere usato solo con una batteria di backup di tipo approvato.



Il dispositivo si spegne completamente aprendo l'interruttore a due poli della corrente di rete e scollegando il connettore della batteria di backup.



Modello del fusibile F1 – Slow Blown 3 Ampere (*Slow Blow = ritardato*). I fusibili di ricambio devono essere esattamente del tipo indicato dal fabbricante.



Se si usa un computer di classe 1 per la configurazione dei parametri, occorre che sia collegato a terra.



Il contrassegno WEEE (Waste Electric and Electronic Equipment – *Apparecchi elettrici ed elettronici di scarto*) applicato su questo prodotto (vedere a sinistra) e sulla documentazione, segnala che il prodotto non deve essere smaltito come rifiuto domestico. Per prevenire possibili danni alla salute e/o all'ambiente il prodotto deve essere smaltito in un impianto di riciclaggio approvato ed ecologicamente sicuro. Per ulteriori informazioni sullo smaltimento del prodotto, consultare il fornitore del sistema o le autorità locali responsabili della gestione dei rifiuti.

Supporto tecnico

Se occorrono maggiori informazioni dettagliate sul sistema o dovessero verificarsi dei guasti, consultare il proprio installatore del sistema d'allarme.

Il manuale dell'utente

Questo manuale descrive gli elementi di base per la configurazione e l'uso del sistema d'allarme ESIM364. E' molto importante leggere il manuale prima d'iniziare a usare il sistema.

Contenuto della confezione

Descrizione	Quantità
1. ESIM364	1
2. Microfono	1
3. Antenna SMA	2
4. Cicalino	1
5. Cavo di connessione alla batteria di backup	1
6. Manuale dell'utente	1
7. Resistenze da 5,6k Ω	12
8. Resistenze da 3,3k Ω	6
9. Distanziali in plastica	4

NOTA: Per la configurazione e il controllo completo del sistema, consultare il manuale d'installazione disponibile sul sito www.dias.it

Contents

1. INFORMAZIONI GENERALI	6
1.1. Breve descrizione delle definizioni principali	6
1.2. Panoramica della tastiera EKB2	7
1.3. Panoramica delle tastiere EKB3/EKB3W	8
1.4. Partizioni	9
2. CONFIGURAZIONE E USO – ELEMENTI DI BASE	10
3. CODICE PRINCIPALE E CODICI UTENTE.....	11
3.1. Gestione dei codici utente e del codice principale	11
3.2. Impostazione dei codici di costrizione e dei codici SGS (addetti alla vigilanza)	12
3.3. Assegnazione delle partizioni ai codici utente e principale.....	12
4. IMPOSTAZIONE DELLA DATA E DELL'ORA	13
5. INSERIRE, DISINSERIRE E DISATTIVARE L'ALLARME	14
5.1. Chiamata telefonica gratuita	14
5.2. Messaggio di testo SMS	15
5.3. La tastiera EKB2 e i codici utente/principale	16
5.4. Tastiera EKB3 e codici utente/principale	18
5.5. Tastiera EKB3W e codici utente/principale	20
5.6. Tasto iButton	21
5.7. Telecomandi senza fili EWK1/EWK2	22
6. INSERIRE IL SISTEMA IN MODALITÀ PERIMETRALE	23
7. INDICAZIONI D'ALLARME E NOTIFICHE ALL'UTENTE. VISUALIZZAZIONE DELLE ZONE APERTE E DELLE MANOMISSIONI.....	24
8. ESCLUDERE E ATTIVARE LE ZONE	26
9. VISUALIZZARE LE INFORMAZIONI SUL SISTEMA.....	27
9.1. Gestione delle informazioni periodiche sul sistema.....	27
10. VISUALIZZARE LE INFORMAZIONI SULLE ZONE E SULLE USCITE PGM	28
11. GESTIONE E VISUALIZZAZIONE DELLE INFORMAZIONI SULLE TEMPERATURE	29
12. INDICAZIONE DEGLI ERRORI DEL SISTEMA	30
13. CONTROLLO DELLE APPARECCHIATURE ELETTRICHE	32
13.1. Accendere/spengere istantaneamente apparecchiature elettriche	32
13.2. Accendere/spengere le apparecchiature elettriche per un determinato periodo di tempo	33
14. VISUALIZZARE IL REGISTRO DEGLI EVENTI E IL REGISTRO DEGLI ALLARMI	34
14.1. Il registro degli eventi	34
14.2. Il registro degli allarmi	34
15. SE IL SISTEMA D'ALLARME È COLLEGATO A UNA STAZIONE DI MONITORAGGIO	35
16. SPECIFICHE TECNICHE	36
16.1. Caratteristiche elettriche e meccaniche	36
16.2. Unità principale, funzioni dei LED e dei connettori	37
16.3. Schemi di cablaggio.....	38

1. INFORMAZIONI GENERALI

ESIM364 è un sistema d'allarme per abitazioni, cottage, case di campagna, garage o altri edifici e può anche gestire applicazioni elettriche con messaggi di testo SMS o con la tastiera del sistema d'allarme. L'utilizzo del sistema è semplice ed efficace.

Il sistema può essere costituito da:

- Dispositivo del sistema d'allarme ESIM364.
- Fino a 4 tastiere cablate EKB2/EKB3.
- Fino a 4 tastiere senza fili EKB3W.
- Dispositivi di rilevamento cablati e/o senza fili: sensori di movimento, contatti magnetici di porte, rivelatori di fumo ecc.
- Altri dispositivi: sirene per esterni/interni, moduli d'espansione delle zone/uscite PGM, riscaldamento, illuminazione ecc.

Consultare il proprio installatore del sistema d'allarme per maggiori informazioni sul sistema ESIM364.

1.1. Breve descrizione delle definizioni principali

La tabella che segue riporta la spiegazione dei termini tecnici principali utilizzati in questo manuale.

Termine	Spiegazione
Sistema; sistema d'allarme	Dispositivo ESIM364
SMS	Messaggio di testo SMS
Tastiera	Dispositivo con tasti che consente di configurare e controllare il sistema, visualizzare le zone aperte/manomesse e di guasti del sistema.
EKB2	Modello di tastiera LCD cablata.
EKB3	Modello di tastiera LED cablata.
EKB3W	Modello di tastiera LED senza fili.
EWK1	Modello di telecomando senza fili.
EWK2	Modello di telecomando senza fili.
Numero telefonico utente; user1 ... user10	Numero telefonico dell'utente abilitato ad inserire/disinserire il sistema, controllare le applicazioni elettriche attraverso SMS e ricevere notifiche dal sistema attraverso SMS.
Numero telefonico del sistema.	Numero telefonico della scheda SIM inserita nel sistema ESIM364.
Codice utente	Combinazione di 4 cifre che consente di inserire/disinserire il sistema, visualizzare lo stato del sistema e la temperatura e altre informazioni attraverso una tastiera. Il sistema supporta fino a 29 codici utente.
Codice principale	Combinazione di 4 cifre che consente di inserire/disinserire il sistema, visualizzare lo stato del sistema, la temperatura e altre informazioni e inoltre di controllare apparecchi elettrici e procedere ad alcune configurazioni di minore importanza attraverso una tastiera.
Telecomando iButton	Microchip contenente un codice ID unico a 64 bit per inserire/disinserire il sistema.
Zona	Input del sistema d'allarme per la connessione di sensori cablati o senza fili.
Uscita PGM	Uscita del sistema d'allarme per la connessione di apparecchiature elettriche (riscaldamento, illuminazione, cancelli ecc.)
Partizione	Sezione che divide un sistema d'allarme in due o più parti indipendenti dal punto di vista del software.

1.2. Panoramica della tastiera EKB2

La EKB2 è una tastiera LCD progettata per l'uso con il sistema d'allarme ESIM364

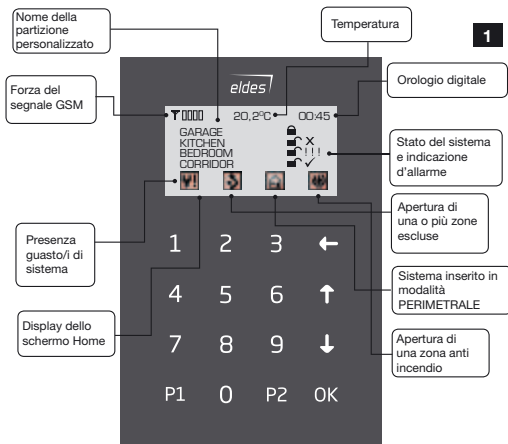

Funzioni dei tasti

	Indietro di un livello nel menu/Cancela
	Navigazione nel menu – su
	Navigazione nel menu – giù
OK	Conferma del valore (Invio)
0 ... 9	Digitare i valori
P1	Segno meno per i valori negativi di temperatura
P2	Menu aggiuntivo / Segno meno per i valori negativi di temperatura

Messaggi principali & icone

Icona/Messaggio	Descrizione
 (Per default – disabilitato)	La partizione è inserita e il menu è bloccato.
 (Per default – disabilitato)	La partizione è disinserita e il menu è sbloccato.
	Modalità di configurazione attivata.
	Allarme o manomissione di zona nella partizione.
	La partizione è pronta per essere inserita.
	La partizione non è pronta per essere inserita – una o più zone aperte o manomesse.
	Presenti uno o più guasti del sistema.
	Apertura di una o più zone escluse.
	Una o più partizioni inserite in modalità PERIMETRALE.
	Apertura di una o più zone antincendio.
	Presenza di un allarme nel registro degli allarmi.

Lo schermo LCD della tastiera EKB2 è progettato per visualizzare i messaggi di stato e gli allarmi. L'icona ✓ è visualizzata sullo schermo a significare che non vi sono zone aperte/manomesse e che il sistema è pronto per essere inserito. L'icona X compare in caso di apertura di una zona e l'icona  se sono presenti guasti del sistema. La partizione non può essere inserita finché la zona – o le zone – aperte non siano state ripristinate, escluse o impostate per funzionare in modalità forzata e finché eventuali manomissioni non siano state ripristinate. Per default l'inserimento della partizione è consentito in presenza di guasti che seguono:

- Mancanza della corrente di rete
- Tensione insufficiente della batteria
- Batteria guasta o assente.
- Bassa tensione della batteria.
- Sirena guasta.
- Data e ora non impostate.
- Caduta della connessione GSM.
- Guasto dell'antenna GSM/GPRS,
- Perdita della tastiera

Segnalazioni audio

Il cicalino incorporato usa due tipi di segnali acustici: tre segnali brevi e un segnale lungo. I tre segnali brevi indicano un comando di configurazione eseguito con successo, mentre il segnale lungo indica una configurazione non valida. In più il cicalino emette brevi segnali acustici in caso d'allarme.

Indicazioni visive

La tastiera EKB2 può essere usata anche al buio in quanto lo schermo LCD e i tasti sono illuminati in continuo. La luminosità diminuisce 3 minuti dopo la pressione dell'ultimo tasto mentre il sistema è disinserito. In caso d'allarme la luminosità della tastiera aumenta e resta in questo stato finché il sistema non sia stato disinserito.

1.3. Panoramica delle tastiere EKB3/EKB3W

Le tastiere LED EKB3/EKB3W sono progettate per l'uso con il sistema d'allarme ESIM364.

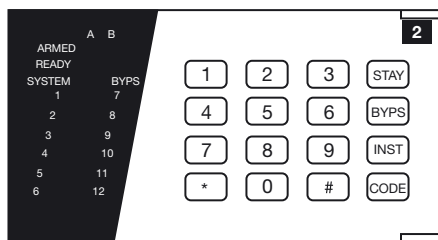

Funzioni dei LED

ARMED	Acceso (ON): sistema d'allarme inserito/conteggio del ritardo d'ingresso in corso. Lampeggiante: Modalità configurazione
READY	Acceso (ON): il sistema è pronto non vi sono zone aperte o manomissioni
SYSTEM	Acceso (ON): guasti del sistema. Lampeggiante: apertura di zone ad alta numerazione
BYPS	Acceso (ON): modalità di esclusione di una zona
1-12	Acceso (ON): apertura di una zona Z1 – Z12

Funzioni dei tasti

[BYPS]	Esclusione di una zona aperta
[CODE]	Lista guasti di sistema / indicazione zone ad alta numerazione aperte / indicazioni manomissione
[*]	Cancela il carattere digitato
[#]	Conferma il comando (Invio)
[0] ... [9]	Per digitare i comandi
[1] ... [4]	Commutatore di partizione sulla tastiera (solo sulla EKB3) – Acceso (ON) Indicazione della partizione inserita (solo sulla EKB3) / Lampeggiante: Indica apertura della partizione (solo sulla EKB3).
[1]... [2]	Commuta partizione della tastiera (solo sulla EKB3W).
[0]	Inserimento simultaneo delle 4 partizioni (solo sulla EKB3)
[STAY]	Inserire il sistema manualmente in modalità PERIMETRALE
[INST]	1° carattere per l'attivazione/disattivazione della modalità di configurazione

La spia verde **READY** indica che non vi sono zone aperte/manomesse e che il sistema è pronto per essere inserito. La spia gialla **SYSTEM** si accende o lampeggia in caso di apertura/i o di guasti del sistema. La partizione non può essere inserita finché la zona – o le zone – aperte non siano state ripristinate, escluse o impostate per funzionare in modalità forzata e finché eventuali manomissioni non siano state ripristinate. Per default l'inserimento della partizione è consentito in presenza di guasti che seguono:

- Mancanza della corrente di rete
- Tensione insufficiente della batteria
- Batteria guasta o assente.
- Bassa tensione della batteria.
- Sirena guasta.
- Data e ora non impostate.
- Caduta della connessione GSM.
- Guasto dell'antenna GSM/GPRS

Segnalazioni audio

Il cicalino incorporato usa due tipi di segnali acustici: tre segnali brevi e un segnale lungo. I tre segnali brevi indicano un comando di configurazione eseguito con successo, mentre il segnale lungo indica una configurazione non valida. In più il cicalino emette brevi segnali acustici in caso d'allarme.

Indicazioni visive

I tasti della EKB3 hanno una retroilluminazione a LED e quindi è possibile usare la tastiera anche al buio. La retroilluminazione dura per 3 minuti dopo la pressione dell'ultimo tasto quando il sistema è disinserito. In caso d'allarme la retroilluminazione si accende e rimane accesa fino a quando il sistema sia stato disinserito. I tasti della EKB3 hanno una retroilluminazione a LED che si attiva alla pressione di un qualsiasi tasto. Per risparmiare la carica della batteria la retroilluminazione e il LED restano accesi per 10 secondi dopo la pressione dell'ultimo tasto.

1.4. Partizioni

Il sistema d'allarme può essere suddiviso in un massimo di 4 partizioni che saranno definite nell'ordine Partition1 ... Partition4. Ognuna delle partizioni del sistema funziona indipendentemente dalle altre, quindi è possibile usare un unico sistema d'allarme per proteggere fino a quattro aree diverse, per esempio ufficio e magazzino oppure abitazione e garage ecc. Per default il sistema non ha partizioni e sono assegnati alla partizione 1 tutti i numeri telefonici utente, i codici utente (eccetto il codice principale che è assegnato per default a tutte le 4 partizioni), le tastiere, i telecomandi iButton e le zone.

2. CONFIGURAZIONE E USO – ELEMENTI DI BASE

ATTENZIONE: La configurazione del sistema descritta in questo paragrafo è basata sui parametri di default del sistema. L'installatore potrebbe aver modificato questi parametri: consultarli per avere maggiori informazioni.

Questo paragrafo fornisce gli elementi di base per la configurazione e l'uso del sistema d'allarme ESIM364 con i metodi che seguono:

- Messaggi di testo SMS.
- Telefonata gratuita.
- Tastiera LCD EKB2.
- Tastiera LED EKB3.
- Tastiera senza fili EKB3W.
- Telecomando iButton.
- Telecomando senza fili EWK1.
- Telecomando senza fili EWK2.

SMS

Per controllare e configurare il sistema attraverso messaggi di testo SMS, inviare il testo del comando al numero telefonico del sistema ESIM364 da uno dei numeri telefonici registrati nell'elenco. In questo manuale il carattere “_” (underscore) rappresenta uno spazio. Ogni simbolo “_” deve essere sostituito con uno spazio. Non devono esserci spazi o altri caratteri non necessari all'inizio e alla fine del messaggio. La password SMS di 4 cifre (ssss) è stata impostata dall'installatore del sistema.

EKB2

Configurazione e controllo del sistema con la tastiera EKB2 si realizzano navigando attraverso le sezioni del menu che compaiono sullo schermo LCD della tastiera. Per navigare all'interno dei menu premere i tasti ↑, ↓ per selezionare la sezione desiderata e poi il tasto OK per aprire la sezione. Digitare i valori richiesti usando i tasti 0 ... 9 e poi OK per confermare il valore digitato oppure ↵ per cancellare/tornare indietro di una sezione del menu. Il valore può essere digitato direttamente mentre è evidenziata la sezione del menu. Il menu della tastiera EKB2 è del tipo “circolare”, quindi quando si raggiunge l'ultima sezione del menu si tornerà all'inizio della lista premendo il tasto ↓. In questo manuale l'elenco delle sezioni del menu è presentato sotto forma di albero e i limiti di validità dei parametri sono indicati tra parentesi quadre.

EKB3/ EKB3W

Configurazione e controllo del sistema con la tastiera EKB3/EKB3W si realizzano digitando un comando di configurazione valido con i tasti [0] ... [9], [#] per confermare e [*] per cancellare l'ultimo carattere digitato. In alternativa, l'utente può attendere 10 secondi finché il cicalino della tastiera emetta un lungo segnale acustico per segnalare che i caratteri digitati sono stati cancellati. Digitando i caratteri l'indicazione di cui9ascun tasto premuto è fornita da un breve segnale acustico del cicalino della tastiera. In aggiunta, le spie rosse si accendono alla pressione dei tasti numerici [0] ... [9]. Alcuni comandi richiedono anche la pressione dei tasti [BYP], [CODE] e [STAY]. La struttura standard di un comando di configurazione è una combinazione di cifre. Le variabili sono riportate in lettere minuscole, mentre l'intervallo di validità di un parametro è segnalato fra parentesi quadre.

NOTA: Se si è premuto per caso un tasto corrispondente a un carattere non necessario, premere il tasto [*] oppure attendere 10 secondi che il cicalino della tastiera emetta un lungo segnale a indicare che i caratteri digitati sono stati cancellati.

Il sistema ESIM364 è conforme alle prescrizioni della norma EN 50131-1 Grado 3 e ha le caratteristiche che seguono:

- Codici principale/utente/installatore di 6 cifre.
- Richiede il codice principale e installatore per configurare il sistema con le tastiere EKB2/EKB3/EKB3W o con il software *Eldes Configuration Tool*.
- L'inserimento del sistema è bloccato se è presente un qualsiasi guasto del sistema. L'utente non potrà inserire il sistema finché non ne siano stati eliminati tutti i guasti.
- L'inserimento del sistema è bloccato finché una segnalazione di manomissione non sia stata eliminata dall'installatore.

Per default le caratteristiche che corrispondono alle prescrizioni della norma EN 50131-1 Grado 3 sono disabilitate. Consultare l'installatore del sistema d'allarme per abilitarle.

3. CODICE PRINCIPALE E CODICI UTENTE

Il sistema supporta fino a 30 codici numerici, identificati come codice principale e codici utente (user2 ... user30) che consentono di inserire/disinserire il sistema e anche alcune configurazioni e controlli di minor conto attraverso la tastiera.

Il codice principale è autorizzato alle operazioni che seguono:

- Inserire/disinserire una partizione.
- Escludere zone aperte.
- Visualizzare zone aperte e manomissioni.
- Visualizzare i guasti del sistema.
- Impostare data e ora del sistema.
- Visualizzare le informazioni dei sensori di temperatura.
- Visualizzare il registro degli eventi.
- Visualizzare e cancellare il registro degli allarmi.
- Impostare/cancellare codici utente.
- Commutare (ON/OFF) apparecchiature elettriche.
- Attribuire a un codice utente esistente la caratteristica di costruzione.
- Attribuire a un codice utente esistente la qualifica SGS (Security Guard Service).

Il codice utente è autorizzato alle operazioni che seguono:

- Inserire/disinserire una partizione.
- Escludere zone aperte.
- Visualizzare zone aperte e manomissioni.
- Visualizzare i guasti del sistema.
- Impostare data e ora del sistema.
- Visualizzare le informazioni dei sensori di temperatura.
- Visualizzare e cancellare il registro degli allarmi.

3.1. Gestione dei codici utente e del codice principale

Per default è impostato solo il codice principale come 1111, attribuito alle partizioni 1, 2, 3 e 4 del sistema. Per maggiori dettagli sulla gestione delle partizioni da parte dei codici principale e utente, vedere il paragrafo **3.3. Assegnazione della partizione a un codice utente e a un codice principale**.

1. Per impostare un nuovo codice principale:

EKB2

Digitare un codice principale esistente, navigare secondo il percorso che segue usando i tasti OK e i tasti freccia e digitare poi un nuovo codice principale:

OK → **vvvv** → **OK** → **CODES** → **OK** → **MASTER CODE** → **OK** → **CODE** → **OK** → **mmmm** → **OK**

Valore: **vvvv** – codice principale a 4 cifre esistente, - [0000... 9999]; **mmmm** – nuovo codice principale a 4 cifre - [0000... 9999].

EKB3/
EKB3W

Premere [CODE], [0], digitare un codice principale esistente e poi un nuovo codice principale:

[CODE] **[0]** **vvvv 01 mmmm #**

Valore: **vvvv** – codice principale a 4 cifre esistente; **mmmm** - nuovo codice principale a 4 cifre; serie - [0000... 9999].

Esempio: **CODE01111012222#**

2. Per aggiungere un codice utente:

EKB2

Digitare il codice principale, navigare secondo il percorso che segue usando i tasti OK e i tasti freccia e digitare poi un codice utente:

Codici utente 2 ... 16: **OK** → **mmmm** → **OK** → **CODES** → **OK** → **USER CODE (2-16)** → **OK** → **USER CODE 2... 16** → **OK** → **CODE** → **OK** → **uuuu** → **OK**

Codici utente 17... 30: **OK** → **mmmm** → **OK** → **CODES** → **OK** → **USER CODE (17-30)** → **OK** → **USER CODE 17... 30** → **OK** → **CODE** → **OK** → **uuuu** → **OK**

Valore: **mmmm** – codice principale a 4 cifre; **uuuu** – codice utente a 4 cifre , serie – [0000... 9999].

EKB3/
EKB3W

Premere [CODE], [0], digitare il codice principale, la posizione (slot) del codice utente e poi il codice utente:

[CODE] **[0]** **mmmm us uuuu #**

Valore: **mmmm** – codice principale a 4 cifre; **us** – posizione (slot) del codice utente, serie - [02... 30]; **uuuu** - codice utente a 4 cifre, serie - [0000... 9999].

Esempio: **CODE01111092556#**

3. Per cancellare un codice utente esistente:

EKB2

Digitare il codice principale esistente, navigare secondo il percorso che segue usando i tasti OK e i tasti freccia e digitare poi il codice utente da cancellare:

OK → **mmmm** → **OK** → **CODES** → **OK** → **REMOVE CODE** → **OK** → **uuuu** → **OK**

Valore: **mmmm** – codice principale a 4 cifre; **uuuu** – codice utente a 4 cifre .

EKB3/
EKB3W

Premere [CODE], [0], digitare il codice principale e la posizione (slot) del codice utente da cancellare:

[CODE] **[0]** **mmmm us #**

Valore: **mmmm** - codice principale a 4 cifre; **us** - posizione (slot) del codice utente da cancellare, serie - [02... 30].

Esempio: **CODE0111109#**

3.2. Impostazione dei codici di costrizione e dei codici SGS (addetti alla vigilanza)

- **Codice di costrizione (Duress)** - Il codice di costrizione si usa quando l'azione di inserire/disinserire è imposta con la forza. Usando il codice di costrizione il sistema si inserisce/disinserisce trasmettendo contemporaneamente un allarme silenzioso alla stazione di monitoraggio. Solo uno dei codici utente compresi tra 2 e 10 può essere impostato come codice di costrizione.
- **Codice SGS** - I codici compresi fra il codice utente 2 e 10 possono essere impostati come codici SGS (Security Guard Service) usati dagli addetti alla vigilanza come controllo nel corso del loro servizio nelle aree protette. Quando questo codice è utilizzato un messaggio di dati, contenente il codice di un certo evento, è inviato alla stazione di monitoraggio. Comunque un codice SGS NON consente di inserire/disinserire il sistema.

1. Per impostare un codice utente esistente come codice di costrizione (Duress)

EKB2

Digitare il codice principale, navigare secondo il percorso che segue usando i tasti OK e i tasti freccia e selezionare poi il codice utente che si desidera impostare come codice di costrizione:

OK → mmmm → OK → CODES → OK → DURESS CODE → OK → N/A | USER CODE 2... 10 → OK

Valore: mmmm – codice principale a 4 cifre; N/A – Codice di costrizione non in uso.

**EKB3/
EKB3W**

Premere [CODE], [3], digitare la posizione (slot) del codice utente da impostare come codice di costrizione, poi digitare il codice principale:

[CODE] [3] us mmmm #

Valore: us - posizione (slot) del codice utente, serie - [02... 10]; mmmm - codice principale a 4 cifre.

Esempio: CODE308222#

2. Per impostare un codice utente esistente come codice SGS

EKB2

Digitare il codice principale, navigare secondo il percorso che segue usando i tasti OK e i tasti freccia e selezionare poi il codice utente che si desidera impostare come codice SGS:

OK → mmmm → OK → CODES → OK → SGS CODE → OK → N/A | USER CODE 2... 10 → OK

Valore: mmmm – codice principale a 4 cifre; N/A – codice di costrizione non in uso.

**EKB3/
EKB3W**

Premere [CODE], [4], digitare la posizione (slot) del codice utente da impostare come codice SGS, poi digitare il codice principale:

[CODE] [4] us mmmm #

Valore: us - posizione (slot) del codice utente, serie - [02... 10]; mmmm - codice principale a 4 cifre.

Esempio: CODE404222#

3.3. Assegnazione delle partizioni ai codici utente e principale

L'assegnazione della partizione a un codice utente/principale determina quale – o quali – delle partizioni possono essere inserite/disinserite usando il codice principale o un certo codice utente. Per maggiori dettagli su come inserire/disinserire il sistema, vedere il paragrafo **5. INSERIRE, DISINSERIRE E TACITARE L'ALLARME**.

La tabella che segue riporta i valori usati per l'assegnazione degli elementi del sistema con le tastiere EKB2/EKB3/EKB3W. Per assegnare un elemento a più partizioni si usa una somma di valori.

Partizione	Valore della partizione (pv)
Partition 1	1
Partition 2	2
Partition 3	4
Partition 4	8

Esempio 1: L'utente vuole assegnare un certo codice utente solo alla partizione 4. Nella tabella il numero corrispondente alla partizione 4 è 8. L'utente dovrà quindi digitare 8.

Esempio 2: L'utente vuole assegnare un certo codice utente alle partizioni 2 e 3. Secondo la tabella 2 rappresenta la partizione 2, mentre 4 rappresenta la partizione 3, quindi $2 + 4 = 6$. L'utente dovrà digitare 6.

Esempio 3: L'utente vuole assegnare il codice principale alle partizioni 1, 3 e 4. Secondo la tabella 1 rappresenta la partizione 1, 4 rappresenta la partizione 3 e 8 rappresenta la partizione 4, quindi $1 + 4 + 8 = 13$. L'utente dovrà digitare 13.

Per assegnare il codice principale o un certo codice utente a una certa partizione:

EKB2

Digitare il codice principale, navigare secondo il percorso che segue usando i tasti OK e i tasti freccia e selezionare poi il codice principale o il codice utente e digitare il valore della partizione alla quale si desidera assegnare il codice:

Codice principale: **OK → mmmm → OK → CODES → OK → MASTER CODE → OK → PARTITION → OK → pv → OK**

Codice utente 2... 17: **... → CODES → OK → USER CODE (2-17) → OK → USER CODE 2... 17 → OK → PARTITION → OK → pv → OK**

Codice utente 18... 30: **... → CODES → OK → USER CODE (18-30) → OK → USER CODE 18... 30 → OK → PARTITION → OK → pv → OK**

Valore: *mmmm* – codice principale a 4 cifre; *pv* – valore della partizione (vedere la tabella precedente).

**EKB3/
EKB3W**

Premere [CODE], [5], digitare 01 oppure la posizione (slot) del codice utente, il valore della partizione a cui si vuole assegnare il codice e infine digitare il codice principale:

Codice principale: **[CODE] [5] 01 pv mmmm #**

Codice utente: **[CODE] [5] us pv mmmm #**

Valore: *us* – posizione (slot) del codice utente, serie - [02... 30]; *pv* – valore della partizione (vedere la tabella precedente); *mmmm* – codice principale a 4 cifre.

Example: *CODE50482222#*

4. IMPOSTAZIONE DELLA DATA E DELL'ORA

NOTA: Quando il sistema è connesso a una stazione di monitoraggio data e ora sono impostati automaticamente. Il sistema ritrova autonomamente questi dati dalla stazione di monitoraggio.

SMS

1. Inviare il messaggio di testo SMS che segue al numero telefonico del sistema d'allarme ESIM364

Contenuto del messaggio di testo SMS:

ssss_yyyy.mm.dd_hr:mn

Valore: *ssss* - password SMS a 4 cifre; *yyyy* – anno; *mm* – mese, serie – [01... 12]; *dd* – giorno, serie - [01... 31]; *hr* – ore, serie – [00... 23], *mn* – minuti, serie – [00... 59].

Esempio: *1111_2011.12.15_13:45*

2. Il sistema, quando ora e data saranno impostati con successo, risponderà con un messaggio di testo SMS diretto al numero telefonico che aveva inviato il messaggio.

EKB2

Navigare secondo il percorso che segue usando i tasti OK e i tasti freccia e digitare i valori della data e dell'ora usando i tasti numerici:

Percorso di menu:

OK → DATE/TIME SET → OK → yyyy-mm-dd_hr:mn → OK

Valore: *yyyy* – anno; *mm* – mese, serie – [01... 12]; *dd* – giorno, serie - [01... 31]; *hr* – ore, serie – [00... 23], *mn* – minuti, serie – [00... 59].

Esempio: *2011-12-15 13:45*

5. INSERIRE, DISINSERIRE E DISATTIVARE L'ALLARME

Prima di inserire il sistema bisogna chiudere tutte le porte e le finestre dell'area protetta e allontanarsi dal raggio d'azione del sensore di movimento.



5.1. Chiamata telefonica gratuita



Per inserire, disinserire il sistema e tacitare l'allarme (OFF), comporre il numero telefonico del sistema da uno qualsiasi dei dieci numeri telefonici utente disponibili. La telefonata è gratuita, perché il sistema rifiuta la chiamata ed esegue poi la procedura d'inserimento/disinserimento. Per inserire il sistema rifiuta la chiamata dopo due squilli, invece rifiuta immediatamente la chiamata per disinserire. Se diversi utenti chiamano contemporaneamente, il sistema tiene conto solo della prima chiamata pervenuta e ignora quella - o quelle - successive.

Quando il numero telefonico del sistema è chiamato per inserire il sistema, ESIM364 procede come segue:

- **Sistema non suddiviso in partizioni:**
 - Se il sistema è pronto (non vi sono zone aperte/manomesse), il sistema si inserisce e invia un messaggio SMS all'utente che ha chiamato.
 - Se il sistema non è pronto (ci sono zone aperte/manomissioni), il sistema non si inserisce e invia un messaggio di testo SMS, contenente l'elenco delle zone aperte/manomesse, al numero telefonico dell'utente che ha chiamato.
- **Sistema con partizioni:**
 - Se tutte le partizioni sono disinserite e pronte (senza zone aperte/manomesse), il sistema si inserisce e invia un messaggio SMS all'utente che ha chiamato.
 - Se una o più partizioni sono disinserite ma non pronte (presenza di violazioni/manomissioni), il sistema armerà le partizioni pronte e salterà le altre. Il sistema invierà poi un messaggio di testo SMS con l'elenco delle violazioni/manomissioni all'utente che ha chiamato il sistema per inserirlo.
 - Se è presente una combinazione di zone inserite e disinserite, il sistema armerà le partizioni disinserite e ignorerà le altre. Seguirà il messaggio di testo SMS al numero telefonico dell'utente che ha chiamato il sistema per inserirlo.

Quando un numero telefonico utente è assegnato a diverse partizioni, l'utente potrà inserire/disinserire le partizioni corrispondenti con una chiamata al numero telefonico del sistema. Per esempio: se il numero telefonico dell'utente1 è assegnato alle partizioni 1, 2 e 3, l'utente potrà inserire/disinserire le partizioni 1, 2 e 3 con una singola chiamata al numero telefonico del sistema. Consultare l'installatore del sistema per maggiori dettagli sull'assegnazione delle partizioni ai numeri telefonici utente.



5.2. Messaggio di testo SMS

SMS

Per inserire il sistema con un messaggio di testo SMS, inviare al numero telefonico del sistema, da uno dei numeri telefonici utente registrati, il messaggio seguente:

Inserire il sistema

Contenuto del messaggio di testo SMS:

`ssss_ARMp` oppure `ssss_ARMp,p,p,p`

Valore: ssss – password SMS a 4 cifre; p – numero della partizione, serie – [1... 4].

Esempio: 1111_ARM1



Quando il messaggio di testo SMS è inviato al numero telefonico del sistema, il sistema procede come segue:

- **Sistema non suddiviso in partizioni:**

- Se il sistema è pronto (non vi sono zone aperte/manomesse), il sistema si inserisce e invia un messaggio SMS all'utente che ha chiamato.
- Se il sistema non è pronto (ci sono zone aperte/manomissioni), il sistema non si inserisce e invia un messaggio di testo SMS, contenente l'elenco delle zone aperte/manomesse, al numero telefonico dell'utente che ha chiamato.

- **Sistema con partizioni:**

- Se tutte le partizioni sono disinserite e pronte (senza zone aperte/manomesse), il sistema si inserisce e invia un messaggio SMS all'utente che ha chiamato.
- Se una o più partizioni sono disinserite ma non pronte (presenza di violazioni/manomissioni), il sistema armerà le partizioni pronte e salterà le altre. Il sistema invierà poi un messaggio di testo SMS con l'elenco delle violazioni/manomissioni all'utente che ha chiamato il sistema per inserirlo.
- Se è presente una combinazione di zone inserite e disinserite, il sistema armerà le partizioni disinserite e ignorerà le altre. Seguirà il messaggio di testo SMS al numero telefonico dell'utente che ha chiamato il sistema per inserirlo.

Per disinserire il sistema e tacitare l'allarme (OFF) via messaggio di testo SMS, Inviare al numero telefonico del sistema il messaggio di testo che segue:

Disinserire il sistema e tacitare l'allarme (OFF)

Contenuto del messaggio di testo SMS:

`ssss_DISARMp` oppure `ssss_DISARMp,p,p,p`

Valore: ssss – password SMS a 4 cifre; p – numero della partizione, serie – [1... 4].

Esempio: 1111_DISARM1,2,4



5.3. La tastiera EKB2 e i codici utente/principale

L'icona ✓ visualizzata accanto al nome della partizione sullo schermo della tastiera EKB2 indica che non vi sono zone aperte/manomesse e quindi la partizione è pronta per essere inserita. Se invece compare l'icona X la partizione non è pronta e l'utente dovrà ripristinare tutte le zone aperte e/o le manomissioni prima di poter inserire la partizione. In alternativa, le zone aperte possono essere escluse (vedere **8. ESCLUDERE E ATTIVARE ZONE**), disabilitate (consultare l'installatore per impostare questa funzione) o forzate (consultare l'installatore per l'impostazione di questo attributo), mentre le manomissioni possono essere disabilitate (consultare l'installatore per impostare questa funzione). L'icona  compare sullo schermo in presenza di uno o più guasti del sistema (vedere **12. INDICAZIONI DI GUASTO DEL SISTEMA**).

Quando un codice utente è assegnato a più partizioni, l'utente potrà inserire/disinserire le partizioni corrispondenti con la tastiera EKB2 usando il menu di selezione delle partizioni. Comunque, se un codice utente/principale è assegnato alle partizioni 1, 2 e 4 mentre la EKB2 è assegnata alla partizione 2, l'utente potrà inserire/disinserire le partizioni 1, 2 e 4 mentre la tastiera visualizzerà sullo schermo solo il nome della partizione 2 e le relative informazioni. Per maggiori dettagli sull'impostazione della partizione della tastiera e dei codici utente/principale, vedere **3.3. Assegnazione della partizione al codice utente/principale** e consultare il proprio installatore del sistema.

5.3.1. Inserire il sistema

Per inserire il sistema digitare uno dei 29 codici utente a 4 cifre disponibili o il codice principale con i tasti numerici della tastiera EKB2 (vedere **3. CODICI UTENTE E CODICE PRINCIPALE**) procedendo come segue:

- **Sistema senza partizioni** - Digitando un codice utente valido il sistema inizia il conteggio del ritardo d'uscita, il cicalino della tastiera emetterà dei brevi segnali acustici, lo schermo della tastiera visualizza il timer di conteggio del ritardo.

Inserire il sistema

Digitare il codice utente/principale:

`uumm → OK`

Valore: `uumm` – codice utente/principale a 4 cifre.

- **Sistema con partizioni - inserire una singola partizione** – Digitando un codice utente/principale valido, la tastiera visualizza il menu di selezione delle partizioni. Una volta selezionata la partizione da inserire il sistema inizia il conteggio del ritardo d'uscita. Durante il conteggio il cicalino della tastiera emette dei brevi segnali acustici e sullo schermo compare per 3 secondi il messaggio **Arming part-name**, seguito poi dal menu di selezione della partizione. Quando scade il tempo di retroilluminazione la tastiera torna allo schermo home. Se durante il conteggio del ritardo d'uscita si preme per due volte il tasto  la tastiera ripresenta lo schermo home e il timer del conteggio alla rovescia accanto al nome della partizione che si sta inserendo.

Inserire il sistema

Digitare il codice utente/principale e selezionare la partizione:

`uumm → OK → [p] part-name → OK` oppure `OK → uumm → OK → ARM/DIS PARTITION → OK → [p] part-name → OK`

Valore: `uumm` – codice utente/principale a 4 cifre; `p` – numero della partizione, serie – [1... 4], `part-name` – nome della partizione fino a 15 caratteri

- **Sistema con partizioni – inserire più partizioni simultaneamente** – Digitando un codice utente/principale valido, la tastiera visualizza il menu di selezione delle partizioni. Una volta selezionata la voce **ARM ALL**, il sistema procederà come segue:
 - Se tutte le partizioni sono pronte (non ci sono zone aperte/manomesse) il sistema inizia il conteggio alla rovescia del ritardo d'uscita. Durante il conteggio il cicalino della tastiera emette dei brevi segnali acustici e sullo schermo compaiono per 3 secondi messaggi **Arming part-name**, per ogni partizione alla quale è assegnato il codice utente, seguito poi dal menu di selezione della partizione.
 - Se una o più partizioni non sono pronte (zone aperte/manomesse), il sistema inizia il conteggio alla rovescia del ritardo d'uscita. Durante il conteggio il cicalino della tastiera emette dei brevi segnali acustici e sullo schermo compaiono per messaggi **Arming part-name** in corrispondenza delle partizioni pronte e il sistema salta le partizioni non pronte segnalando con messaggi **part-name NOT READY** per tornare poi al menu di selezione delle partizioni. Ogni messaggio sarà visualizzato per 2 secondi in corrispondenza della partizione – o delle partizioni – a cui è stato assegnato il codice utente/principale.
 - Se esiste una combinazione di partizioni inserite e disinserite, il sistema inizia il conteggio del ritardo d'uscita. Durante il conteggio il cicalino della tastiera emette dei brevi segnali acustici e sullo schermo compaiono per messaggi **Arming part-name** in corrispondenza delle partizioni pronte, mentre quelle già inserite saranno saltate. Ogni messaggio sarà visualizzato per 2 secondi in corrispondenza della partizione – o delle partizioni – a cui è stato assegnato il codice utente/principale.

Quando scade il tempo di retroilluminazione la tastiera torna allo schermo home. Se durante il conteggio del ritardo d'uscita si preme per due volte il tasto  la tastiera ripresenta lo schermo home e i timer del conteggio alla rovescia accanto ai nomi delle partizioni alle quali la tastiera è stata assegnata.

Inserire simultaneamente tutte le partizioni

Digitare il codice utente/principale e selezionare la partizione:

`uumm → OK → ARM ALL → OK` oppure `OK → uumm → OK → ARM/DIS PARTITION → OK → ARM ALL → OK`

Valore: `uumm` – codice utente/principale a 4 cifre; `p` – numero partizione, serie – [1... 4], `part-name` – nome della partizione fino a 15 caratteri

Ad inserimento avvenuto con successo:

- Il timer del conteggio alla rovescia scompare.
- L'utente riceverà una notifica via messaggio di testo SMS
- In aggiunta la tastiera può visualizzare l'icona  accanto al nome della partizione che è stata inserita (funzione disabilitata per default).

NOTA: Se l'utente non riesce a inserire un codice utente/principale corretto per 10 volte di seguito, il sistema bloccherà la tastiera per 2 minuti e sullo schermo comparirà il messaggio **TASTIERA BLOCCATA**. Mentre la tastiera è bloccata il sistema impedisce l'inserimento di qualsiasi codice utente/principale. La tastiera si sblocca automaticamente dopo 2 minuti e compare il messaggio **TASTIERA SBLOCCATA**.

5.3.2. Annullare l'inserimento del sistema

Per annullare il processo d'inserimento:

- **Sistema senza partizioni** – Digitare il codice utente/principale durante il conteggio del ritardo d'uscita.
- **Sistema con partizioni** – Durante il conteggio del ritardo d'uscita selezionare di nuovo, dal menu di selezione delle partizioni, la partizione che si sta inserendo. La tastiera visualizzerà il messaggio **part-name ARMING TERMINATED** per 2 secondi e torna poi al menu di selezione delle partizioni.

5.3.3. Disinserire il sistema e disattivare (OFF) l'allarme

Per disinserire il sistema e disattivare l'allarme, digitare uno dei 29 codici utente disponibili o il codice principale usando i tasti numerici della tastiera. Per default, la procedura di disarmo del sistema è la seguente:

- **Sistema senza partizioni** – Digitando un codice utente/principale valido la tastiera visualizzerà lo schermo Home.

Disinserire il sistema
e disattivare l'allarme
(OFF)

Digitare il codice utente/principale:

uumm → OK

Valore: uumm – codice utente/principale a 4 cifre.

- **Sistema con partizioni – disinserire una singola partizione** – Digitando un codice utente/principale valido la tastiera visualizzerà lo schermo di selezione delle partizioni. Una volta selezionata la partizione da disinserire, la tastiera visualizzerà il messaggio **part-name DISARMED** per 2 secondi e tornerà poi al menu di selezione delle partizioni e infine allo schermo home alla scadenza del tempo di retroilluminazione. In alternativa si può premere il tasto  per tornare immediatamente allo schermo Home.

Disinserire il sistema
e disattivare l'allarme
(OFF)

Digitare il codice utente/principale e selezionare la partizione:

uumm → OK → [p] part-name → OK oppure OK → uumm → OK → ARM/DIS PARTITION → OK → [p]
part-name → OK

Valore: uumm – codice utente/principale a 4 cifre; p – numero della partizione, serie – [1... 4], part-name – nome della partizione fino a 15 caratteri.

- **Sistema con partizioni – disinserire diverse partizioni simultaneamente** – Digitando un codice utente/principale valido la tastiera visualizzerà lo schermo di selezione delle partizioni. Una volta selezionata la voce **DISARM ALL** la tastiera visualizzerà messaggi multipli per 2 secondi **part-name DISARMED** in corrispondenza delle partizioni alle quali il codice utente/principale è stato assegnato, per tornare poi allo schermo di selezione delle partizioni e infine, alla scadenza del tempo di retroilluminazione, allo schermo home. In alternativa si può premere il tasto  per tornare immediatamente allo schermo Home.

Disinserire tutte le
partizioni e disattivare
l'allarme simultaneamente

Digitare il codice utente/principale:

uumm → OK → DISARM ALL → OK oppure OK → uumm → OK → ARM/DIS PARTITION → OK → DISARM
ALL → OK

Valore: uumm – codice utente/principale a 4 cifre; p – numero della partizione, serie – [1... 4], part-name – nome della partizione fino a 15 caratteri

In aggiunta, quando il sistema è disinserito con successo, la tastiera può visualizzare l'icona  accanto al nome della partizione che è stata inserita (funzione disabilitata per default).

NOTA: Se l'utente non riesce a inserire un codice utente/principale corretto per 10 volte di seguito, il sistema bloccherà la tastiera per 2 minuti e sullo schermo comparirà il messaggio **TASTIERA BLOCCATA**. Mentre la tastiera è bloccata il sistema impedisce l'inserimento di qualsiasi codice utente/principale. La tastiera si sblocca automaticamente dopo 2 minuti e compare il messaggio **TASTIERA SBLOCCATA**.

5.4. Tastiera EKB3 e codici utente/principale

ATTENZIONE: La tastiera EKB3 può operare in modalità a 2 oppure a 4 partizioni. La descrizione della procedura che segue è basata sulla modalità di funzionamento a 4 partizioni della tastiera EKB3. La procedura per inserire/disinserire il sistema sulla tastiera EKB3 in modalità a 2 partizioni è identica a quella che si usa sulla tastiera senza fili EKB3W. Consultare il proprio installatore per maggiori dettagli sul funzionamento nella modalità a 2 partizioni.

Sulla tastiera EKB3 la spia READY illuminata indica che non vi sono violazioni e/o manomissioni e quindi la partizione è pronta per essere inserita. Se la spia READY non è accesa la partizione non è pronta per essere inserita e quindi l'utente dovrà ripristinare tutte le violazioni e/o manomissioni prima di inserire la partizione. In alternativa, le zone aperte possono essere escluse (vedere **8. ESCLUDERE E ATTIVARE ZONE**), disabilitate (consultare l'installatore per impostare questa funzione) o forzate (consultare l'installatore per l'impostazione di questo attributo), mentre le manomissioni possono essere disabilitate (consultare l'installatore per impostare questa funzione). La spia SYSTEM sarà illuminata o lampeggiante in presenza di uno o più guasti del sistema (vedere **12. INDICAZIONI DI GUASTO DEL SISTEMA**).

Il sistema armerà/disarmerà la partizione alla quale sono stati assegnati il codice utente/principale e la tastiera EKB3. Per esempio, se il codice utente 4 è stato assegnato alle partizioni 2, 3 e 4 e la tastiera è stata assegnata alla partizione 2, l'utente potrà inserire/disinserire solo la partizione 2 digitando il codice utente 4. Per maggiori dettagli sull'assegnazione delle partizioni alla tastiera e ai codici utente/principale, vedere **3.3. Assegnazione dei codici utente e del codice principale** e consultare l'installatore del sistema.

5.4.1. Inserire il sistema

Per inserire il sistema digitare uno dei 29 codici utente a 4 cifre disponibili o il codice principale con i tasti numerici della tastiera EKB3 (vedere **3. CODICI UTENTE E CODICE PRINCIPALE** per la gestione dei codici utente/principale). Per default la procedura è la seguente:

- **Sistema senza partizioni** – Digitando un codice utente/principale valido il sistema inizia il conteggio del ritardo d'uscita, il cicalino della tastiera emetterà dei brevi segnali acustici, e la spia ARMED si accenderà (ON) insieme ai tasti [1] ... [4] a indicare la partizione che si sta inserendo. Quando il sistema è inserito con successo il cicalino della tastiera tace.

Inserire il sistema

Digitare il codice utente/principale:

uumm

Valore: *uumm* – codice utente/principale a 4 cifre.

Esempio: 2222

- **Sistema con partizioni - inserire una singola partizione** – Per inserire una partizione diversa da quella alla quale la tastiera è stata assegnata, usare il commutatore di partizione della tastiera EKB3 prima di inserire il sistema. (Per default la funzione è disabilitata, consultare l'installatore del sistema).

Commutare la partizione della tastiera

Digitare il codice utente/principale:

uumm

Valore: *uumm* – codice utente/principale a 4 cifre.

Esempio: 2222

Dopo avere commutato la partizione e digitato un codice utente/principale valido, il sistema inizia il conteggio alla rovescia del ritardo d'uscita, il cicalino della tastiera emetterà dei brevi segnali acustici, e la spia ARMED si accenderà (ON) insieme ai tasti [1] ... [4] a indicare la partizione che si sta inserendo. Quando il sistema è inserito con successo il cicalino della tastiera tace e l'utente riceverà una notifica via messaggio SMS.

Inserire il sistema

Digitare il codice utente/principale:

uumm

Valore: *uumm* – codice utente/principale a 4 cifre.

Esempio: 2222

- **Sistema con partizioni – inserire simultaneamente tutte le 4 partizioni** – se esiste un codice utente/principale assegnato a tutte le 4 partizioni, l'utente può inserirle simultaneamente. Quando si usa questa funzione il sistema procede come segue:
 - Se tutte le partizioni sono disinserite e pronte (senza zone aperte/manomesse) il sistema inizia il conteggio alla rovescia del ritardo d'uscita. Durante il ritardo d'uscita il cicalino della tastiera emetterà dei brevi segnali acustici, e la spia ARMED si accenderà (ON) insieme ai tasti [1] ... [4] a indicare la partizione che si sta inserendo. Quando il sistema è inserito con successo il cicalino della tastiera tace e l'utente riceverà una notifica via messaggio SMS.
 - Se una o più partizioni sono disinserite e non pronte (i tasti [1] ... [4] della tastiera lampeggiano a indicare che la partizione contiene zone aperte/manomesse) il sistema inizia il conteggio alla rovescia del ritardo d'uscita. Durante il ritardo d'uscita il cicalino della tastiera emetterà dei brevi segnali acustici, e la spia ARMED si accenderà (ON) insieme ai tasti [1] ... [4] a indicare la partizione che si sta inserendo. Quando il sistema è inserito con successo il cicalino della tastiera tace e l'utente riceverà una notifica via messaggio SMS. Le partizioni pronte saranno inserite e quelle non pronte saranno saltate.
 - Se esiste una combinazione di partizioni inserite e disinserite, il sistema inizia il conteggio alla rovescia del ritardo d'uscita. Durante il ritardo d'uscita il cicalino della tastiera emetterà dei brevi segnali acustici, e la spia ARMED si accenderà (ON) insieme ai tasti [1] ... [4] a indicare la partizione che si sta inserendo. Quando il sistema è inserito con successo il cicalino della tastiera tace e l'utente riceverà una notifica via messaggio SMS. Le partizioni pronte e disinserite saranno inserite e quelle che erano già inserite saranno saltate.

Inserire tutte 4 le partizioni simultaneamente

Tenere premuto il tasto [0], rilasciarlo dopo 3 brevi segnali acustici e digitare il codice utente/principale:

0 uumm

Valore: *uumm* – codice utente/principale a 4 cifre.

Esempio: 0 2222

In alternativa l'utente può inserire partizioni multiple una alla volta (vedere qui sopra **Sistema con partizioni - inserire una singola partizione**).

NOTA: Prima di inserire simultaneamente tutte le 4 partizioni il codice utente/principale deve essere stato assegnato alle 4 partizioni e la funzione di commutazione delle partizioni deve essere stata abilitata (consultare l'installatore del sistema per abilitare questo parametro).

5.4.2. Annullare l'inserimento del sistema

Per annullare il processo d'inserimento, digitare di nuovo il codice utente/principale durante il conteggio alla rovescia del ritardo d'uscita.

5.4.3. Disinserire il sistema e disattivare (OFF) l'allarme

Per disinserire il sistema e tacitare l'allarme, digitare uno qualsiasi dei 29 codici utente disponibili o il codice principale sui tasti numerici della tastiera. Per disinserire il sistema la procedura di default è la seguente:

- **Sistema senza partizioni** – Digitando un codice utente/principale valido la spia ARMED si spegne (OFF) insieme ai tasti [1] ... [4] a indicare che la partizione è stata disinserita e l'utente riceverà una notifica via messaggio di testo SMS.

Disinserire il sistema e disattivare l'allarme

Digitare il codice utente/principale:

uummm

Valore: *u*ummm – codice utente/principale a 4 cifre.

Esempio: 2222

- **Sistema con partizioni - disinserire una singola partizione** – Per disinserire una partizione diversa da quella alla quale la tastiera è stata assegnata, usare il commutatore di partizione della tastiera EKB3 prima di inserire il sistema. (Per default la funzione è disabilitata, consultare l'installatore del sistema).

Commutare la partizione della tastiera

Tenere premuto il tasto [1]... [4] e rilasciarlo dopo 3 segnali brevi:

Valore: [1]... [4] tasto – numero partizione 1... 4 rispettivamente.

Dopo avere commutato la partizione e digitato un codice utente/principale valido, la spia ARMED si spegne (OFF) insieme ai tasti [1] ... [4] a indicare la partizione è stata disinserita. L'utente riceverà una notifica via messaggio SMS.

Disinserire il sistema e disattivare l'allarme

Digitare il codice utente/principale:

uummm

Valore: *u*ummm – codice utente/principale a 4 cifre.

Esempio: 2222

- **Sistema con partizioni – disinserire simultaneamente tutte le 4 partizioni** – se esiste un codice utente/principale assegnato a tutte le 4 partizioni, l'utente può disinserirle simultaneamente. Quando si usa questa funzione il sistema procede come segue:
 - Se tutte le partizioni sono disinserite e pronte (senza zone aperte/manomesse) la spia ARMED si spegne (OFF) insieme ai tasti [1] ... [4] a indicare la partizione è stata disinserita. Quando il sistema è disinserito con successo l'utente riceverà una notifica via messaggio SMS.
 - Se esiste una combinazione di partizioni inserite e disinserite, il sistema inizia il conteggio alla rovescia del ritardo d'uscita. Durante il ritardo d'uscita il cicalino della tastiera emetterà dei brevi segnali acustici, e la spia ARMED si accenderà (ON) insieme ai tasti [1] ... [4] a indicare la partizione che si sta inserendo. Quando il sistema è inserito con successo il cicalino della tastiera tace e l'utente riceverà una notifica via messaggio SMS. Le partizioni pronte e disinserite saranno inserite e quelle che erano già inserite saranno saltate.
 - Se una o più partizioni sono disinserite e non pronte (i tasti [1] ... [4] lampeggiano a indicare che la partizione contiene zone aperte/manomesse), il sistema non consente il disarmo simultaneo delle partizioni fino a che le violazioni manomissioni non siano state ripristinate.

Disinserire tutte 4 le partizioni simultaneamente

Tenere premuto il tasto [0] key, e rilasciarlo dopo 3 segnali brevi e digitare il codice utente/principale:

0 uummm

Valore: *u*ummm – codice utente/principale a 4 cifre.

Esempio: 0 2222

In alternativa l'utente può disinserire partizioni multiple una alla volta (vedere qui sopra **Sistema con partizioni - disinserire una singola partizione**).

NOTA: Prima di inserire simultaneamente tutte le 4 partizioni il codice utente/principale deve essere stato assegnato alle 4 partizioni e la funzione di commutazione delle partizioni deve essere stata abilitata (consultare l'installatore del sistema per abilitare questo parametro).

5.5. Tastiera EKB3W e codici utente/principale

ATTENZIONE: L'utente potrà inserire/ disinserire solo le prime due partizioni del sistema usando la tastiera ELB3W. Le partizioni 3 e 4 non sono supportate dalla tastiera EKB3W.

Sulla tastiera EKB3W la spia READY illuminata indica che non vi sono violazioni e/o manomissioni e quindi la partizione è pronta per essere inserita. Se la spia READY non è accesa la partizione non è pronta per essere inserita e quindi l'utente dovrà ripristinare tutte le violazioni e/o manomissioni prima di inserire la partizione. In alternativa, le zone aperte possono essere escluse (vedere **8. ESCLUDERE E ATTIVARE ZONE**), disabilitate (consultare l'installatore per impostare questa funzione) o forzate (consultare l'installatore per l'impostazione di questo attributo), mentre le manomissioni possono essere disabilitate (consultare l'installatore per impostare questa funzione). La spia SYSTEM sarà illuminata o lampeggiante in presenza di uno o più guasti del sistema (vedere **12. INDICAZIONI DI GUASTO DEL SISTEMA**).

Il sistema armerà/disarmerà la partizione alla quale sono stati assegnati il codice utente/principale e la tastiera EKB3W. Per esempio, se il codice utente 4 è stato assegnato alla partizione 2 e la tastiera EKB3W è stata assegnata alla partizione 1, l'utente potrà inserire/disinserire solo la partizione 2 digitando il codice utente 4. Per maggiori dettagli sull'assegnazione delle partizioni alla tastiera e ai codici utente/principale, vedere **3.3. Assegnazione dei codici utente e del codice principale** e consultare l'installatore del sistema.

5.5.1. Inserire il sistema

- **Sistema senza partizioni** – Digitando un codice utente/principale valido il sistema inizia il conteggio del ritardo d'uscita, il cicalino della tastiera emetterà dei brevi segnali acustici, e la spia ARMED si accenderà (ON). Quando il sistema è inserito con successo il cicalino della tastiera tace.

Inserire il sistema

Digitare il codice utente/principale:

uumm

Valore: *uumm* – codice utente/principale a 4 cifre.

Esempio: 2222

- **Sistema con partizioni - inserire una singola partizione** – Per inserire una partizione diversa da quella alla quale la tastiera è stata assegnata, usare il commutatore di partizione della tastiera EKB3W prima di inserire il sistema. (Per default la funzione è disabilitata, consultare l'installatore del sistema).

Commutare la partizione della tastiera

Tenere premuto il tasto [1]... [2] e rilasciarlo dopo 3 segnali brevi:

Valore: [1]... [2] tasto – numero partizione 1... 2 rispettivamente.

Dopo avere commutato la partizione e digitato un codice utente/principale valido, il sistema inizia il conteggio alla rovescia del ritardo d'uscita, il cicalino della tastiera emetterà dei brevi segnali acustici, e la spia ARMED si accenderà (ON). Quando il sistema è inserito con successo il cicalino della tastiera tace e l'utente riceverà una notifica via messaggio SMS.

Inserire il sistema

Digitare il codice utente/principale:

uumm

Valore: *uumm* – codice utente/principale a 4 cifre.

Esempio: 2222

Per inserire partizioni multiple, procedere su una partizione per volta come indicato qui sopra.

5.5.2. Annullare l'inserimento del sistema

Per annullare il processo d'inserimento, digitare di nuovo il codice utente/principale durante il conteggio alla rovescia del ritardo d'uscita.

5.5.3. Disinserire il sistema e disattivare (OFF) l'allarme

Per disinserire il sistema e tacitare l'allarme, digitare uno qualsiasi dei 29 codici utente disponibili o il codice principale sui tasti numerici della tastiera. Per disinserire il sistema la procedura di default è la seguente:

- **Sistema senza partizioni** – Digitando un codice utente/principale valido la spia ARMED si spegne (OFF) e l'utente riceverà una notifica via messaggio di testo SMS.

Disinserire il sistema e disattivare l'allarme

Digitare il codice utente/principale:

uumm

Valore: *uumm* – codice utente/principale a 4 cifre.

Esempio: 2222

- **Sistema con partizioni - disinserire una singola partizione** – Per disinserire una partizione diversa da quella alla quale la tastiera è stata assegnata, usare il commutatore di partizione della tastiera EKB3 prima di inserire il sistema. (Per default la funzione è disabilitata, consultare l'installatore del sistema).

Commutare la partizione della tastiera

Tenere premuti i tasti [1] o [2] e rilasciarli dopo 3 brevi segnali acustici:
Valore: tasti [1]... [2] corrispondono ai numeri della partizione.

Dopo avere commutato la partizione e digitato un codice utente/principale valido, la spia ARMED si spegne (OFF). L'utente riceverà una notifica via messaggio SMS.

Disinserire il sistema e disattivare l'allarme

Digitare il codice utente/principale:

uumm

Valore: uumm – codice utente/principale a 4 cifre.

Esempio: 2222

Per disinserire partizioni multiple, procedere su una partizione per volta come indicato qui sopra.

5.6. Tasto iButton



Per inserire o disinserire il sistema e tacitare l'allarme, toccare il lettore iButton con uno dei 16 telecomandi iButton disponibili. Quando il lettore iButton è toccato per inserire, il sistema procede come segue:

Sistema senza partizioni:

- Se è pronto (senza zone aperte/manomesse), il sistema inizia il conteggio alla rovescia del ritardo d'uscita e invia poi una notifica all'utente con un messaggio SMS.
- Se non è pronto, il sistema non si inserisce e invia un messaggio SMS di testo con un elenco delle zone aperte/manomesse al numero telefonico dell'utente. In questo caso l'utente dovrà ripristinare tutte le zone aperte/manomesse prima di poter inserire il sistema. In alternativa, le zone aperte possono essere escluse (vedere **8. ESCLUDERE E ATTIVARE ZONE**), disabilitate (consultare l'installatore per impostare questa funzione) o forzate (vedere **14.6. Attributi della zona**), mentre le manomissioni possono essere disabilitate (consultare l'installatore per impostare questo parametro).

Sistema con partizioni:

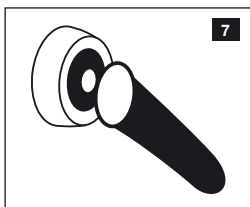

- Se tutte le partizioni sono disinserite e pronte (senza zone aperte/manomesse), il sistema inizia il conteggio alla rovescia del ritardo d'uscita e invia poi una notifica all'utente con un messaggio SMS.
- Se una o più partizioni sono disinserite e non pronte (presenza di violazioni o manomissioni), il sistema armerà le partizioni pronte saltando quelle non pronte. In questo caso l'utente dovrà ripristinare tutte le zone aperte/manomesse prima di poter inserire il sistema. In alternativa, le zone aperte possono essere escluse (vedere **8. ESCLUDERE E ATTIVARE ZONE**), disabilitate (consultare l'installatore per impostare questa funzione) o forzate (consultare l'installatore per impostare questo parametro).
- Se è presente una combinazione di partizioni inserite e disinserite il sistema inizia il conteggio alla rovescia del ritardo d'uscita, inserisce le partizioni disinserite saltando quelle già inserite e invia poi una notifica all'utente con un messaggio SMS.



Quando un tasto iButton è assegnato a partizioni multiple, l'utente potrà inserire/disinserire le corrispondenti partizioni del sistema toccando il lettore dell'iButton. Per esempio, se l'iButton 5 è assegnato alle partizioni 1 e 4 l'utente potrà inserire le partizioni 1 e 4 toccando il lettore con l'iButton. Consultare l'installatore del sistema per maggiori dettagli sull'assegnazione delle partizioni all'iButton.

5.7. Telecomandi senza fili EWK1/EWK2

EWK1/
EWK2

Per inserire il sistema premere uno dei quattro tasti del telecomando senza fili (per default: EWK1 - ; EWK2 - ). Quando i telecomandi senza fili EWK1/EWK2 sono premuti per inserire, il sistema procede come segue:

Sistema senza partizioni/con partizioni:

- Se il sistema è pronto (senza zone aperte/manomesse) il sistema si inserisce e invia un messaggio di testo SMS all'utente.
- Se non è pronto il sistema non si inserisce. In questo caso l'utente dovrà ripristinare tutte le zone aperte/manomesse prima di poter inserire il sistema. In alternativa, le zone aperte possono essere escluse (vedere **8. ESCLUDERE E ATTIVARE ZONE**), disabilitate (consultare l'installatore per impostare questa funzione) o forzate (consultare l'installatore per impostare questo parametro).

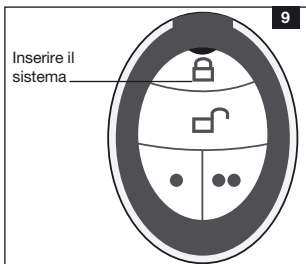
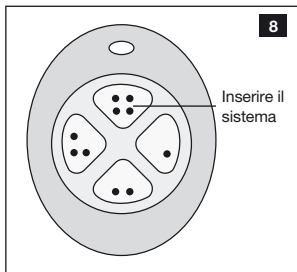

Per disinserire il sistema premere uno dei quattro tasti del telecomando senza fili (per default: EWK1 - ; EWK2 - ).

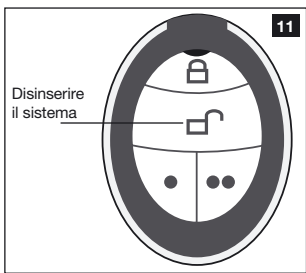
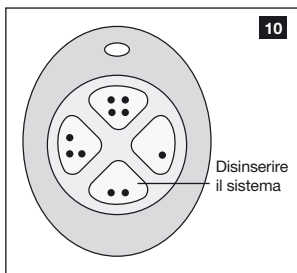

Per verificare che il sistema sia stato inserito con successo, non rilasciare subito il tasto e attendere tre brevi segnali acustici/lampeggi della spia a conferma dell'inserimento ottenuto con successo. Un segnale o un lampeggio lungo indicano che il comando non ha avuto successo.

Il sistema inserirà/disinserirà la partizione corrispondente a quella a cui i telecomandi EWK1/EKW2 sono stati assegnati (consultare l'installatore per impostare questo parametro). Per esempio, se il telecomando senza fili EWK1/EKW2 è stato assegnato alla partizione 3, l'utente potrà inserire/disinserire solo la partizione 3. Per inserire una partizione diversa da quella a cui il telecomando senza fili è stato assegnato, accoppiare un altro telecomando senza fili assegnandolo alla partizione desiderata.

Per maggiori dettagli sulla gestione dei telecomandi senza fili EWK1/EKW2 consultare la sezione di Help del software *ELDES Configuration Tool*.

6. INSERIRE IL SISTEMA IN MODALITÀ PERIMETRALE

EKB2

La modalità PERIMETRALE consente all'utente di inserire/disinserire il sistema senza abbandonare l'area protetta. Se le zone con l'attributo PERIMETRALE sono aperte quando il sistema è in modalità PERIMETRALE non vi sarà alcun allarme. Tipicamente questa funzione si usa per inserire il sistema prima di andare a letto.

EBK3/
EKB3W

Il sistema può essere inserito in modalità PERIMETRALE alle condizioni che seguono:

- Se una zona di tipo Ritardato NON è stata aperta durante il conteggio del ritardo d'uscita ed esiste una zona(e) con l'attributo PERIMETRALE abilitato il sistema si armerà in modalità PERIMETRALE. Per inserire il sistema in modalità PERIMETRALE a queste condizioni si deve usare uno dei metodi di inserimento che impostano il ritardo d'uscita, cioè le tastiere EKB2/EKB3/EKB3W o un telecomando iButton.
- Il sistema si armerà istantaneamente in modalità PERIMETRALE usando uno dei metodi che seguono:



EKB2

Digitare il codice principale, navigare secondo il percorso che segue usando i tasti OK e i tasti freccia:

Percorso del menu:

Sistema senza partizioni: **P2 → uumm → OK**

Sistema con partizioni: **P2 → uumm → OK → [p] part-name → OK**

Valore: *uumm* – codice utente/principale a 4 cifre; *p* – numero della partizione, serie – [1... 4]; *part-name* – nome della partizione fino a 15 caratteri.

EKB3/
EKB3W

Premere il tasto [STAY] e digitare il codice utente/principale:

STAY uumm

Valore: *uumm* – codice utente/principale a 4 cifre.

Esempio: STAY1111

Quando una o più partizioni del sistema sono state inserite con successo in modalità PERIMETRALE, la tastiera EKB2 visualizzerà sullo schermo l'icona  e l'utente riceverà una notifica via messaggio di testo SMS.

NOTA: Per disinserire il sistema usare uno dei metodi descritti al paragrafo 5. **INSERIRE DISINSERIRE E DISATTIVARE L'ALLARME.**

NOTA: Il sistema può essere inserito in modalità PERIMETRALE solo se esiste almeno una zona con l'attributo PERIMETRALE abilitato. Consultare l'installatore del sistema d'allarme per impostare questo parametro.

Per maggiori dettagli sull'abilitazione dell'attributo PERIMETRALE consultare l'installatore del sistema.

7. INDICAZIONI D'ALLARME E NOTIFICHE ALL'UTENTE. VISUALIZZAZIONE DELLE ZONE IN ALLARME E DELLE MANOMISSIONI



In caso d'allarme il sistema, secondo la configurazione di default, chiama per telefono il numero corrispondente all'utente 1. Rispondendo alla chiamata l'utente potrà ascoltare che succede nell'area intorno all'ESIM364. Ciò avviene grazie a un microfono (se è stato installato) presente nell'ESIM364.

Se l'utente 1 è irraggiungibile (fuori dalla copertura del segnale, occupato oppure non risponde alla chiamata), il sistema chiama il numero telefonico successivo nella lista (presumibilmente l'utente 2). Questa routine prosegue fino a che uno dei numeri della lista sia raggiungibile, ma termina quando raggiunge l'ultimo numero della lista e non riprende daccapo chiamando l'utente 1 se nessuno degli utenti è raggiungibile. Inoltre la routine s'interrompe se l'utente è raggiungibile, ma rifiuta la chiamata. Le chiamate all'utente cessano non appena il sistema è disinserito.



In caso d'allarme il sistema, secondo la configurazione di default, invia un messaggio di testo SMS contenente il numero della zona aperta o della manomissione. Il messaggio di testo SMS può anche contenere l'indicazione della perdita del segnale radio di un certo dispositivo senza fili (se installato) nel caso in cui la manomissione sia imputabile alla caduta della connessione radio tra il dispositivo senza fili e l'ESIM364.

Questo messaggio di testo è inviato all'utente 1. Il sistema invia questo messaggio all'utente successivo (presumibilmente l'utente 2) solo se l'utente 1 è irraggiungibile (il sistema non ha ricevuto entro 20 secondi la conferma del ricevimento del messaggio da parte dell'utente). Questa routine prosegue fino a che uno dei numeri della lista sia raggiungibile, ma termina quando raggiunge l'ultimo numero della lista e non riprende daccapo chiamando l'utente 1 se nessuno degli utenti è raggiungibile. I messaggi di testo SMS non saranno più inviati non appena il sistema sia disinserito.



Vedere anche il paragrafo 9. **VISUALIZZARE LE INFORMAZIONI SUL SISTEMA**

NOTA: L'installatore del sistema può aver configurato il sistema in modo da inviare il messaggio di testo SMS all'utente successivo anche se l'utente precedente lo ha ricevuto.



In caso d'allarme il cicalino incorporato nella tastiera EKB2 e quello dell'ESIM364 (se installato) emettono brevi segnali acustici in continuo. In aggiunta la retroilluminazione della tastiera LCD aumenta e sullo schermo home compare l'icona !!! accanto al nome della partizione aperta. Il cicalino si taccia disinserendo il sistema con uno dei metodi disponibili. Navigare attraverso il menu secondo lo schema che segue usando i tasti OK e le frecce per visualizzare la zona aperta o il numero della manomissione.

Percorso del menu:

Visualizzare la zona aperta: **OK → uumm → OK → VIOLATED ZONES → OK → ZONE 1... 76**

Vista violazione manomissione: **OK → uumm → OK → VIOLATED TAMPERS → OK → TAMPER 1... 76**

Valore: *uumm* – codice utente/principale a 4 cifre.



In caso d'allarme il cicalino incorporato nella tastiera EKB3/EKB3W e quello dell'ESIM364 (se installato) emettono brevi segnali acustici in continuo. In più il numero della zona aperta è segnalato dal LED lampeggiante o dalla spia **SYSTEM** lampeggiante se il numero è superiore a 12). Il numero della manomissione è segnalato dalla spia **SYSTEM**. Il cicalino può essere tacitato disinserendo il sistema con uno dei metodi disponibili.

Quando la tastiera EKB3 opera in modalità a 4 partizioni, in caso di apertura/manomissione della zona i tasti [1] ... [4] lampeggeranno a indicare il numero della partizione aperta.

Per maggiori dettagli sulle violazioni/manomissioni delle zone ad alata numerazione con le tastiere EKB3/EKB3W, vedere **12. INDICAZIONE DEI GUASTI DEL SISTEMA**



In caso d'allarme, secondo la configurazione di default, la sirena/campana (se installata) emette un segnale d'allarme continuo per 1 minuto. Il segnale dell'allarme incendio è invece telecomando. La sirena può essere tacitata disinserendo il sistema con uno dei metodi disponibili.

8. ESCLUDERE E ATTIVARE LE ZONE

L'esclusione di una zona consente all'utente di disattivare una zona aperta e inserire il sistema senza ripristinare la zona. Se una zona esclusa è aperta o ripristinata durante il conteggio alla rovescia del ritardo d'uscita/entrata o quando il sistema è inserito, questa zona sarà ignorata. Sulle tastiere EKB3/EKB3W si accenderà (ON) la spia **BYPS** e sul display della tastiera EKB2 compare l'icona .

EKB2

Digitare un codice utente/principale valido e navigare attraverso il menu secondo lo schema che segue usando i tasti OK e le frecce per escludere una o più zone aperte:

Percorso del menu:

Escludere una zona: **OK → uumm → OK → BYPASS → OK → BYPASS LIST 1... 3 → OK → ZONE 1... 76 → OK → BYPASS → OK**

Escludere tutte le zone di una certa partizione: **OK → uumm → OK → BYPASS → OK → BYP VIOLATED ZONES → OK → [p] part-name → OK**

Valore: *uumm* – codice utente/principale a 4 cifre.

Digitare un codice utente/principale valido e navigare attraverso il menu secondo lo schema che segue usando i tasti OK e le frecce per attivare una zona esclusa:

Percorso del menu:

Attivare una zona esclusa: **OK → uumm → OK → BYPASS → OK → BYPASS LIST 1... 3 → OK → ZONE 1... 76 → OK → UNBYPASS → OK**

Valore: *uumm* – codice utente/principale a 4 cifre.

NOTA: Le zone possono essere escluse e attivate solo quando il sistema non è inserito.

EKB3

Per escludere una zona aperta digitare un codice utente/principale valido e poi digitare la combinazione che segue usando il tasto [BYPS], i tasti numerici e infine il tasto[#].

Premere il tasto [BYPS], digitare il numero della zona e il codice utente/principale:

BYPS nn uumm #

Valore: *nn* – numero della zona, serie – [01... 76]; *uumm* – codice utente/principale a 4 cifre.

Esempio: *BYPS051111#*

ATTENZIONE: Non si può escludere una zona manomessa. Ripristinare la manomissione – per esempio chiudendo il contenitore di un sensore rimasto aperto – prima di inserire il sistema.

NOTA: La zona resterà esclusa finché il sistema non sia disinserito. Una volta disinserito il sistema lo stato corrente della zona sarà visualizzato sulla tastiera.

9. VISUALIZZARE LE INFORMAZIONI SUL SISTEMA

SMS

1. Per trovare le informazioni correnti sul sistema, inviare il messaggio di testo SMS al numero telefonico del sistema da uno qualsiasi dei 10 numeri telefonici utente registrati:

Contenuto del messaggio di testo SMS:

`ssss_INFO`

Valore: ssss - password SMS 4 cifre.

Esempio: 1111_INFO

2. Il sistema risponderà al numero di telefono che ha inviato il messaggio SMS con le seguenti informazioni aggiornate:
 - Ora e data del sistema.
 - Stato delle partizioni del sistema: inserite(ON) o disinserite (OFF).
 - Livello di potenza del segnale GSM.
 - Stato della corrente di rete.
 - Temperatura dell'area intorno ai sensori primario e secondario dell'ESIM364.
 - Stato delle zone (OK/allarme).



Vedere anche 11. GESTIONE E VISUALIZZAZIONE DELLE INFORMAZIONI SULLA TEMPERATURA.

9.1. Gestione delle informazioni periodiche sul sistema

SMS

1. Secondo la configurazione di default, il messaggio di testo SMS menzionato al paragrafo 9. INFORMAZIONI SUL SISTEMA è inviato periodicamente al numero telefonico dell'utente 1, tutti i giorni alle ore 11:00.



2. Per impostare una frequenza di comunicazione diversa (in giorni), inviare il messaggio di testo SMS seguente al numero telefonico del sistema da uno qualsiasi dei 10 numeri telefonici utente registrati:

Contenuto del messaggio di testo SMS:

`ssss_INFO:ff.tt`

Valore: ssss - Password SMS 4 cifre; ff - frequenza in giorni, serie - [0... 10]; tt - ore, serie - [0... 23]

Esempio: 1111_INFO:2.15 (ogni 2 giorni alle ore 15)

NOTA: A differenza del messaggio di stato del sistema ottenuto a richiesta, il messaggio di testo SMS d'informazione periodica non contiene lo stato delle zone e lo stato e i nomi delle uscite PGM.

3. Per disabilitare l'invio di messaggi SMS periodici, inviare il messaggio di testo SMS seguente al numero telefonico del sistema da uno qualsiasi dei 10 numeri telefonici utente registrati:

Contenuto del messaggio di testo SMS:

`ssss_INFO:0.0`

Valore: ssss - Password SMS 4 cifre.

Esempio: 1111_INFO:0.0

4. Il sistema risponderà con un messaggio di testo SMS di conferma inviato al numero telefonico dal quale proviene la richiesta.



10. VISUALIZZARE LE INFORMAZIONI SULLE ZONE E SULLE USCITE PGM

SMS

1. Per trovare le informazioni correnti sulle zone e sulle uscite PGM, inviare il messaggio di testo SMS che segue al numero telefonico del sistema da uno qualsiasi dei 10 numeri telefonici utente registrati:

Contenuto del messaggio di testo SMS:

`ssss STATUS`

Valore: ssss - Password SMS 4 cifre.

Esempio: 1111_STATUS

2. Il sistema risponderà al numero di telefono che ha inviato il messaggio SMS con le seguenti informazioni aggiornate:
 - Stato del sistema: partizione inserita (ON) o disinserita (OFF).
 - Stato delle zone e delle uscite PGM (ON/OFF).
 - Testo degli allarmi delle zone.
 - Nomi delle uscite PGM.



11. GESTIONE E VISUALIZZAZIONE DELLE INFORMAZIONI SULLE TEMPERATURE

SMS

1. Il sistema supporta fino a 8 sensori di temperatura. Se almeno 2 sensori di temperatura (primario e secondario) sono installati nel sistema, quest'ultimo può inviare messaggi di testo SMS contenenti valori di temperatura in caso di superamento dei limiti minimi e massimi impostati. Il messaggio di testo SMS è inviato solo all'utente 1. Secondo la configurazione di default l'invio di questo messaggio è disabilitato.



2. Per abilitare o impostare un nuovo livello minimo o massimo di temperatura oppure specificare un nome per un termometro primario o secondario inviare al sistema il messaggio di testo SMS seguente da uno qualsiasi dei 10 numeri telefonici utente registrati:

Contenuto del messaggio di testo SMS:

`s$$$_TEMPn:MIN:tm,MAX:tmx,NAME:temp-sens-name`

Valore: `s$$$` - password SMS 4 cifre; `n` - numero del sensore di temperatura primario o secondario, serie - [1... 8]; `tm` - limite inferiore di temperatura in °C, serie - [-55... 125]; `tmx` - limite superiore di temperatura in °C, serie - [-55... 125]; `temp-sens-name` - nome del sensore di temperatura, lunghezza compresa tra 4 e 24 caratteri.

Esempio: `1111_TEMP2:MIN:-15,MAX:30,NAME:Garage`

3. Per disabilitare questo messaggio di testo SMS, inviare al sistema il messaggio di testo SMS seguente da uno qualsiasi dei 10 numeri telefonici utente registrati:

Contenuto del messaggio di testo SMS:

`s$$$_TEMPn:MIN:0,MAX:0`

Valore: `s$$$` - password SMS 4 cifre; `n` - numero del sensore di temperatura primario o secondario, serie - [1... 8].

Esempio: `1111_TEMP1:MIN:0,MAX:0`

4. Per trovare quali sensori di temperatura sono impostati come primari e secondari, inviare al sistema il messaggio di testo SMS seguente da uno qualsiasi dei 10 numeri telefonici utente registrati:

Contenuto del messaggio di testo SMS:

`s$$$_TEMPI?`

Valore: `s$$$` - password SMS 4 cifre.

Esempio: `1111_TEMPI:?`

5. Per sapere la temperatura corrente di tutti i sensori di temperatura, inviare al sistema il messaggio di testo SMS seguente da uno qualsiasi dei 10 numeri telefonici utente registrati:

Contenuto del messaggio di testo SMS:

`s$$$_ITEMP:?`

Valore: `s$$$` - password SMS 4 cifre.

Esempio: `1111_ITEMP:?`

6. Il sistema risponderà con un messaggio di testo SMS di conferma inviato al numero telefonico che ha fatto la richiesta.



Vedere anche **9. VISUALIZZARE LE INFORMAZIONI SUL SISTEMA.**

EKB2

Digitare un codice utente/principale valido e navigare attraverso il menu secondo lo schema che segue usando i tasti OK e le frecce per vedere in tempo reale le temperature di tutti i sensori:

Percorso del menu:

`OK → uumm → OK → TEMP SENSORS INFO → OK → 1... 8`

Valore: `uuuu` - codice utente/principale a 4 cifre.

12. INDICAZIONE DEI GUASTI DEL SISTEMA

Il sistema è provvisto di una funzione di auto diagnostica che consente la segnalazione della presenza di eventuali guasti attraverso la tastiera o attraverso la notifica, via messaggio SMS, ai numeri telefonici utente registrati.

EKB2

L'icona  visualizzata sullo schermo della tastiera segnala la presenza di guasti del sistema. Per vedere i guasti correnti del sistema, digitare un codice utente/principale valido per accedere alla sezione **FAULTS** del menu. La descrizione dei guasti è riportata nella tabella che segue.

Digitare un codice utente valido e navigare attraverso il menu secondo lo schema che segue usando i tasti OK e le frecce per vedere i guasti correnti del sistema:

Percorso del menu:

OK → uumm → OK → **FAULTS** → OK

Valore: uumm – codice utente/principale a 4 cifre.

Nome	Descrizione
GUASTO ALIMENTAZIONE	Interruzione corrente di rete
BATTERIA BASSA	Tensione insufficiente della batteria di backup – Il voltaggio è inferiore a 10,5 V.
BATTERIA ASSENTE	La batteria di backup non è presente o il voltaggio è inferiore a 5 Volt.
BATTERIA GUASTA	La batteria di backup deve essere sostituita – La resistenza della batteria è superiore a 2Ω.
GUASTO SIRENA	Sirena scollegata/guasta.
MANOMISSIONE	Aperto uno o più interruttori anti manomissione.
REGOLARE ORA/DATA	Non sono state impostate la data e l'ora del sistema.
GUASTO GSM	Perdita della connessione GSM.
ANTENNA GSM GUASTA	Antenna GSM scollegata/guasta.
ANTENNA RF GUASTA	Antenna scollegata/guasta
TASTIERA GUASTA	Tastiera scollegata/guasta

Il LED giallo SYSTEM segnala un guasto del sistema. Le indicazioni del LED SYSTEM sono riportate nella tabella che segue:

LED SYSTEM	Descrizione
Accesso (ON)	Uno o più interruttori antimanomissione aperti; altri guasti nel sistema (vedere qui sotto)
Lampeggiate	Apertura di una o più zone ad alta numerazione (Z13 ... Z76).

Per saper di più in merito al guasto del sistema, digitare il comando A riportato qui di seguito. Dopo questa procedura il sistema illuminerà i LED rossi delle zone per 15 secondi. La descrizione della segnalazione di ciascun LED è riportata nella tabella che segue:

LED delle Zone	Descrizione
1	Interruzione rete elettrica
2	Tensione in calo sulla batteria di backup – Voltaggio inferiore a 10,5 V
3	Batteria di backup assente o voltaggio della batteria inferiore a 5 V.
4	La batteria di backup deve essere sostituita. La resistenza della batteria è superiore a 2ohm.
5	Sirena scollegata/guasta.
7	Uno o più interruttori antimanomissione aperti.
8	Data e ora non impostati.
9	Apertura di una o più zone ad alta numerazione (Z13 ... Z76).
10	Perdita della connessione GSM.
11	Antenna GSM/GPRS scollegata/guasta.
12	Antenna radio scollegata/guasta.

Per saper quale delle zone ad alta numerazione è stata aperta digitare il comando B.

Per sapere quale interruttore anti manomissione è stato aperto, digitare il comando C.

Comando A: indicazione del guasto del sistema; digitare:

[CODE#]

Comando B: indicazione della zona ad alta numerazione aperta; digitare:

[CODE1]

Comando C: indicazione dell'interruttore anti manomissione aperto; digitare:

[CODE2]

Il numero della zona ad alta numerazione aperta o manomessa si calcola con la formula: Numero della zona LED della sezione B + Numero della zona LED della sezione A.

Esempio: il LED #3 della sezione A lampeggia e il led #8 della sezione B è acceso (ON). Secondo la tabella che segue il LED #8 è uguale a 18, quindi $18 + 3 = 21$.

Risultato: la zona ad alta numerazione aperta o manomessa è la Zona 21.

LED di zona della sezione A - lampeggianti	LED di zona della sezione B: accessi (ON)
LED della zona 1 = 1	LED della zona 7 = 12
LED della zona 2 = 2	LED della zona 8 = 18
LED della zona 3 = 3	LED della zona 9 = 24
LED della zona 4 = 4	LED della zona 10 = 30
LED della zona 5 = 5	LED della zona 11 = 36
LED della zona 6 = 6	LED della zona 12 = 42

13. CONTROLLO DELLE APPARECCHIATURE ELETTRICHE

Il sistema dispone di 4 o più uscite PGM per la connessione e il controllo di varie apparecchiature elettriche. Ciò consente di controllare porte del garage, accendere/spengere il riscaldamento domestico, luci, impianti di condizionamento, ripristinare sensori di fumo ecc. Le uscite PGM devono essere configurate dall'installatore prima di poterle utilizzare.

13.1. Accendere/spengere istantaneamente apparecchiature elettriche

SMS

1. Per accendere (ON) una specifica apparecchiatura elettrica, inviare al sistema il messaggio di testo SMS seguente da uno qualsiasi dei 10 numeri telefonici utente registrati.

Contenuto del messaggio di testo SMS:

ssss_Coo:ON oppure ssss_out-name:ON

Valore: ssss - password SMS 4 cifre; oo - numero dell'uscita PGM, serie - [1... 76]; out-name - nome dell'uscita PGM.

Esempio: 1111_Pump:ON

2. Per spegnere (OFF) una specifica apparecchiatura elettrica, inviare al sistema il messaggio di testo SMS seguente da uno qualsiasi dei 10 numeri telefonici utente registrati:

Contenuto del messaggio di testo SMS:

ssss_Coo:OFF oppure ssss_out-name:OFF

Valore: ssss - password SMS 4 cifre; oo - numero dell'uscita PGM, serie - [1... 76]; out-name - nome dell'uscita PGM.

Esempio: 1111_C2:OFF

3. Il sistema risponderà con un messaggio di testo SMS di conferma inviato al numero telefonico che ha fatto la richiesta.



EKB2

1. Per accendere (ON) una specifica apparecchiatura, digitare il codice principale e navigare attraverso il seguente percorso del menu usando i tasti freccia e OK:

Percorso del menu:

Uscita PGM cablata: **OK** → mmmm → OK → PGM OUTPUTS → OK → ONBOARD OUTPUTS → OK → OUTPUT 1... 12 → OK → STATUS → OK → ENABLE → OK

Uscita PGM senza fili: ... → WIRELESS OUTPUTS 1... 4 → OK → WIRELESS OUTPUT 13... 76 → OK → STATUS → OK → ENABLE → OK

2. Per spegnere (OFF) una specifica apparecchiatura, digitare il codice principale e navigare attraverso il seguente percorso del menu usando i tasti freccia e OK:

Percorso del menu:

Uscita PGM cablata: **OK** → mmmm → OK → PGM OUTPUTS → OK → ONBOARD OUTPUTS → OK → OUTPUT 1... 12 → OK → STATUS → OK → DISABLE → OK

Uscita PGM senza fili: ... → WIRELESS OUTPUTS 1... 4 → OK → WIRELESS OUTPUT 13... 76 → OK → STATUS → OK → DISABLE → OK

Valore: mmmm - codice principale a 4 cifre.

13.2. Accendere/spagnere le apparecchiature elettriche per un determinato periodo di tempo

SMS

1. Per accendere (ON) istantaneamente una specifica apparecchiatura elettrica e mantenerla accesa per un certo periodo, inviare al sistema il messaggio di testo SMS seguente da uno qualsiasi dei 10 numeri telefonici utente registrati.

Contenuto del messaggio di testo SMS:

`ssss_Coo:ON:hr.mn.sc` oppure `ssss_out-name:ON:hr.mn.sc`

Valore: `ssss` - password SMS 4 cifre; `oo` - numero dell'uscita PGM, serie - [1... 76]; `hr` - ore, serie - [00... 23], `mn` - minuti, serie - [00... 59]; `sc` - secondi, serie - [00... 59]; `out-name` - nome dell'uscita PGM.

Esempio: `1111_Pump:ON:00.00.25`

2. Per spegnere (OFF) istantaneamente una specifica apparecchiatura elettrica e mantenerla spenta per un certo periodo, inviare al sistema il messaggio di testo SMS seguente da uno qualsiasi dei 10 numeri telefonici utente registrati:

Contenuto del messaggio di testo SMS:

`ssss_Coo:OFF:hr.mn.sc` oppure `ssss_out-name:OFF:hr.mn.sc`

Valore: `ssss` - password SMS 4 cifre; `oo` - numero dell'uscita PGM, serie - [1... 76]; `hr` - ore, serie - [00... 23], `mn` - minuti, serie - [00... 59]; `sc` - secondi, serie - [00... 59]; `out-name` - nome dell'uscita PGM.

Esempio: `1111_C3:OFF:13.25.56`

3. Il sistema risponderà con un messaggio di testo SMS di conferma inviato al numero telefonico che ha fatto la richiesta..



NOTA: Un'uscita PGM può essere accesa (ON) per un certo periodo di tempo a condizione che sia spenta.

NOTA: Un'uscita PGM può essere spenta (OFF) per un certo periodo di tempo a condizione che sia accesa.

14. VISUALIZZARE LA MEMORIA DEGLI EVENTI E IL REGISTRO DEGLI ALLARMI

14.1. La memoria degli eventi

La memoria degli eventi consente di registrare in ordine cronologico fino a 500 eventi, compresa l'indicazione della data e dell'ora, per gli eventi che seguono:

- Avviamento del sistema.
- Inserimento/disinserimento del sistema.
- Zona aperta/ripristinata.
- Zona manomessa/ripristinata.
- Esclusione di una zona.
- Gestione del servizio senza fili.
- Scarti della temperatura dai valori MIN e MAX impostati.
- Guasti del sistema.

La memoria degli eventi è ordinata in modalità LIFO (Last In First Out – Ultimo entrato primo uscito) e consente quindi al sistema di sostituire automaticamente le registrazioni più vecchie con le ultime.

EKB2

Inserisci il codice principale e navigare attraverso il seguente percorso menu con i tasti OK e freccia per visualizzare il registro degli eventi:

Percorso del menu dalla tastiera EKB2:

OK → mmmm → OK → VIEW EVENT LOG → OK

Valore: mmmm - codice principale a 4 cifre.

14.2. Memoria degli allarmi

La memoria degli allarmi contiene una lista degli ultimi 16 allarmi generati dopo l'ultima volta che si è inserito il sistema. Il registro degli allarmi può essere visualizzato con la tastiera EKB2 e comprende solo gli allarmi della partizione alla quale è stato assegnato il codice utente/principale. Ogni allarme comprende numero della partizione e numero della zona.

Quando lo schermo è illuminato data e ora dell'allarme compaiono in fondo allo schermo della EKB2. In caso d'allarme compare sullo schermo l'icona  Il registro degli allarmi si cancella automaticamente dopo il riarmo del sistema o dopo la visualizzazione.

EKB2

Per vedere/cancellare il registro degli allarmi, digitare un codice utente/principale e navigare secondo il percorso seguente del menu usando i tasti freccia e OK

Percorso del menu dalla tastiera EKB2:

OK → uumm → OK → ALARM LOG → OK

Valore: uumm - codice utente/principale a 4 cifre.

Sintassi di un record nel registro degli allarmi: [alarm-type P:p Z:nn]

Valore: alarm-type - BURGLARY/FIRE/24H/SILENT/TAMPER/WS LOST, p - numero della partizione, serie - [1... 4], nn - numero della zona /manomissione, serie - [1... 76].

Esempio #1 di record d'allarme: BURGLARY P:1 Z:1

Valore: BURGLARY - Zona di tipo Instant, Int. Follower o Delay; P:1 - Partizione 1; Z:1 - Zona 1 (INTRUSIONE).

Esempio #2 di record d'allarme: TAMPER P:2 Z:13

Valore: TAMPER - allarme manomissione; P:2 - Partizione 2; Z:13 - Zona 13 (MANOMISSIONE).

Esempio #3 di record d'allarme: FIRE P:4 Z:9

Valore: FIRE - zona allarme di tipo Fire; P:4 - Partizione 4; Z:9 - Zona 9 (INCENDIO).

Esempio #4 di record d'allarme: WS LOST P:2 Z:14

Valore: WS LOST - allarme di perdita segnale radio; P:2 - Partizione 2; Z:14 - Zona 14 (PERDITA DEL SEGNALE RADIO).

15. SE IL SISTEMA D'ALLARME È COLLEGATO A UNA STAZIONE DI MONITORAGGIO

Se il sistema d'allarme è collegato a una stazione di monitoraggio si possono disabilitare le seguenti funzioni del sistema:

- Conferma via messaggio di testo SMS dell'inserimento/disarmo, tacitazione dell'allarme con una chiamata telefonica, messaggio di dati SMS, tastiere EKB2/EKB3/EKB3W, telecomando iButton, telecomandi radio EWK1/EWK2.
- Segnalazione d'allarme via chiamata telefonica.
- Segnalazione d'allarme via messaggio di testo SMS.
- Segnalazione di apertura/manomissione di una zona via messaggio di testo SMS.
- Segnalazione della temperatura via messaggio di testo SMS
- Informazioni periodiche sul sistema via messaggio di testo SMS.
- Segnalazione di qualsiasi guasto via messaggio di testo SMS e tastiera.
- Qualsiasi altro messaggio di testo SMS generato dal sistema.

NOTA: Per la configurazione e il controllo completo del sistema, consultare il manuale d'installazione dell'ESIM364 disponibile su www.dias.it.

16. SPECIFICHE TECNICHE

16.1. Caratteristiche elettriche e meccaniche

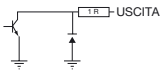
Caratteristiche elettriche e meccaniche	
Alimentazione	16 ÷ 24 V 50 Hz max. 1,5 A / 16 ÷ 24 VCC 1,5 A max.
Consumo di corrente a riposo senza altri dispositivi connessi	Fino a 80 mA
Capacità e voltaggio della batteria di backup raccomandata	12 V; 1,3 ÷ 7 A
Tipo della batteria di backup raccomandata	Al piombo e acido
Corrente di carica della batteria di backup	Fino a 500 mA
Tempo di ricarica della batteria di backup raccomandata	Fino a 30 ore per una batteria da 7 A
Frequenza del modem GSM	850/900/1800/1900 MHz
Tipo di cavo per connessione antenna GSM/GPRS	Schermato
Numero di zone sul dispositivo	6 (12 in modalità ATZ)
Resistenza nominale della zona	5,6 kΩ (5,6 kΩ e 3,3 kΩ in modalità ATZ)
Numero di uscita PGM sul dispositivo	4
Numero di uscite PGM sul dispositivo	 <p>USCITA</p> <p>Uscita su collettore aperto. L'uscita è inviata su COM quando è attivata (ON)</p>
Valori massimi di commutazione uscite PGM sul dispositivo	4 x 30 V; 500 mA
BELL: Uscita della sirena quando è attivata	Collegata COM
BELL: Corrente massima d'uscita della sirena	1 A
BELL: Lunghezza massima cavo di connessione alla sirena	Fino a 100 m
BELL: Tipo di cavo per connessione alla sirena	Non schermato
AUX: Voltaggio alimentazione apparecchiature ausiliarie	13,8 VCC
AUX: Corrente massima cumulativa apparecchiature ausiliarie	1,1 A
AUX: Lunghezza massima connessione apparecchiature ausiliarie	Fino a 100 m
AUX: Tipo di cavo connessione apparecchiature ausiliarie	Non schermato
BUZ: Corrente massima del mini cicalino	150 mA
BUZ: Voltaggio alimentazione cicalino	5 VCC
BUZ: Tipo di cavo per la connessione del cicalino	Non schermato
Modelli di sensori di temperatura supportati	Maxim®/Dallas® DS18S20, DS18B20
Numero massimo di sensori di temperatura supportati	8
DATA: Lunghezza massima del cavo per comunicazione su 1 filo	Fino a 30 m
DATA: Tipo di cavo per la comunicazione su 1 filo	Non schermato
Modelli di telecomandi iButton supportati	Maxim®/Dallas® DS1990A
Numero massimo di telecomandi iButton supportati	16
Numero massimo di tastiere supportate	4 x EKB2 / EKB3
Y/G: lunghezza massima del cavo per comunicazione RS485	Fino a 100 m
Y/G: tipo di cavo per comunicazione RS485	Non schermato
MIC: lunghezza massima del cavo di connessione del microfono	Fino a 2 m
MIC: tipo di cavo connessione microfono	Non schermato
Banda radiocomunicazione	ISM868/ISM915
Campo di comunicazione senza fili	Fino a 30 m in interni; fino a 150 m all'aperto
Numero massimo di dispositivi radio supportati	30
Capacità del registro degli eventi	Fino a 500 eventi
Numero massimo di zone supportate	76
Numero massimo di uscite PGM supportate	76
Tipo di cavo per connessione zone e uscite PGM	Non schermato
Valori generati dalla linea PSTN	Voltaggio: 48V; corrente: 25 mA; impedenza 270
Comunicazioni	SMS, Voice Call, CSD rete GPRS, PSTN, Ethernet via ELAN3ALARM
Protocolli supportati	Ademco Contact ID, EGR100, Kronos, Cortex SMS, SIA IP
Dimensioni	140 x 100 x 18 mm
Temperatura operativa	Da -20 a +55°C
Umidità	Da 0 a 90% di umidità relativa; da 0 a +40°C in assenza di condensa

16.2. Unità principale, funzioni dei LED e dei connettori

Funzioni dell'unità principale

MODEM GSM	Rete GSM 850/900/1800/1900 MHz
Scheda SIM 1	Supporto per la scheda SIM primaria
Scheda SIM 1	Supporto per la scheda SIM secondaria
DEF	Spinotti per ripristino impostazioni di default
USB	Porta mini USB
FUSE F1	Fusibile da 3 A
Antenna W-LESS	Antenna wireless connettore di tipo SMA
Antenna GSM/GPRS	Connettore tipo SMA per antenna GSM GPRS
MODULI*	Prese per moduli EA1, EA2 o EPGM8

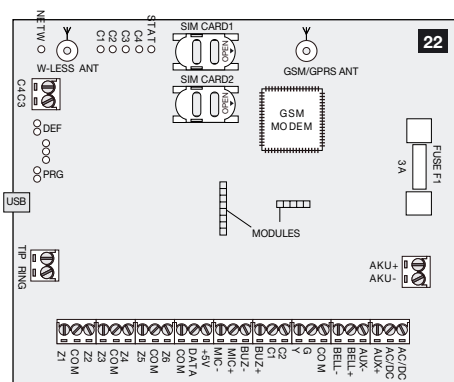

Funzioni dei LED

NETW	Forza del segnale della rete GSM
C1	Stato uscita PGM C1 – ON/OFF
C2	Stato uscita PGM C2 – ON/OFF
C3	Stato uscita PGM C3 – ON/OFF
C4	Stato uscita PGM C4 – ON/OFF
STAT	Stato del micro controller

Indicazioni del LED NETW Forza del segnale GSM

Spento (OFF)	Segnale GSM assente
Lampeggio ogni 3 secondi	Scarso
Lampeggio ogni 1 secondo	Medio
Lampeggio varie volte al secondo	Buono
Acceso (ON)	Eccellente

Funzioni del connettore

TIP*	Terminale PTSN (linea telefonica)
RING*	Terminale PTSN (linea telefonica)
DATA	Interfaccia a 1 filo per la connessione del telecomando iButton e del sensore di temperatura
+5V	Terminale d'alimentazione del sensore di temperatura (+5 V)
MIC-	Terminale negativo del microfono
MIC+	Terminale positivo del microfono
BUZ-	Terminale negativo del cicalino
BUZ+	Terminale positivo del cicalino
C1 - C4	Terminali uscita PGM
Z1 - Z6	Terminali zone di sicurezza
Y	Terminale CLOCK dell'interfaccia RS485 (filo giallo)
G	Terminale DATA dell'interfaccia RS485 (filo verde)
COM	Terminale comune di ritorno
BELL-	Terminale negativo della sirena
BELL+	Terminale positivo della sirena
AUX-	Terminale negativo dell'alimentazione per dispositivi ausiliari
AUX+	Terminale positivo dell'alimentazione per dispositivi ausiliari
AC/DC	Terminali dell'alimentazione principale
AKU-	Terminale negativo della batteria di backup
AKU+	Terminale positivo della batteria di backup

* In opzione, implementabili se richiesti preventivamente.

16.3. Schemi di cablaggio

16.3.1. Cablaggio generale

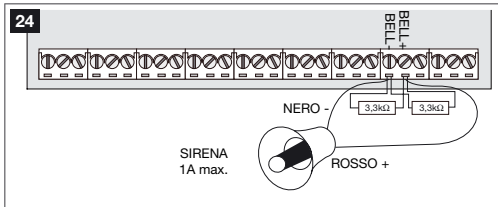
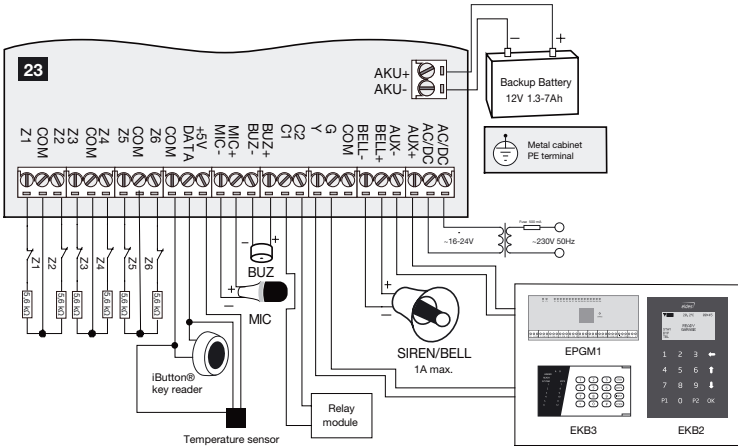

Monitoraggio dello stato della sirena

Per default il sistema esegue il monitoraggio dello stato della sirena e segnala sulla tastiera eventuali guasti o mancanza di collegamento. Questa configurazione richiede una coppia di resistenze da 3,3 kΩ inserite in parallelo fra i terminali **BELL+** e **BELL-**.

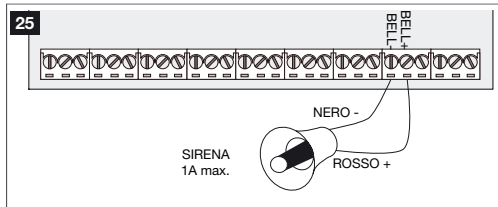

Nessun monitoraggio dello stato della sirena

Se la funzione di monitoraggio dello stato della sirena non è richiesta, non collegare le resistenze in parallelo e disabilitare l'indicazione del problema della sirena sulla tastiera. (Vedere **3.10. Indicazioni dei guasti di sistema.**)

16.3.2. Tipi di connessione della zona

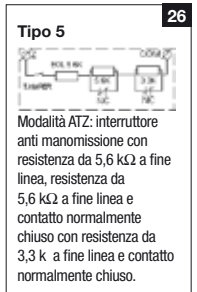
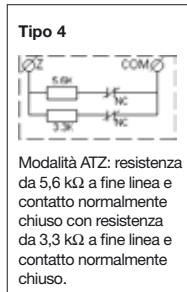
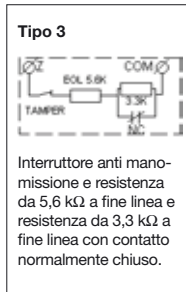
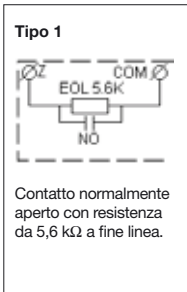

Dichiarazione di conformità:

DIAS s.r.l. Via Triboniano, 25 - 20156 Milano, dichiara che l'apparecchiatura **ESIM364**, è conforme ai requisiti essenziali richiesti dalle normative comunitarie:

LVD Directive 2006/95/EC
EMC Directive 2004/108/EC
R&TTE Directive 1995/5/EC

Sono stati applicati i seguenti documenti normativi:

EN 60950-1 / IEC 60950-1
EN 300 200-1 v2.3.1:2010
EN 301 489-01
EN 301 489-07
EN 301 511



dias s.r.l.

distribuzione apparecchiature sicurezza

Via Triboniano, 25 - 20156 MILANO - Tel. 02.38036.901 - Fax 02.38036.950 - Email: dias@dias.it

MADE IN THE EUROPEAN UNION