

AMA-100 (D2AM100)

Edizione
provvisoria
09-05-2000

Rivelatore acustico indirizzabile di rottura vetro

Istruzioni d'installazione

Il rivelatore AMA-100 è un innovativo sensore acustico di rottura vetro, progettato per rilevare i suoni prodotti dall'infrangimento di vetri intelaiati (finestre, porte a vetro, ecc...). Il sensore acustico di rottura vetro AMA-100 è il risultato di un esteso programma di ricerca attuato con l'obiettivo di studiare a fondo le proprietà del vetro e le qualità dei suoni derivati dalla rottura di vetri intelaiati. Il risultato è un rivelatore provvisto di una sensibilità eccezionale e di un'alta immunità ai falsi allarmi.

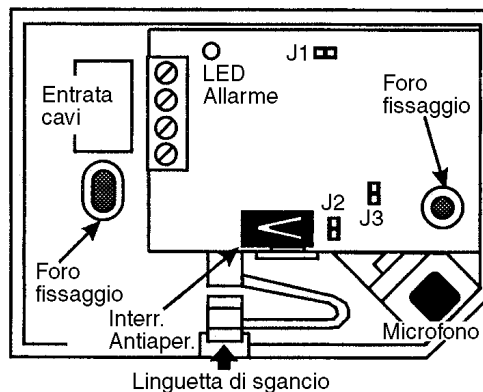

I metodi di produzione altamente qualitativi, associati a meticolosi test finali fanno sì che AMA-100 sia un sensore superiore a molti altri della stessa tipologia. Il processo di elaborazione dinamica del segnale (D.S.P. brevettato) fornisce un'accurata rilevazione per vetri normali, laminati, rinforzati e temperati, mentre non tiene conto dei suoni che comunemente provocano falsi allarmi.

Caratteristiche

- ▲ Corrente a riposo..... 3.5mA
- ▲ Corrente in allarme..... 5.5mA
- ▲ Microfono..... Electret omnidirezionale
- ▲ Dimensioni..... mm 89 x 64 x 20
- ▲ Temperatura di funzionamento da 0°C a +50°C (95% U.R.)
- ▲ Durata allarme 3 secondi
- ▲ Modo prova (J2=ON)..... Ponticello J2
- ▲ Centrali compatibili Modulo 64 e Modulo 128 Versione v3.0

Portata massima di rilevazione				
Tipo di vetro	Spessore	Dimensioni	Livello 1	Livello 2
Normale /Temperato	mm 3-6	cm 46x46 ed oltre	m 7.6	m 4.6
		da cm 30 x 30 a cm 46 x 46	m 4.6	m 3
Rinforzato /Laminato	mm 6	cm 46x46 ed oltre	m 6	Non usare
		da cm 30 x 30 a cm 46 x 46	m 3	Non usare

Livello di rilevazione (Ponticello J1)

Il sensore di rottura vetro AMA-100 è dotato di un ponticello (J1) che permette la selezione del livello di rilevazione, che si può regolare in funzione della dimensione e dell'acustica del locale nel quale il rivelatore viene installato.

La giusta scelta di tale livello contribuisce a migliorare l'immunità complessiva del sensore rispetto ai falsi allarmi.

Il rivelatore è preimpostato di fabbrica per il livello 1 (J1=OFF).

Ciò determina la massima sensibilità del sensore; questo livello dovrebbe essere usato per installazioni che richiedono portata e sensibilità alta, come per locali spaziosi o che contengono parecchie superfici assorbenti del suono (ad. es. tappeti, moquette e tendaggi).

Il livello 1 è adatto per la maggior parte delle installazioni.

Per stanze più piccole o per stanze contenenti molte superfici rigide che riflettono il suono (come cucine, bagni, ecc...) è più appropriato selezionare una minor sensibilità con il livello 2 (J1=ON)

Dislocazione del rivelatore

N.B. Provare il rivelatore completamente per un corretto posizionamento usando il simulatore di rottura vetro AFT-100. Altri simulatori potrebbero mandare in allarme il sensore ma non fornire indicazioni accurate.

- ▲ Per una protezione ottimale il rivelatore dovrebbe avere una linea diretta di vista con il vetro da proteggere
- ▲ Una finestra coperta (as es. tende) assorbirà parte dell'energia del suono di rottura vetro. In questi casi fissare il sensore il più vicino possibile al vetro, su una parete adiacente o a soffitto.
- ▲ Il rivelatore dovrebbe essere installato ad un'altezza di almeno m 1.8 dal pavimento.
- ▲ Non fissare il rivelatore sulla stessa parete del vetro da proteggere. Riferitevi al disegno di seguito riportato per verificare le posizioni d'installazione corrette e non corrette.
- ▲ Evitare installazioni vicine a sorgenti rumorose come altoparlanti o altri oggetti che producono suoni in modo continuo.
- ▲ Non montare il sensore oltre la massima portata raccomandata, anche se con il simulatore AFT-100 si verificano coperture maggiori di quelle dichiarate. (Eventuali cambiamenti nell'acustica della stanza potrebbero ridurre questa portata verificata).
- ▲ Applicazioni con circuiti 24 ore dovrebbero essere evitate a meno che il locale sia vuoto (o non occupato).
- ▲ Provare l'immunità di falsi allarmi attivando ogni suono che può accadere quando il sistema d'allarme è inserito.

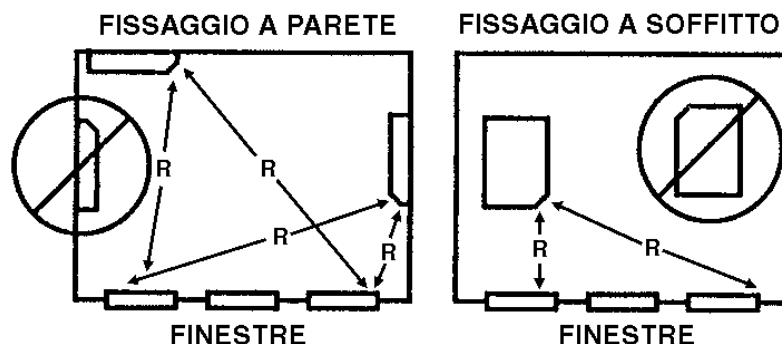

Prova del sensore

Nello scegliere la posizione per l'installazione di ogni AMA-100, le seguenti prove dovrebbero essere eseguite per assicurarsi che il sensore è stato installato nella migliore posizione possibile.

Impostazione Modo Prova (Ponticello J2)

1. Scegliere una posizione e rimuovere il coperchio frontale del rivelatore. Usare un nastro biadesivo per montare temporaneamente il sensore. Adoperare una batteria 9V per alimentarlo.
2. Impostare il modo prova (J2=ON). Il relè di allarme commuta in stato di allarme e rimane così fino a che il ponticello J1 viene ripristinato in OFF dopo la prova.

Nota: Il rivelatore non reagirà al simulatore di rottura vetro a meno che venga attivato il modo prova (J2=ON).

3. Riposizionare il coperchio.

Simulatore di Rottura Vetro AFT-100

L'AFT-100 genera segnali di prova per vetri normali o temperati. Usare l'impostazione per vetri normali se non siete sicuri del tipo di vetro. Osservare i seguenti passi durante la prova del sensore:

- ▲ Il corretto posizionamento del sensore è indicato da tre rilevazioni successive. Se il sensore non risponde ogni volta, riposizionarlo e ripetere la prova.
- ▲ Se le finestre in questione sono coperte da tende o altro, mettete il simulatore tra vetro e copertura. Se i tendaggi prevenivano una rilevazione affidabile si suggerisce di fissare il rivelatore dietro le tende su parete o a soffitto.
- ▲ Se ci sono più finestre o c'è una vetrata ampia attivare il simulatore da diversi punti del vetro.

Quando il sensore risponde efficacemente può essere montato in modo permanente usando le apposite viti di fissaggio.

Collegamenti

Collegare il rivelatore AMA-100 secondo lo schema sottostante.

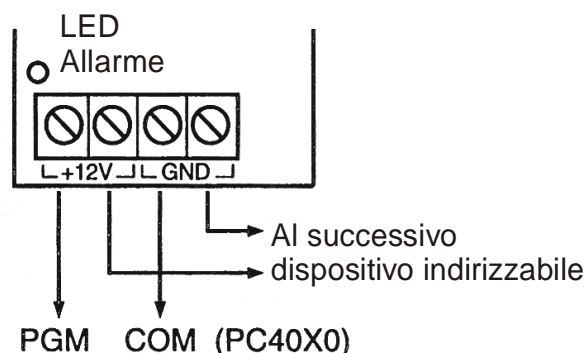

Fissaggio del rivelatore AMA-100

Una volta che la posizione di installazione è stata determinata, aprire il rivelatore premendo con un piccolo cacciavite la linguetta di sgancio situata in basso. Rimuovere il coperchio e riporlo in un posto sicuro. Fare passare i fili attraverso l'apertura rettangolare del supporto ed effettuare i collegamenti. Osservare la polarità dell'alimentazione. Fissare il rivelatore usando le due viti. Una volta terminato il fissaggio rimettere il coperchio e ripetere le prove d'installazione con il simulatore AFT-100.

Memorizzazione dell'apparecchiatura

Il numero di serie dislocato sul retro dell'apparecchiatura deve essere memorizzato nella centrale d'allarme con la Programmazione Installatore [★][8][Codice Installatore].

Questa procedura è spiegata dettagliatamente nel Manuale d'installazione dei sistemi Modulo 64/128 versione v3.0 o successive.

Attenzione: Collegare al circuito indirizzabile solo apparecchiature della serie DSC indirizzabile. Il collegamento di altri tipi di apparecchiature impedisce il corretto funzionamento.



HESA SpA

Via Triboniano, 25 - 20156 MILANO

Tel. 02.38036.1 - Fax 02.38036.701

Internet: www.hesa.com

e-mail: hesa@hesa.com

Filiale:

Via Val Grana, 14 - 00141 ROMA

Tel. 06.8861.415 - Fax 06.8861.391

e-mail: roma@hesa.com