

KD-90Z

KD-90

Tastiera alfanumerica

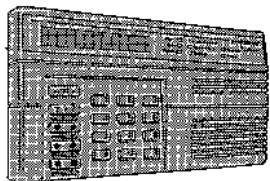

Istruzioni d'installazione

DT00164

dias s.r.l.

Via Triboniano 25 - 20156 MILANO
Tel. 02.38036.901 - Fax 02.38036.950



Descrizione

La tastiera KD-90Z è una tastiera alfanumerica digitale progettata per essere utilizzata con la Centrale senza fili supervisionata CP-90Z della Dias. La tastiera permette all'utente di inserire, disinserire ed interrogare il sistema di protezione. L'installatore può anche programmare la CP-90Z dalla tastiera KD-90Z.

Il collegamento alla CP-90Z è fatto attraverso un cavo a quattro fili. Più tastiere possono essere connesse alla CP-90Z con collegamento in cascata. La tastiera KD-90Z ed i livelli di illuminazione del visualizzatore sono programmabili per gli stati di attività e di inattività.

La tastiera ha tre tasti per attivazioni di emergenza 24-ore, per soccorso medico, aggressione e per incendio.

La tastiera emette un breve suono ogni volta che un tasto viene premuto e segnali di allarme udibili e suoni di sirene dall'altoparlante incorporato.

Caratteristiche

☆ Lo stato del sistema e le informazioni sono mostrate su un visualizzatore a due righe.

☆ Il visualizzatore può essere personalizzato dall'installatore per ogni installazione.

☆ Le condizioni del sistema e dei sensori sono indicate su otto indicatori a LED.

☆ Possibilità di far suonare al sistema suoni tonali, bip e sirene di allarme locale.

☆ Dodici tasti per inserire, disinserire e cambiare i livelli di protezione.

☆ Tasti di STATO e ESCLUSIONE per interrogare i sensori e per speciali tipi di inserimento.

☆ Tre tasti attivi 24 ore incendio, medico e aggressione.

☆ Tasto manomissione incorporato per segnalare la rimozione della tastiera dalla sua piastra di supporto.

IMPORTANTE!

Per attivare una zona emergenza 24 ore con la KD-90Z, il tasto emergenza desiderato (incendio, medico, aggressione) deve essere premuto per almeno quattro secondi.

Passo 1: Rimuovere la piastra di supporto

Far ruotare un cacciavite nelle fessure della parte inferiore della scatola per rimuovere la piastra di supporto.

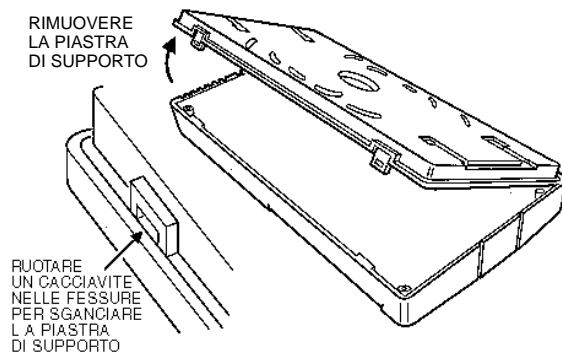

Passo 2: Installare la piastra di supporto

Fissare la piastra di supporto ad una scatola di plastica per collegamenti elettrici a singolo o doppio foro, oppure usare le quattro viti ed i tasselli ad espansione in plastica per montare la piastra direttamente alla parete.

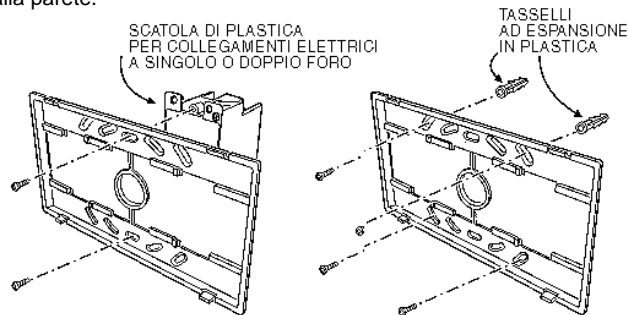

Passo 3: Collegamenti elettrici con la CP-90Z

Far correre un cavo a 4-fili sez. 0.35mm² o più grande tra la postazione della tastiera e la centrale d'allarme CP-90Z. Passare 2 volte il cavo attraverso l'anello di ferrite come illustrato. In caso di più tastiere è possibile il collegamento in cascata.

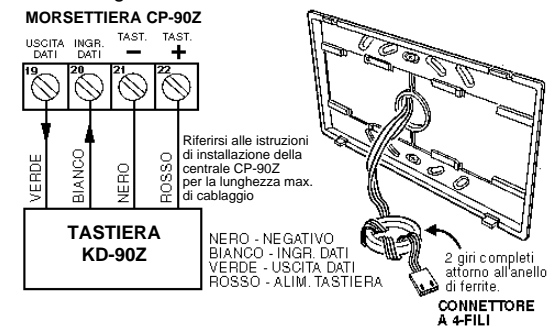

Passo 4: Inserire il connettore e montare la tastiera

Inserire il connettore del cavo nel suo corrispondente nella parte posteriore della KD-90Z. Appoggiare la tastiera alla piastra di sostegno, partendo dalla parte superiore, poi spingere la parte inferiore finché non si aggancia.

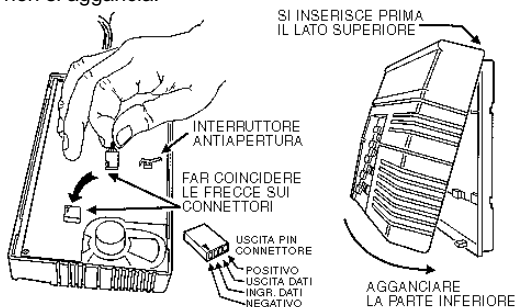

Passo 5: Programmazione e prova della tastiera

Se questa è la tastiera principale del sistema, quando la CP-90Z viene accesa la tastiera risulta l'accessorio n. 65. Se questa è una tastiera aggiuntiva alla principale, deve essere installata nella memoria della CP-90Z. Si faccia riferimento alle Istruzioni di Installazione e di Programmazione della CP-90Z per i dettagli. Provare la tastiera inserendo e disinserendo il sistema ad ogni livello di protezione. Per provare i pulsanti di emergenza, premere e mantenere premuto ogni pulsante per quattro secondi.

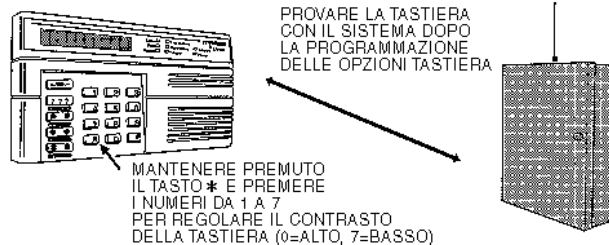

Garanzia limitata

Questo prodotto viene garantito esente da difetti nei materiali e nelle lavorazioni per un periodo di dodici (12) mesi dalla fornitura. La data di scadenza della garanzia è stampigliata sul prodotto.

Questa garanzia si estende solo al Rivenditore che acquista il prodotto attraverso i normali canali di distribuzione della Dias s.r.l. e non garantisce questo prodotto all'utente finale.

L'utente finale deve rivolgersi al Rivenditore presso il quale ha acquistato il prodotto per qualsiasi richiesta di riparazione in garanzia o fuori garanzia. Non esistono obblighi o responsabilità da parte della Dias s.r.l. per danni consequenziali che dovessero derivare o fossero dipendenti dall'utilizzo di questo prodotto o da un suo eventuale guasto, relativamente a perdite di beni, redditi, guadagni o spese per sostituzioni, riparazioni od interventi a qualsiasi titolo. Tutte le garanzie relative al funzionamento del prodotto, alla sua riparazione e/o sostituzione a giudizio esclusivo della Dias s.r.l., sono valide solo fino alla scadenza della garanzia indicata sul prodotto.

Le apparecchiature che, a giudizio del Rivenditore, dovessero essere riparate, in garanzia o fuori garanzia, dovranno essere inviate a spese del mittente al seguente indirizzo:

**DIAS s.r.l., Servizio Riparazioni,
Via Triboniano 25 - 20156 MILANO - Tel. 02.38036.901 - Fax 02.38036.950**

Le apparecchiature via radio forniscono un affidabile collegamento e soddisfano un'importante necessità nella segnalazione portatile senza fili. Tuttavia esistono alcuni limiti che devono essere osservati.

Solo per le installazioni negli U.S.A.: si richiede che le apparecchiature radio siano conformi alle Norme e Regolamenti FCC secondo la Sez. 15. Come tali, hanno una scarsa potenza di trasmissione e quindi una portata limitata.

Cambiamenti o modifiche all'apparecchiatura possono rendere la Centrale non più corrispondente alle norme FCC.

Collegamenti radio poco utilizzati dovrebbero essere provati regolarmente per protezione contro interferenze nascoste o guasti.

DT00164-DI0797