

3. IDENTIFICAZIONE DELLE PARTI

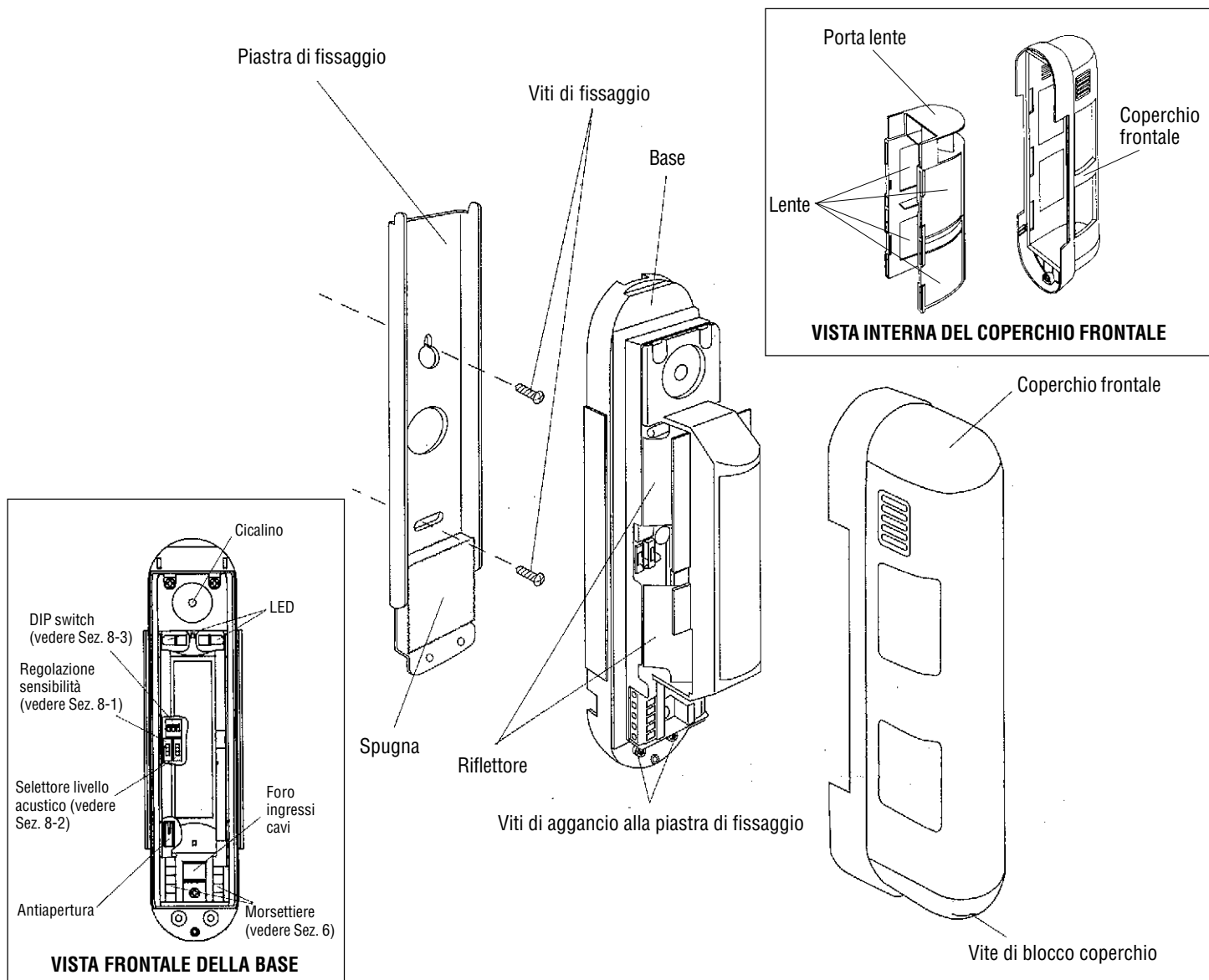

4. CONSIGLI PER L'INSTALLAZIONE

Fare riferimento ai seguenti consigli per l'installazione per un migliore funzionamento dell'apparecchiatura. Non seguendoli, si corre il rischio che l'unità non funzioni correttamente.

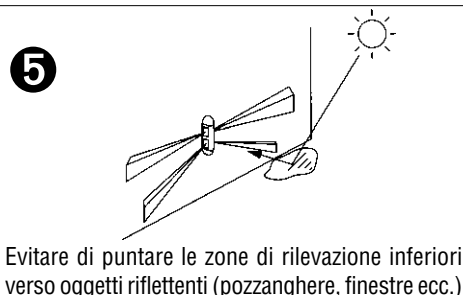
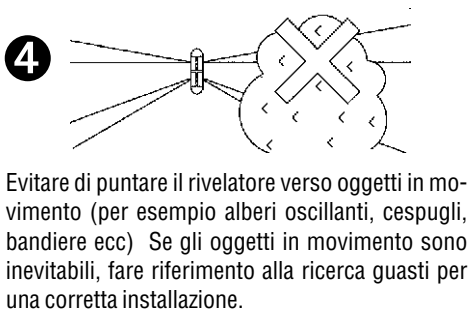
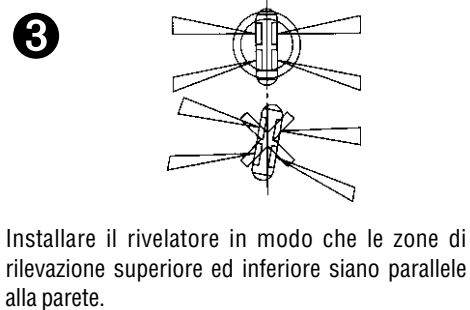
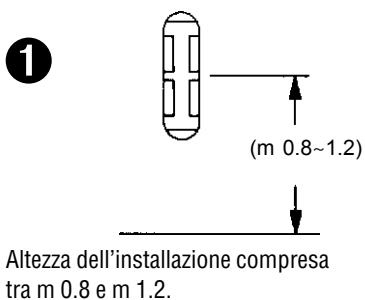

5. INSTALLAZIONE

5-1 Prima dell'installazione

1

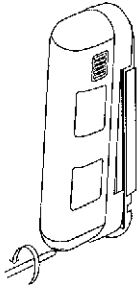

Allentare la vite di blocco e togliere il coperchio. Non toccare la superficie della lente.

2

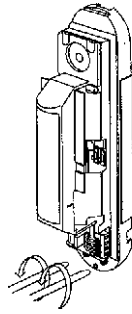

Allentare le due viti che fissano la base alla piastra. Non toccare i riflettori.

3

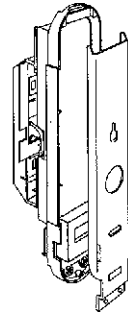

Rimuovere la piastra di fissaggio facendola scorrere verso il basso ed allontanandola dall'unità.

5-2 Metodo d'installazione

1

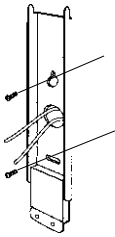

Far passare i cavi dal foro apposito, quindi fissare la piastra a parete in posizione verticale usando le viti in dotazione. L'altezza deve essere compresa tra m 0.8 e m 1.2.

2

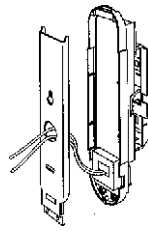

Portare i conduttori attraverso l'apposito foro e collegarli alle morsettiere (vedere Sez. 6). Assicurarsi di mettere i cavi tra le spugne della base e la piastra di fissaggio per evitare il passaggio di pioggia, polvere ed insetti.

3

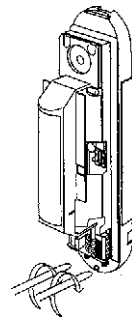

Innestare la base sulla piastra ed avvitare a fondo le viti di blocco.

Per cavi esterni

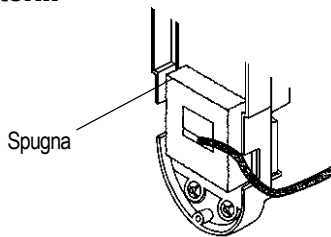

Far passare i conduttori attraverso l'apposito foro nella parte bassa dell'apparecchiatura e collegarli alle morsettiere. Sigillare con la spugna il passaggio cavi per una valida protezione contro insetti, pioggia e polvere.

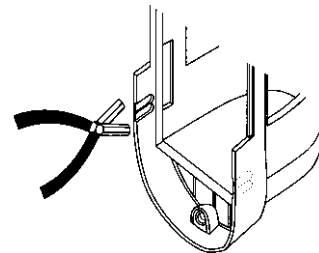

Togliere con delle pinze le paratie a sfondare per consentire il passaggio dei cavi esterni lateralmente all'apparecchio. Dopo il cablaggio, fissare l'unità alla piastra.

6. CABLAGGIO

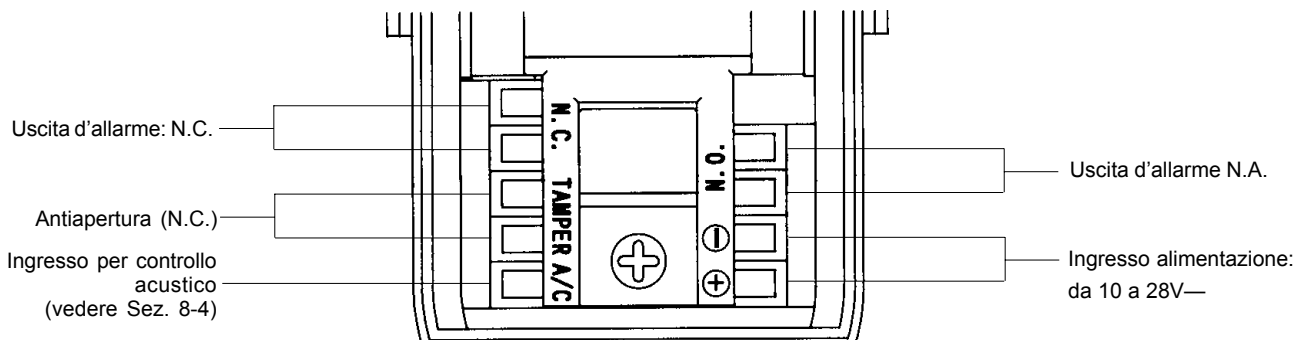

Lunghezza dei collegamenti

I conduttori di alimentazione non devono superare le seguenti lunghezze. Quando si usano due o più unità alimentandole dallo stesso conduttore, la lunghezza massima del conduttore è ottenuta dividendo la lunghezza segnata in tabella per il numero delle unità.

Sezione	Alimentazione	12V—	24V—
mmq 0.33		m 150	m 500
mmq 0.52		m 250	m 760
mmq 0.8		m 400	m 1200
mmq 1.31		m 600	m 1800

7. IMPOSTAZIONE DELL'AREA DI RILEVAZIONE

7-1 Regolazione angolo orizzontale

- Se un ostacolo dovesse bloccare le zone di rilevazione, è possibile una regolazione orizzontale compresa tra 0° e 3° in modo da evitare l'ostacolo.
- A causa della particolare tecnologia di rilevazione del BX-80N (impostazione conteggio impulsi = 2), entrambe le zone di rilevazione, superiore ed inferiore, devono essere violate contemporaneamente per generare un allarme. Pertanto occorre accertarsi che entrambe le zone siano regolate con lo stesso angolo rispetto al muro affinché la rilevazione avvenga nello stesso momento. In questo caso la sensibilità massima (HI) è raccomandata qualora si richieda un'elevata sensibilità vicino ai confini dell'area massima di rilevazione (12 metri)

IMPORTANTE: Evitare di regolare solo la zona superiore o solo quella inferiore separatamente. Il BX-80N richiede che ambedue le zone siano violate contemporaneamente per rilasciare un allarme. Perciò occorre sempre regolare l'angolo orizzontale in ugual modo per entrambe le zone.

1

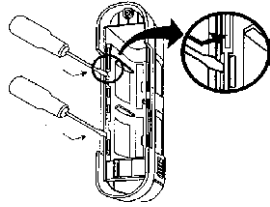

Sbloccare le tre linguette per ogni lato del supporto lente inserendo la lama di un cacciavite come mostrato sopra. Togliere il supporto lente dal coperchio frontale tenendo il supporto per le apposite protuberanze

2

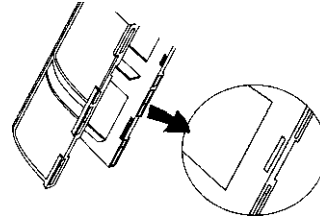

Spostare la lente per selezionare l'angolo adatto (tra 0° e 3°) come mostrato sopra assicurandosi che la lente sia sganciata dalla scanalatura del supporto.

3

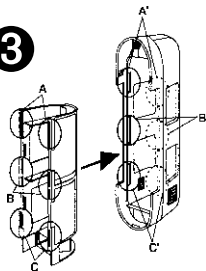

Dopo aver selezionato l'area di rilevazione, riposizionare il supporto lente nel coperchio frontale allineando le tre linguette A, B, e C su ogni lato del supporto con le tre scanalature A', B' e C' sul coperchio frontale.

4

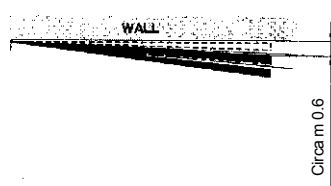

Se si seleziona un angolo di 3° l'area di rilevazione sarà distante 60 centimetri dal muro ad una distanza di 12 metri.

7-2 Regolazione della portata di rilevazione

- La zona di rilevazione superiore deve rimanere parallela al terreno in ogni caso. La zona di rilevazione inferiore si sposta come mostrato in figura secondo la posizione. In pratica la profondità di rilevazione è limitata dall'angolo della zona inferiore dato che ambedue le zone devono essere intercettate per ottenere un allarme.

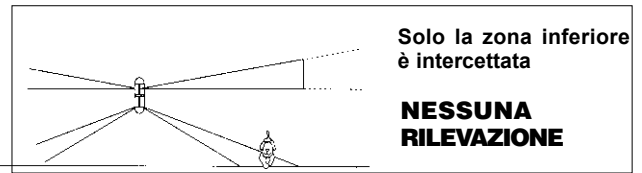
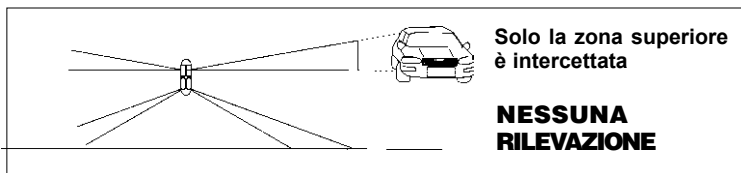
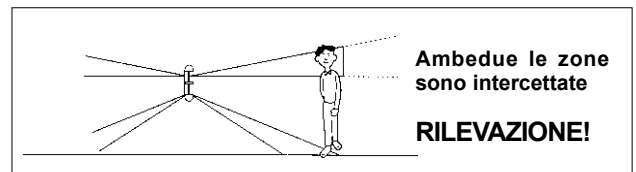

- Regolare la portata di rilevazione facendo scorrere le lenti inferiori come mostrato. (Le zone inferiori sono regolabili sul lato di destra e di sinistra indipendentemente). Non premere con forza.

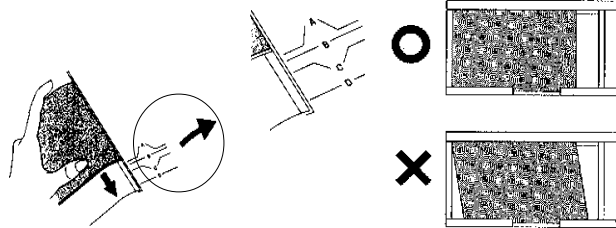

Rimuovere il supporto delle lenti dal coperchio come descritto nella Sezione 7 - 1. Far scorrere le lenti inferiori per regolare la portata di rilevazione. Scegliere la posizione appropriata dalla guida posta sul supporto delle lenti. (A, B, C, o D).

E' opportuno eseguire delle prove movimento dopo ogni cambiamento di posizione. Utilizzare il modo controllo area (vedi Sezione 8-3) per identificare le zone di rilevazione. Se queste non sono corrette, regolare nuovamente la portata di rilevazione facendo scorrere le lenti inferiori su una differente posizione della guida.

- La zona di rilevazione inferiore può essere usata per controllare la portata come mostrato sotto:

Tabella regolazione portata (un solo lato)

POSIZIONE	A	B	C	D
PORTATA	da 0 a m 12	da 0 a m 8	da 0 a m 5	da 0 a m 2

IMPORTANTE - L'ALTEZZA D'INSTALLAZIONE DEVE ESSERE TRA m 0.8 e m 1.2

- La portata massima può variare secondo le condizioni termiche ambientali

- La portata dipende dall'altezza d'installazione

(POSIZIONE A)
Vista laterale dell'area di rilevazione a m 12 (un solo lato)

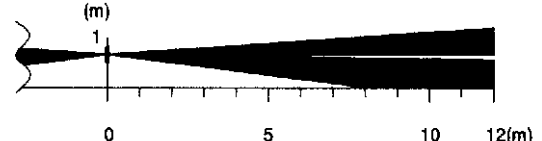

(POSIZIONE B)
Vista laterale dell'area di rilevazione a m 8 (un solo lato)

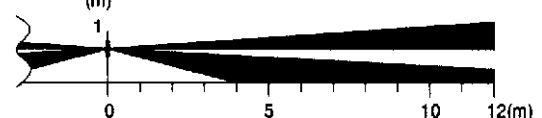

(POSIZIONE C)
Vista laterale dell'area di rilevazione a m 5 (un solo lato)

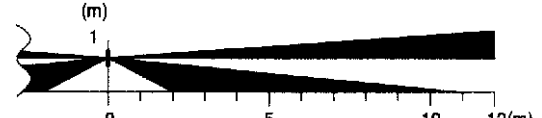

(POSIZIONE D)
Vista laterale dell'area di rilevazione a m 2 (un solo lato)

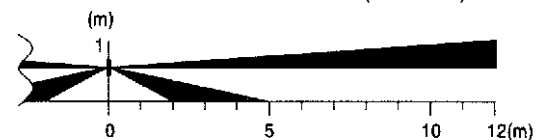

8. REGOLAZIONE DELLE FUNZIONI

8-1 Regolazione della sensibilità

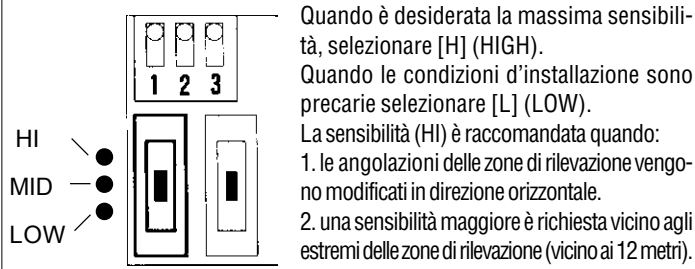

8-2 Selettore livello audio

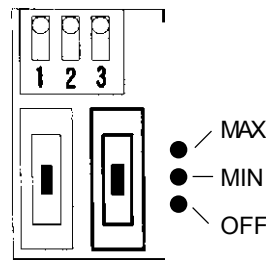

8-3 Regolazione interruttori DIP

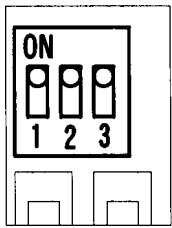

1. Indicatore LED - Selezionare lo stato abilitato (ON) o disabilitato (OFF) del LED.
2. Selezione stato - Regolazione secondo l'uscita di stato della centrale per l'uso con la prestazione di "allarme udibile". (Vedere Sezione 8-4 per la configurazione).
3. Modo controllo area - Selezionare la posizione OFF per il normale funzionamento oppure ON per attivare il modo controllo area. (Per la regolazione del volume vedi Sezione 8-2).
- Indipendentemente dall'impostazione dei DIP 1 e 2 il LED e il cicalino saranno attivi mentre il modo controllo area è in ON. Posizionare il DIP 3 in OFF per le eseguire le prove movimento.

8-4 Funzione allarme udibile

- L'indicatore acustico d'allarme segnala con un suono di circa 70dB di durata 15 secondi, che ambedue le zone di rilevazione sono state interessate da un'intrusione. Questa funzione può essere controllata dall'uscita programmabile della centrale d'allarme.

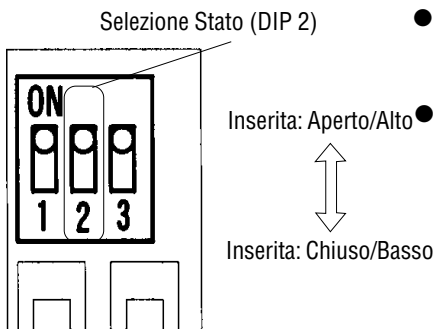

- Regolare la "funzione allarme udibile" affinché suoni quando le due zone sono bloccate nello stesso tempo. Selezionare ON o OFF. Questa funzione può essere controllata a distanza usando interruttori o uscite della centrale. Riferirsi alla seguente tabella per le istruzioni.
- Quando l'ingresso per il comando audio non è usato, posizionare l'interruttore di selezione stato (DIP 2) su OFF (Chiuso/Basso) se è usato la "funzione allarme udibile".

Stato Centrale		Impostazione DIP 2
Inserita	Aperto: 5 ~ 18V—	Inserita: Aperto/Alto
Disinserita	Chiuso: 0 ~ 1V—	
Inserita	Chiuso: 0 ~ 1V—	Inserita: Chiuso/Basso
Disinserita	Aperto: 5 ~ 18V—	

Schema di collegamento per attivazione della funzione "allarme udibile"

Senza tensione

Questo tipo di cablaggio è richiesto quando la centrale non ha uscite logiche programmabili

- Nel caso che non esista un'uscita negativa dalla centrale

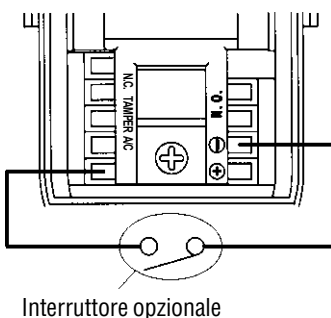

- Nel caso che esista un'uscita negativa o un'uscita a relè (N.C., o N. A.) dalla centrale

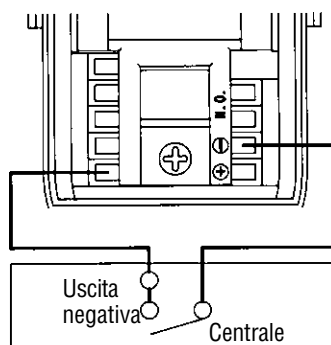

Con tensione

Nel caso che esista un'uscita programmabile (PGM "Alta" o "Bassa") dalla centrale

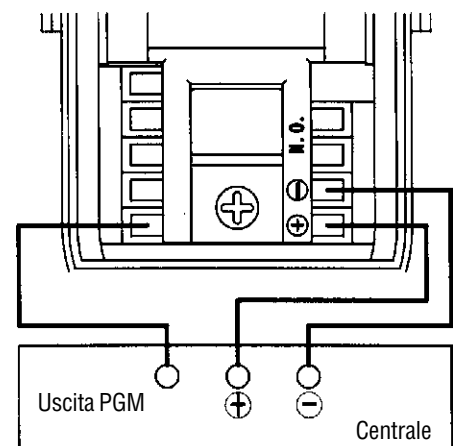

9. PROVA MOVIMENTO

Verificare l'effettiva area di rilevazione come spiegato di seguito:

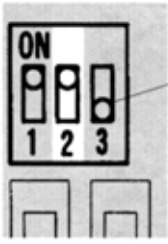

Riferendosi alla Sezione 8-3 attivare il modo controllo area (DIP 3 = ON), e impostare l'area di rilevazione desiderata.

Poi, riportare il DIP 3 in posizione OFF ed eseguire le prove di movimento vicino alle finestre protette dal BX-80N verificando gli allarmi. Se durante le prove movimento non si ottengono degli allarmi, le zone di rilevazione non sono state evidentemente regolate correttamente in senso orizzontale. In questo caso, si riveda la Sezione 7 "Impostazione dell'area di rilevazione" e verificate che le zone siano regolate in modo corretto.



- La prova movimento dovrebbe essere effettuata almeno una volta all'anno.

10. CARATTERISTICHE

MODELLO	BX-80N
Metodo di rilevazione	Infrarossi passivi
Copertura	m 24 (m 12 per parte)
Zone di rilevazione	4 (2 zone per parte)
Sensibilità	1.6°C a 0.6 m/s
Velocità rilevabile	da 0.3 a 2.0 m/s
Alimentazione	da 10Vc.c. a 28Vc.c.
Assorbimento	28mA (normale), 38mA (max)
Tempo allarme	2.0 ± 1.0 s
Uscite a relè	2 (N.A. e N.C. con portata 28V/0.2A max ognuna)
Antiapertura	Contatto N.C., si apre alla rimozione del coperchio
Modo prova	ON/OFF
Periodo d'avviamento	Circa 45 s (il LED lampeggia)
Uscita acustica	Circa 70dB ad m 1
Indicatore LED	Lampeggia durante il periodo d'avviamento Si accende in allarme
Temperatura di funzionamento	da -20°C a +50°C
Umidità ambientale	95% Max
Interferenza RF	Nessun allarme fino a 20V/m
Fissaggio	A parete (interno/esterno)
Altezza di fissaggio	da m 0.8 m a m 1.2
Peso	g 400
Grado di protezione	IP 55
Accessori	2 viti di fissaggio da 4x20

* Caratteristiche e dimensioni possono variare senza preavviso.

11. DIMENSIONI (mm)

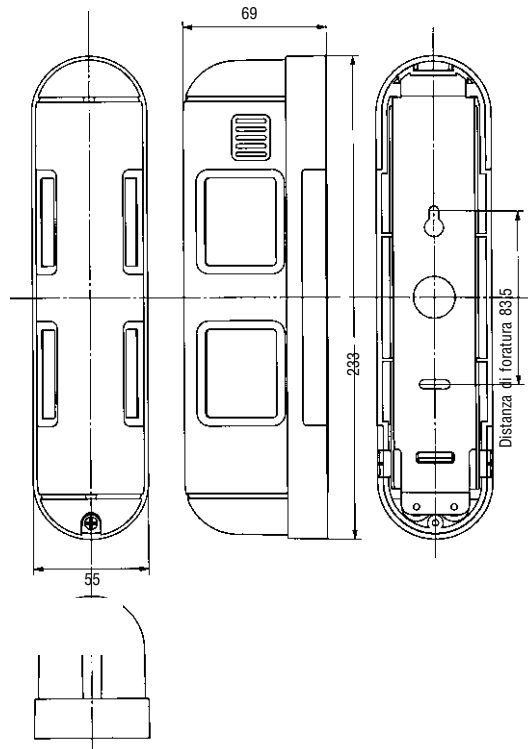

12. RICERCA GUASTI

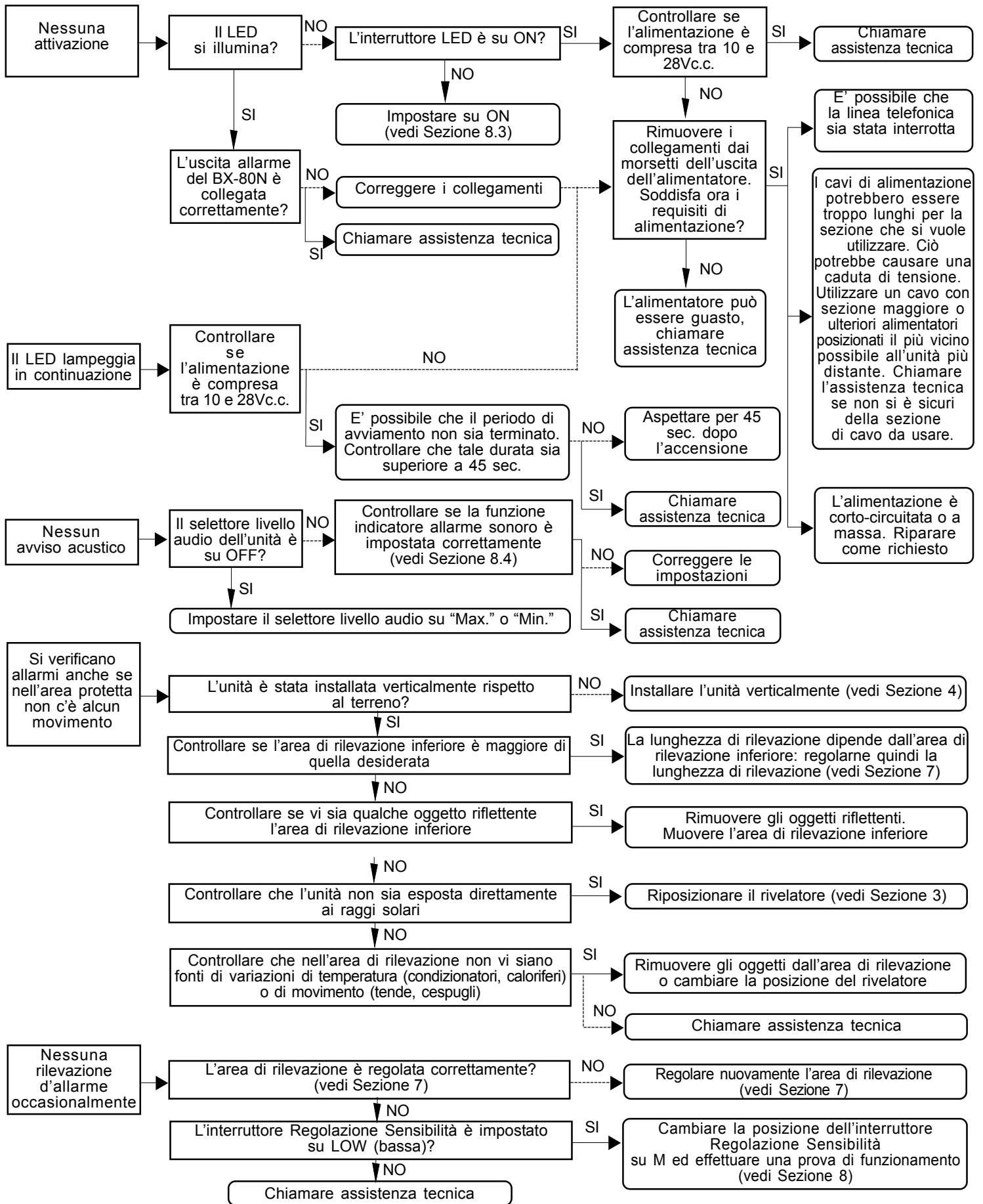

* Questo prodotto è progettato per rilevare il movimento di un intruso e attivare una centrale d'allarme. Essendo solamente una parte di un sistema completo non si accettano responsabilità per qualsiasi danneggiamento o altre conseguenze derivanti da una intrusione. Questo prodotto è conforme alla Direttiva EMC 89/336 EEC



HESA

AZIENDA CON SISTEMA DI
GESTIONE PER LA QUALITÀ
CERTIFICATO DA DNV
=UNI EN ISO 9001:2000=



HESA S.p.A.

Via Triboniano 25 - 20156 Milano
Tel. 02 38036 1 • Fax 02 38036 701

www.hesa.com e-mail: hesa@hesa.com

Roma Via Val Grana 14

Tel. 06 8861 415 • Fax 06 8861 391

Tavarnelle V. P. (FI) Via B. Cellini 178

Tel. 055 8070 303 • Fax 055 8070 505

Modugno (BA) S.S. 96, km 119.874

Tel. 080 5057 044 • Fax 080 5057 054