

MICROFONO SELETTIVO PIEZO-ELETTRICO MOD. MS30

Il microfono piezo-elettrico Mod. MS30 è stato progettato per essere utilizzato per la protezione di casseforti e muri di camere blindate. Grazie ai sistemi adottati per la elaborazione del segnale, il microfono Mod. MS30, è in grado di generare un allarme di fronte a tentativi di effrazione, sia con mezzi meccanici che con mezzi termici.

Il breve tempo di reazione del rivelatore è tale da prevenire, senza ambiguità di intervento, anche eccessivi danni all'oggetto protetto.

Il rivelatore Mod. MS30 è disponibile in due versioni:

- **MOD. MS30-A** che incorpora il sensore ed è adatto a protezioni di casseforti o di materiali particolarmente duri.
- **MOD. MS30-B** in cui il sensore viene montato alla estremità di un tassello metallico, permettendo così di percepire le vibrazioni che provengono dalle profondità del muro per cui più vicino alla fonte di effrazione. Adatto per camere blindate.

In ambedue i modelli è incorporato un trasduttore di prova che permette la prova del rivelatore a distanza senza ulteriori installazioni e senza spese aggiuntive.

MODO DI FUNZIONAMENTO

L'attacco su materiali rigidi come metalli o cemento, provoca delle vibrazioni meccaniche che si propagano nel materiale sotto la forma di onde sismiche.

Queste onde vengono captate dal sensore piezo-elettrico del rivelatore Mod. MS30, che le trasforma in segnali elettrici.

I circuiti di elaborazione del rivelatore analizzano questi segnali prendendo in esame una banda di frequenza determinata, che racchiude tutte le vibrazioni emesse da utensili da scasso meccanici come trapani elettrici e carotatrici, e quelle generate da mezzi termici, lancia termica compresa.

Quando le caratteristiche del segnale percepito coincidono o superano i parametri programmati internamente e quelli predisposti con le regolazioni interne, il rivelatore Mod. MS30 commuta in condizione di allarme diseccitando per almeno un secondo il relè di allarme.

CARATTERISTICHE MECCANICHE

Il rivelatore Mod. MS30 è contenuto in una custodia in alluminio pressofuso che garantisce una valida protezione agli urti, la protezione al sabotaggio è garantita dal microinterruttore antiapertura. Il circuito elettronico è racchiuso in un involucro di plastica incernierato sulla base metallica per favorire il fissaggio e l'accesso dei cavi.

questa soluzione assicura che il circuito elettronico non venga danneggiato durante le operazioni di installazione. Il collegamento al rivelatore si effettua con un cavo a 6 conduttori (8 conduttori se si desidera la prova a distanza).

DATI TECNICI**Alimentazione:**

- Tensione: da 9 a 15V c.c. (nominale 12V c.c.)
- Assorbimento: 16mA in vigilanza, 6mA in allarme

Area di protezione:

- Raggio di rivelazione: metri 4 su cemento e acciaio

Caratteristiche di risposta:

- Banda passante: da 2 a 40 HKz
- Elaborazione del segnale: 9 possibili combinazioni tra regolazioni di soglia e di integrazione

Uscite:

- Indicazione luminosa: LED di rilevazione segnale
- Uscita di allarme: contatto non alimentato di scambio (1A, 28V c.c.) in allarme commuta per circa un secondo.
- Uscita antiapertura: Microinterruttore montato sul circuito

Prova:

- Ingresso per tensione di pilotaggio per trasduttore di prova incorporato (max 12V p.p.)
- Temperatura di funzionamento: da - 20°C a +50°C

Dimensioni:

- Base mm 94, altezza mm 94, profondità mm 44

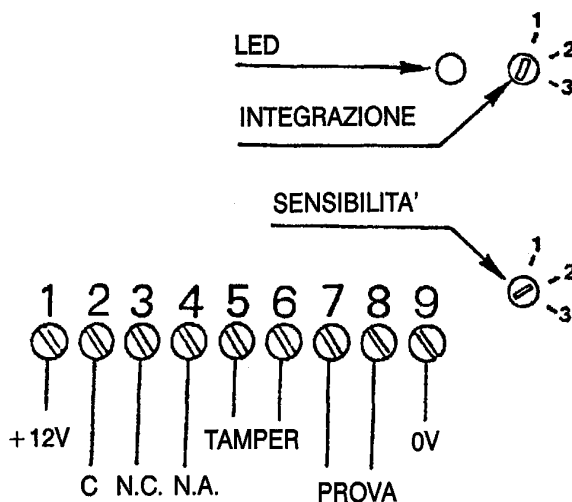
I collegamenti:**HESA** S.p.A.

Via Triboniano 25 - 20156 Milano
 Tel. 02 38036 1 • Fax 02 38036 701
 www.hesa.com e-mail:hesa@hesa.com

AZIENDA CON SISTEMA QUALITÀ
 CERTIFICATO DA DNV
 UNI EN ISO 9001

Roma Via Val Grana 14
 Tel. 06 8861 415 • Fax 06 8861 391

Padova Via G. Dupré 11/13
 Tel. 049 8641 940 • Fax 049 8640 651

Tavarnelle V. P. (FI) Via B. Cellini 178
 Tel. 055 8070 303 • Fax 055 8070 505

Bari Tel. 080 5227 181 • Fax 080 5227 181