

Accessori necessari

- Cacciavite
- 4 tasselli (inclusi)
- 4 viti autofilettanti (incluse)
- cavo con conduttori sezione 0.33mm² o maggiore, twistato (intrecciato)

Installazione

In conformità con le norme di sicurezza, il modulo HOM, o l'armadio nel quale viene montato, deve essere saldamente fissato alla struttura dell'edificio prima che il modulo stesso sia messo in funzione.

Il modulo HOM SuperBus 2000 può essere fissato:

- su parete o muro
- all'interno del Contenitore ausiliario SuperBus
- dentro l'armadio metallico della centrale Concord

☞ **Attenzione** Per prevenire danni alla centrale o alla scheda modulo, rimuovete tutte le alimentazioni dalla centrale (tensione alternata e batteria) prima di effettuare l'installazione.

☞ **Attenzione** Dovete essere liberi da elettricità statica quando toccate i componenti elettronici. Si consiglia pertanto di scaricare tale elettricità su una superficie metallica prima di avvicinare le mani alla scheda elettronica del modulo.

Fissaggio del modulo HOM nel contenitore ausiliario SuperBus

1. Rimuovete tutte le alimentazioni dalla centrale (tensione alternata e batteria)
2. Rimuovete il coperchio del modulo HOM e mettetelo da parte. (Figura 3)
3. Posizionate la base di supporto all'interno dell'armadio allineando i fori dell'armadio con quelli della base. (Figura 2)



Figura 2: Contenitore ausiliario (coperchio non mostrato)

4. Fissate la base di supporto del modulo all'armadio utilizzando quattro viti autofilettanti (6-32) come mostrato sotto.

Fissaggio modulo HOM nell'armadio Concord

1. Rimuovete tutte le alimentazioni dalla centrale (tensione alternata e batteria)
2. Rimuovete e scartate il coperchio del modulo. (Figura 3)

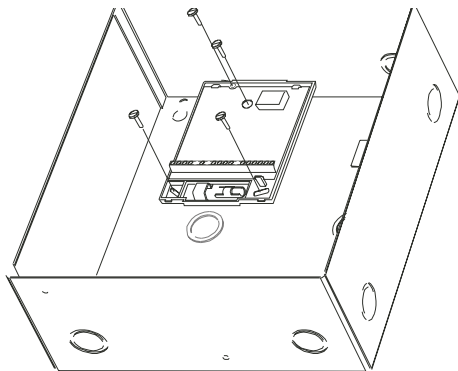

Figura 3: Rimozione del coperchio

3. Aprite il coperchio dell'armadio della centrale
4. Fate scorrere la base di supporto del modulo sopra i due incastri posizionati nella parte alta (al centro, a destra o a sinistra) dell'armadio. (Figura 4)
5. Installate i distanziali forniti tra la base di supporto del modulo e la scheda circuito della centrale.

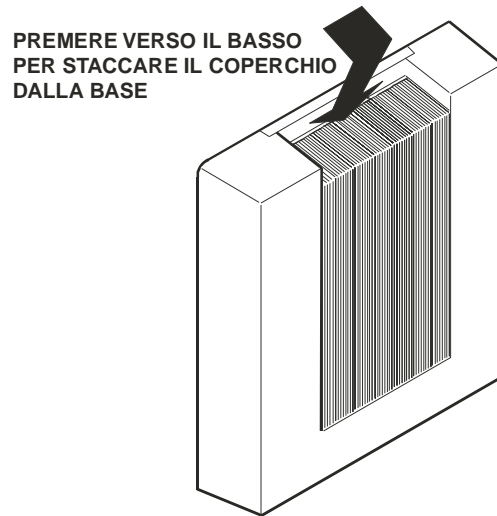

Figura 4: Fissaggio Modulo dentro l'armadio della centrale

Alimentazione e verifica della comunicazione sul Bus

1. Controllate che tutti i collegamenti tra centrale, tastiera e modulo HOM siano corretti
 2. Collegare la batteria della centrale e poi ripristinate il collegamento della tensione alternata. La tastiera alfanumerica dovrebbe indicare momentaneamente SCANSIONE DISPOSITIVI BUS
- ☞ **Nota** Concord scansiona e apprende automaticamente il numero ID (identificativo) di ogni dispositivo bus subito dopo ogni nuova alimentazione. La centrale assegna poi un unico indirizzo ad ogni dispositivo bus rilevato.
3. Entrate in modo programmazione premendo 8 + CODICE installatore (default = 54321) + 0 + 0. La tastiera dovrebbe mostrare PROGRAMMAZIONE SISTEMA.
 4. Premete e sul display verrà visualizzato SICUREZZA.
 5. Premete A o B fino a che sul display viene visualizzato MODULI ACCESSORI; poi premete #
 6. Premete #. Il display mostrerà il numero di unità 00 e il suo numero ID del dispositivo.
 7. Premete A o B per scorrere tutti i numeri unità bus fino a che appare il numero ID del dispositivo HOM. Per esempio:
UNIT - ID
06 -NNNNNNNN
dove 06 è il numero unità assegnato dalla centrale, mentre NNNNNNNN è il numero ID del dispositivo presente sull'etichetta del modulo HOM.
- ☞ **Nota** Se il numero ID del dispositivo HOM non appare, rimuovete tutte le alimentazioni dalla centrale, e verificate che tutti i collegamenti siano corretti.
8. Verificate il numero ID del dispositivo HOM (confrontandolo con l'etichetta ID posta sulla scheda circuito del modulo stesso).
 9. Usate le informazioni presenti sul manuale installatore della centrale per configurare il modulo HOM. Poi premete * ripetutamente fino a che il display mostra PROGRAMMAZIONE SISTEMA.
 10. Premete A o B fino a che il display visualizzerà USCITA PROGRAMMAZIONE PRONTO
 11. Premete # per uscire dal modo programmazione. Il display mostrerà il giorno, la data e l'ora. Il LED verde presente sul modulo HOM dovrebbe essere acceso per indicare l'alimentazione presente mentre il LED rosso dovrebbe lampeggiare ad indicare che il modulo comunica correttamente con la centrale.
- ☞ **Nota** Se il LED rosso non lampeggia, rimuovete tutte le alimentazioni dalla centrale e verificate che tutti i collegamenti siano corretti.

Programmazione zona ingresso modulo HOM

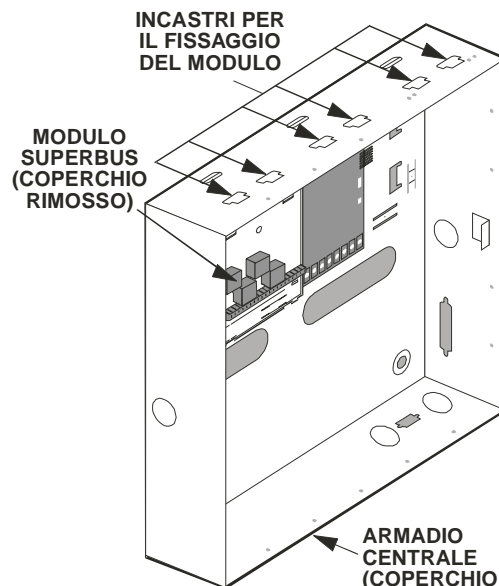
La zona ingresso del modulo HOM deve essere "appresa" dentro la memoria della centrale

Per i dettagli leggete il manuale di installazione della centrale Concord.

Programmazione uscite modulo HOM

Il modulo HOM riceve i comandi di uscita pre-programmati dalla centrale Concord attraverso il bus di comunicazione SuperBus 2000; in seguito a tali comandi ha luogo l'opportuna eccitazione o diseccitazione dei relè. La modalità di funzionamento dei relè, i tempi di ritardo e la durata delle attivazioni sono determinate dalla programmazione della centrale. Per i necessari dettagli consultate il manuale installatore della centrale.

Esempi di applicazioni

Le seguenti sezioni forniscono alcuni esempi di applicazioni tipiche.

Attivazione di una telecamera TVCC

L'esempio mostra come comandare l'attivazione di una telecamera TVCC tramite una violazione di zona

1. Rimuovete tutte le alimentazioni dalla centrale
2. Collegare il modulo HOM alla centrale. (Vedere tabella 2 e figura 7).
3. Collegare i morsetti COM e N/O del relè 1 alla telecamera (o al controllo multiplexer della telecamera).
4. Ripristinate le alimentazioni in centrale. (tensione alternata e batteria)
5. In programmazione centrale selezionate il settore desiderato e impostate il relè 1 del modulo HOM per attivazione su apertura sensore 1 (ad es. un rivelatore PIR o un contatto) e programmate 3 minuti come tempo di risposta. Questa configurazione corrisponde al codice 25701.



Figura 7: Collegamento telecamera TVCC al modulo HOM

Nota: NON COLLEGATE ALLE USCITE UTILIZZATORI CHE RICHIEDANO CORRENTI E/O TENSIONI SUPERIORI A QUELLE SUPPORTATE DAI RELÉ' STESSI

Collegamento di un indicatore LED

L'esempio mostra come far accendere un LED quando la centrale è inserita.

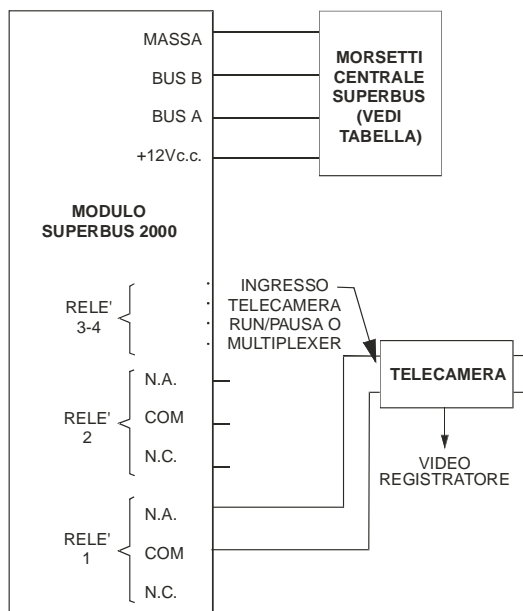
1. Rimuovete tutte le alimentazioni dalla centrale
2. Collegate il modulo HOM alla centrale. (Vedere tabella 2 e figura 8).
3. Collegate il LED ai morsetti del relè 1 attraverso una adeguata resistenza di limitazione (in serie)
4. Ripristinate le alimentazioni in centrale. (tensione alternata e batteria)
5. In programmazione centrale selezionate il settore desiderato e impostate il relè 1 del modulo HOM per attivazione con livelli di inserimento centrale 2 o 3 con risposta stabile. Questa configurazione corrisponde al codice 00903



Figura 8: Collegamento indicatore LED al modulo HOM

***Non eccedete la capacità di erogazione massima dell'alimentazione a 12V fornita dalla centrale. (consultate il manuale installatore della centrale).**

Controllo di una porta di garage tramite un telecomando

L'esempio tiene conto del fatto che il o i telecomandi in questione siano "appresi" nella memoria della centrale Concord; attivazione dell'uscita tramite pulsante * (asterisco).

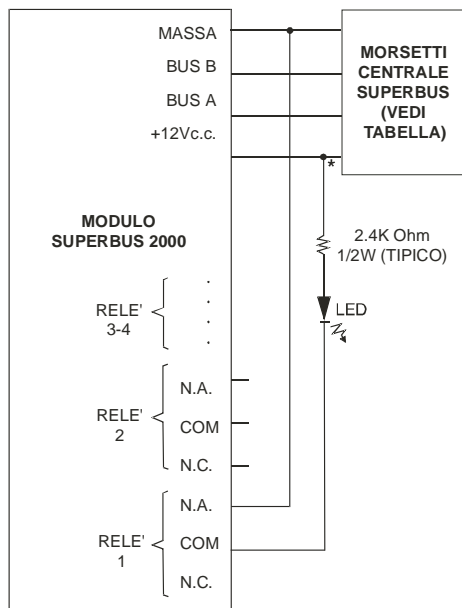
1. Rimuovete tutte le alimentazioni dalla centrale
2. Collegate il modulo HOM alla centrale. (Vedere tabella 2 e figura 9).
3. Collegate i morsetti COM e N/O del relè 1 in parallelo all'ingresso di attivazione per l'apertura/chiusura della porta basculante.
4. Ripristinate le alimentazioni in centrale. (tensione alternata e batteria).
5. In programmazione centrale selezionate il settore desiderato e impostate il relè 1 del modulo HOM per attivazione con tasto * dei telecomandi e con risposta momentanea. Questa configurazione corrisponde al codice 01400.



Figura 9: Controllo porta garage tramite un telecomando

Attivazione di un ponte radio (di riserva)

L'esempio mostra come collegare un uscita ad un ponte radio affinché venga attivata una comunicazione di riserva in caso di comunicazione telefonica fallita (FTC) da parte della centrale.

1. Rimuovete tutte le alimentazioni dalla centrale
2. Collegate il modulo HOM alla centrale. (Vedere tabella 2 e figura 9).
3. Collegate i morsetti COM e N/O del relè 1 al ponte radio come mostrato in figura 10
4. Ripristinate le alimentazioni in centrale. (tensione alternata e batteria).
5. In programmazione centrale selezionate il settore desiderato e impostate il relè 1 del modulo HOM per attivazione in caso di comunicazione fallita con la centrale di sorveglianza e con risposta stabile. Questa configurazione corrisponde al codice 01203.

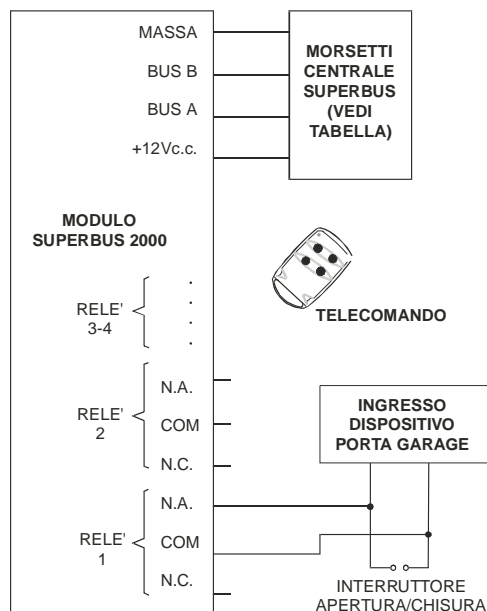

Figura 10: Collegamento ad un ponte radio

***Non eccedete la capacità di erogazione massima dell'alimentazione a 12V fornita dalla centrale. (consultate il manuale installatore della centrale).**

Riposizionamento del coperchio del modulo HOM

Riposizionamento in installazioni a muro

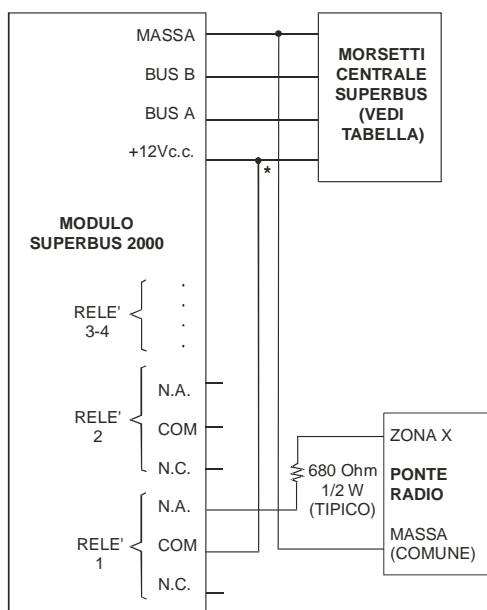
1. Inserite le due linguette in plastica poste in basso sulla base di supporto del modulo nelle apposite fessure del coperchio.
2. Avvicinate la parte superiore del coperchio alla base fino al suo completo incastro.

☞ **Nota** Quando il modulo HOM viene fissato dentro il Contenitore ausiliario SuperBus o dentro l'armadio metallico della centrale, il coperchio non viene usato e può essere scartato.

Specifiche

- **Compatibilità:** centrali Concord
- **Requisiti tensione di alimentazione:** 12V, 25 mA tipico (relè diseccitati), più 39 mA per ogni relè eccitato (180mA max. con tutti i relè eccitati). Alimentazione fornita dalla centrale attraverso il collegamento SuperBus 2000.
- **Ingresso:** 1 cablato supervisionato
- **Uscite:** 4 programmabili da centrale. Contatti relè liberi (COMUNE, NORM. CHIUSO e NORM. APERTO). Portata di ogni relè: 5A a 30V— o 70V~.
- **Limiti di temperatura:** da +5°C a +40°C
- **Umidità:** 90% massima, relativa e senza condensa.
- **Dimensioni:** cm 13.3 x 10.5 x 2.5
- **Colore:** grigio belga
- **Materiale involucro:** plastica ABS
- **Installazione:** fissaggio a muro o in armadio

Notizie

 Il presente accessorio, art. 60-770-01, è stato costruito in conformità con le seguenti direttive europee:

Direttiva EMC 89/336/CEE emendata poi dalle 92/31/CEE e 93/68/CEE

EN 50081:1992
EN 50130-4:1995

Direttiva Bassa tensione (sicurezza) 73/23/CEE emendata poi dalla 93/68/CEE

IIEC 60950:1999-04

AZIENDA CON SISTEMA QUALITÀ
CERTIFICATO DA DNV
== UNI EN ISO 9001 ==



HESA S.p.A.

Via Triboniano 25 - 20156 Milano
Tel. 02 38036 1 • Fax 02 38036 701

www.hesa.com e-mail: hesa@hesa.com

Roma Via Val Grana 14

Tel. 06 8861 415 • Fax 06 8861 391

Tavarnelle V. P. (FI) Via B. Cellini 178

Tel. 055 8070 303 • Fax 055 8070 505

Modugno (BA) S.S. 96, km 119.874

Tel. 080 5057 044 • Fax 080 5057 054

DT00798HE0403R01