

Controllo accessi

KT-200

Manuale d'Installazione

Sommaro

PROCEDURA D'INSTALLAZIONE	1
Preparazione per l'installazione	1
Installazione fisica	1
Requisiti di alimentazione	1
Messa a terra	2
Installazione della EPROM	2
Protezione antimanomissione	2
Collegamento degli ingressi	2
Uscite relè di controllo	3
Uscite Ausiliarie	3
Dispositivi di bloccaggio porte	4
Lettori e tastiere	4
CONFIGURAZIONE E MESSA IN FUNZIONE	5
Impostazione dei microinterruttori (DIP)	5
Impostazione dei ponticelli	6
Connessione KT-200 a RS-485 bus	7
Posizione dei LED, dei fusibili e dei terminali del KT-200	8
Schema cablaggio del KT-200 (connettore sul bordo sinistro)	9
Schema cablaggio del KT-200 (connettore sul bordo destro)	10
Caratteristiche elettriche	11
Caratteristiche tecniche	11
Convertitore VC-485	12

Procedura d'installazione

Lista di controllo

Gli installatori che hanno già familiarità con la procedura di installazione possono utilizzare la lista di controllo a cui si fa riferimento in questo manuale con il simbolo .

1. Preparazione per l'installazione

- Per l'installazione del KT-200 è necessario disporre di:**
 - Controllore KT-200 ed EPROM appropriata
 - Resistenze di fine linea per gli ingressi
 - Chiavi per aprire l'armadio del KT-200
 - Trasformatore TR-2475
 - Due batterie da 12 V
 - Morsetto di terra

E' necessario eseguire una verifica visiva durante il disimballaggio del KT-200. Segnalare immediatamente eventuali articoli mancanti o danneggiati.

2. Installazione fisica

- Verifica della posizione interna più idonea**
- Restare a distanza dai dispositivi elettrici o di comunicazione**

L'armadio del controllore KT-200 è stato studiato per essere montato a muro senza ulteriori coperture. L'armadio è sufficientemente grande per ospitare le batterie in tampone ed i cablaggi necessari per la maggior parte delle applicazioni possibili. Tutti i lati dell'armadio presentano fori a sfondare per tubi di protezione cavi.

L'armadio deve essere montato all'interno del fabbricato in posizione sicura e deve essere mantenuto a livelli normali di temperatura e umidità, lasciando uno spazio libero di 23 cm. su tutti i lati ed un minimo di 33 cm. sul lato anteriore. La posizione deve essere facilmente accessibile per eventuali interventi di assistenza. Si raccomanda inoltre di installare i controllori vicino alle porte da essi controllate.

I controllori devono essere posizionati ad una distanza minima di 2 metri da qualsiasi apparecchiatura o cablaggio ad alta tensione e da qualsiasi apparecchiatura elettrica in grado di generare interferenze elettriche, di 1 metro da qualsiasi apparecchio o linea telefonica, e di 8 metri da qualsiasi apparecchiatura di trasmissione.

Infine, è necessario dotare le porte controllate di serrature per potervi accedere per eventuali interventi di riparazione del KT-200.

3. Requisiti di alimentazione

- Identificare l'interruttore C.A.**
- Disinserire l'interruttore**
- Collegare il cavo del trasformatore al controllore**
- Collegare le batterie ai conduttori forniti**
- Collegare l'alimentazione C.A. al trasformatore**
- Inserire l'interruttore**
- Verificare il funzionamento corretto dei LED**
- Disinserire l'alimentazione. L'alimentazione deve essere inserita soltanto dopo aver completato e collaudato tutti i collegamenti.**

Il controllore KT-200 deve essere alimentato da un trasformatore da 24VAC (50-75VA).

L'alimentazione deve essere fornita al controllore solo dopo aver completato i collegamenti.

E' necessario prendere determinate precauzioni durante il collegamento dell'alimentazione. Si raccomanda di rispettare la seguente procedura:

1. Identificare l'interruttore AC che fornisce la tensione primaria al trasformatore. Assicurarsi che l'interruttore sia disinserito prima di effettuare il collegamento AC.
2. Collegare il cavo del trasformatore ai terminali AC1 e AC2 del trasformatore.
3. Collegare il conduttore rosso delle batterie al terminale BAT+ del KT-200.
4. Collegare il conduttore nero della batteria al terminale BAT- del KT-200.
5. Collegare il conduttore nero al terminale negativo rimanente del gruppo batterie.
6. Individuare le batterie nel cabinet ed installare il cavo ponte blu delle batterie dal terminale positivo (+) di una batteria al terminale (-) dell'altra batteria.

7. Collegare il conduttore rosso al terminale positivo rimanente del gruppo batterie.
8. A questo punto, il LED BATTOFF deve accendersi. Se non si accende, ciò può indicare che la tensione delle batterie è scesa oltre 18V. In tal caso, sostituire il gruppo batterie. Un'altra possibile causa della mancata accensione del LED BATTOFF è la polarità inversa di connessione delle batterie. In questo caso, effettuare nuovamente il collegamento rispettando la corretta polarità e sostituire il fusibile BATT.
9. Collegare l'alimentazione primaria CA al trasformatore ed inserire l'interruttore. Il LED verde (AC ON) si deve accendere ed il LED rosso BATTOFF si deve spegnere. Dopo alcuni secondi il LED rosso della funzione vitale deve iniziare a lampeggiare costantemente, indicando il funzionamento normale.
Se l'alimentazione CA è presente, si accende il LED verde. Dopo aver avviato l'unità, se si disinserisce l'alimentazione CA l'alimentatore di riserva a batterie potrà alimentare il controllore per fino a 8 ore di funzionamento normale (2 batterie al gel da 12V-6A/h. Un controllo batterie interno interrompe l'alimentazione delle batterie quando la loro tensione scende al di sotto di 22V e l'indicatore a LED rosso "DC" resterà acceso finché la tensione delle batterie non scende al di sotto di 18V.

N.B.: L'unità KT-200 non si avvia con le sole batterie. E' quindi necessario in ogni caso collegare inizialmente l'alimentazione CA.

4. Messa a terra

- Individuare un collegamento di messa a terra.
- Collegare il conduttore di messa a terra con sez. mmq 0.96 al terminale GND.

Dato che il KT-200 utilizza comunicazioni ad alte prestazioni, è necessaria una buona messa a terra dell'unità per assicurarne un funzionamento corretto. Utilizzare un cavo in rame pieno a conduttore singolo con sezione mmq 0.96 per collegare ogni controllore ad una buona messa a terra. Il cavo non deve essere più lungo di 8 metri, altrimenti occorre aumentarne le dimensioni.

L'attacco di terra deve essere posto al di sotto di ogni altro eventuale morsetto di terra. Si raccomanda inoltre di collegare un cavo in rame pieno a conduttore singolo sez. mmq 0.96 tra ciascun controllore.

5. Installazione della EPROM

- Installare la EPROM corretta con la tacca in alto.

Installare la EPROM corretta nella sede vuota del controllore KT-200. La EPROM deve essere installata con la tacca di allineamento rivolta verso l'alto come tutti gli altri microcircuiti presenti sulla scheda di circuito stampato.

6. Protezione antimanomissione

- Installare l'interruttore di manomissione sul cabinet (se necessario)

E' possibile dotare l'unità di un interruttore di manomissione in modo da proteggerla contro l'apertura da parte di persone non autorizzate. L'interruttore anti-manomissione normalmente chiuso è collegato agli ingressi TAMPER+ e TAMPER-. Questo ingresso non deve essere collegato a dispositivi esterni al cabinet del KT-200. **Se l'ingresso di manomissione non è utilizzato, installare un ponticello tra i terminali.**

7. Collegamento degli ingressi

- Verificare la presenza delle resistenze di fine linea su ciascun ingresso.
- Collegare gli ingressi 1 - 16.
- Solo un contatto aperto per circuito!
- Resistenza dispari (Verde da 7.5K) per ingresso dispari (1, 3, 5, 7...).
- Resistenza pari (Rosso da 4.7K) per ingresso pari (2, 4, 6, 8...).

Il KT-200 è in grado di sorvegliare 16 punti di ingresso. Per ridurre il cablaggio, è possibile collegare due dispositivi sorvegliati con un solo cavo utilizzando due diverse resistenze di fine linea. I 16 punti sono raggruppati in 8 serie di terminali identificati con i numeri 1-16 sul lato inferiore destro del controllore KT-200. Le resistenze fornite con il KT-200 sono identificati col colore Verde (7.5K) per gli ingressi Dispari (1, 3, 5, 7, 9, 11, 13, 15) e Rosso (4.7K) per gli ingressi Pari (2, 4, 6, 8, 10, 12, 14, 16). La lunghezza massima di una linea è 600 metri con cavi sez. mmq 0.34.

Gli ingressi 1-2 sono normalmente riservati al contatto della prima porta controllata (ingresso 1) ed al rivelatore relativo di richiesta di uscita (ingresso 2). La linea di ingresso 9-10 è normalmente riservata al contatto della seconda porta controllata (ingresso 9) ed al rivelatore relativo di richiesta di uscita (ingresso 10).

Non è obbligatorio seguire questa regola, ma questo standard rende più semplici gli interventi di assistenza. Gli ingressi non utilizzati sul KT-200 devono essere terminati con resistenze di fine linea o definiti come ingressi aperti per ridurre inutili segnalazioni di condizioni anomale.

Due ingressi per cavo

Installando in serie sui contatti del dispositivo sorvegliato un resistore da 7,5K Ohm per l'ingresso dispari e da 4,7K Ohm per l'ingresso pari si permette al KT-200 di sorvegliare entrambi i punti con un solo cavo a due conduttori. Le resistenze si installano in serie con ciascun dispositivo sorvegliato. Per ogni dispositivo, un conduttore del resistore si collega direttamente ad uno dei terminali del dispositivo e l'altro conduttore si collega ad un conduttore del cavo. Il conduttore restante del cavo si collega all'altro terminale del dispositivo.

I dispositivi normalmente aperti come i termostati possono essere sorvegliati sullo stesso cavo utilizzato per un contatto chiuso. Non è possibile sorvegliare due contatti chiusi sullo stesso cavo in quanto verrebbe pregiudicata l'integrità della linea.

Un ingresso per cavo: maggiore sicurezza della linea

Se necessario, è possibile migliorare l'integrità e la supervisione continua della linea utilizzando resistenze pari (rossi da 4,7K) con contatti normalmente aperti ed utilizzando le resistenze dispari (verdi da 7,5K) quali fine linea. E' possibile sorvegliare soltanto un punto per set di terminali per dispositivi cablati in questa configurazione per un totale di 8 ingressi per KT-200.

Lo schema proposto mostra che il dispositivo è sorvegliato dall'ingresso 16 e che la supervisione continua è fornita dall'ingresso 15.

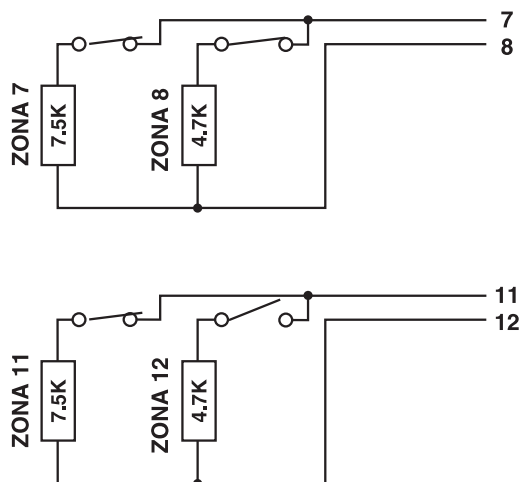

Fig. 3-1 Collegamento delle resistenze di fine linea

8. Uscite relè di controllo

- Collegare il relè a dispositivi a bassa tensione
- Aggiungere relè esterni per dispositivi ad alta tensione

Il KT-200 è dotato di 2 relè di controllo che possono essere attivati o disattivati da programmi, eventi o condizioni di ingressi. Per alcuni sistemi sono disponibili moduli di espansione relè (REB-8).

I relè sono contatti a polo singolo normalmente aperti e chiusi da 30VDC/24VAC, max. 2A.

I dispositivi che generano livelli elevati di disturbi elettrici o di formazione di arco (come le bobine elettromagnetiche) non devono essere collegati direttamente a questi relè di uscita in quanto la corrente di disturbo e di formazione di arco potrebbe essere indotta nel circuito del KT-200. Utilizzare relè esterni protetti da diodi per evitare danni al KT-200.

9. Uscite Ausiliarie

- Collegare le uscite ausiliarie a lettori ed a dispositivi avvisatori locali

Le uscite ausiliarie forniscono una retroazione visiva e/o acustica delle operazioni di accesso sulla porta controllata. Ogni uscita è del tipo a collettore aperto e limitata a 47 Ohm, con commutazione per negativo quando attivata. Le uscite OUT1 e OUT2 sono destinate alla prima porta, mentre le uscite OUT3 e OUT4 sono destinate alla seconda porta.

Normalmente OUT1 e OUT3 (dai terminali del lettore) si collegano ai LED del lettore per disporre di retroazione visiva dell'operazione di accesso, mentre OUT2 e OUT4 si collegano a dispositivi acustici locali che segnalano gli allarmi porta.

I modi operativi di queste uscite sono programmabili. Se non necessarie per dispositivi di allarme porta, le uscite OUT1-OUT4 si possono utilizzare per altri scopi di ordine generale.

Esempio di utilizzo delle uscite per le operazioni sulla porta 1

OUT1 si potrebbe programmare per:

- Spia rossa accesa in continuo quando la porta è chiusa ed è in attesa della lettura di una scheda.
- Diventare verde quando la porta viene aperta.

- Lampeggiare da rossa a verde in caso di accesso negato.
- Lampeggiare lentamente per indicare la conferma del PIN.

L'uscita OUT2 si potrebbe programmare per:

- Azionare un dispositivo di allarme locale se la porta viene lasciata aperta.

I terminali 5VDC e V++(24DC) possono anche fornire l'alimentazione necessaria per azionare dispositivi acustici a bassa corrente installati sulla porta controllata.

10. Dispositivi di bloccaggio porte

- Collegare i dispositivi di bloccaggio porte a LK1 e LK2
- Max. 250ma a 24DC
- Consultare sempre le istruzioni relative alle "serrature magnetiche".

Le uscite dei dispositivi di bloccaggio LK1 per la porta 1 e LK2 per la porta 2 si trovano in fondo al connettore di alimentazione in alto a destra sul KT-200 sono a 24VDC Aggiungere al dispositivo un diodo di protezione se questo non è direttamente collegato a LK+ e LK-.

Le uscite dei dispositivi di bloccaggio sono controllate in base ai parametri di accesso programmati dall'utente finale o lo sbloccaggio porte previsto dai programmi.

Queste uscite dei dispositivi di bloccaggio possono azionare dispositivi alimentati a 24VDC come le sbarre elettromeccaniche e possono essere configurate per funzionare in modo normale o inverso. La corrente DC massima per ogni uscita di bloccaggio è 250mA.

ATTENZIONE:

Le serrature porta controllate possono essere soggette a norme di sicurezza e devono sempre essere installate in conformità con queste ultime. Nella maggior parte dei casi esistono rigide limitazioni circa l'installazione di serrature magnetiche o di dispositivi di bloccaggio simili sulle porte utilizzate per l'uscita.

11. Lettori e tastiere

Un KT-200 può controllare 2 lettori e/o 2 tastiere. I lettori e le tastiere si possono installare su una sola porta in modo da controllare sia le entrate che le uscite, oppure su due porte diverse funzionando indipendentemente in modo da controllare l'accesso in una sola direzione. La tastiera può essere utilizzata da sola per azionare una porta oppure in congiunzione con un lettore di schede per la conferma dei numeri di identificazione personali (PIN).

Utilizzando il cavo apposito, i lettori e le tastiere si possono collocare ad una distanza massima di 150 metri dal KT-200. Fare riferimento al manuale di installazione del lettore per ulteriori dettagli. Inoltre, fare riferimento al Passo 3.9 - Uscite Ausiliarie per quanto riguarda il collegamento dei LED dei lettori e delle tastiere.

Collegamento Lettore

ATTENZIONE:

Collegando il conduttore rosso (conduttore di alimentazione) di un lettore da 5VDC al terminale di alimentazione a 24VDC si può danneggiare il lettore. Consultare la procedura di installazione dei lettori.

Le alimentazioni +5Vc.c. e +24Vc.c. possono anche essere utilizzate per l'alimentazione di dispositivi acustici a basso assorbimento di solito installati presso la porta controllata.

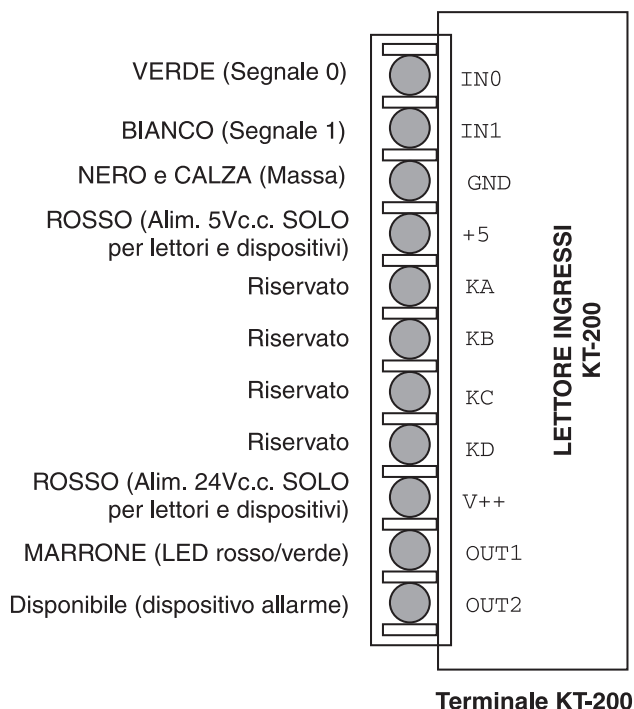

Fig. 3-2 Collegamento Lettore Morsettiera KT-200

Configurazione e messa in funzione

Impostazione dei microinterruttori (DIP)

- DIP da 1 a 5 dedicati agli indirizzi controllore**
- DIP 6 e 7 velocità PORT-1 COMM con KT-200**
- DIP 9 e 10 velocità PORT-2 COMM con Controllore Ascensore KT-2252**

I 10 microinterruttori (1-10) sono posizionati in mezzo alla scheda circuiti del controllore KT-200.

I 5 microinterruttori superiori (1-5) configurano l'indirizzo del KT-200, mentre i microinterruttori 6 e 7 configurano la velocità della porta di comunicazione. La velocità di default è di 9600 Baud (DIP 6 OFF, DIP 7 ON).

Fare riferimento alle tabelle seguenti per l'impostazione dei microinterruttori. **Il DIP 8 NON È UTILIZZATO e deve essere lasciato in OFF.**

Premere il microinterruttore verso destra per impostarlo su ON o verso sinistra per impostarlo su OFF.

Notare che la configurazione dei microinterruttori diventa effettiva soltanto dopo aver resettato il controllore spegnendolo e riaccendendolo oppure premendo l'interruttore di reset SW3 collocato in basso a destra sulla scheda di circuito stampato del controllore.

Le tabelle che seguono illustrano le posizioni dei microinterruttori del KT-200.

Indirizzo KT-200	DIP 1	DIP 2	DIP 3	DIP 4	DIP 5
1	OFF	OFF	OFF	OFF	OFF
2	ON	OFF	OFF	OFF	OFF
3	OFF	ON	OFF	OFF	OFF
4	ON	ON	OFF	OFF	OFF
5	OFF	OFF	ON	OFF	OFF
6	ON	OFF	ON	OFF	OFF
7	OFF	ON	ON	OFF	OFF
8	ON	ON	ON	OFF	OFF
9	OFF	OFF	OFF	ON	OFF
10	ON	OFF	OFF	ON	OFF
11	OFF	ON	OFF	ON	OFF
12	ON	ON	OFF	ON	OFF
13	OFF	OFF	ON	ON	OFF
14	ON	OFF	ON	ON	OFF
15	OFF	ON	ON	ON	OFF
16	ON	ON	ON	ON	OFF
17	OFF	OFF	OFF	OFF	ON
18	ON	OFF	OFF	OFF	ON
19	OFF	ON	OFF	OFF	ON
20	ON	ON	OFF	OFF	ON
21	OFF	OFF	ON	OFF	ON
22	ON	OFF	ON	OFF	ON
23	OFF	ON	ON	OFF	ON
24	ON	ON	ON	OFF	ON
25	OFF	OFF	OFF	ON	ON
26	ON	OFF	OFF	ON	ON
27	OFF	ON	OFF	ON	ON
28	ON	ON	OFF	ON	ON
29	OFF	OFF	ON	ON	ON
30	ON	OFF	ON	ON	ON
31	OFF	ON	ON	ON	ON
32	ON	ON	ON	ON	ON

Tab. 4-1 Impostazione indirizzo KT-200

Velocità Porta 1	DIP 6	DIP 7
1.200 baud	OFF	OFF
2.400 baud	ON	OFF
9.600 baud	OFF	ON
19.200 baud	ON	ON

Tab. 4-2 Regolazioni Baud Comunicazioni PORTA 1 del KT-200

Impostazione dei ponticelli

I valori di default dei ponticelli sono stati impostati in fabbrica e devono essere modificati soltanto nelle circostanze indicate di seguito. Dato che le nuove impostazioni diventano valide soltanto dopo aver resettato il computer, assicurarsi di scollegare tutta l'alimentazione del controllore KT-200 prima di modificare la configurazione dei ponticelli. Tutti gli altri ponticelli presenti sulla scheda del controllore devono essere lasciati nella posizione originale.

Importante: assicurarsi che l'alimentazione sia scollegata prima di modificare la configurazione.

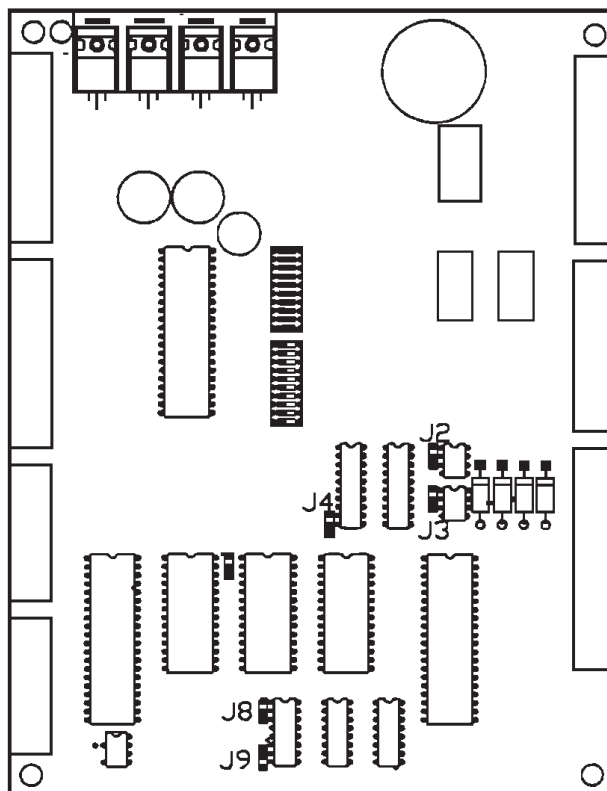

DIP	Descrizione	Posizione	Impostazione di Default	Impostazione alternativa
J2	Protocollo di comunicazione in rete Porta 1	A metà a destra vicino ai microcircuiti di comunicazione	GIU' per RS-485 collegata ad altri KT-200	SU per 20mA ad altri KT-200
J3	Usare solo con controllo ascensori KT-2252	Sotto J2	GIU'	SU per RS-485 agli altri KT-2252
J4	Non Usato	Sotto ai microinterruttori	GIU'	Non Usato
J8	Watchdog	In fondo verso la metà	SU per funzione Watchdog	Non Usato
J9	Batteria RAM non volatile	In fondo verso la metà, sopra J8	SU per protezione memoria non volatile	GIU' per cancellare la memoria non volatile

Fig. 4-3 Impostazione ponticelli KT-200

Connessione KT-200 a RS-485 bus

- ✓ Collegare il cavo RS-485 a X1+ e X1- di ogni controllore
- ✓ Non dimenticare la resistenza di fine linea gialla RS485 sull'ultimo KT-200

I controllori sono collegati tra loro tramite la PORTA 1 di comunicazione di rete utilizzando il protocollo RS-485. Il loop di collegamento inizia dal convertitore VC-485 (o modem).

Il protocollo RS-485 funziona molto bene a velocità di trasmissione elevate (fino a 19,200 baud), è immune dalle interferenze e permette una lunghezza massima del circuito di comunicazione di 1200 metri, utilizzando un cavo appropriato.

Il circuito di comunicazione RS485 nasce dal convertitore VC-485 e si collega in modo sequenziale ad ogni controllore KT-200 come una singola linea di comunicazione.

Non è possibile collegare più di un KT-200 nello stesso punto, come non sono ammessi collegamenti ad "Y" o collegamenti incrociati. La linea deve continuare ad ogni KT-200 e terminare sul circuito con la resistenza di fine linea gialla di 120 Ohm sull'ultimo KT-200. Questa procedura assicura che la linea sia bilanciata e che entrambi i conduttori abbiano la stessa lunghezza. Il circuito di comunicazione RS485 deve essere collegato con un cavo Ethernet grado 3 a doppia coppia (vedere le specifiche cavo).

Normalmente il circuito RS485 può funzionare a 9.600 o 19.200 Baud. Problemi di comunicazione ad intermittenza o di funzionamento errato possono essere un'indicazione per ridurre la velocità della rete. La variazione della velocità della rete non dovrebbe variare la velocità di funzionamento del sistema.

La velocità della rete deve essere modificata per ogni KT-200 sul circuito, regolando i microinterruttori DIP 6 e 7 come indicato in precedenza. Al fine di aggiornare il sistema con la modifica effettuata è necessario resettare il controllore tramite il tasto SW3 posizionato sulla scheda del controllore in basso a sinistra. Quindi, la velocità del sistema deve essere configurata sul Personal Computer.

Vedere lo schema nella Sezione 2 per la predisposizione dei ponticelli sul convertitore VC-485.

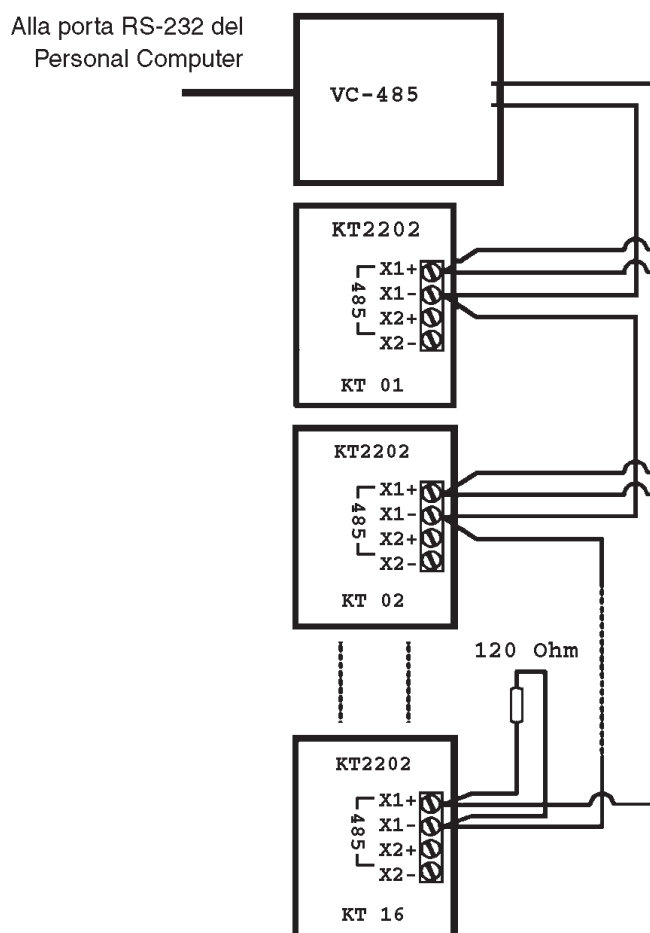

Fig. 4-4 Schema connessioni RS-485

Posizione dei LED, dei fusibili e dei terminali del KT-200

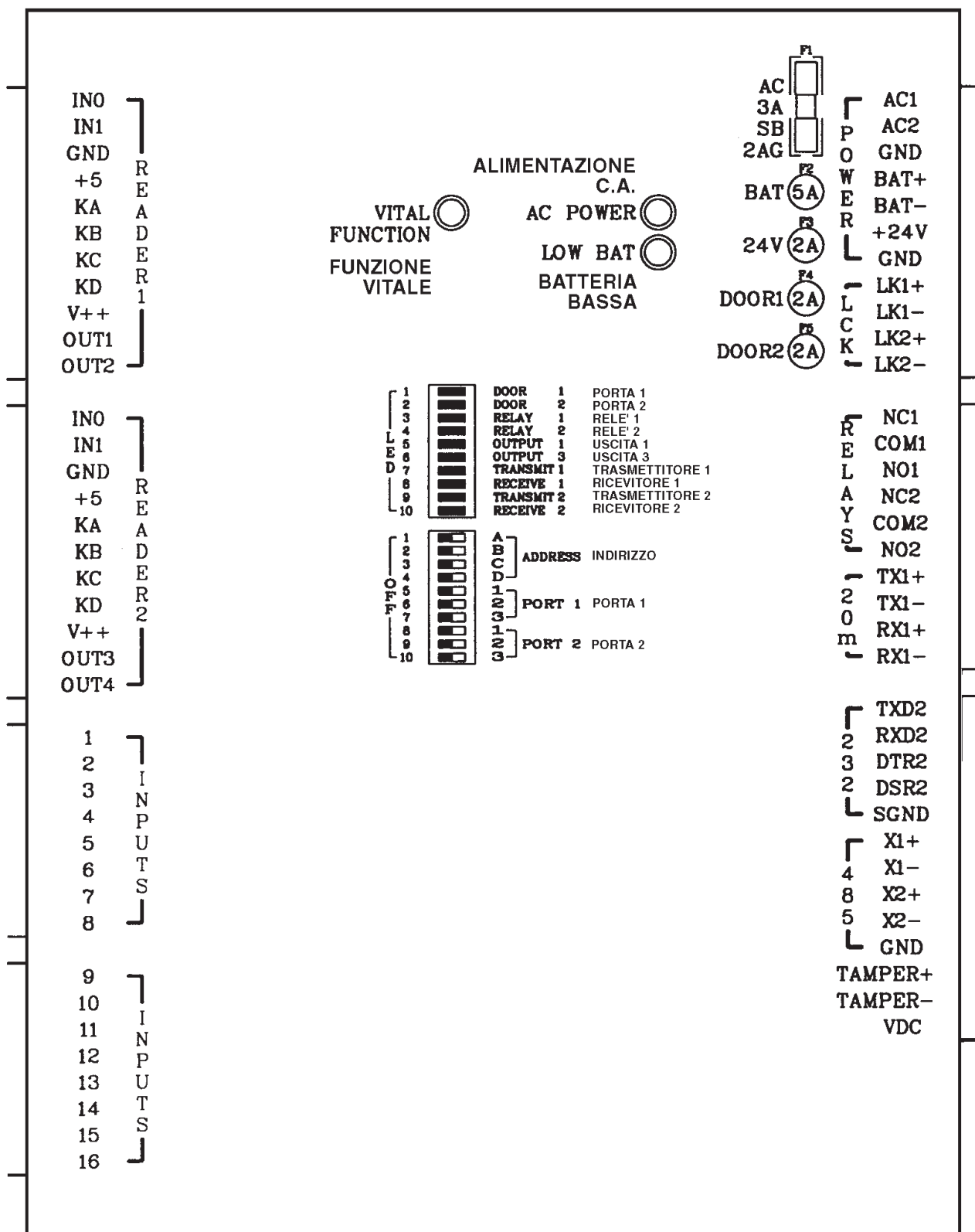

Fig. 4-5 Posizione LED, fusibili e terminali del KT-200

Schema cablaggio del KT-200 (connettore sul bordo sinistro)

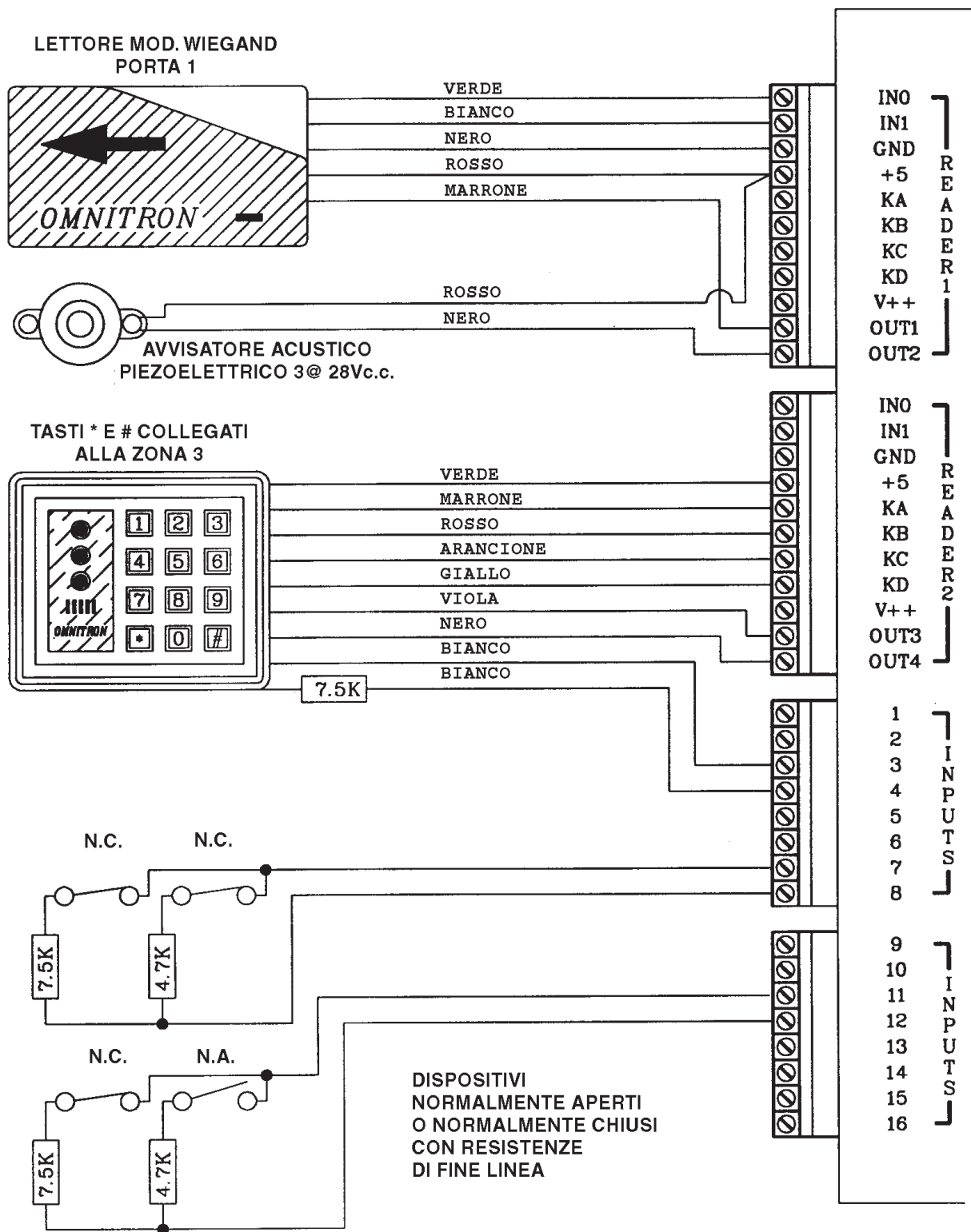

Fig. 4-6 Schema cablaggio del KT-200

Schema cablaggio del KT-200 (connettore sul bordo destro)

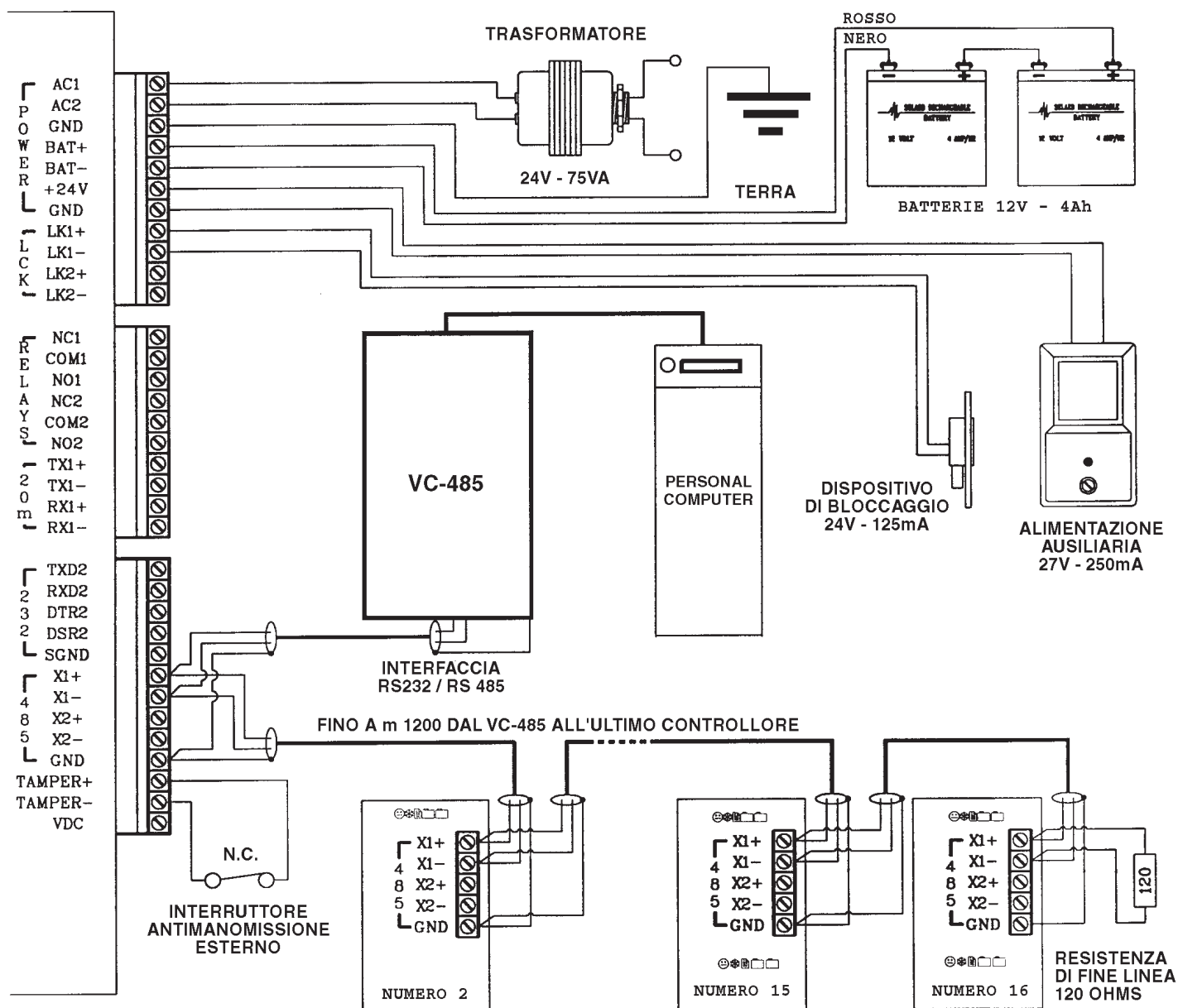

Fig. 4-7 Schema cablaggio del KT-200

Caratteristiche elettriche

Tensione Uscite	Normale	Max.	Assoluta Combinata Max.
Serratura 1 (+24/27 Vc.c.) Serratura 2 (+24/27 Vc.c.)	125mA 125mA	500A	1A
Lettore 1V++(+24/27 Vc.c.) Lettore 2V++(+24/27 Vc.c.)	75mA 75mA	500mA	
Alimentazione Aux. +24V	250mA	500A	
Lettore 1 5V (+5VDC) Lettore 2 5V (+5VDC)	50mA 50mA	500mA	500mA

Uscite a collettore aperto	Normale	Max.	Note
OUT 1	20mA	50mA	Le uscite sono del tipo a collettore aperto a massa, con corrente limitata da una resistenza in serie da 47 Ohm. Viene prelevata corrente dalle uscite della tabella precedente (5V o 24V) che deve essere inclusa nei rispettivi calcoli.
OUT 2	20mA	50mA	
OUT 3	20mA	50mA	
OUT 4	20mA	50mA	

Caratteristiche tecniche

- Alimentazione C.A. 24Vc.aa, 75 VA, classe 2
- Batterie di riserva 2 batterie in gelatina, 12V, 4.5 - 7Ah
- Dimensioni armadio altezza mm 394 x larghezza mm 345 x profondità mm 100
- Fori a sfondare EMT da mm 0.5 e mm 19
- Peso kg 6
- Temperatura operativa Da +25°C a +40°C
- Umidità 90% senza condensa
- Processore Z80-6Mhz, con "watchdog"
- Tecnologie lettori. Prossimità, Weigand, magnetica, codici a barre, tastiera, ecc.
- Distanza max. lettore m 150 dal KT-200
- Conferma PIN Su ogni lettore con tastiera
- Ingressi 16 ingressi, N.A./N.C., con resistenze di fine linea
- Distanza max. ingressi 600 metri - sezione mmq 0.34
- Alimentazione blocco porta da controllore 27Vc.c. 125mA per ciascun blocco
- Uscite ausiliarie. 27Vc.c., 50mA, collettore aperto
- Relè di controllo 2 relè, 30Vc.c., 24Va.c., 2A max.
- Interr. manomissione Normalmente chiuso
- Porte com. (2) RS232, RS485 e 20mA
- Velocità di trasmissione Da 300 a 19.200 baud
- Memoria e orologio interni Alimentati da batteria al litio
- Autonomia di rete Elaborazione e dati distribuiti
-
-

Convertitore VC-485

Schema connessioni rete RS-485

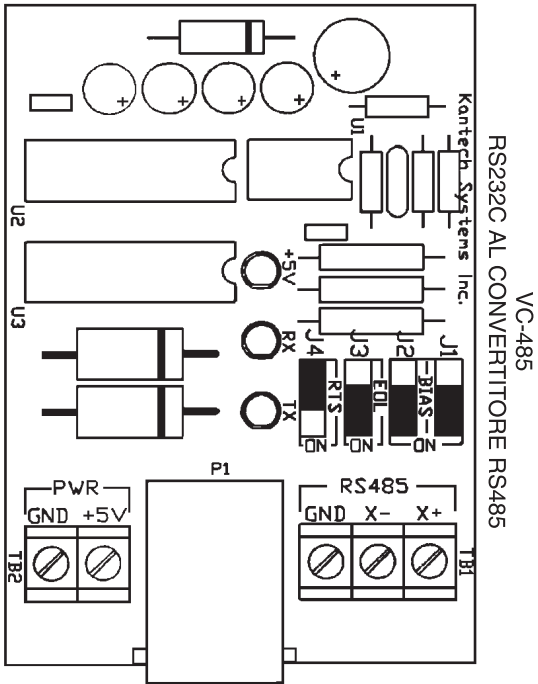
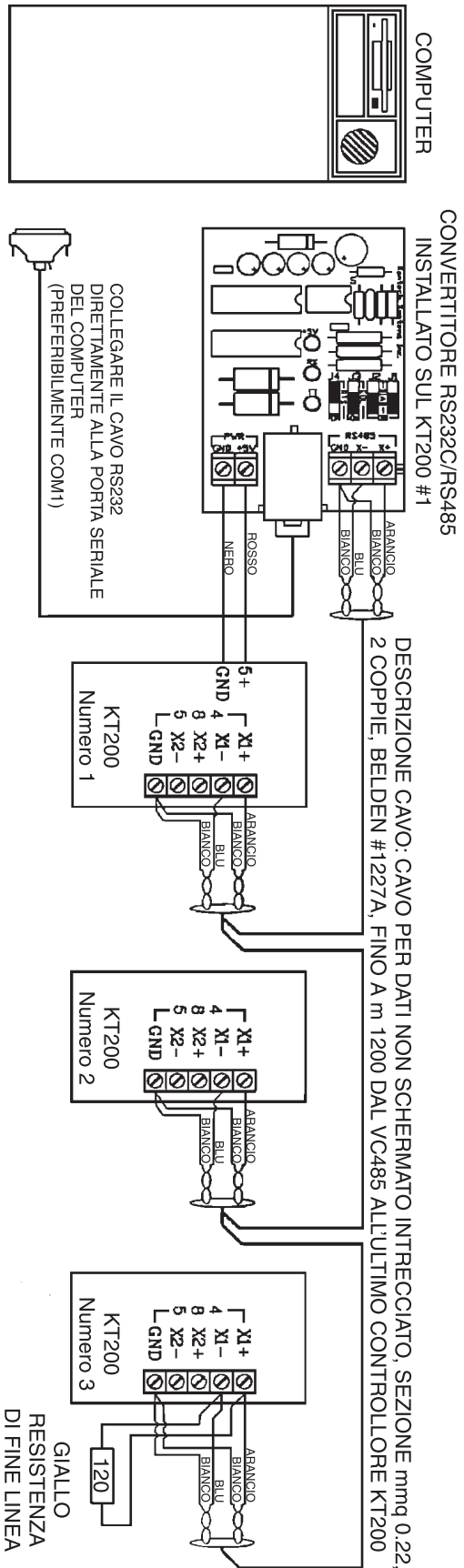

- REGOLAZIONI PONTICELLI**
- J1 PONTICELLO J1 DEVE ESSERE IN POSIZIONE 2-3 (BIAS DI LINEA ON)
 - J2 PONTICELLO J2 DEVE ESSERE IN POSIZIONE 2-3 (BIAS DI LINEA ON)
 - J3 PONTICELLO J3 DEVE ESSERE IN POSIZIONE 2-3 (RESISTENZA DI FINE LINEA ON)
 - J4 PONTICELLO J4 DEVE ESSERE IN POSIZIONE 1-2 (TRASMISSIONE SENZA RICHIESTA D'INVIO)
- INDICATORI LED**
- +5V INDICATORE LED D'ALIMENTAZIONE +5V (LUCE VERDE)
 - RX INDICATORE LED RICEVITORE (LUCE ROSSA)
 - TX INDICATORE LED TRASMETTITORE (LUCE GIALLA)

