

### GUARDIA ESTERNA BX-100PLUS

#### < Leggere completamente le istruzioni prima di iniziare l'installazione >

HESA presenta un nuovo concetto di protezione che protegge l'esterno dell'edificio dalle intrusioni segnalandole ancor prima che accadano, con un segnale acustico che costituisce un deterrente notevole.

La barriera ad infrarossi BX- 100 PLUS è stata progettata secondo questo concetto. La massima distanza tra trasmettitore e ricevitore è di 30 metri.

#### Prestazioni

- |                                   |  |
|-----------------------------------|--|
| 1. Disegno compatto e sottile     | : Facile fissaggio a muro  |
| 2. Doppie morsettiere di uscita   | : Uscite individuali N.C. e N.A.   |
| 3. Indicatore acustico d'allarme  | : Il ricevitore incorpora un cicalino che si attiva in caso di allarme   |
| 4. Allineamento ottico facilitato | : Allineamento ottico facilitato dagli indicatori acustici e visivi incorporati nel ricevitore da segnali acustici e luminosi  |
| 5. Antiapertura                   | : Uscita N.C. che si apre quando il coperchio viene rimosso  |
| 6. Opzioni                        | : Coperchio decorativo bianco (WC-1).<br>I coperchi bianchi si possono verniciare per addarli al colore del muro.<br>E' compreso un cappuccio che può essere fissato al coperchio per proteggerlo da pioggia e brina.<br>: Distanziale (SP-1). Per evitare che piccole ostruzioni interrompano il raggio.<br>: Protezione metallica (MG-1). Per evitare danneggiamenti per vandalismo nell'uso in esterno. |
| 7. A tenuta d'acqua               | : Grado di protezione IP-54  |

### Precauzioni relative alla sicurezza

Prima dell'installazione leggere attentamente questo manuale per un funzionamento sicuro ed efficace dell'apparecchio.

### 1. IDENTIFICAZIONE DELLE PARTI

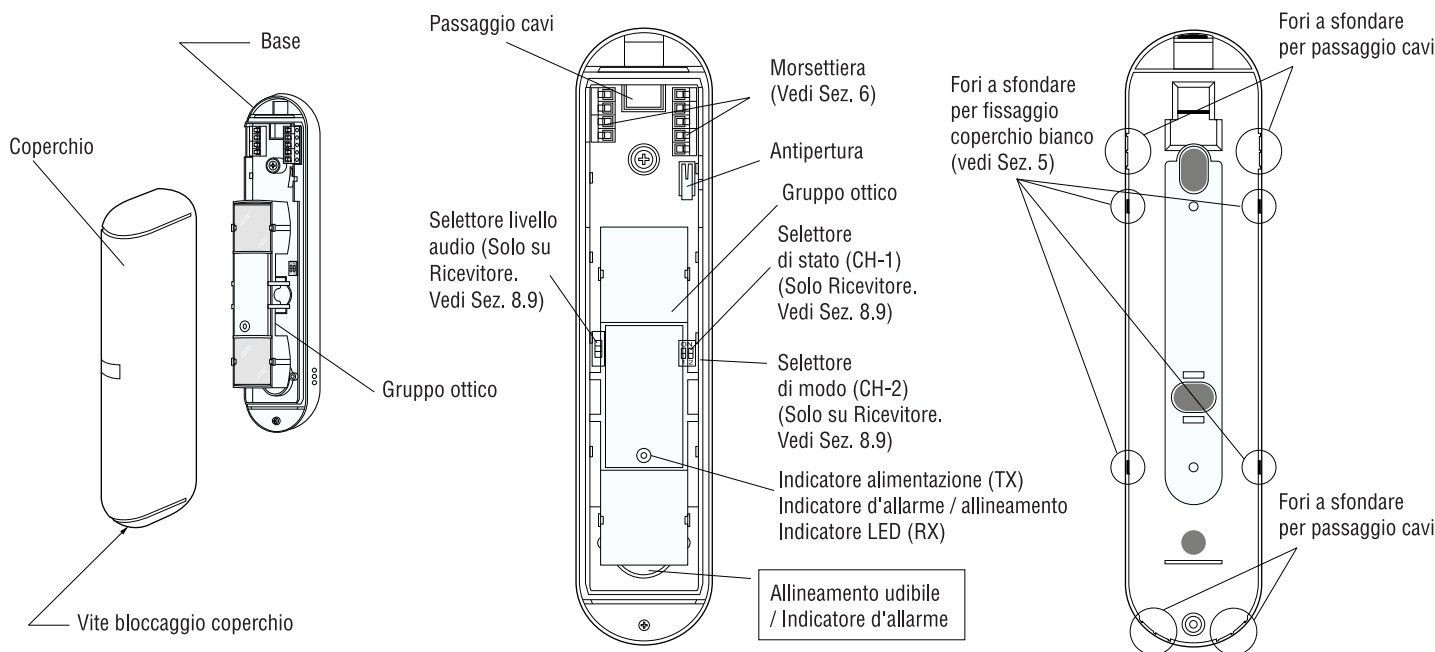

**HESA** S.p.A.

Via Triboniano, 25 - 20156 Milano - Tel. 02.380361 - Fax. 02.38036701

www.hesa.com • e-mail: hesa@hesa.com

Filiali: Scandicci (FI) - Roma - Modugno (BA)

## 2. NOTE INSTALLATIVE

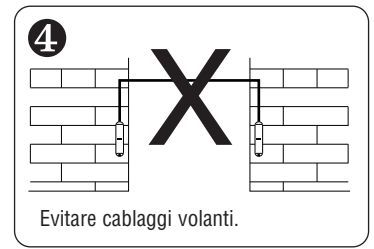
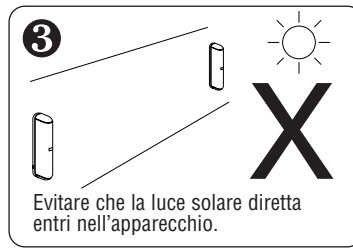

**5** Protezione allineata

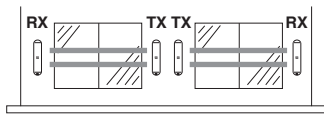

Disporre trasmettitori e ricevitori come da disegno. In caso di 2 barriere BX-100PLUS, fare attenzione che i fasci dei trasmettitori non si interferiscano. Evitare d'installare 3 barriere sulla stessa linea ottica.

**6** Protezione di un perimetro

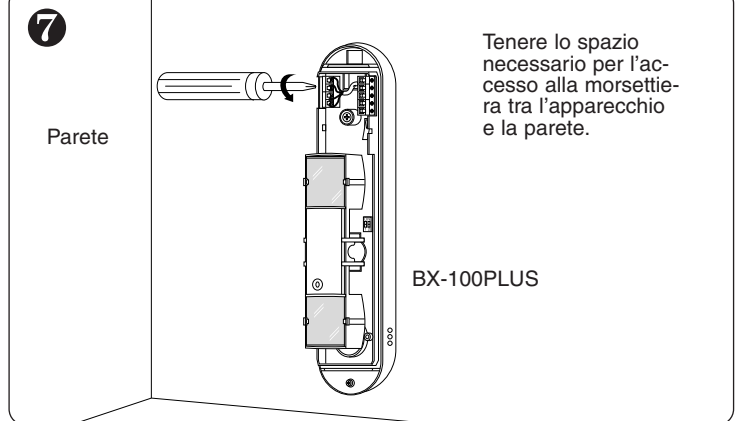
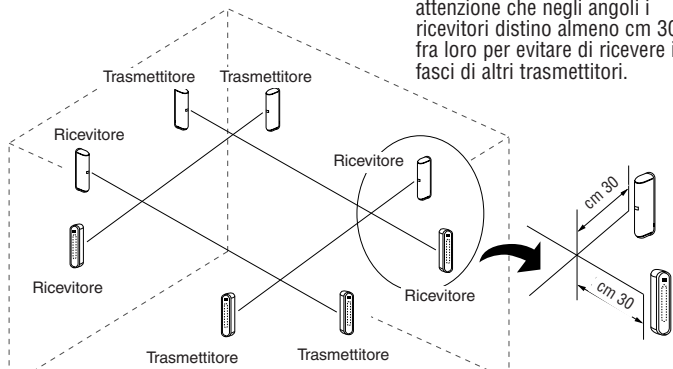

## 3. CONSIGLI PER L'INSTALLAZIONE

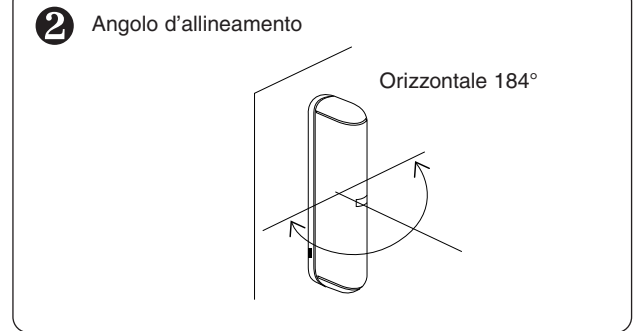
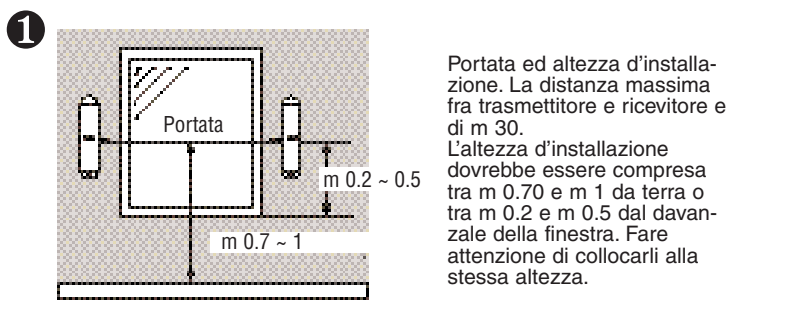

**3** Qualora non vi sia possibilità di collocare il ricevitore alla stessa altezza del trasmettitore, collocarlo nell'area di allineamento come da disegno.

Portata	5	10	15	20	25	30 (m)
AREA ALLINEAMENTO	30	40	50	50	50	50 (cm)

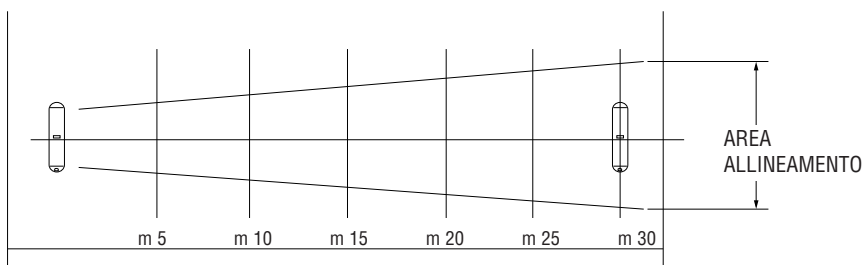

**4** Dislocazione frontale

Assicurarsi di fissare gli apparecchi alla stessa altezza sulla parete verticale.



## 4. INSTALLAZIONE

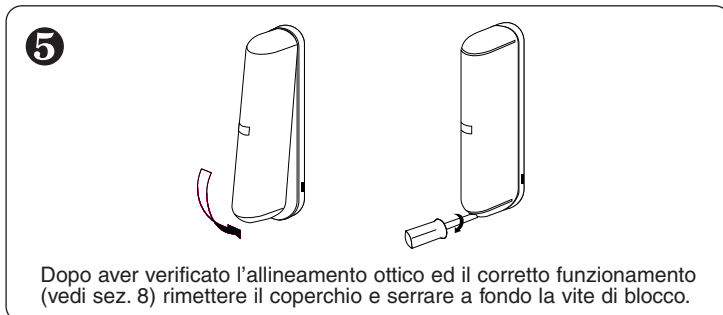
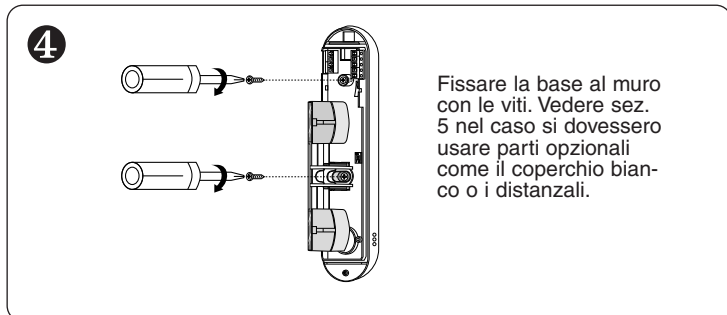
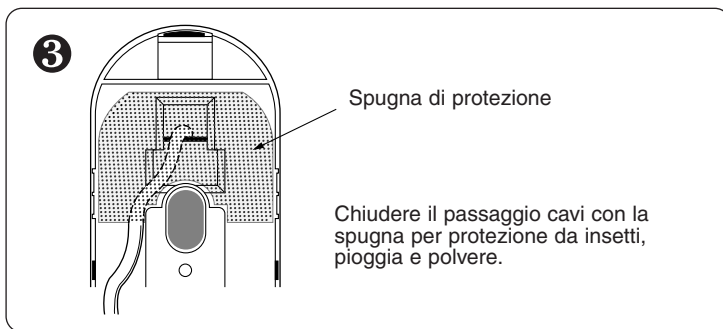
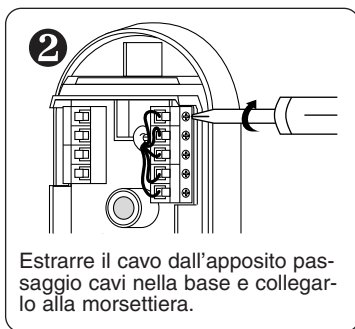

## 5. INSTALLAZIONE COPERCHIO DECORATIVO BIANCO (WC-1) E DISTANZIALE (SP-1)

QUESTE PARTI SONO OPZIONALI.

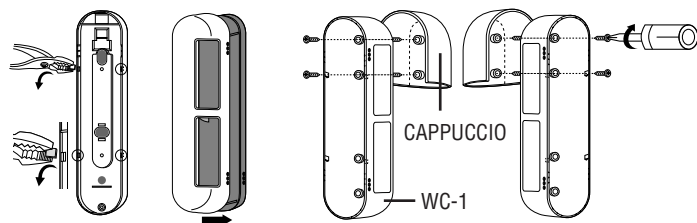

-Togliere con una pinza le 4 paratie a sfondare sulla base dell'apparecchio. Dopo aver fissato sulla parete la base, chiudere il coperchio (vedere Sez.4), quindi innestare WC-1 verificando che gli innesti coincidano coi fori delle paratie.

-Il cappuccio incluso nel kit può ridurre la percentuale di allarmi falsi od impropri causati da pioggia, brina o neve. Fissare il cappuccio con due viti come da disegno.

-Quindi innestare il WC-1 col paraluce nella base.

Il distanziale SP-1 consente di fissare l'unità spaziata dalla parete evitando interruzioni del fascio dovute ad ostruzioni (si possono usare 2 distanziali per apparecchio).

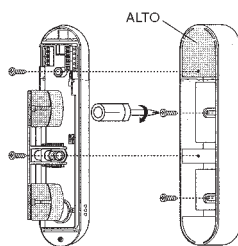

Un pezzo SP-1 (mm 50)  
Dopo aver fissato il distanziale SP-1, installare il BX-100PLUS come da disegno (vedi Sez. 4)

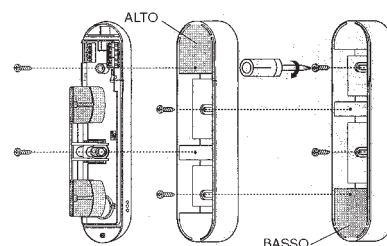

Due pezzi SP-1 (mm 100)  
Dopo aver fissato il distanziale sulla parete, impilare il secondo distanziale sul primo fissandolo con due viti, quindi installare il BX-100PLUS come da disegno.

## 6. MORSETTIERA

### Ricevitore

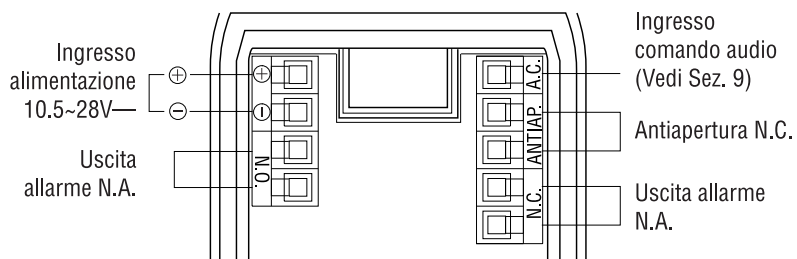

### Trasmittitore

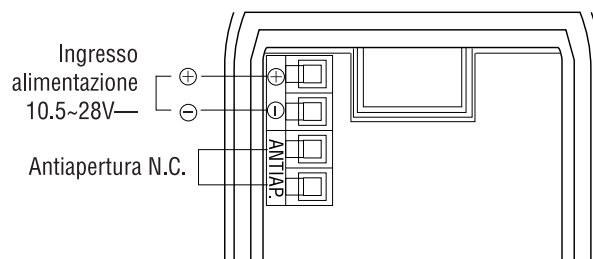

### Lunghezza dei collegamenti

I conduttori di alimentazione non devono superare le seguenti distanze.

Quando si usano più apparecchiature alimentate dallo stesso conduttore, la massima lunghezza è ottenuta dividendo la lunghezza indicata nella tabella per il numero di apparecchi usati.

	Alimentazione 12V—	24V—
Sezione		
mm <sup>2</sup> 0.33	m 150	m 500
mm <sup>2</sup> 0.52	m 250	m 900
mm <sup>2</sup> 0.83	m 400	m 1400
mm <sup>2</sup> 1.31	m 600	m 2000

## 7. COLLEGAMENTI

### Protezioni allineate

L'alimentazione agli apparecchi deve essere collegata in parallelo.  
L'uscita d'allarme deve essere collegata in serie per i sistemi N. C.  
L'uscita d'allarme deve essere collegata in parallelo per i sistemi N.A.

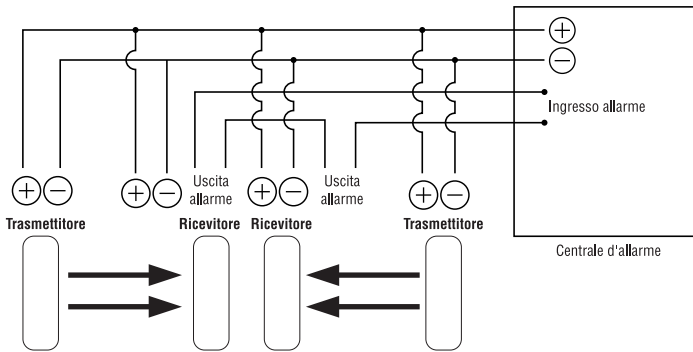

### Barriere isolate

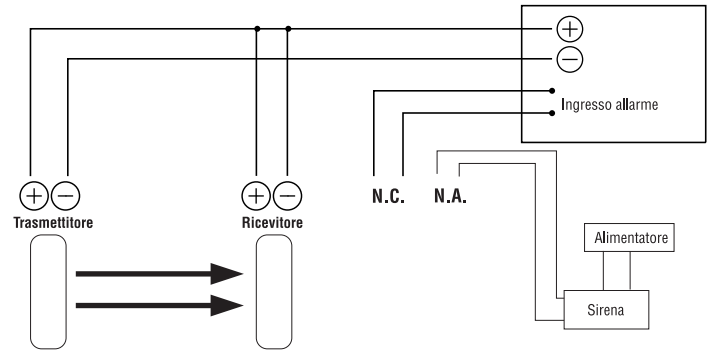

## 8. ALLINEAMENTO OTTICO

I fasci devono essere perfettamente allineati secondo la seguente procedura per fornire prestazioni affidabili. Durante l'allineamento, i coperchi del ricevitore e del trasmettitore devono essere rimossi.

### 1 Selettore di modo (CH2)

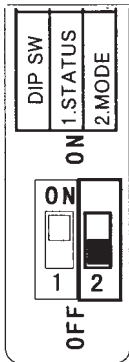

Selezionare CH2 su OFF per il modo allineamento. Questa regolazione consente di provare lo stato di allineamento tramite gli indicatori acustico e visivo.

### 2

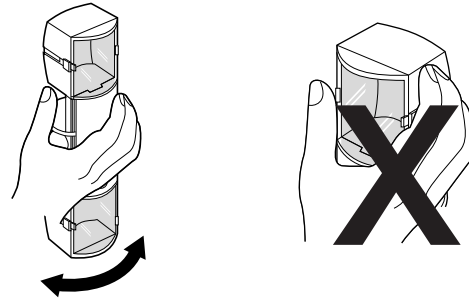

Ruotare il gruppo ottico con la mano come da disegno. Ambedue le unità di Trasmissione e di Ricezione devono essere allineate una verso l'altra con gli indicatori acustico e visivo funzionanti. I gruppi ottici devono essere regolati senza toccarne la parte frontale come indicato nel disegno. Evitare inoltre di interrompere il raggio con le mani.

### 3

La regolazione finale deve essere fatta usando gli indicatori acustico e visivo.

➔ Regolare l'allineamento del ricevitore fino a quando l'indicatore di stato raggiunge il livello "Good" (Buono) nella sezione acustica mentre per la sezione visiva seguire il seguente disegno.

Il selettore di livello audio deve essere posizionato su volume "Max" durante la prova di allineamento.

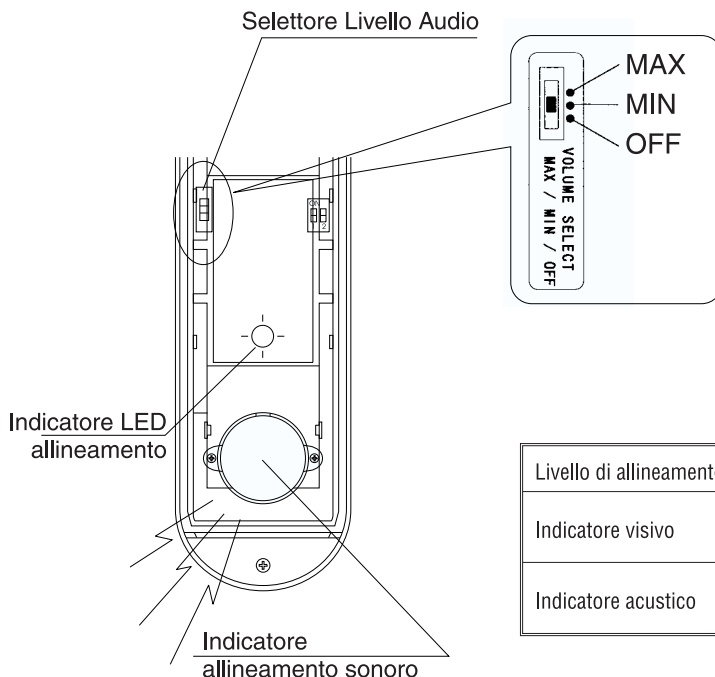

**MAX** - Selezionare "MAX" quando è richiesto un suono ad alto volume (ad.es. durante l'allineamento del trasmettitore)  
**MIN** - Selezionare "MIN" quando è richiesto il minimo volume (ad. es. durante l'allineamento del ricevitore)  
**OFF** - Selezionare "OFF" quando il suono non è richiesto.

➔ Regolare l'allineamento del trasmettitore fino a quando si raggiunge lo stato "EXCEL" (Eccellente).

L'allineamento ottico viene raggiunto con l'indicatore di stato indicante "GOOD" (BUONO).

Se l'indicatore visivo o quello acustico non segnano "GOOD" (BUONO) rifare l'allineamento ai punti ➔ e ➔. L'allineamento del ricevitore deve essere regolato fino a raggiungere il livello "EXCEL" (Eccellente), l'indicatore acustico deve emettere dei lunghi Beep, per un funzionamento affidabile.

Livello di allineamento	SCARSO (POOR)	BUONO (GOOD)	OTTIMO (EXCEL)
Indicatore visivo	Lampeggiante Lento ..... ➔ Veloce	Acceso Fisso	
Indicatore acustico	Lento ..... Suono pulsato	Tono continuo	

**Lo stato di allineamento non raggiunge il livello "Buono" anche seguendo la procedura di regolazione consigliata.**

Nel caso che l'indicatore acustico non emetta il suono pulsato ed il LED di allineamento non si illumini durante la regolazione. Verificare che Trasmettitore e Ricevitore siano alla stessa altezza, altrimenti fissare alla stessa altezza. Se Trasmettitore e Ricevitore sono alla stessa altezza regolare l'allineamento su e giù come segue. Nota: Questo è necessario quando gli apparecchi sono predisposti per emissione/ricezione laterale. **Assicurarsi di fissare le apparecchiature alla stessa altezza sulla parete verticale.**

**Allineamento laterale**

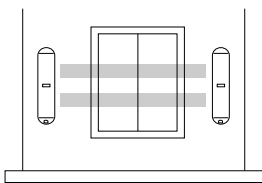

**Allineamento frontale**

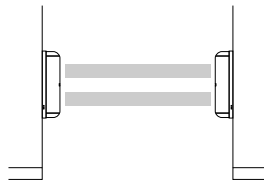

**Regolazione verticale dell'allineamento**

Il foro nella base è stato progettato più largo per consentire l'allineamento verticale. Allentare le vite di fissaggio, quindi muovere la base a destra e sinistra per regolare l'allineamento verticale. Questa regolazione è valida per il solo allineamento laterale. **Fissare le unità alla stessa altezza su pareti lisce.**

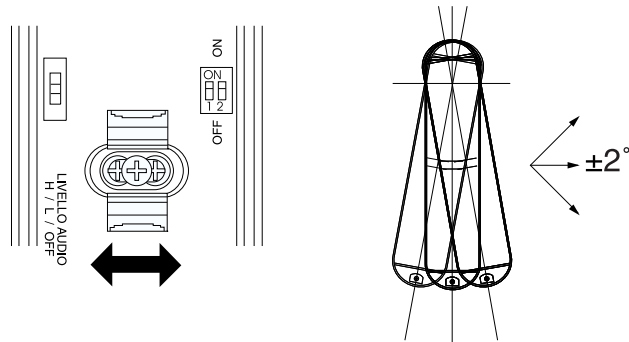

**4 Selettore di modo (CH2)**

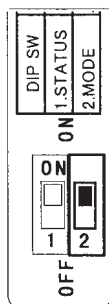

**MODO ALLARME**

**MODO ALLINEAMENTO**

Selezionare CH2 su ON per scegliere il modo allarme dopo un allineamento quando l'indicatore acustico emette suoni di allineamento e l'indicatore LED è lampeggiante. Questa regolazione permette all'indicatore acustico di commutare in indicatore d'allarme. Se il selettore di modo non è posizionato su Modo Allarme, il suono dell'Avvisatore acustico non cessa.

**9. FUNZIONE INDICATORE ALLARME ACUSTICO**

Indicatore d'allarme acustico è una funzione che consente al BX-100PLUS di emettere un avviso acustico nel caso un intruso interrompa il fascio. Questa funzione può essere comandata da un'uscita programmabile della centrale d'allarme.

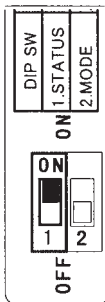

Posizionare CH1 su ON o su OFF riferendosi alla seguente tabella. Posizionare l'indicatore d'allarme ad indicare con un suono l'interruzione dei raggi. Questa funzione può essere controllata da un'uscita programmabile della centrale d'allarme. Posizionare CH1 su OFF riferendosi alla seguente tabella.

Allarme: Chiuso/Basso

Allarme: Aperto/Alto

Regolazione Rivelatore	Allarme: Chiuso / Basso	Allarme: Aperto / Alto
Stato Centrale		
Inserita	Chiuso / 0-1V—	Aperto / 5-18V—
Disinserita	Aperto / 5-18V—	Chiuso / 0-1V—

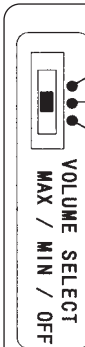

**MAX** Selettore Livello Audio  
**MIN** Quando si usa l'indicatore acustico d'allarme, posizionare il selettore di livello audio su MAX o su MIN. IL volume è sempre al massimo indipendentemente dalla regolazione. Selezionare su OFF se questa funzione non viene usata.  
**OFF**

**< Collegamenti per la segnalazione acustica d'allarme solo quando la centrale è inserita >**

**Tipo senza tensione**

L'interruttore è presente quando non c'è un'uscita programmabile sulla centrale.

Nel caso non ci sia un'uscita senza tensione sulla centrale.

Nel caso ci sia un'uscita senza tensione sulla centrale.

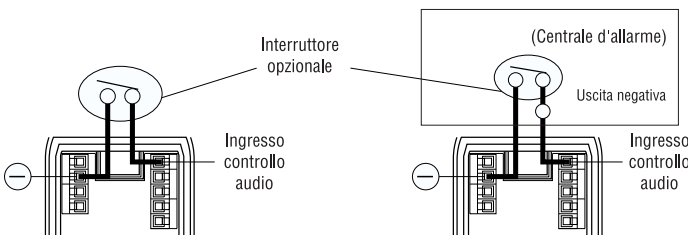

**Tipo con tensione**

La commutazione è presente quando c'è un'uscita programmabile sulla centrale. Collegare il BX-100PLUS alla centrale secondo lo schema.

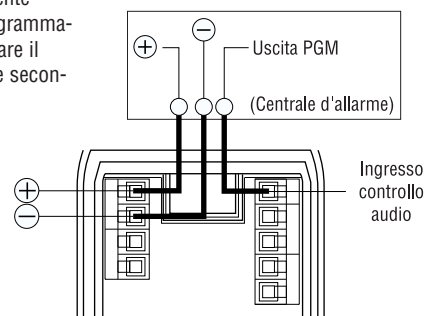

Nel caso che l'uscita controllo audio non sia collegata, posizionare il selettore di stato (CH1) come segue. Selezionare (CH1) su OFF quando l'indicatore acustico d'allarme è presente. Selezionare (CH1) su ON quando l'indicatore acustico d'allarme non è presente.

## 10. CONFERMA DEL FUNZIONAMENTO

Verificare il corretto funzionamento dopo l'installazione.

**Indicatore LED allarme**

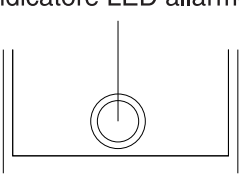

Posizionare il selettore di modo (CH2) su ON per scegliere il modo d'allarme per eseguire la prova movimento (vedere Sez.9). Verificare che il LED d'allarme sia spento. Se il LED d'allarme è acceso anche se i fasci non sono bloccati, rifare l'allineamento ottico (vedere Sez. 8 ).

Dopo aver rimesso i coperchi su trasmettitore e ricevitore, eseguire una prova movimento almeno nei tre punti che indichiamo.

- ② Di fronte al trasmettitore
- ① Di fronte al ricevitore
- ③ Nel punto mediano tra trasmettitore e ricevitore.

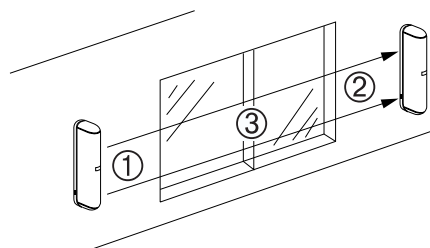

L'installazione è completata dopo il controllo dell'indicatore acustico d'allarme che deve emettere un suono quando i raggi sono interrotti. Se l'indicatore non emette alcun suono anche coi raggi bloccati, rifare l'allineamento ottico (vedere Sez. 8) o fare riferimento alla "Ricerca Guasti" (vedere Sez.11) che segue. Dopo la prova movimento porre il selettore del livello audio su OFF quando non è richiesto un suono di avvertimento.

La prova movimento e la pulizia dei coperchi dovrebbe essere eseguita almeno una volta all'anno.

## 11. ELENCO PROVE PER RICERCA GUASTI

Quando si verificano condizioni di guasto, procedere come segue. Per qualsiasi informazione o chiarimento, rivolgersi al Servizio Assistenza Tecnica della HESA S.p.A.

### 1. "Nessuna azione" sul trasmettitore o ricevitore dopo aver allineato le apparecchiature

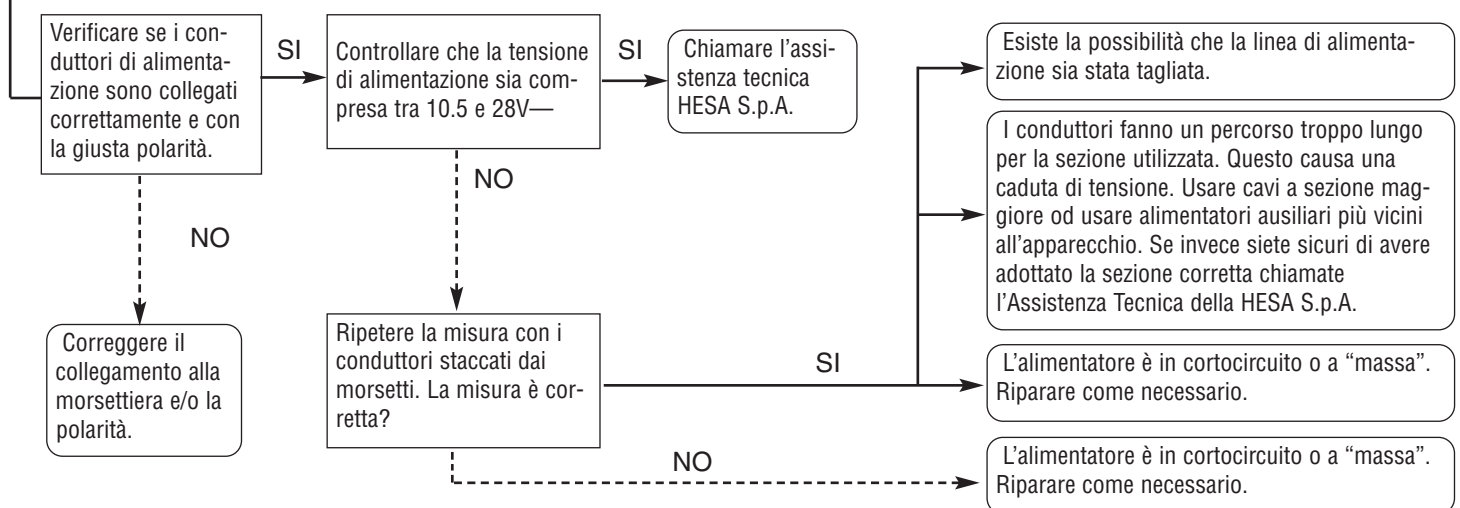

### 2. E' presente il segnale d'allarme o l'indicatore di allarme sonoro non si ferma anche quando i raggi non sono bloccati

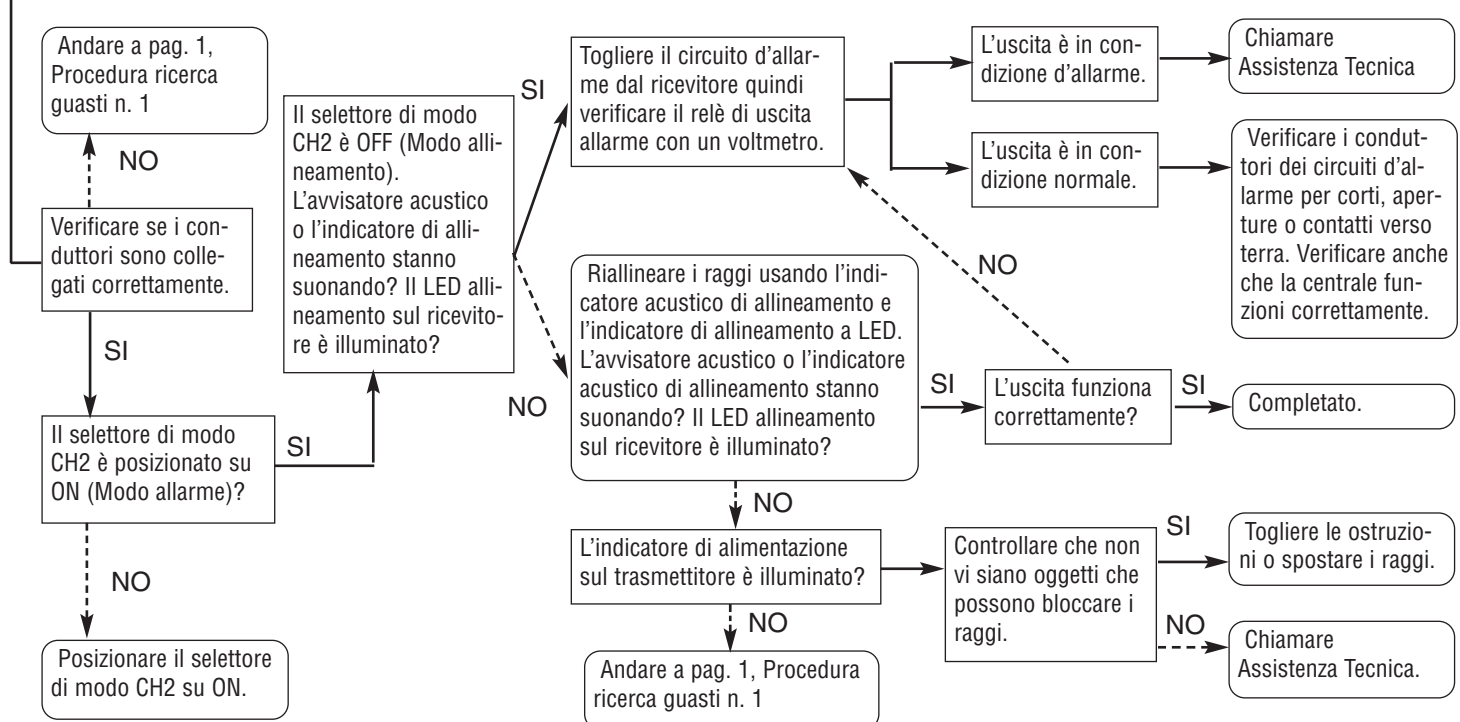

### 3. Nessuna azione sulla zona di allarme anche se i raggi sono bloccati.

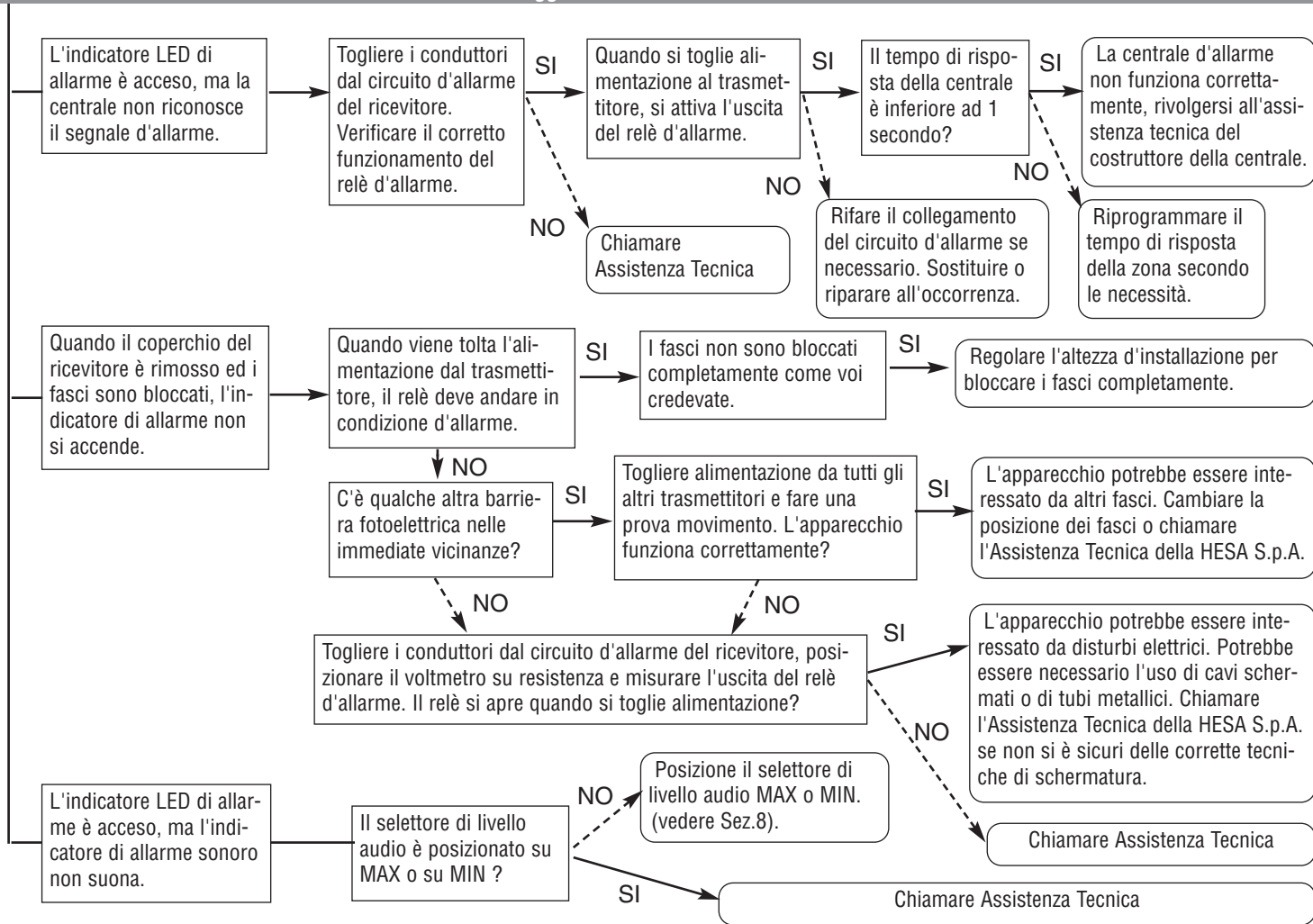

### 4. False attivazioni

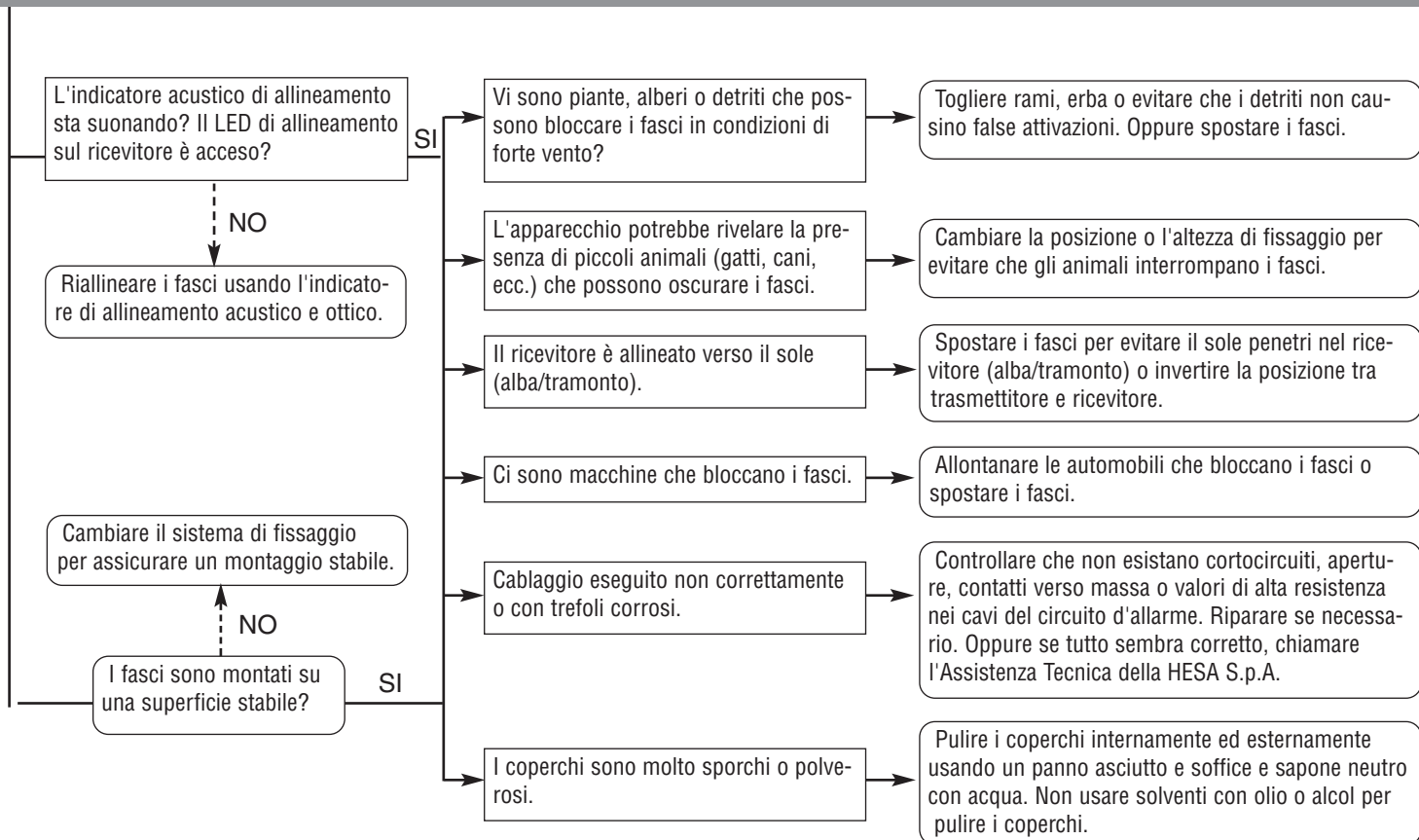

**Importante: La maggior parte delle false attivazioni può essere attribuita a scarso allineamento dei fasci. Regolare l'allineamento del fascio fino a che l'allineamento raggiunge il livello "buono" (Good).**

## 12. CARATTERISTICHE

Articolo	BX-100PLUS
Portata utile	in esterno: m 30 - in interno: m 60
Max. distanza d'arrivo	m 300
Modo di rilevazione	Interruzione contemporanea dei 2 fasci infrarossi
Caratteristiche fascio	Infrarossi pulsati
Tempo d'interruzione	50 ms
Alimentazione	nominale 12V— (da 10.5 a 28V—)
Assorbimento	55 mA (riposo) / 75mA (max.)
Tempo d'allarme	2±1s (ritardo)
Uscite relè	2 uscite relè N.A. e N.C. 28V—, 0.2A (max.) ciascuna
Tempo avviso sonoro	15±1s (ritardo)
Volume indicatore acustico d'allarme	70dB (circa) a m 1
Circuito antimanomissione	N.C. si apre quando si toglie il coperchio
Temperatura di funzionamento	da -35° C a +55° C
Umidità ambientale	95% (max.)
Angolo d'allineamento	±92° orizzontale
Fissaggio	a parete (interno/esterno)
Peso	g 400
Classe IP	IP54
Accessori	4 viti autofilettanti - 2 spugnette copriforo

NOTA: Caratteristiche e dimensioni possono variare senza preavviso.

## 13. DIMENSIONI

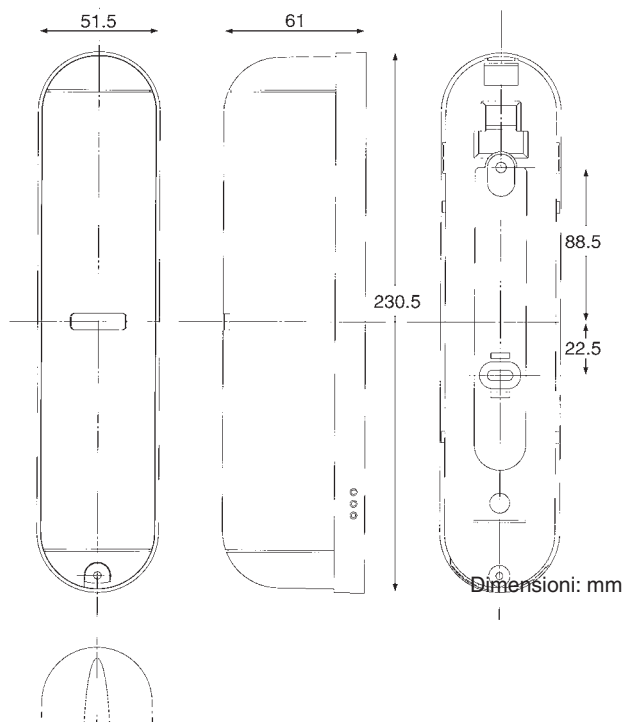

### WC-1

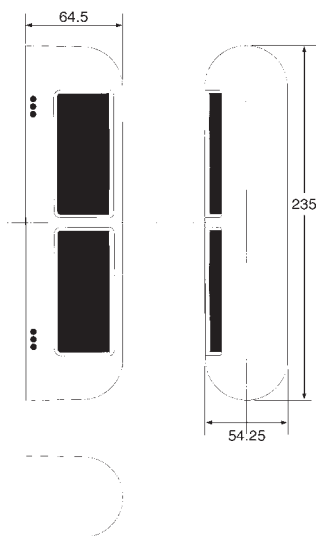

### WC-1 e CAPPuccio

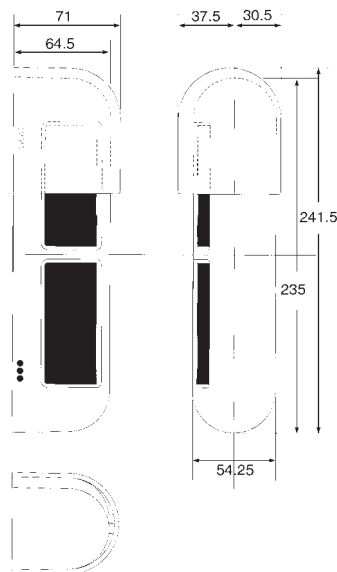

### WC-1

1 articolo

2 articoli

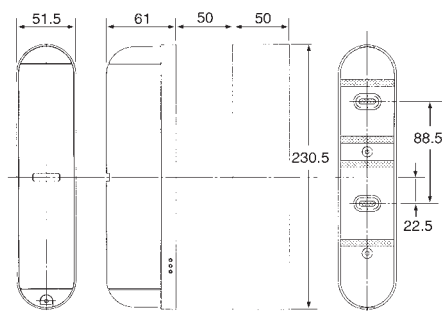
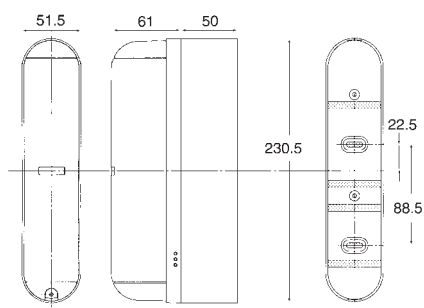

Dimensioni: mm