

# Instruction Manual

Sonos Pulse Sounder Beacon - Wall  
Sonos Pulse Sounder Beacon - Ceiling



# klaxon

Signalling Solutions

MADE IN ENGLAND IN5561

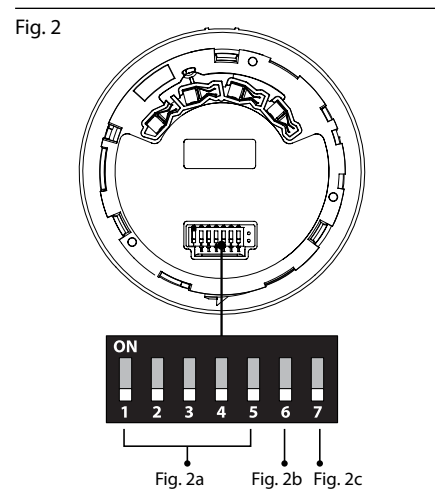
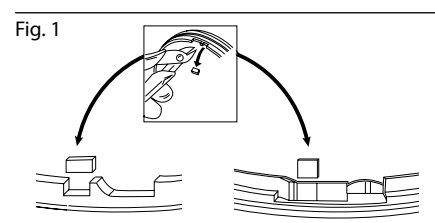
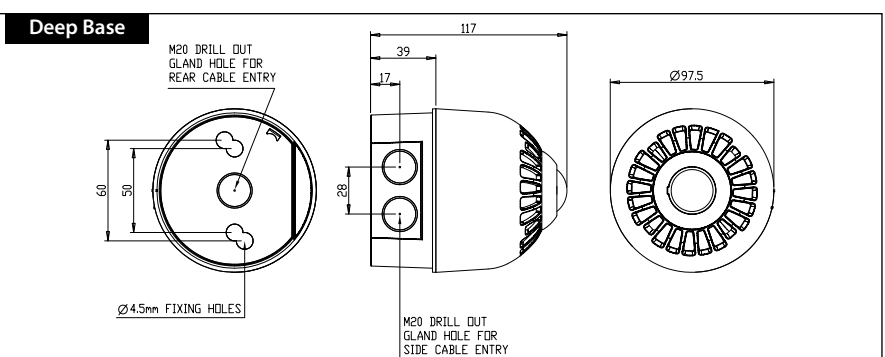
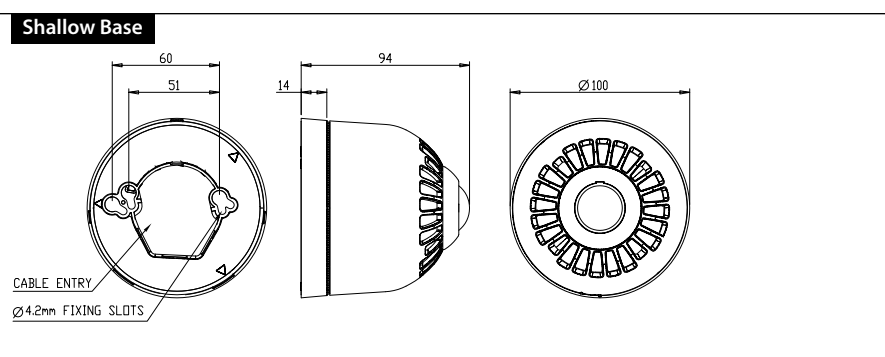
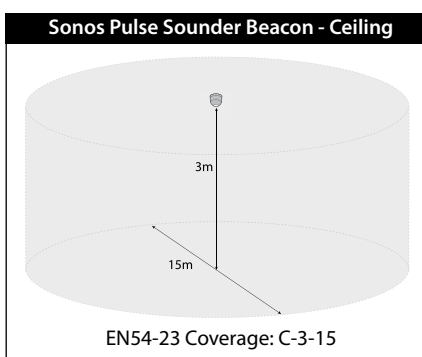
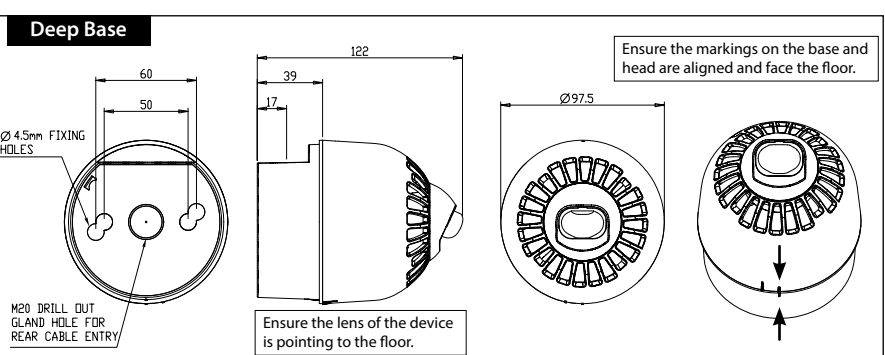
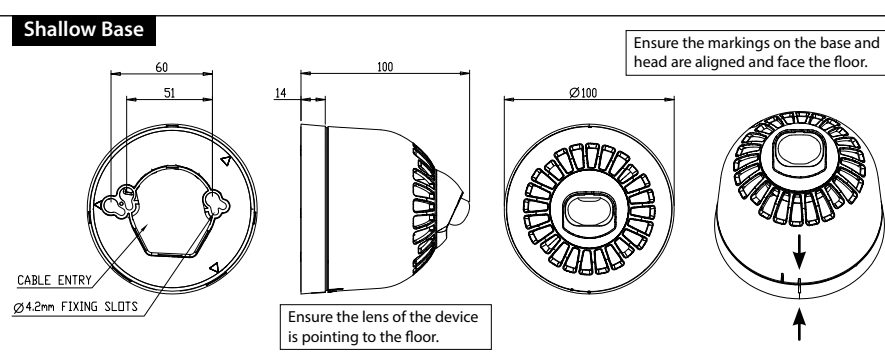
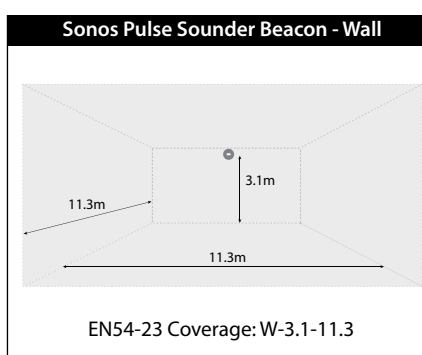

Fire Alarm Device: Sounder Beacon.  
Type A: For indoor use (Shallow Base)  
Technical Datasheet ATS00001

CE 0832 13 LPCB 717d

Head Type	Coverage Volume	CPR Number	LPCB Number
ESCA3000R	C-3-15	0832-CPR-F0008	717d/01
ESCA3000W	C-3-15	0832-CPR-F0008	717d/02
ESCA4000R	W-3.1-11.3	0832-CPR-F0010	717d/03
ESCA4000W	W-3.1-11.3	0832-CPR-F0010	717d/04

Essential Characteristics	EN54-3:2001+A1:2002 A2:2006 Subclause
Reproducibility	Pass
Operational performance	Pass
Durability	Pass
Temperature Resistance	Pass
Humidity resistance	Pass
Shock and vibration resistance	Pass
Corrosion resistance	Pass
Electrical stability	Pass
Enclosure Protection	Pass
Essential Characteristics	EN54-23:2010 Subclause
Duration of operation	Pass
Provision for external conductors	Pass
Flammability of materials	Pass
Enclosure protection	Pass
Access	Pass
Manufacturers adjustments	Pass
On-site adjustment behaviour	Pass
Requirements for software controlled devices	Pass
Coverage volume	Pass
Variation of light output	Pass
Minimum and maximum light intensity	Pass
Light Colour	White
Light temporal pattern and frequency of flashing	Pass 0.5Hz/1Hz
Marking and data	Pass
Synchronisation (Option with requirements)	Pass
Durability	Pass
Temperature Resistance	Pass
Humidity resistance	Pass
Shock and vibration resistance	Pass
Corrosion resistance	Pass
Electrical stability	Pass

TONE	TONE TYPE	TONE DESCRIPTION/ APPLICATION	DIP SWITCH				
			1	2	3	4	5
1.	—	970Hz	0	0	0	0	0
2.	□□□□	800Hz/970Hz @ 2Hz	0	0	0	0	1
3.	▲▲▲▲	800Hz – 970Hz @ 1Hz	0	0	0	1	0
4.	— — — —	970Hz 1s OFF/1s ON	0	0	0	1	1
5.	□□□□	970Hz, 0.5s/ 630Hz, 0.5s	0	0	1	0	0
6.	□□□□	554Hz, 0.1s/ 440Hz, 0.4s (AFNOR NF S 32 001 )	0	0	1	0	1
7.	▲▲▲▲	500 – 1200Hz, 3.5s/ 0.5s OFF (NEN 2575:2000 Dutch Slow Whoop)	0	0	1	1	0
8.	— — — —	420Hz 0.6s ON/0.6s OFF (Australia AS1670 Alert tone)	0	0	1	1	1
9.	▲▲▲▲	1000 – 2500Hz, 0.5s/ 0.5s OFF x 3/ 1.5s OFF ( AS1670 Evacuation)	0	1	0	0	0
10.	□□□□	550Hz/440Hz @ 0.5Hz	0	1	0	0	1
11.	— — — —	970Hz, 0.5s ON/0.5s OFF x 3/ 1.5s OFF (ISO 8201 )	0	1	0	1	0
12.	— — — —	2850Hz, 0.5s ON/0.5s OFF x 3/1.5s OFF (ISO 8201)	0	1	0	1	1
13.	▲▲▲▲	1200Hz – 500Hz @ 1Hz (DIN 33 404)	0	1	1	0	0
14.	—	400Hz	0	1	1	0	1
15.	□□□□	550Hz, 0.7s/1000Hz, 0.33s	0	1	1	1	0
16.	▲▲▲▲	1500Hz – 2700Hz @ 3Hz	0	1	1	1	1
17.	—	750Hz	1	0	0	0	0
18.	—	2400Hz	1	0	0	0	1
19.	—	660Hz	1	0	0	1	0
20.	— — — —	660Hz 1.8s ON/1.8s OFF	1	0	0	1	1
21.	— — — —	660Hz 0.15s ON/0.15s OFF	1	0	1	0	0
22.	□□□□	510Hz, 0.25s/ 610Hz, 0.25s	1	0	1	0	1
23.	□□□□	800/1000Hz 0.5s each (1Hz)	1	0	1	1	0
24.	▲▲▲▲	250Hz – 1200Hz @ 12Hz	1	0	1	1	1
25.	▲▲▲▲	500Hz – 1200Hz @ 0.33Hz	1	1	0	0	0
26.	▲▲▲▲	2400Hz – 2900Hz @ 9Hz	1	1	0	0	1
27.	▲▲▲▲	2400Hz – 2900Hz @ 3Hz	1	1	0	1	0
28.	▲▲▲▲	500 - 1200Hz, 0.5s/ 0.5s OFF x 3/1.5s OFF ( AS1670 Evacuation)	1	1	0	1	1
29.	▲▲▲▲	800Hz – 970Hz @ 9Hz	1	1	1	0	0
30.	▲▲▲▲	800Hz – 970Hz @ 3Hz	1	1	1	1	0
31.	— —	800Hz, 0.25s ON/1s OFF	1	1	1	1	1
32.	▲▲▲▲	500Hz – 1200Hz, 3.75s/0.25s OFF (AS2220)	1	1	1	1	1

Klaxon Signals is a division of Texecom Ltd. © 2013 St. Crispin Way, Haslingden, BB4 4PW Tel: +44 1706 234800  
Email: sales@klaxonsignals.com www.klaxonsignals.com Pulse Alert is a trademark of Texecom Ltd.

## EN: Installation Manual

If required, the mechanism for locking the sounder to the base can be activated by removing the thin section of plastic shown in Fig. 1 with side cutters or a similar tool. To open a locked head, remove the small rubber bung from the hole on the side of the sounder, insert a tool into the hole and depress the clip whilst twisting the head. The O-ring and bung must be re-fitted to maintain the weatherproofing.

**Wiring**

Line	Terminal Marking
Common Positive Supply IN	(3) IN+
Sounder Negative Supply	(2) - or COM -
Beacon Negative Supply	(1)

The sounder and beacon 0V terminals can be linked together for simultaneous control of sound and light using a 2-core connection. A separate earth terminal is provided on the deep base for connecting the screen or functional earth. On the shallow base, terminal 5 can be used for this purpose.

**Tone selection/Volume control/Flash rate**

a. The device tone is set using switches 1-5 on the Tone Selector DIP switch (see Figure 2a). See tone table for a complete list of tone/DIP switch settings.

b. Switch 6 on the Tone Selector DIP switch is used to select the sound volume (See Figure 2b). The default setting (switch OFF) is high volume. Changing the switch to ON reduces the sound output by 8dB.

c. Switch 7 flash rate: 0.5Hz =OFF/1Hz =ON (See Figure 2c).

## Technical Specification

Supply Voltage Range	17- 60Vdc
Switch on Surge @ 24Vdc	<1.2mA
<b>Current:</b>	
Alarm (Sounder/Beacon) @ 24Vdc 0.5Hz	25.1mA
Alarm (Sounder/Beacon) @ 24Vdc 1Hz	45.1mA
<b>Sounder:</b>	
Number of Tones	32
Peak Sound Level	See datasheet ATS00001
Frequency Range	400 - 2900 Hz
<b>Beacon:</b>	
Flash Rate	0.5Hz/1Hz
Flash Colour	White
Coverage (ceiling)	C-3-15 (530m <sup>3</sup> )
Coverage (wall)	W-3.1-11.3 (395.84m <sup>3</sup> )
<b>Environmental:</b>	
Humidity	5% to 95%
Temperature	-10°C to +55°C
Casing	High Impact Polycarbonate
IP Rating	IP21 (shallow base) IP65 (deep base)
Synchronisation	Automatic

EN54-3 certified on tones 1,2,3,6,7 and 13

Products marked with this symbol cannot be disposed of as unsorted municipal waste in the European Union. For proper recycling, return this product to your local supplier upon the purchase of equivalent new equipment, or dispose of it at designated collection points. For more information see: www.recyclethis.info.

## FR: Notice d'instructions

Pour activer le verrouillage de la sirène à sa base, il faut enlever la fine plaque de plastique comme indiqué sur le dessin 1 avec un cutter. Pour déverrouiller la base, enlever l'insert blanc situé sur le côté, insérer un outil dans le trou pour appuyer sur le verrou tout en faisant pivoter la sirène. Le joint torique et l'insert doivent être remplacés pour maintenir l'étanchéité.

**Câblage**

Alimentation	Bornier
+ Alimentation	(3) IN+
- Alimentation (0 Vcc)	(2) - ou COM -
Feu à éclats- Alimentation	(1)

Le commun (0 Volts) de la sirène et du feu à éclats peuvent être interconnectés pour un déclenchement simultané par une seule paire de fils. Un terminal terre séparé est fourni sur la base profonde pour connecter le câble ou terre fonctionnelle. Sur la base étroite, le terminal 5 peut être utilisé à cet effet.

**Sélection de tonalité/Contrôle du volume/ Fréquence de clignotement**

a. Le son de l'appareil se règle à l'aide d'interrupteurs 1-5 du commutateur DIP (voir figure 2a). Reportez-vous à la table pour obtenir une liste complète des paramètres du son/commutateur DIP.

b. L'interrupteur 6, du commutateur de sélection de sons DIP, permet de sélectionner le volume du son (voir figure 2b). Le réglage par défaut (hors circuit) correspond à un volume important. Positionnez l'interrupteur sur ON pour réduire la sortie du son à 8dB.

c. L'interrupteur 7 Fréquence de clignotement: 0.5Hz =OFF/1Hz =ON (voir figure 2c).

## Spécification technique

Tension admissible	17- 60Vdc
Switch on Surge @ 24Vdc	<1.2mA
<b>Courant:</b>	
Alarme (Sirène/Feu à éclats) @ 24Vdc 0.5Hz	25.1mA
Alarme (Sirène/Feu à éclats) @ 24Vdc 1Hz	45.1mA
<b>Sirène:</b>	
Nombre de sons	32
Puissance sonore maximum	Voir fiche technique ATS00001
Gamme de fréquence	400 - 2900 Hz
<b>Feu à éclats:</b>	
Fréquence de clignotement	0.5Hz/1Hz
Couleur du flash	Blanc
Couverture (plafond)	C-3-15 (530m <sup>3</sup> )
Couverture (muraux)	W-3.1-11.3 (395.84m <sup>3</sup> )
<b>Environnementale:</b>	
Hygrométrie	5% to 95%
Température	-10°C to +55°C
Matière	Polycarbonate résistant au choc
Degré d'étanchéité	IP21 (base étroite) IP65 (base profonde)
Synchronisation	Automatique

EN54-3 pour les tons 1, 2, 3, 6, 7 et 13.

Les produits marqués de ce symbole peuvent pas être éliminés comme déchets municipaux non triés dans l'Union européenne. Pour le recyclage, retourner ce produit à votre fournisseur au moment de l'achat d'un nouvel équipement équivalent, ou à des points de collecte désignés. Pour plus d'informations, voir: www.recyclethis.info.

## DE: Installationsanweisung

Um den Signalgeber im Sockel ze arretieren, ist das Sicherungsplättchen im Gehäuse zu entfernen. Dies kann vorsichtig mit einem Seitenschneider oder ähnlichem Werkzeug, wie in der Abb. 1 dargestellt, herausgelöst werden. Um einen arretierten Signalgeberkopf aus dem Sockel zu entnehmen, ist zunächst die weiße Schutzkappe am Kopf herauszuziehen und durch die Öffnung, mit einem schmalen Schraubendreher, den innen liegenden Verschlussbügel aus der Arretierungsposition zu drücken. Um die Schutzklasse zu erhalten, ist die Schutzkappe und der O-Ring wieder einzusetzen.

### Verdrahtung

Anschluss	Klemme
Common Versorgung + (17 bis 60V DC)	(3) IN+
Versorgung – (0V)	(2) – ou COM –
Optisches Signal: Versorgung – (0V)	(1) <span><span>🎵</span></span> / <span><span>☀</span></span>

Die 0V Klemmen des akustischen und optischen Signals sollten zusammengeführt werden, um beide Signale in einem Zweileitersystem gemeinsam zu steuern.

Eine zusätzliche Klemme steht im PG-Sockel zur Verfügung, um PE oder die Abschirmung auflegen zu können. Im flachen Montagesockel kann Klemme 5 zu diesem Zweck genutzt werden.

### Tonauswahl/Lautstärkeregelung/Blitzrate

Der Alarmton des Geräts wird mit den Schaltern 1-5 am Tone Selector DIP-Schalter eingestellt (siehe Abb. 2a). Eine Übersicht über alle Toneinstellungen / DIP-Schaltereinstellungen finden Sie in der Tabelle am Ende dieses Dokuments.

Schalter 6 amTone Selector DIP-Schalter dient zur Regelung der Tonlautstärke (siehe Abb. 2b). Die Standardeinstellung (Schalter AUS) ist hohe Lautstärke. Wird der Schalter auf EIN gestellt, so wird die Tonausgabe um 8 dB verringertc.

Schalten 7 Blitzrate: 0.5Hz =Aus/1Hz =Auf (Siehe Abb. 2c).

### Technische Daten

Versorgungsspannung	17- 60Vdc
Einschaltspitze @ 24Vdc	<1.2mA
<b>Courant:</b>	
Alarm (Sounder/Warnleuchte) @ 24Vdc 0.5Hz	25.1mA
Alarm (Sounder/Warnleuchte) @ 24Vdc 1Hz	45.1mA
<b>Sounder:</b>	
Anzahl der Töne	32
Spitze Geräuschpegel	Siehe Datenblatt ATSO0001
Frequenzbereich	400 - 2900 Hz
<b>Warnleuchte:</b>	
Blitzrate	0.5Hz/1Hz
Blitzfarbe	weiß
Wirkbereich (höchstgrenze)	C-3-15 (530m³)
Wirkbereich (wand)	W-3.1-11.3 (395.84m³)
<b>Environmental:</b>	
Relative Feuchte	5% bis 95%
Betriebstemperatur	-10°C bis +55°C
Gehäuse	Schlagbeständiges Polycarbonat
Schutzklasse	IP21 (flachen Montagesockel) IP65 (mit tiefem Sockel)
Synchronisation	Automatisch

EN54-3 pour les tons 1, 2, 3, 6, 7 et 13.

Das Ziel der EG-Richtlinie über Elektro- und Elektronik-Altgeräte ist, Umwelt- und Gesundheitsschäden durch Elektro- und Elektronik-Altgeräte so gering wie möglich zu halten. Um diese Richtlinie einzuhalten, dürfen Elektrogeräte, die mit diesem Symbol gekennzeichnet sind, nicht in den öffentlichen europäischen Entsorgungssystemen entsorgt werden. Europäische Benutzer von Elektrogeräten müssen ab sofort Altgeräte zur Entsorgung zurückgeben. Nähere Informationen hierzu finden Sie auf der folgenden Website: www.recyclethis.info.

#### NL: Montageinstructies

Indien nodig kan het mechanisme om het alarm aan de basis tevergrendelen worden geactiveeerd door het verwijderen van het dunne stukje plastic met een tang of vergelijkbaar gereedschap zoals aangegeven in Fig. 1. Om een vergrendelde kop te openen: verwijder de kleine witte stop uit het gat aan de zijkant van het alarm, steek een schroevendraaier o.i.d. in het gat en druk het lipje in terwiji u de kop draait. De o-ring en de stop moeten worden teruggeplaatst om de waterdichtheid te behouden.

### Bedrading

Lijn	Contact markering
Common Gewone positieve voeding IN	(3) IN+
Negatieve voeding alarm	(2) – or COM –
Negatieve voeding waarschuwingsbaken	(1) <span><span>🎵</span></span> / <span><span>☀</span></span>

De 0V contacten van het alarm en het baken kunnen aan elkaar worden gekoppeld voor simultane bediening van geluid en licht met een twee-aderige aansluiting.

Op de hoge basis is een aparte aardaansluiting aanwezig voor het aansluiten van het scherm of de aarde. Op de lage basis kan uitgang 5 hiervoor gebruikt worden.

### Toonselectie/Volumebediening/Flitsnsnelheid

a. Het geluidssignaal wordt ingesteld door middel van dipschakelaars 1-5 op het toonschakelblok (zie afb. 2a). In de tabel op het eind van dit document vindt u de volledige lijst van toon- / dipschakelaarinstellingen.

b. Met dipschakelaar 6 op het toonschakelblok selecteert u het geluidsvolume (zie afb. 2b). De fabrieksinstelling (schakelaar op OFF) is Hoog volume. Door deze schakelaar op ON te zetten wordt het geluidsvolume met 8dB verminderd.

c. Met dipschakelaar 7 Flitssnelheid: 0.5Hz =UIT/1Hz =OP (zie afb. 2c).

### Technische Specificaties

Spanningsbereik	17- 60Vdc
Piek bij inschakelen @ 24Vdc	<1.2mA
<b>Stroomsterkte:</b>	
Alarm (Sirene/Flitslicht) @ 24Vdc 0.5Hz	25.1mA
Alarm (Sirene/Flitslicht) @ 24Vdc 1Hz	45.1mA
<b>Sirene:</b>	
Aantal beschikbare tonen	32
Hoogste geluidsniveau	Zie datasheet ATSO0001
Frequentiebereik	400 - 2900 Hz
<b>Flitslicht:</b>	
Flitssnelheid	0.5Hz/1Hz
Flash Kleur	Wit
Dekkingsgebied (plafond)	C-3-15 (530m³)
Dekkingsgebied (wand)	W-3.1-11.3 (395.84m³)
<b>Milieu-:</b>	
Relatieve vochtigheid	5% tot 95%
Gebruikstemperatuur	-10°C tot +55°C
Behuizing	Slagvast polycarbonaat
IP waarde	IP21 (lage basis) IP65 (ALLEEN met hoge basis)
Synchronisatie	Automatisch

Door de EN54-3 gecertificeerd, alleen tonen 1,2,3,6,7 en 13.

🔧 Producten met deze label mogen niet verwijderd worden via de gemeentelijke huishvuilscheiding in de Europese Gemeenschap. Voor correcte vorm van kringloop, geef je de producten terug aan jou lokale leverancier tijdens het aankopen van een gelijkaardige nieuw toestel, of geef het af aan een gespecialiseerde verzamelpunt. Meer informatie vindt u op de volgende website: www.recyclethis.info.

#### ES: Instrucciones de Instalación

Active el mecanismo de seguridad si esto fuera necesario, para evitar que la sirena pueda ser desconectada de la base. Para hacer esto, corte el cacho de plástico que le mostramos en la Fig. 1. Una sirena que haya sido bloqueada, solo se puede desbloquear quitando el pequeño tapón situado en el lateral e insertando una pequeña varilla para presionar el mecanismo de bloqueo. Debemos asegurar que la arandela y el tapón están colocados para asegurar la resistencia a intemperie.

### Cableado

Línea	Terminal
Common Positivo IN	(3) IN+
Consumo Negativo	(2) – ou COM –
Conexión Negativo de la luz de Xenón	(1) <span><span>🎵</span></span> / <span><span>☀</span></span>

Para un funcionamiento simultaneo de la luz de xenón y la sirena en un sistema de dos cables, los terminales (0V) deben estar unidos.

Se proporciona un terminal de tierra en la base profunda para conectar el cable apantallado o funcional de tierra. En la base superficial, el terminal 5 también se usa para esto.

### Selección de Tono/Control de Volumen/ Número de Destellos

a. The device tone is set using switches 1-5 on the Tone Selector DIP switch (see Figure 2a). See tone table for a complete list of tone/DIP switch settings.

b. Switch 6 on the Tone Selector DIP switch is used to select the sound volume (See Figure 2b). The default setting (switch OFF) is high volume. Changing the switch to ON reduces the sound output by 8dB.

c. Interruptor 7 Número de Destellos: 0.5Hz =OFF/1Hz =ON (véase la figura 2c).

Voltaje de Alimentación	17- 60Vdc
Encienda sobretensiones @ 24Vdc	<1.2mA
<b>Consumo:</b>	
Alarm (Sounder/Beacon) @ 24Vdc 0.5Hz	25.1mA
Alarma (Sounder/Beacon) @ 24Vdc 1Hz	45.1mA
<b>Sounder:</b>	
Number of Tones	32
Peak Sound Level	Ver ficha técnica ATSO0001
Frequency Range	400 - 2900 Hz
<b>Beacon:</b>	
Número de Destellos	0.5Hz/1Hz
Flash de Color	Blanco
Cobertura (techo)	C-3-15 (530m³)
Cobertura (pared)	W-3.1-11.3 (395.84m³)
<b>Medioambiental:</b>	
Humedad	5% a 95%
Temperatura	-10°C a +55°C
Carcasa	Policarbonato Resistente al Fuego
Clasificación IP	IP21 (base superficial) IP65 (Con Base de Entrada de Tubo)
Sincronización	Automática

EN54-3 acreditado solamente tonos 1,2,3,6,7 & 13.

🔧 El objetivo de la directiva europea de Eliminación de equipos eléctricos y electrónicos (WEEE) es minimizar el impacto de la eliminación de equipos eléctricos y electrónicos sobre el medioambiente y la salud de las personas. Para cumplir con esta directiva, el equipamiento eléctrico marcado con este símbolo no deberá desecharse en ningún sistema de eliminación europeo público. Los usuarios europeos de equipamiento eléctrico deberán retornar los equipos eléctricos y electrónicos al final de su vida útil para su eliminación. Para más información visite el siguiente sitio Web: www.recyclethis.info.

#### PT: Manual de Instalação

Se necessário, o mecanismo para fixar o sensor à base pode ser activado removendo a fina película de plástico ilustrada na Fig. 1 com um alicate de corte ou uma ferramenta semelhante. Para abrir uma cabeça bloqueada, retire o pequeno tampão branco do orifício existente na parte lateral do sensor, insira uma ferramenta no orifício e carregue na mola enquanto roda a cabeça. O O-ring e o tampão devem ser reinstalados no intuito de manter a estanquicidade às intempéries.

### Cablagem

linha	Marcação Terminal
Alimentação positiva comum IN	(3) IN+
Alimentação negativa do sensor	(2) – or COM –
Alimentação negativa do farolim rotativo	(1) <span><span>🎵</span></span> / <span><span>☀</span></span>

Os terminais 0V do sensor e do farolim rotativo podem ser interligados para um controlo simultâneo do som e da luz, utilizando uma ligação de 2 núcleos.

É fornecido um terminal terra independente na base profunda para ligar o ecrã ou a terra funcional. Na base côncava, pode utilizar-se o terminal 5 para este fim.

### Seleção do tom/Vcontrole do volume/Alimentação

a. O tom do dispositivo é definido usando as chaves 1-5 do DIP switch Seleor de Tons (veja a Figura 2a). Consulte a tabela no fim deste documento para uma lista completa das definições de tom/DIP switch.

b. A chave 6 do DIP switch Seleor de Tons é usada para seleccionar o volume do som (veja a Figura 2b). A definição padrão (chave desligada – OFF) é volume alto. Ao mudar a chave para ligada (ON) reduz o som em 8 dB.

c. Interruptor 7 Alimentação: 0.5Hz =OFF/1Hz =ON (veja a Figura 2c).

#### Especificações técnicas

Gama da tensão de alimentação	17- 60Vdc
Surto de ligação @ 24Vdc	<1.2mA
<b>Corrent:</b>	
Alarme (Sonoro/luminoso) @ 24Vdc 0.5Hz	25.1mA
Alarme (Sonoro/luminoso) @ 24Vdc 1Hz	45.1mA
<b>Sonoro:</b>	
Number of Tones	32
Peak Sound Level	veja folha de dados ATSO0001
Frequency Range	400 - 2900 Hz
<b>Luminoso:</b>	
Alimentação @	0.5Hz/1Hz
Flash de cor	Branco
Cobertura (teto)	C-3-15 (530m³)
Cobertura (parede)	W-3.1-11.3 (395.84m³)
<b>Ambiental:</b>	
Umidade relativa	5% a 95%
Temperatura	-10°C a +55°C
Caixa	Policarbonato de alto impacto
Classe de protecção	IP21 (base côncava) IP65 (com base profunda)
Sincronização	Automático

EN54-3 certified on tones 1,2,3,6,7 and 13

🔧 Produtos marcados com este símbolo, não podem ser eliminados como resíduos urbanos indiferenciados na União Europeia. Para proceder à reciclagem adequada, devolva este produto ao seu fornecedor local na compra de novo equipamento equivalente, ou entregue-o nos pontos de recolha designados para o efeito. Para mais informações, ver www.recyclethis.info.

### IT: Istruzioni di installazione

Se necessario, è possibile attivare il meccanismo di bloccaggio del segnalatore luminoso alla base rimuovendo la sottile linguetta di plastica illustrata nella Fig. 1 con un tronchesino o un attrezzo simile. Per aprire una testina bloccata, rimuovere il piccolo tappo bianco dal foro laterale del segnalatore acustico, inserire un attrezzo nel foro e premere il fermo svitando la testina. La guarnizione ad anello e il tappo devono essere riposizionati per mantenere la resistenza alle intemperie.

#### Cablaggio

Línea	Contrasegno sui terminali
IN alimentazione positiva comune	(3) IN+
Alimentazione negativa segnalatore acustico	(2) – or COM –
Alimentazione negativa segnalatore luminoso	(1) <span><span>🎵</span></span> / <span><span>☀</span></span>

È possibile collegare tra loro i terminali 0V del segnalatore acustico e del segnalatore luminoso per il controllo simultaneo del suono e della luce usando un collegamento a due fili.

La base profonda è dotata di un terminale di terra separato per il collegamento dello schermo o della terra funzionale. Sulla base superficiale, allo stesso scopo è possibile usare il terminale 5.

### Scelta del tono/Controllo volume/Velocità del flash

a. Il tono del dispositivo viene impostato per mezzo degli interruttori 1-5 sul selettore a dip-switch dei toni (vedere figura 2a). Per un elenco completo dei valori d'impostazione dei toni / dip-switch, vedere la tabella al termine di questo documento.

b. L'interruttore 6 sul dip-switch del selettore toni viene usato per impostare

il volume sonoro (vedere figura 2b). Il valore pre-impostato (interruttore OFF) è volume alto. Spostando l'interruttore su ON si riduce l'emissione sonora di 8 dB.

c. Interruttore 7 Velocità del flash: 0.5Hz =Spento/1Hz =Acceso (vedere figura 2a).

### Specifiche tecniche

Gamma tensione di alimentazione	17- 60Vdc
Sovracorrente all'accensione @ 24Vdc	<1.2mA
<b>Corrente:</b>	
Allarme (Sirena/lampeggiante) @ 24Vdc 0.5Hz	25.1mA
Allarme (Sirena/lampeggiante) @ 24Vdc 1Hz	45.1mA
<b>Sirena:</b>	
Numero di toni	32
Livello sonoro massimo	vedi scheda ATSO0001
Campo di frequenza	400 - 2900 Hz
<b>Lampeggiante:</b>	
Velocità del flash	0.5Hz/1Hz
Flash di colore	Bianco
Copertura (soffitto)	C-3-15 (530m³)
Copertura (muro)	W-3.1-11.3 (395.84m³)
<b>Ambientale:</b>	
Umidità relativa	5% a 95%
Temperatura	-10°C a +55°C
Alloggiamento	Policarbonato ad alto impatto
Classe di IP	IP21 (base superficiale ) IP65 (SOLO con base profonda)
Sincronizzazione	Automatica

Certificazione EN54-3 solo sui toni 1,2,3,6,7 e 13.

🔧 I prodotti contrassegnati con questo simbolo, non possono essere smaltiti nei comuni contenitori per lo smaltimento rifiuti, nell'Unione Europea. Per il loro corretto smaltimento, potete restituirli al vostro fornitore locale a seguito dell'acquisto di un prodotto nuovo equivalente, oppure rivolgervi e consegnarli presso i centri di raccolta preposti. Per maggiori informazioni vedere: www.recyclethis.info.

#### PL: Instrukcja montażu

W razie potrzeby mechanizm blokujący głośnik na podstawie można uruchomić, usuwając cienką warstwę folii pokazaną na Rys. 1 za pomocą szczypic lub podobnego narzędzia. Aby otworzyć zablokowaną głowicę, należy usunąć małe, białe zamknięcie z otworu bocznego głośnika i za pomocą narzędzia umieszczonego w otworze nacisnąć zatrask jednocześnie przekraczając głowicę. Pierścien „O” i zamknięcie muszą zostać założone ponownie, aby zapewnić zabezpieczenie przed warunkami pogodowymi.

### Okablowanie

Línia	Listwa zaciskowa
Dodatnie, normalne zasilanie wejściowe IN	(3) IN+
Ujemne zasilanie głośnika	(2) – or COM –
Ujemne zasilanie sygnalizatora	(1) <span><span>🎵</span></span> / <span><span>☀</span></span>

Końcówki 0V głośnika i sygnalizatora mogą zostać połączone w celu jednoczesnego sterowania dźwiękiem i światłem za pomocą połączenia 2-rdzeniowego.

W głębokiej podstawie dostępna jest oddzielna listwa zaciskowa dla podłączenia ekranu lub zera roboczego. W przypadku płytkiej podstawy do tego celu służy zacisk 5.

### Wybór sygnału/kontrola głośności/ Częstotliwość migania

a. Sygnał urządzenia można ustawić korzystając z przelączników 1- 5 na mikroprzełączniku DIP selektora sygnałów (patrz rysunek 2a). Tabela znajdująca się na końcu niniejszego dokumentu zawiera pełną listę sygnałów/ustawień mikroprzełącznika DIP.

b. Przełącznik 6 na mikroprzełączniku DIP selektora sygnałów służy do wyboru głośności dźwięku (patrz rysunek 2b). Ustawienia domyślne (WYŁĄCZENIE) to punkt wysokiej głośności dźwięku. Zmiana przełącznika na tryb WŁĄCZONY zmniejsza wyjście akustyczne o 8dB.

c. Przełącznik 7 Częstotliwość migania: 0.5Hz =Poza/1Hz =Na (Rys. 2c).

### Dane techniczne

Zakres napięcia	17- 60Vdc
Prąd udarowy przy włączeniu @ 24Vdc	<1.2mA
<b>Prąd:</b>	
Alarm (sygnalizator akustyczny/sygnalizator optyczny) @ 24Vdc 0.5Hz	25.1mA
Alarm (sygnalizator akustyczny/sygnalizator optyczny) @ 24Vdc 1Hz	45.1mA
<b>Sounder:</b>	
Liczba sygnałów	32
Punkt najwyższej głośności	Zobacz arkusz ATSO0001
Zakres częstotliwości	400 - 2900 Hz
<b>Sygnalizator optyczny:</b>	
Częstotliwość migania	0.5Hz/1Hz
Flash Kolor	biały
Pokrycie (sufit)	C-3-15 (530m³)
Pokrycie (wall)	W-3.1-11.3 (395.84m³)
<b>środowiskowy:</b>	
Wilgotność względna	5% do 95%
Temperatura	-10°C do +55°C
Obudowa	Wytrzymałego poliwęglanu
Oznaczenie IP	IP21 (płytkiej pod-stawy) IP65 (z głęboką podstawą)
Synchronizacja	Automatyczna

EN54-3 certified on tones 1,2,3,6,7 and 13

🔧 W Unii Europejskiej produkty oznaczone tym symbolem mogą być usuwane tylko jako posegregowane odpady komunalne. Dla zapewnienia właściwej utylizacji, należy zwrócić ten produkt do dostawcy przy zakupie ekwiwalentnego, nowego urządzenia albo dostarczyć go do wyznaczonego punktu zbiórki. Więcej informacji można znaleźć na stronie internetowej www.recyclethis.info.

#### SE: Installationsmanual

Om så behövs, kan mekanismen för att låsa summern vid basen aktiveras genom att avlägsna den tunna plastbiten, såsom visas i Fig. 1, med en sidavbitare eller liknande. För att öppna ett låst huvud, avlägsna den lilla vita proppen från hålet på sidan av summern, för in ett verktyg i hålet och tryck ned klämman medan huvudet vrids. O-ringen och proppen måste sättas tillbaka för att bibehålla väderskyddet.

### Koppling

Lina	Klämma
Gemensamt positivt nät	(3) IN+
Summer negativt nätgativ nät	(2) – eller COM –
Blinkljus negativt nät	(1) <span><span>🎵</span></span> / <span><span>☀</span></span>

Summerns och blinkljusets utklämmor kan sammankopplas för samtidig reglering av ljud och ljus med användning av en tvåådrig anslutning.

En separat jordklämma finns på den djupa basen för att anslutas till skärmen eller funktionsjord. På den låga basen, kan klämma 5 användas för detta ändamål.

### Tonval och volymkontroll/Blinkhastighet

a. The device tone is set using switches 1-5 on the Tone Selector DIP switch (see Figure 2a). See tone table for a complete list of tone/DIP switch settings.

b. Switch 6 on the Tone Selector DIP switch is used to select the sound volume (See Figure 2b). The default setting (switch OFF) is high volume. Changing the switch to ON reduces the sound output by 8dB.

c. Strömbrytare 7 Blinkhastighet: 0.5Hz =Av/1Hz =På (Se Figur 2c).

### Teknisk specifikation

Matningsspänningsområde	17- 60Vdc
Slå på Surge @ 24Vdc	<1.2mA
<b>Ström:</b>	
Alarm (Sounder/Blinkljus) @ 24Vdc 0.5Hz	25.1mA
Alarm (Sounder/Blinkljus) @ 24Vdc 1Hz	45.1mA
<b>Sounder:</b>	
Number of Tones	32
Peak Sound Level	Se datablad ATSO0001
Frequency Range	400 - 2900 Hz
<b>Blinkljus:</b>	
Blinkhastighet	0.5Hz/1Hz
Flash Färg	Vit
Täckning (tak)	C-3-15 (530m³)
Täckning (vägg)	W-3.1-11.3(395.84m³)
<b>Miljö:</b>	
Luftfuktighet	5% a 95%
Arbetstemperatur	-10°C to +55°C
Hus	Hus av extra slagtäligt polycarbonat
IP-värde	IP21 (låga basen) IP65 (med djup bas)
Synkronisering	Automatisk

EN54-3 certified on tones 1,2,3,6,7 and 13

🔧 Det europeiska direktivet om avfall som utgörs av eller innehåller elektriska eller elektroniska produkter (WEEE) har i syfte att minimera verknigen av elektriskt och elektroniskt avfall på miljö och människors hälsa. För att följa detta direktiv, får elektrisk utrustning märkt med denna symbol inte avfallshanteras i europeiska kommunala avfallsystem. Europeiska brukare av elektrisk utrustning måste numera lämna tillbaka utrustning för avfallshaltering. Ytterligare information finns på följande hemsida: www.recyclethis.info.

#### DK: Installationsanvisninger

Om nødvendigt kan mekanismen for aflåsning af lyd alarmen til underlaget aktiveres ved at fjerne det tynde plastik lag, som vist på fig. 1