

 **italiana
sensori**

per i professionisti della sicurezza

ART. / ITEM:
8032-ISR023
8033-ISR024
8064-ISR050
8065-ISR051

RILEVATORI A TENDA UNIVERSALI

UNIVERSAL CURTAIN DETECTOR



La dichiarazione **CE** del presente articolo è reperibile sul sito www.italianasensori.it.

The **CE** declaration of this item is available on www.italianasensori.it website.

IT

**RILEVATORI A TENDA UNIVERSALI
CON ANTIMASCHERAMENTO**

Manuale di installazione, uso e manutenzione

EN

**UNIVERSAL CURTAIN DETECTORS
WITH ANTI-MASKING**

Installation, operation and maintenance manual

CE

INDICE

1. INTRODUZIONE	2
1.1 CARATTERISTICHE GENERALI.....	2
1.2 CARATTERISTICHE TECNICHE.....	3
1.3 IDENTIFICAZIONE DELLE PARTI.....	3
1.4 DOTAZIONI DI SERIE.....	4
2. PRINCIPI DI FUNZIONAMENTO	4
2.1 FUNZIONE TEST.....	4
2.2 INIBIZIONE.....	4
2.3 FUNZIONE WIN.....	4
3. INSTALLAZIONE	5
3.1 AVVERTENZE GENERALI.....	5
3.2 MONTAGGIO DEL RILEVATORE.....	5
3.3 CABLAGGIO DEL RILEVATORE.....	5
3.4 CONFIGURAZIONE DEL RILEVATORE.....	6
3.4.1 Descrizione dei DIP-switch.....	6
3.4.2 Descrizione dei LED.....	8
3.4.3 Installazione interna/esterna.....	8
3.4.4 Funzione CWS®.....	9
3.4.5 Sensibilità PIR.....	9
3.4.6 Antimascheramento (8032-ISR023 e 8033-ISR024).....	9
3.5 INSTALLAZIONE TIPICA.....	9
3.6 TARATURA DEL SENSORE.....	10
3.7 DETERMINAZIONE AREA DI COPERTURA.....	10
4. ACCESSORI DISPONIBILI	11
4.1 STAFFA.....	11
4.2 SPESSORI.....	11
4.3 CUNEO.....	11
5. MANUTENZIONE E VERIFICHE PERIODICHE	12
6. SMALTIMENTO E ROTTAMAZIONE	12

Le informazioni riportate in questo manuale sono state compilate con cura, tuttavia l'azienda produttrice non può essere ritenuta responsabile per eventuali errori e/o omissioni. L'azienda si riserva il diritto di apportare in ogni momento, e senza preavviso, miglioramenti e/o modifiche ai prodotti descritti nel presente manuale. L'azienda pone particolare attenzione al rispetto dell'ambiente. Tutti i prodotti ed i processi produttivi sono progettati con criteri di eco-compatibilità. Il presente articolo è stato prodotto in Italia.

L'azienda ha un sistema di gestione della qualità certificato secondo la norma ISO 9001:2008 (n° 4796 - A)

L'azienda ha un sistema di gestione ambientale certificato secondo la norma ISO 14001:2004 (n° 4796 - E)

L'azienda ha un sistema di gestione della salute e sicurezza sul lavoro certificato secondo la norma ISO 45001:2018 (n° 4796 - I)

1. INTRODUZIONE

I rilevatori serie TENDA sono stati sviluppati per la protezione di porte e finestre; essi sono rappresentativi del più alto livello tecnologico fra i rilevatori anti intrusione a tripla tecnologia gestiti da microprocessore. Il rilevatore TENDA/U è stato progettato per essere utilizzato con qualsiasi sistema via radio e qualsiasi protocollo di trasmissione. Il profilo snello rende possibile l'installazione tra tapparelle/persiane e finestre. Il rilevatore è composto da due sensori ad infrarosso ed una microonda a 24 GHz; l'antimascheramento è stato progettato utilizzando sensori ad IR attivi che, attraverso le lenti di Fresnel, hanno la capacità di rilevare ostacoli volontariamente apposti sulla lente stessa per impedire il rilevamento (spray, nastro adesivo, carta ecc.). Utilizzando la funzione WIN (Wired Interface Network) è possibile alimentare il dispositivo attraverso l'alimentazione principale, mantenendo la Microonda sempre accesa ed avendo dunque le stesse prestazioni di un rilevatore filare; tramite la funzione WIN è inoltre possibile eliminare l'inibizione dopo la prima rilevazione.

1.1 CARATTERISTICHE GENERALI

- Contenitore in policarbonato e lenti di Fresnel resistenti ai raggi UV.
- Design estetico e meccanico particolarmente curato.
- Scheda elettronica alloggiata in un compartimento ad elevato grado IP (IP55).
- Conforme alle norme EN 50131 grado 3.
- Funzione CWS® (Cross Walking Sensibility): permette di discriminare la direzione di attraversamento.
- Funzione WIN: alimentazione tramite rete principale.

CONTENTS

1. INTRODUCTION	2
1.1 GENERAL FEATURES.....	2
1.2 TECHNICAL FEATURES.....	3
1.3 PARTS IDENTIFICATION.....	3
1.4 STANDARD EQUIPMENT.....	4
2. UNIT FEATURES	4
2.1 TEST FUNCTION.....	4
2.2 INHIBITION MODE.....	4
2.3 WIN FUNCTION.....	4
3. INSTALLATION	5
3.1 GENERAL PRECAUTIONS.....	5
3.2 INSTALLING THE DETECTOR.....	5
3.3 DETECTOR WIRING.....	5
3.4 DETECTOR SET-UP.....	6
3.4.1 DIP-switches configuration.....	6
3.4.2 Description of the LEDs.....	8
3.4.3 Outdoor/indoor Installation.....	8
3.4.4 CWS® feature.....	9
3.4.5 PIR sensibility.....	9
3.4.6 Antimasking (8032-ISR023 and 8033-ISR024).....	9
3.5 TYPICAL INSTALLATION.....	9
3.6 SENSOR SETTING.....	10
3.7 DETERMINING THE DETECTION AREA.....	10
5. AVAILABLE ACCESSORIES	11
4.1 BRACKET.....	11
4.2 SPACERS.....	11
4.3 WEDGE.....	11
5. MAINTENANCE AND PERIODIC CHECKS	12
6. DISPOSAL AND SCRAPPING	12

The informations in this manual have been issued with care, anyway the manufacturer will not be responsible for any errors or omissions. The manufacturer reserves the rights to improve or modify the products described in this manual at any times and without advance notice. The manufacturer pays particular attention to environment respect. Each product and each process have been designed with eco-compatibility criteria. This product has been made in Italy.

The company has a certified system of quality management according to ISO 9001:2008 (n° 4796 - A) standard.

The company has a certified system of environmental management according to ISO 9001:2004 (n° 4796 - E) standard.

The company has a certified system of health and work security management according to ISO 45001:2018 (n° 4796 - I) standard.

1. INTRODUCTION

TENDA series detectors have been developed for the protection of doors and windows; they represent the highest level of technology for microprocessor-controlled triple-technology intrusion prevention detectors.

The TENDA/U detector has been developed to be combined with any radio-based system and any transmission protocol. The thin profile offers installation between roller shutters/shutters and windows. The detector consist of two infra-red sensors and one 24 GHz microwave; the anti-masking is designed using active IR sensors which, through Fresnel lenses, have the capacity to detect obstacles voluntarily affixed on the lens to prevent detection (spray, adhesive tape, paper, etc.).

Using the WIN function (Wired Interface Network) it is possible to power the devices from the mains, keeping the Microwave on and therefore offering the same performance as a wired detector; through the WIN function it is also possible to eliminate inhibition mode after the first detection.

1.1 GENERAL FEATURES

- Casing in polycarbonate and Fresnel lenses UV resistant.
- Carefully developed aesthetic and mechanical design .
- Electronic board built-in in a compartment matching with the base, provided of a sealing gasket (IP55).
- EN 50131 grade 3 compliant.
- CWS® (Cross Walking Sensibility): to identify the crossing direction.
- WIN function: power from the mains.

1.2 CARATTERISTICHE TECNICHE

	8032-ISR023 8033-ISR024	8064-ISR050 8065-ISR051
Alimentazione	2,35 ÷ 15 Vcc	
Consumo	10 µA stand-by 32 mA consumo massimo	10 µA stand-by 5 mA consumo massimo
Frequenza microonda	24 GHz	Non disponibile
Contatti di allarme, tamper, mascheramento	MOS FET relay NC-NO	
Portata di rilevazione	50 cm ÷ 4 m	
Copertura rilevazione	5 m @ 4 m di altezza	
Funzione antimanomissione	Microswitch	
Tempo di allarme	1 s	
Antimascheramento	IR attivi	
LED di segnalazione	4	
Grado di protezione contenitore	IP 55	
Classe ambientale	Classe III (EN 50131-1)	
Grado di sicurezza	Grado 3 (EN 50131-2-4)	Grado 3 (EN 50131-2-2)
Contenitore	Policarbonato resistente UV	
Temperatura di esercizio	-25 °C ÷ +50 °C	
Dimensioni vano trasmettitore	90x23x33 mm	
Dimensioni esterne	254x34x39 mm	
Peso	150 g	

1.3 IDENTIFICAZIONE DELLE PARTI

Vista interna

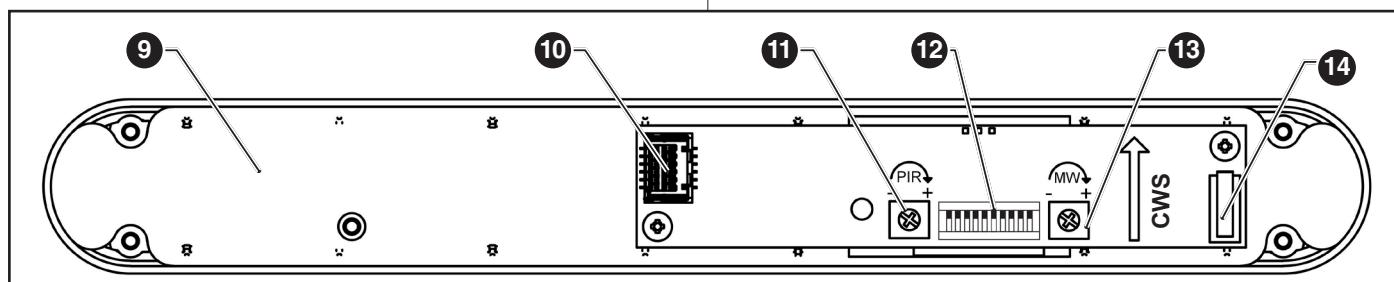

Fig. 1

Vista esterna

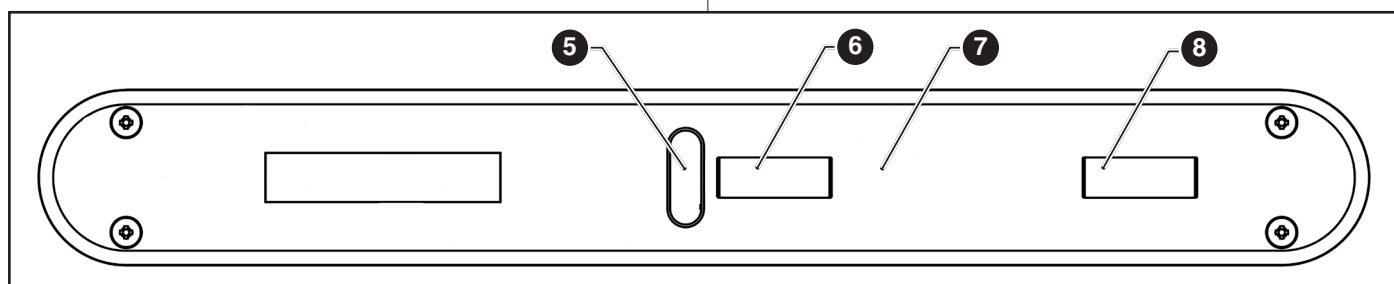

Fig. 2

Part.	Identificazione	Part.	Identificazione
1	DIP-switch B	6	PIR1
2	DIP-switch A	7	Microonda (8032 e 8033)
3	PIR Trimmer	8	PIR2
4	MW Trimmer (solo 8032 e 8033)	9	Vano per trasmettitore radio
5	LED:	10	Connettore 12 vie
	Verde1 > PIR1	11	Trimmer regolazione PIR
	Verde2 > PIR2	12	Dip-Switch impostazioni
	Giallo > Microonda (solo 8032 e 8033)	13	Trimmer regolazione MW (8032 e 8033)
	Rosso > Allarme	14	Microswitch antisabotaggio

1.2 TECHNICAL FEATURES

	8032-ISR023 8033-ISR024	8064-ISR050 8065-ISR051
Power supply	2.35 ÷ 15 Vdc	
Current consumption	10 µA stand-by 32 mA maximum consumption	10 µA stand-by 5 mA maximum consumption
Microwave frequency	24 GHz	Not available
Alarm, masking, tamper contacts	MOS FET relay NC-NO	
Detecton range	50 cm ÷ 4 m	
Motion detection coverage	5 m @ 4 m high	
Antitamper function	Microswitch	
Alarm time	1 s	
Antimasking	Active IRs	
Signal LEDs	4	
Enclosure degree of protection	IP 55	
Environmental classification	Class III (EN 50131-1)	
Security grading	Grade 3 (EN 50131-2-4)	Grade 3 (EN 50131-2-2)
Casing	UV resistant polycarbonate	
Operating temperature	-25 °C ÷ +50 °C	
Transmitter compartment dimensions	90x23x33 mm	
External dimensions	254x34x39 mm	
Weight (g)	150 g	

1.3 PARTS IDENTIFICATION

Internal view

External view

Part.	Identificazione	Part.	Identificazione
1	DIP-switch B	6	PIR1
2	DIP-switch A	7	Microwave (8032 and 8033)
3	PIR Trimmer	8	PIR2
4	MW Trimmer (8032 and 8033)	9	Radio transmitter compartment
5	LEDs:	10	12-way connector
	Green1 > PIR1	11	PIR control trimmer
	Green2 > PIR2	12	Dip-Switch settings
	Yellow > Microonda (8032 e 8033)	13	MW control trimmer (8032 and 8033)
	Red > Alarm	14	Tamper microswitch

1.4 DOTAZIONI DI SERIE

- 1 N° 1 rivelatore a tenda
- 2 N° 1 kit elementi di fissaggio
- 3 N° 1 manuale
- 4 N° 1 cavo di collegamento con connettore

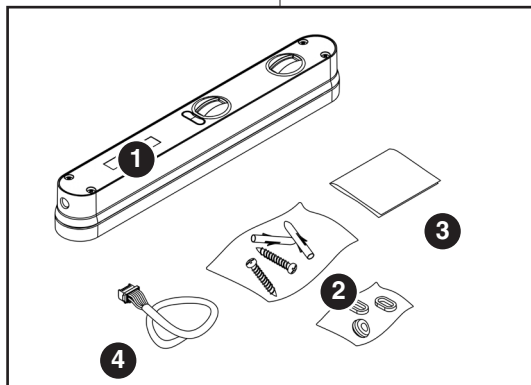

Fig. 3

2. PRINCIPI DI FUNZIONAMENTO

2.1 FUNZIONE TEST

Il rivelatore entra nella modalità di test appena viene collegato il cavo di collegamento a 12 vie. In questa condizione i LED sono attivi. Dopo circa quattro minuti il rivelatore esce automaticamente dalla modalità TEST e i LED si spengono (se alimentato tramite batteria). Per provare l'area di copertura del rivelatore è importante che questo sia chiuso. Una volta effettuate le prove di rilevazione e copertura radio, il rivelatore è pronto per il funzionamento. Al termine della fase di test il funzionamento del rivelatore potrà essere verificato in accordo con il sistema radio al quale è collegato. Per uscire dalla modalità di test, il dispositivo non deve rilevare per almeno 4 minuti. V



Visto il basso consumo del rivelatore, per far ripartire il test è necessario spegnere il rivelatore e riaccenderlo dopo 7÷10 minuti

2.2 INIBIZIONE

Nel funzionamento normale con alimentazione a batteria il rivelatore attiva, automaticamente la funzione INIBIZIONE per ottimizzare il consumo della batteria; questo comporta che se l'ambiente è frequentato, il rivelatore rimarrà inibito fino a quando non trascorreranno almeno tre minuti di quiete (nessuna rivelazione). Questa funzione evita che il rivelatore trasmetta di continuo situazioni di allarme ad ogni passaggio di persone.



Per verificare il funzionamento del rivelatore occorre attendere almeno tre minuti senza che alcuna persona venga rilevata. Mediante il DIP 7 è possibile modificare il tempo di inibizione dopo la rilevazione. Con il DIP 7 in "ON" il rivelatore rimarrà inibito fino a quando non saranno trascorsi 30 secondi di quiete (nessuna rivelazione). La durata della batteria si riduce rispetto alla modalità di funzionamento con il DIP 7 in "OFF".

Mediante il DIP 8 è possibile modificare la logica di funzionamento dell'inibizione. Con il DIP in "OFF" il rivelatore, dopo aver rilevato un evento di allarme, si inibisce per il tempo selezionato dal DIP 7. Con il DIP 8 in "ON" il rivelatore, prima di inibirsi, dovrà rilevare due eventi di allarme.

2.3 FUNZIONE WIN

Utilizzando la funzione WIN (Wired Interface Network) è possibile alimentare il dispositivo attraverso l'alimentazione principale, mantenendo la Microonda sempre accesa ed avendo dunque le stesse prestazioni di un rivelatore filare; tramite la funzione WIN è inoltre possibile eliminare l'inibizione dopo la prima rilevazione. Quando il rivelatore è alimentato con una tensione maggiore di 10 V, viene automaticamente attivata la funzione WIN. In modalità WIN i LED sono sempre attivi (solo rilevazione e CWS®) e la microonda sempre accesa; è comunque possibile spegnere i LED agendo sul DIP 1. Quando la tensione di alimentazione del rivelatore scende sotto 9,5 V, il rivelatore ritorna in funzionamento in modalità batteria, dove i LED sono spenti e la microonda subordinata all'accensione di uno dei PIR.

1.4 STANDARD EQUIPMENT

- 1 No 1 curtain detectors
- 2 No 1 fastening component kit
- 3 No 1 manual
- 4 No 1 connection cable with connector

2. UNIT FEATURES

2.1 TEST FUNCTION

The detector goes into test mode as soon as the 12-way connection cable is connected. The LEDs are active in this condition. After approximately four minutes the detector automatically exits TEST mode and the LEDs switch off (if powered with battery). To test the detector's coverage area, the device needs to be closed. When the detection and radio coverage tests have been carried out, the detector is ready for operation. At the end of the test phase, detector operation can be checked based on the radio system that it is connected to. To exit test mode, the device does not detect at least for four minutes.



Due to the low consumption of the detector, to restart the test you need to turn off the detector, and turn it on after 7÷10 minutes.

2.2 INHIBITION MODE

During normal operation in battery mode, the detector automatically goes into INHIBITION MODE function to optimize the battery consumption; this means that if there is activity in the range, the detector will remain in inhibition mode until at least three minutes of no movement have passed (no detection). This function prevents the detector from continuously sending alarm situations every time a person passes through.



Accordingly, to check detector operation it is necessary to wait at least three minutes without detecting anyone. Using the DIP 7 the inhibition time after detection can be modified. With the DIP 7 in "ON" the detector will remain closed until it will be after 30 seconds of quiet (no detection). The battery life is reduced compared to the DIP 7 in "OFF". Using the DIP 8 the operating logic inhibition can be changed. With the DIP in the "OFF" the detector, after detecting an alarm event, is inhibited for the time selected by DIP 7. With the DIP 8 in the "ON" the detector, before being inhibited, will detect two alarm events.

2.3 WIN FUNCTION

Using the WIN function (Wired Interface Network) it is possible to power the devices from the mains, keeping the Microwave on and therefore offering the same performance as a wired detector; through the WIN function it is also possible to eliminate stand-by mode after the first detection. When the detector is powered at a voltage higher than 10 V, the WIN function automatically comes on. In WIN mode both LEDs (only for detection and CWS®) and microwave are always on; however, it is possible to switch the LEDs off from DIP 1. When the detector feed voltage drops below 9,5 V, the detector goes back to battery-operation mode, where the LEDs are off and the microwave is subordinate to the activation of one of the PIRs.

3. INSTALLAZIONE

3.1 AVVERTENZE GENERALI

Prima dell'installazione verificare le seguenti condizioni:

- la parete non deve presentare avvallamenti o sporgenze eccessive;
- evitare il posizionamento del rilevatore vicino a fonti di calore o alla luce diretta del sole;
- evitare la riflessione dell'energia elettromagnetica su ampie superfici quali, ad esempio, specchi, pareti metalliche, etc.;
- evitare di puntare il rilevatore su lampade fluorescenti o comunque di porlo nelle immediate vicinanze delle stesse.

Il rilevatore a tenda può essere installato in ambiente esterno riparato (non completamente esposto ad agenti atmosferici) o interno in condizioni estreme (secondo quanto prescritto dalla normativa EN 50131-1 nella classe ambientale III).

3.2 MONTAGGIO DEL RILEVATORE

Le seguenti operazioni devono essere effettuate da personale qualificato e specializzato.

- Con l'uso di un cacciavite svitare le 4 viti **V1** e rimuovere il coperchio **A**.
- Sulla parete praticare 2 fori **B** utilizzando un utensile adeguato ed installare i tasselli in dotazione.
- Applicare le due guarnizioni adesive **E** sul fondo, nelle apposite sedi.
- Posizionare l'accessorio cuneo (se necessario).
- Applicare le guarnizioni **E** in dotazione con il cuneo.
- Posizionare la base **C** del rilevatore sulla parete (in corrispondenza dei fori **B**) e fissare con le viti **V2** (in dotazione).

ATTENZIONE! Per garantire il grado IP55 è necessario lasciare montata la guarnizione (**D**) presente nella guida interna della base.

- Cablare, secondo le proprie necessità, il modulo trasmettitore. Inserirlo nell'apposito vano presente all'interno della camera stagna.
- Posizionare la prolunga (se necessario)
- A fine operazione, riposizionare il coperchio **A** e fissare con le viti **V1** precedentemente svitate

- A** Coperchio con scheda rilevatore
B Fori di fissaggio
C Base del rilevatore
D Guarnizione
E Guarnizioni adesive (n°2)
F Distanziale (non in dotazione) art.: 1949-SPB-B e 1950-SPB-MG
G Cuneo (non in dotazione) art.: 1904CPB-B e 1905CPB-M
V1 Viti di chiusura (n° 4)
V2 Viti di fissaggio a muro

Se lo spazio a disposizione per inserire il modulo radio non è sufficiente, è possibile effettuare i collegamenti elettrici facendo uscire il cavo a 12 vie dal coperchio del rilevatore.

- Con l'uso di un cacciavite praticare un foro sul coperchio, servendosi della parte pre-tagliata.
- Inserire la guarnizione o-ring nel foro.
- Passare il cavo di collegamento all'interno del foro e della guarnizione appena applicata.

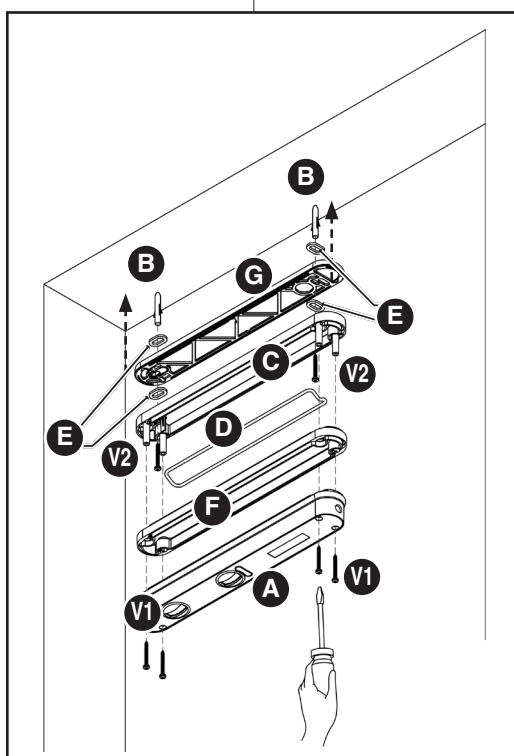

Fig. 4

3. INSTALLATION

3.1 GENERAL PRECAUTIONS

Before starting the installation, make sure that:

- the wall does not have any pronounced depressions or protrusions;
- avoid to fix the detectors near to heat sources or at direct sunlight;
- avoid electromagnetic energy reflection on wide surfaces such as mirrors, metal walls, etc.;
- avoid to fix the detector in front of fluorescent lamps or in proximity of them.

The detector can be installed in a sheltered outdoor environment (not fully exposed to the elements) or indoors in extreme conditions (in compliance with EN 50131-1 in environmental class III).

3.2 INSTALLING THE DETECTOR

The following operations must be carried out by qualified and specialist personnel.

- Use a screwdriver to unscrew the 4 screws **V1** and remove the lid **A**.
- Make 2 holes **B** in the wall using an appropriate tool and insert the plugs supplied.
- Apply the two adhesive seals (**E**) in place on the bottom.
- place the wedge (if necessary)
- Apply the two adhesive seals (**E**) supplied with the wedge.
- Position the base **C** of the detector on the wall (in line with the holes **B**) and attach it with the screws **V2** (supplied).

IMPORTANT! IP55 is guaranteed by leaving the gasket (**D**) fitted in the inner guide of the base.

- Wire, as needed, the transmitter module. Place it inside the relative compartment contained inside the sealed chamber.
- Place the spacer (if necessary)
- Finally, replace the lid **A** and fasten with the screws previously removed **V1**.

- A** Cover with detector board
B Fixing holes
C Detector base
D Gasket
E Adhesive seals (No 2)
F Spacer (not supplied) items: 1949-SPB-B and 1950-SPB-MG
G Wedge (not supplied) items: 1904CPB-B and 1905CPB-M
V1 Screws (No 4)
V2 Wall fixing screws

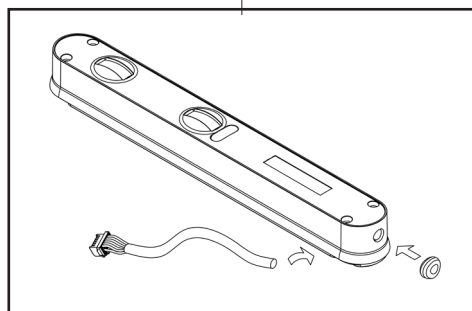

Fig. 5

If there is not enough available space to put in the radio module, it is possible to set up electrical connections by having the 12-way cable feed out from the detector lid.

- Use a screwdriver to make a hole on the lid, using the pre-cut area.
- Place the o-ring seal inside the hole.
- Pass a connecting cable into the hole and newly-applied seal.

3.3 CABLAGGIO DEL RILEVATORE

Le seguenti operazioni devono essere effettuate da personale qualificato e specializzato.

Non può essere definito un cablaggio univoco in quanto, per rendere il rilevatore universale è stato lasciato all'installatore il compito di collegare i cavi in base alle necessità e alle caratteristiche del trasmettitore utilizzato. Verificare se il trasmettitore gestisce ingressi NA oppure NC (riferirsi al manuale del trasmettitore che si intende installare). Il rilevatore è dotato di un apposito cavo a 12 fili da utilizzare per realizzare i collegamenti. Dopo aver effettuato i collegamenti al modulo radio, collegare il cavo con la scheda elettronica, servendosi degli appositi connettori, come mostrato in figura. Nella tabella seguente sono illustrate le corrispondenze tra i colori dei fili del cavo e le uscite del rilevatore.

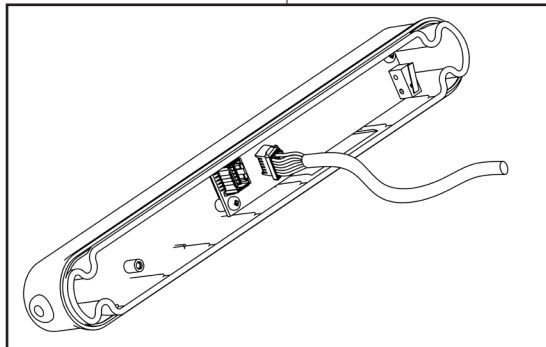

Fig. 6

DESCRIZIONE	COLORE
ALIMENTAZIONE BATTERIA	ROSSO
MASSA	NERO
ALLARME NC	MARRONE
ALLARME C	ROSA
ALLARME NA	ARANCIO
ANTIMASK NC (usato solo per 8032 e 8033)	GIALLO
ANTIMASK C (usato solo per 8032 e 8033)	VERDE
ANTIMASK NA (usato solo per 8032 e 8033)	BLU
TAMPER NA (*)	BIANCO
TAMPER C	GRIGIO
TAMPER NC (*)	VIOLA
ALIMENTAZIONE FILARE (WIN)	AZZURRO

NOTA:

- per garantire il controllo dello stato di carica della batteria, si consiglia di alimentare il rilevatore con la stessa batteria del trasmettitore e quindi non utilizzarne una dedicata;
- (*) la configurazione riportata in tabella si intende a coperchio chiuso

3.4 CONFIGURAZIONE DEL RILEVATORE

Per una corretta configurazione seguire le istruzioni di questo paragrafo.

3.4.1 Descrizione dei DIP-switch

In modalità a batteria, le variazioni di configurazione dei dip switch hanno effetto dopo la prima rilevazione che genera allarme.

In modalità WIN le variazioni di configurazione dei dip switch hanno effetto immediato.

Vedere la seguente tabella.

3.3 DETECTOR WIRING

The following operations must be carried out by qualified and specialist personnel.

To make the detector universal it is not possible to define a single wiring set-up, accordingly, the installation technician is responsible for connecting the cables based on the demands and characteristics of the selected transmitter. Check whether the transmitter controls NO or NC inputs (refer to the manual of the transmitter that you intend to install). The detector is equipped with a 12-wire cable, which is used to set up the connections. When the connections

to the radio module are set up, connect the cable to the electronic board using the relative connectors, as shown in the figure. The table below illustrates how to match up the cable wire colours and the detector outputs.

DESCRIPTION	COLOUR
BATTERY SUPPLY	RED
EARTH	BLACK
NC ALARM	BROWN
C ALARM	PINK
NA ALARM	ORANGE
NC ANTIMASK (used only for 8032 and 8033)	YELLOW
C ANTIMASK (used only for 8032 and 8033)	GREEN
NA ANTIMASK (used only for 8032 and 8033)	BLUE
NA TAMPER (*)	WHITE
C TAMPER	GREY
NC TAMPER (*)	PURPLE
WIRE POWER SUPPLY (WIN)	LIGHT BLUE

NOTE:

- in order to ensure control of the state of charge of the battery, it is advisable to feed the detector with the same transmitter battery and therefore do not use one dedicated;
- (*) the configuration shown in the table is intended with the cover closed.

3.4 DETECTOR SET-UP

Please use this paragraph procedure to set-up correctly the detector.

3.4.1 DIP-switches configuration

In battery-operation mode, the dip switch configuration variations have an effect following the first detection that generates an alarm.

In WIN mode the dip switch configuration variations have an immediate effect.

See following table.

DIP	OFF	ON	Annotazioni
1	LED sempre accesi.	LED spenti .	E' possibile avere i LED sempre accesi solo in modalità WIN.
2	AND/OR delle tecnologie.	AND/OR delle tecnologie.	Vedi tabella seguente.
3	AND/OR delle tecnologie.	AND/OR delle tecnologie.	Vedi tabella seguente.
4	Funzione Antimask	Funzione Antimask	Solo per 8032 e 8033
5	Funzione Antimask	Funzione Antimask	Solo per 8032 e 8033
6	Funzione CWS disattiva.	Funzione CWS attiva.	Discrimina il verso di attraversamento: il verso di attraversamento viene definito tramite il DIP 6.
7	Sensibile all'attraversamento in direzione della freccia.	Sensibile all'attraversamento in direzione opposta a quella della freccia.	Verificare che il DIP 2 e 3 siano in posizione compatibile con la funzione CWS.
8	Tempo di inibizione di 3 minuti.	Tempo di inibizione di 30 secondi.	Selezionabile solo con funzionamento a batteria
9	Inibizione attiva dopo un evento di allarme	Inibizione attiva dopo due eventi di allarme	Selezionabile solo con funzionamento a batteria. Se "ON" saranno necessari due eventi di allarme per far inibire il rilevatore
10	non utilizzato		

DIP	OFF	ON	Notes
1	LEDs enabled.	LEDs disabled.	It is only possible to have the LEDs on all the time in WIN mode.
2	Technology AND/OR.	Technology AND/OR.	See table below.
3	Technology AND/OR.	Technology AND/OR.	See table below.
4	Anti-mask function	Anti-mask function	Only for 8032 and 8033
5	Anti-mask function	Anti-mask function	Only for 8032 and 8033
6	CWS function deactivated	CWS function activated.	Discriminate the crossing direction: the crossing direction is defined by DIP 6.
7	Sensitive to crossing in the direction of the arrow.	Sensitive to crossing in the opposite direction of the arrow.	Make sure that the DIP 2 and 3 are in a position compatible with the CWS function.
8	Inhibition time of 3 minutes.	Inhibition time of 30 seconds.	Selectable only in battery mode
9	Inhibition activated after an alarm event	Inhibition activated after two alarm events	Selectable only in battery mode. If "ON" is selected, two events of alarma will be necessary for inhibit the detector.
10	not in use		

FUNZIONE FUNCTION	DIP 2	DIP 3	RILEVAZIONE DETECTION		CWS		ANNOTAZIONI NOTES
			8032-ISR023 8033-ISR024	8064-ISR050 8065-ISR051	8032-ISR023 8033-ISR024	8064-ISR050 8065-ISR051	
A	OFF	OFF	PIR 1 AND PIR 2 AND MW	PIR 1 AND PIR 2	OK	OK	-
B	OFF	ON	(PIR 1 AND MW) OR (PIR 2 AND MW)	PIR 1 AND PIR 2	NO	OK	-
C	ON	OFF	PIR 1 AND PIR 2	PIR 1 AND PIR 2	OK	OK	-
D	ON	ON	NO (*)	NO(*)	OK	OK	configurazione non disponibile not available setting

Trimmer MW e Trimmer IR: impostano la sensibilità delle rispettive tecnologie (distanza MIN. - distanza MAX.).

Dopo ogni regolazione del trimmer, attendere circa un minuto prima di effettuare le prove di rilevazione.

(*) Nel caso in cui venga attivata una modalità non disponibile, il rilevatore selezionerà automaticamente l'AND delle tecnologie disponibili.

SENSIBILITA' AM	DIP 4	DIP 5
AM spento	OFF	OFF
Bassa	ON	OFF
Media	OFF	ON
Alta	ON	ON

Trimmer MW and Trimmer IR: set the related sensibility's function (MIN distance - MAX distance).

Every time the trimmer is adjusted, wait approximately one minute before running detection tests.

(*) In the event that an unavailable mode is activated, the detector will automatically select the AND of the available technologies.

AM SENSIBILITY	DIP 4	DIP 5
AM OFF	OFF	OFF
Low	ON	OFF
Middle	OFF	ON
High	ON	ON

Descrizione della funzione (rif. Tab. 2)**Funzione: A.**

Uscita allarme attiva solo quando tutte e tre le tecnologie rilevano la presenza.

Funzione utilizzabile in modalità WIN e in funzionamento a batteria.

Con questa configurazione sono possibili, e quindi attivabili tramite gli specifici dip switch, le seguenti funzioni avanzate:

- CWS (DIP-switch n° 5 e 6);

Nota: consigliata in ambienti esterni.

Funzione: B (solo per 8032-ISR023 e 8033-ISR024).

Uscita allarme attiva quando la MW e qualsiasi dei due PIR rilevano la presenza.

Funzione utilizzabile in modalità WIN e in funzionamento a batteria.

Nota:

- non consigliata in ambienti particolarmente ostili.
- in questa configurazione non è possibile attivare la funzione CWS.

Funzione: C (solo per 8032-ISR023 e 8033-ISR024)

Uscita allarme attiva quando entrambi i PIR rilevano la presenza; non viene gestita la MW.

Funzione utilizzabile in modalità WIN e in funzionamento a batteria.

Con questa configurazione sono possibili, e quindi attivabili tramite gli specifici dip switch, le seguenti funzioni avanzate:

- CWS (DIP-switch n° 5 e 6);

Nota: la rilevazione della MW non ha influenza sulle prestazioni del sensore.

Nota: non consigliata in ambienti particolarmente ostili.

3.4.2 Descrizione dei LED

I LED segnalano l'attivazione del singolo sensore come di seguito riportato (vedi anche la figura par.1.3):

- **LED rosso:** si accende ad ogni rilevazione di allarme.
- **LED giallo:** si accende ogni qualvolta la microonda rileva una presenza (solo per 8032-ISR023 e 8033-ISR024)
- **LED verde:** si accende ogni qualvolta uno dei due sensori PIR rileva una presenza.

I LED del rilevatore possono essere attivati o disattivati utilizzando il DIP-switch A1 (v. **Tab. 1**).

3.4.3 Installazione interna/esterna

Nell'installazione in ambienti interni dovrebbero essere evitate posizioni vicino (distanza minore di 1 metro) a trasmettitori/ricevitori di radiofrequenza (reti Wi-fi, ripetitori televisivi o altri apparati).

Nell'installazione in ambienti esterni deve essere evitata l'installazione in posizioni in cui le lenti del rilevatore vengano investite dalla luce solare diretta (rif. installazione **B** - Fig. 11).

In ambiente esterni è raccomandata la seguente impostazione dei DIP-switch:

- **2: OFF; 3: OFF.**

Effettuare una prova di portata per regolare la sensibilità microonda e la sensibilità PIR, utilizzando il MW Trimmer (girare in senso orario per max sensibilità) ed il PIR Trimmer.

Function description (ref. Tab. 2)**Function: A.**

The alarm will be activated when all the 3 sensors detect the intrusion.

This function can be used in WIN mode and battery-operation.

The following advanced features can be set up and therefore activated from the specific dip switches in this configuration:

- CWS (DIP-switch n° 5 and 6);

Note: recommended for the external environment.

Function: B (only for 8032-ISR023 and 8033-ISR024)

Alarm output active when the MW and any one of the two PIR detect a presence.

This function can be used in WIN mode and battery-operation.

Note:

- **dissuaded from hostile environment.**
- **in this configuration it is not possible to activate the CWS function.**

Function: C (only for 8032-ISR023 and 8033-ISR024)

The alarm will be activated when both the 2 PIR detect the intrusion. MW disabled.

This function can be used in WIN mode and battery-operation.

The following advanced features can be set up and therefore activated from the specific dip switches in this configuration:

- CWS (DIP-switch n° 5 and 6);

Note: MW detection does not influence the detector.

Note: dissuaded from hostile environment.

3.4.2 Description of the LEDs

This LEDs show activation of the different sensors according to the following (see also the figure in par.1.3):

- **Red LED:** transmission for alarm.
- **Yellow LED:** microwave indicator LED (only for 8032-ISR023 and 8033-ISR024).
- **Green LED:** PIR sensor indicator LED.

The LEDs of the detector can be activated or deactivated using the DIP-switches A1 (see **Tab. 1**).

3.4.3 Outdoor/indoor Installation

In the internal environment should be avoided sites near (less than 1 meter) radio-frequency transmitter/receiver (e.g. Wi-fi router, TV transmitter).

In the external environment should be avoided sites in which the detector lenses are directly exposed to the sunlight (ref. installation **B** - Fig. 11).

In outdoor environment the following DIP-switches configuration is recommended:

- **2: OFF; 3: OFF.**

Perform a range test to adjust the microwave and PIR sensitivity using the MW Trimmer (turn clockwise for max sensitivity) and the PIR Trimmer.

3.4.4 Funzione CWS®

La funzione CWS® (Cross-Walking Sensibility) permette di discriminare le direzioni di attraversamento (rif. A, fig. 10). È utilizzabile quando il rilevatore è installato ad una distanza di almeno 20 cm dal varco che si vuole proteggere. Un'installazione idonea è indicata in fig. 10, rif. A. Verificare che in prossimità del rilevatore non siano presenti elementi strutturali (vetri, pareti metalliche, superfici chiare, ecc.) i quali riflettendo l'infrarosso possano comprometterne il funzionamento. Viene attivata dai DIP-switch :

5: ON - 6: OFF

Attraversamento secondo il verso della freccia disegnata sul circuito causa un allarme (fig. 8).

• 5: ON - 6: ON

Attraversamento contrario al verso della freccia disegnata sul circuito causa un allarme (fig. 8).

Se l'area protetta dal dispositivo viene attraversata nel senso di rilevazione opposto, si hanno 12 secondi entro i quali l'area può essere nuovamente attraversata senza scatenare un allarme (i LED lampeggeranno in sequenza se il dispositivo è alimentato WIN.)

3.4.5 Sensibilità PIR

Se fosse necessario installare un rilevatore in un ambiente ostile (es. all'aperto, con possibile presenza di riflessi solari, etc.) regolare la sensibilità dei PIR agendo sul PIR Trimmer (v. Tab. 1).

3.4.6 Antimascheramento (8032-ISR023 e 8033-ISR024)

Il rilevatore è dotato di antimascheramento a IR attivi per la protezione dei sensori piroelettrici, attuabile tramite il DIP-switch 4 (v. Tab. 1), che genera un segnale di manomissione entro 3 minuti.

In una installazione tipica questo morsetto può essere collegato ad una linea attiva 24h o ad un ingresso di centrale opportunamente programmato per l'invio di messaggi di anomalia. Per abilitare il funzionamento corretto della rilevazione di mascheramento (Anti-masking), è necessario consentire al rilevatore di studiare ed analizzare automaticamente le condizioni ambientali dell'area che deve proteggere.

Questa procedura è obbligatoria per assicurare il corretto funzionamento del canale antimascheramento.

La procedura da seguire è la seguente:

- 1) effettuare tutte le prove di portata necessarie per il funzionamento desiderato;
- 2) riaprire il coperchio e attivare la modalità Antimask (DIP 4-5);
- 3) avvitare il coperchio (al massimo entro 2 minuti);
- 4) tenersi lontano almeno 1 metro dalla parte frontale del rilevatore per circa 4 minuti in cui gli infrarossi non devono rilevare.

3.5 INSTALLAZIONE TIPICA

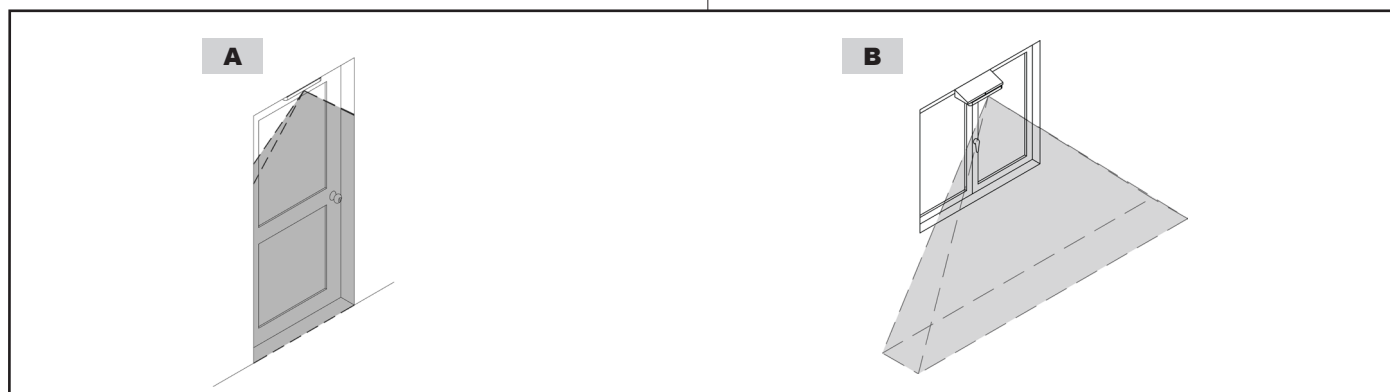

Fig. 7

A Installazione porta

B Installazione finestra

3.4.4 CWS® feature

The CWS® function (Cross-Walking Sensibility) allows to discriminate the crossing directions (ref. A, fig. 10). It can be used when the detector is installed at a distance of 20 cm from the opening that is to be protected. Suitable installation is shown in Fig. 10, ref. A. Verify that in the nearness of the detector are not present structural elements (glass, metal walls, clear surfaces, etc.) Which the infrared reflecting to its operation. It is activated by DIP-switch:

• 5: ON - 6: OFF

Crossing walk following the downwards arrow it's a cause of alarm (fig. 8).

• 5: ON - 6: ON

Crossing walk following the back wards arrow it's a cause of alarm (fig. 8).

If the protected area is crossed in the opposite direction of detection, you have 12 seconds within the area can be re-crossed without triggering an alarm (LEDs will flash sequentially if the device is WIN powered).

3.4.5 PIR sensibility

If you need to install a detector in a hostile environment (e.g. outdoors, possibly with sunlight reflections, etc.) adjust the sensitivity of the PIR by acting on the PIR Trimmers (see Tab. 1).

3.4.6 Antimasking (8032-ISR023 and 8033-ISR024)

The detector features active IR anti-masking for the protection of pyroelectric sensors, which can be switched on from the DIP-switch 4 (v. Tab. 1), which generates a tamper signal within 3 minutes.

In a standard configuration, this terminal block can be connected to a 24h active line or to a control unit input appropriately programmed to send fault messages. To enable

the correct operation of the masking detection system (Anti-masking), allow the detector to study and analyse the environmental conditions of the area to be protected. This procedure is mandatory to guarantee the correct operation of the anti-masking channel.

Follow the procedure below:

- 1) run all necessary range tests for the required type of operation;
- 2) open the lid again and start Antimask mode (DIP 4-5);
- 3) immediately screw the lid back on (within a max of 2 minutes);
- 4) remain at a distance of at least 1 m from the front part of the detector for approximately 4 minutes in which the infrared must not detect.

3.5 TYPICAL INSTALLATION

A Door installation

B Window installation

3.6 TARATURA DEL SENSORE

Per un'ottimale taratura del rilevatore, procedere come elencato:

- regolare il trimmer PIR;
- regolare il trimmer MW (se presente);
- verificare la risposta del sensore in funzione del settaggio dei DIP-switch.

3.7 DETERMINAZIONE AREA DI COPERTURA

L'area e la modalità di copertura deve essere determinata secondo la seguente procedura.

- **Altezza della finestra/porta.**

La copertura massima in altezza (rif. **A**, fig. 11) in condizioni standard (25 °C, 75 % umidità relativa) è di 4 metri. Particolari condizioni ambientali possono aumentare o diminuire tale portata. Per ottenere una copertura ottimale utilizzare il MW Trimmer (se disponibile) per regolare la portata della microonda (LED giallo) ed il PIR Trimmer (LED verdi) per regolare la portata dei PIR. Evitare il posizionamento del rilevatore alla luce diretta del sole (rif. **B**, fig. 11).

- **Larghezza della finestra/porta**

La copertura massima del rilevatore in larghezza (rif. **A**, fig. 11) dipende dell'altezza di installazione.

3.6 SENSOR SETTING

For optimal detector setting, proceed as follows:

- adjust the PIR trimmer;
- adjust the MW trimmer (if available);
- check sensor response based on the DIP-switch setting.

3.7 DETERMINING THE DETECTION AREA

Covered area it must be determined by applying the following procedure.

- **Window/door height.**

The maximum detector coverage height (ref. **A**, fig. 11) in standard environment (25 °C, 75 % average relative humidity) is 4 meters. Depending on the environment conditions the coverage could be higher or lower. To achieve optimal coverage, use the MW Trimmer (if available) to adjust the microwave range (yellow LED) and the PIR Trimmer (green LEDs) to adjust the range of the PIR. Avoid positioning the detector in direct sunlight (ref. **B**, fig. 11).

- **Window/door width**

The maximum detector coverage width (ref. **A**, fig. 11) depends of installation height.

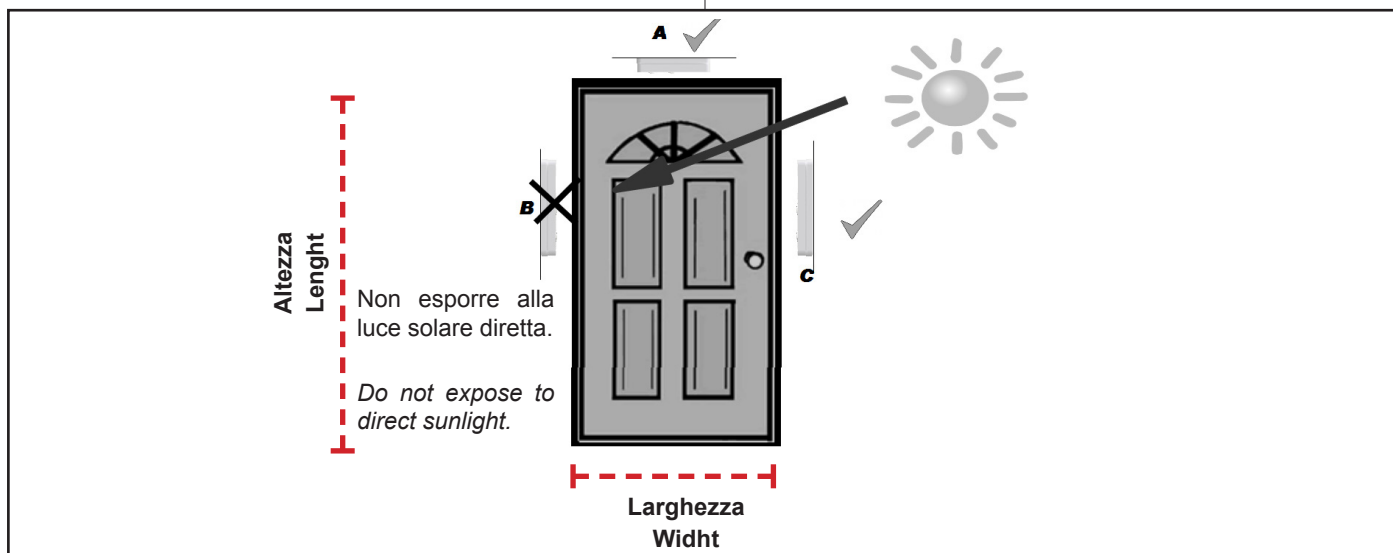

Fig. 9

- **Definizioni**

TENDA è stato progettato per rilevare il camminamento trasversale.

- **Definition**

TENDA detector has been developed for cross walking detection.

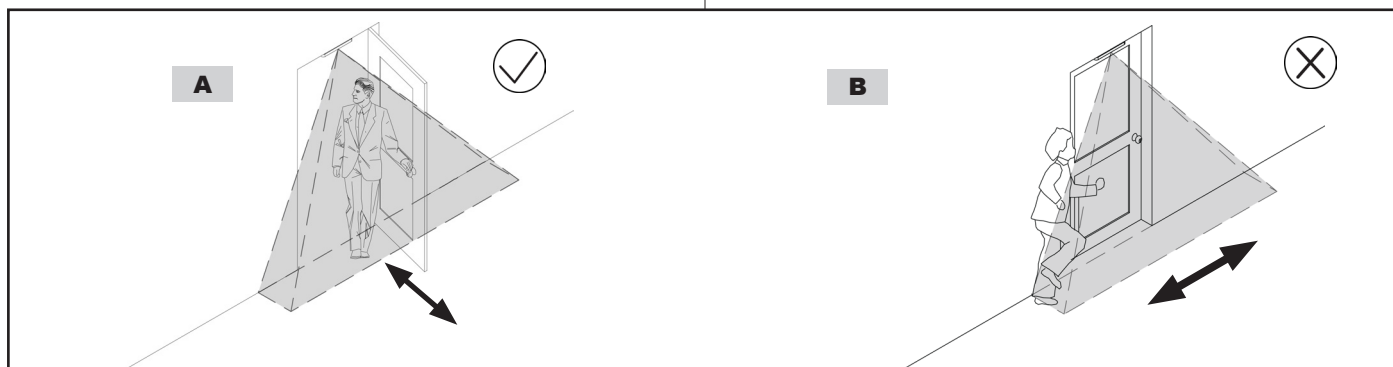

Fig. 10

- A** Camminamento trasversale
B Camminamento laterale

- A** Cross walking
B Side walking

- Area di copertura

- Detection area

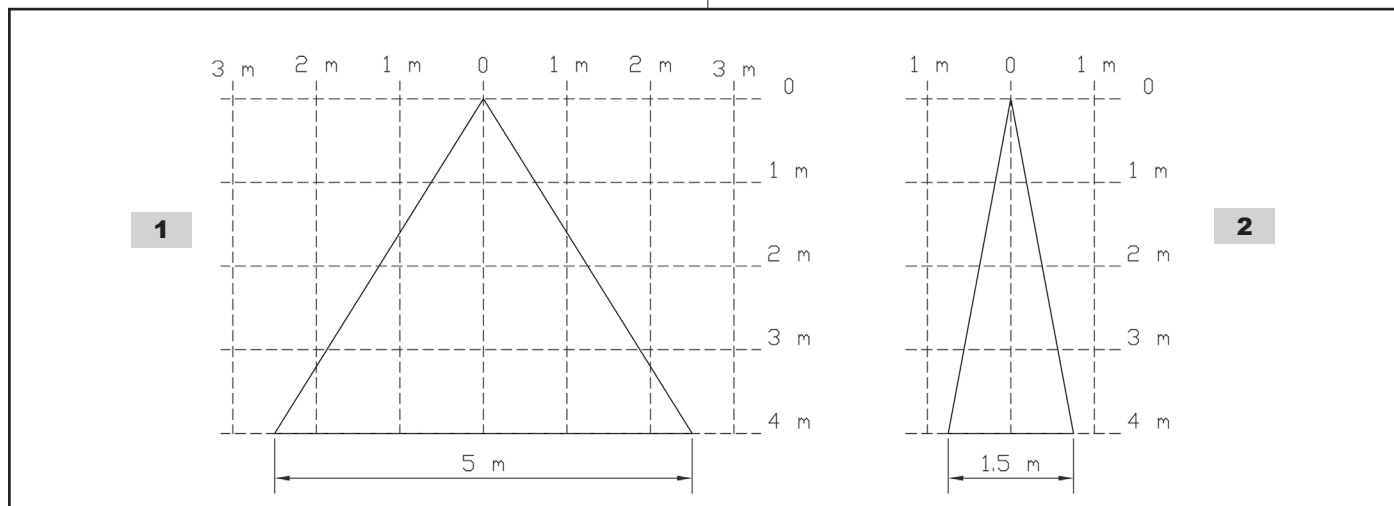

Fig. 11

- 1 Vista frontale
- 2 Vista laterale

- 1 Front view
- 2 Lateral view

4. ACCESSORI DISPONIBILI

4. AVAILABLE ACCESSORIES

4.1 STAFFA

Supporto per fissaggio esterno a protezione di porte realizzata in robusto policarbonato resistente agli urti ed ai raggi UV è protetta contro l'apertura e lo strappo dal muro (art. 1894SBP).

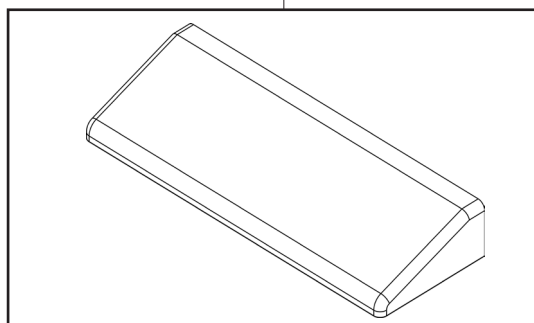

Fig. 12

4.1 BRACKET

Bracket for outdoor mounting to protect doors made of strong polycarbonate impact and UV proof is protected against opening and wall tampering (item 1894SBP).

4.2 SPESSORI

Nel caso sia necessario installare un trasmettitore più grande del vano a disposizione, è possibile utilizzare gli spessori 1949-SPB-B di colore bianco e 1950-SPB-M di colore marrone. A seconda della grandezza del trasmettitore, è possibile montare fino a un massimo di due spessori come mostrato in figura, chiudendo il rilevatore con le viti (corte o lunghe) presenti all'interno della confezione. Con un solo spessore, lo spazio a disposizione del trasmettitore sarà 90x23x43 mm, utilizzandone due sarà di 90x23x53 mm.

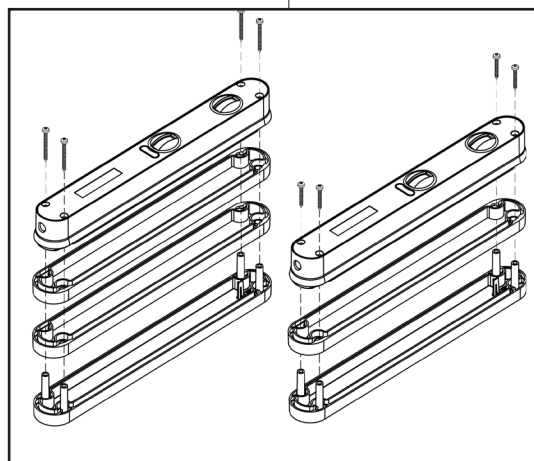

Fig. 13

4.2 ADAPTERS

If it is necessary to install a transmitter bigger than the available space, it is possible to install the adapters 1949-SPB-B white and 1950-SPB-M brown. Depending on the dimension of the transmitter, it is possible to install a maximum of two adapters as shown in the picture, by closing the detector with the supplied screws (short or long). With just one adapter, the space available for the transmitter will be 90x23x43 mm, if two adapters are used the space available for the transmitter will be 90x23x53 mm.

4.3 CUNEO

Eventuali irregolarità della superficie sulla quale viene installato il dispositivo o installazioni troppo vicine a muri o finestre, possono portare ad una variazione importante dell'area di copertura. In questo caso è consigliabile l'utilizzo dell'accessorio cuneo disponibile in due colorazioni, bianco (art. 1904CPB-B) e marrone (1905CPB-M).

Ogni cuneo ruota di 8° la direzione di rilevazione. l'immagine successiva riporta un esempio di una installazione dove è consigliato l'utilizzo del cuneo. In particolare, nel montaggio senza cuneo, si può rischiare una rilevazione non ottimale e una portata ridotta.

4.3 WEDGE

Any irregularities of the surface on which is installed the device or installations too close to walls or windows, may lead to a major change in the coverage area. In this case it is advisable to use the accessory wedge available in two colors, white (art. 1904CPB-B) and brown (1905CPB-M).

Each wedge turn of 8° the direction of detection. The next image shows an example of an installation where the wedge is recommended for use. In particular, in the assembly without the wedge, you may risk a not good detection and a reduced range.

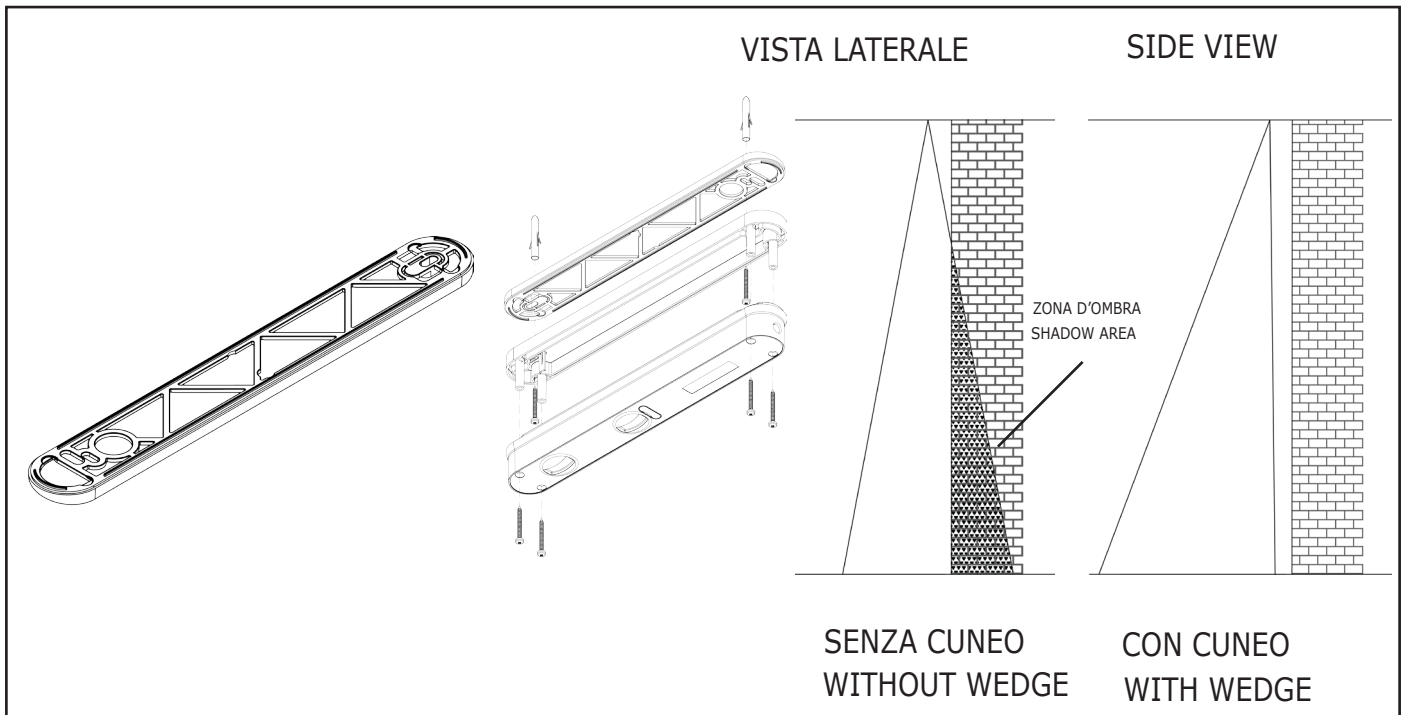

Fig. 14

4. MANUTENZIONE E VERIFICHE PERIODICHE

Periodicità: quando necessario o in condizione di sporcizia evidente.

Materiale da utilizzare: panno - acqua senza additivi.

Procedura di pulizia:



ATTENZIONE! Per rimuovere sporcizie particolarmente evidenti **NON** utilizzare prodotti a base di cloro, prodotti abrasivi oppure alcool.

1. Pulire il coperchio con un panno inumidito con acqua.
2. Ripassare con un panno asciutto.

5. SMALTIMENTO E ROTTAMAZIONE

1. Svitare le viti che tengono fisso il coperchio frontale e rimuoverlo.
2. Scollegare il rilevatore: rimuovere dalla scheda il connettore con il cavo a 12 vie.
3. Dividere le parti in base alla loro tipologia e smaltirle in accordo con le leggi vigenti.



ATTENZIONE! Non disperdere nell'ambiente i componenti ed ogni altro materiale del prodotto.

Rivolgersi a consorzi abilitati allo smaltimento ed al riciclaggio dei materiali.

4. MAINTENANCE AND PERIODIC CHECKS

Frequency: when necessary or when clearly dirty.

Material to be used: cloth - water with no additives.

Cleaning procedure:



IMPORTANT!

Do **NOT** use chlorine-based or abrasive products or alcohol to remove particularly noticeable dirt.

1. Clean the lid with a cloth dampened with water.
2. Wipe with a dry cloth.

5. DISPOSAL AND SCRAPPING

1. Unscrew the screws that fasten the front lid and remove it.
2. Disconnect the detector: remove from the board the 12 way connector and its cable.
3. Divide the parts by type and dispose of them in accordance with applicable laws.



IMPORTANT!

Do not dispose of the components or any other product material in the environment.

Seek the assistance of companies authorised to dispose of and recycle waste materials.

 **italiana
sensori**

per i professionisti della sicurezza

ITALIANA SENSORI
Marchio di LINCE ITALIA S.p.A.
Via Variante di Cancelliera snc
00072 Ariccia (RM) Italy
Tel. 06 92928252
Fax 06 92942586

info@italianasensori.it

www.italianasensori.it

