

REDWALL[®]
Unrivalled performance
REDSAN[®]

ISTRUZIONI PER L'INSTALLAZIONE

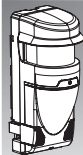

Rilevatore a scansione laser



RLS-3060L

SOMMARIO

1	INTRODUZIONE	
1-1	PRIMA DELL'UTILIZZO	1
1-2	PRECAUZIONI	2
1-3	IDENTIFICAZIONE DELLE PARTI	3
1-4	INSTALLAZIONE DEL DIAGRAMMA DI FLUSSO DEL LAVORO	3
2	TIPI DI METODI DI INSTALLAZIONE E AREE DI RILEVAMENTO	
2-1	TIPI DI METODO DI INSTALLAZIONE.....	3
2-2	TIPI DI METODO DI RILEVAMENTO.....	4
2-3	PROCEDURA DI IMPOSTAZIONE AREA.....	5
3	INSTALLAZIONE E REGOLAZIONE DELL'ANGOLO	
3-1	INSTALLAZIONE SULLA PARETE O SU RIPIANO A SOFFITTO	5
3-2	INSTALLAZIONE SUL PALO.....	7
3-3	INSTALLARE AD ANGOLO SULLA PARETE, SUL RIPIANO A SOFFITTO O SU UN PALO.....	7
3-4	CONFERMA DELLA POSIZIONE DEL RIPIANO DEL LASER	7
4	DISPOSIZIONE DELLE PARTI ALL'INTERNO DEL COPERCHIO E RISPETTIVE FUNZIONI	
4-1	CABLAGGIO.....	8
4-2	USCITA DI SEGNALE	8
4-3	ACCENSIONE	9
4-4	FUNZIONI LED.....	9
4-5	INIZIALIZZAZIONE ALLE IMPOSTAZIONI DI FABBRICA	9
5	IMPOSTAZIONI DELLE 2 AREE DI RILEVAMENTO ORIZZONTALE	
5-1	FUNZIONAMENTO SELETTORI.....	9
5-2	REGOLAZIONE DELL'AREA DI RILEVAMENTO ORIZZONTALE.....	10
5-3	IMPOSTAZIONE AUTOMATICA DELL'AREA DI RILEVAMENTO ORIZZONTALE	10
6	IMPOSTAZIONE DELL'AREA DI RILEVAMENTO VERTICALE	
6-1	FUNZIONAMENTO SELETTORI.....	11
6-2	REGOLAZIONE DELL'AREA DI RILEVAMENTO VERTICALE.....	12
6-3	IMPOSTAZIONE AUTOMATICA DELL'AREA DI RILEVAMENTO VERTICALE	12
7	CONTROLLI DI AREA	
7-1	WALK TEST.....	13
7-2	FUNZIONAMENTO DEL SISTEMA DOPO MANCANZA DI TENSIONE.....	13
8	CONNESSIONE IP CON REDSCAN	
8-1	IMPOSTAZIONI DI FABBRICA.....	13
8-2	REDSAN MANAGER	13
8-3	EVENT CODE REDWALL	13
9	SPECIFICHE	
9-1	SPECIFICHE DELL'UNITÀ PRINCIPALE.....	14
9-2	DISEGNO DIMENSIONALE	14
9-3	OPZIONI	14

CARATTERISTICHE

- * L'intervallo di rilevamento ha un raggio di 30 m, max. 190 gradi
- * Area di rilevamento orizzontale o verticale selezionabile
- * Riconoscimento della posizione dell'intruso che può attivare 4 uscite indipendenti per il controllo PTZ
- * Impostazione flessibile e semplice dell'area di rilevamento richiesta
- * Uscita analogica (contatto a vuoto) e connessione IP

REDSAN è un sensore di area che configura un'area di rilevamento di forma simile a una ventola e con un raggio di 30 m su un arco di 190 gradi, utilizzando raggi laser.



REDSAN rileva oggetti obiettivo emettendo raggi laser diretti verso l'obiettivo e misurando il tempo richiesto dai raggi emessi per essere riflessi e tornare al rilevatore.

Esistono 2 modalità di rilevamento di un intruso. Area di rilevamento orizzontale 2 e Area di rilevamento verticale. Ciascuna viene configurata con un algoritmo di rilevamento indipendente.

1 INTRODUZIONE

1-1 PRIMA DELL'UTILIZZO

- Leggere il presente manuale di installazione prima dell'utilizzo.
- Il manuale utilizza le seguenti indicazioni di avviso per fornire informazioni relative all'uso corretto del prodotto e impedire che l'utente e altre persone ne risultino ferite e i beni danneggiati. Le indicazioni di avviso vengono descritte di seguito. Assicurarsi di comprendere queste precauzioni prima di leggere la parte rimanente del manuale.

 Attenzione	L'uso non conforme alle istruzioni fornite nel presente avviso ed eventuali usi impropri potrebbero comportare morte o ferite gravi.
 Attenzione	L'uso non conforme alle istruzioni fornite nel presente avviso ed eventuali usi impropri potrebbero comportare morte o ferite gravi.

-  Questo simbolo indica proibizione. L'azione proibita specifica viene indicata all'interno e/o vicino alla figura.

-  Questo simbolo richiede un'azione o fornisce un'istruzione.

⚠ Attenzione

Non utilizzare il prodotto per scopi diversi dal rilevamento di oggetti in movimento quali persone e veicoli. Non utilizzare il prodotto per attivare otturatori ecc., poiché si potrebbero provocare incidenti.	⊘
Non toccare la base dell'unità o i terminali di alimentazione del prodotto con le mani umide (non toccare nemmeno quando il prodotto è bagnato a causa di pioggia ecc.). Si potrebbero infatti provocare scosse elettriche.	⚠
Non provare mai a disassemblare o riparare il prodotto. Si potrebbero infatti provocare incendi o danneggiare i dispositivi.	⊘
Non superare la tensione o l'indice di corrente specificati per qualcuno dei terminali, poiché ciò potrebbe provocare incendi o danneggiare i dispositivi.	⊘
Assicurarsi che l'alimentazione sia stata spenta prima di collegare i cavi.	⚠
Confermare il nome del segnale di ciascun terminale per assicurarsi che il cablaggio venga effettuato correttamente.	⚠
Ogni volta in cui viene utilizzato un regolatore di commutazione commerciale, assicurarsi di collegare il PE (terminale di messa a terra protettivo).	⚠
Mantenere fermamente l'unità durante l'installazione o la manutenzione. Prestare attenzione ed evitare di urtare il prodotto contro oggetti vicini, né lasciarlo cadere inavvertitamente.	⚠
Il prodotto non è in grado di rilevare oggetti presenti nella zona cieca della scansione laser. Non utilizzare il prodotto per applicazioni in cui non sia in grado di coprire l'area di rilevamento richiesta dall'attività.	⊘
È importante tenere presente che il prodotto potrebbe non funzionare, inclusa la produzione di risultati irregolari ed errori di rilevamento nel caso in cui venisse esposto a condizioni ambientali sfavorevoli quali una forte luce ambientale, rumori elettronici o vibrazioni meccaniche.	⚠

⚠ Attenzione

L'uso di controlli o regolazioni o procedure di prestazione diversi da quelli qui specificati potrebbero provocare un'esposizione pericolosa a radiazioni.	⚠
Pulire e controllare periodicamente il prodotto per un utilizzo sicuro. Se si riscontrasse un qualsiasi problema, non tentare di utilizzare il prodotto così com'è.	⚠
Allo smaltimento del prodotto, assicurarsi di attenersi alle normative sullo smaltimento dei rifiuti del paese o della regione in cui viene utilizzato.	⚠
Il prodotto è stato progettato per rilevare la presenza di intrusi e non per impedire furti, disastri o incidenti. Il produttore non dovrà ritenersi responsabile per qualsiasi danno alle proprietà dell'utente risultante da furto, disastri o incidenti.	

1-2 PRECAUZIONI

Installare il prodotto solo su una superficie solida.

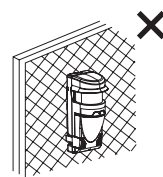

Nell'area di rilevamento orizzontale, il prodotto deve in genere essere utilizzato entro l'altezza di installazione consigliata per consentire di rilevare un intruso.



Installare il prodotto in modo che l'area di rilevamento non venga influenzata da interferenze quali erba alta o rami di alberi che si muovono al vento.

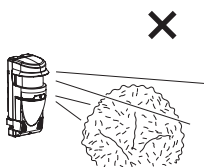

Non installare o lasciare il prodotto in un'area esposta a calore, vibrazioni o impatti che eccedono gli intervalli indicati.

Non utilizzare il prodotto in condizioni in cui siano presenti fumi di solventi o gas corrosivi.

Non utilizzare il prodotto in ambienti in cui potrebbero essere presenti particelle di condensa d'olio che potrebbero contaminare la finestra del rilevatore, provocando in tal modo errori di rilevamento e possibili corrosioni che potrebbero portare a errori del prodotto.

Il simbolo "X" indica azioni proibite.

Pulizia del prodotto

Pulire regolarmente la finestra anteriore utilizzando un panno inumidito. Una finestra anteriore sporca potrebbe limitare l'area di rilevamento a causa della sensibilità ridotta del laser. In aggiunta, un imbrattamento pesante della finestra potrebbe provocare errori di rilevamento.

Finestra anteriore

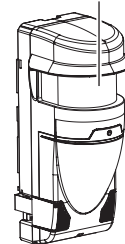

Sulla sicurezza del laser

Questo prodotto è classificato come prodotto di Classe 1 in termini di standard di sicurezza.

Alimentazione media : Max. 0,015 mW (AEL)
Lunghezza d'onda : 905 nm
Ampiezza impulso : 4 ns
Periodo emissione : 36 µs
Standard : IEC60825-1

La Classe 1 dello Standard di sicurezza laser significa che la sicurezza del prodotto laser appartenente a questa classe è garantita in condizioni operative normali (condizioni operative ragionevolmente prevedibili). Il prodotto è contrassegnato per indicare che esso rappresenta un dispositivo laser. Non sono necessarie altre misure di sicurezza.

Complies with 21 CFR 1040.10 and 1040.11 except for deviations pursuant to Laser Notice No.50, dated June 24, 2007.

Prodotto laser di Classe 1

Non esporre gli occhi direttamente al raggio laser.

1-3 IDENTIFICAZIONE DELLE PARTI

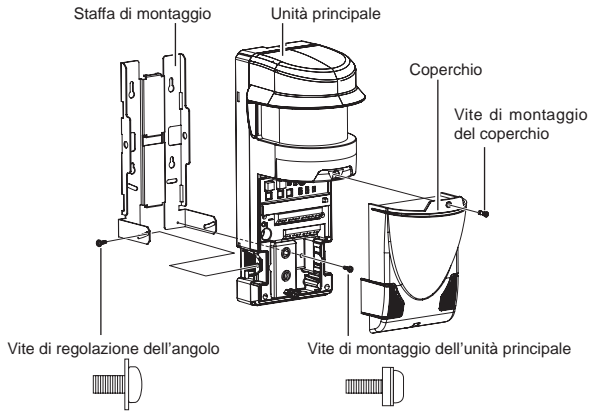

Accessori >>

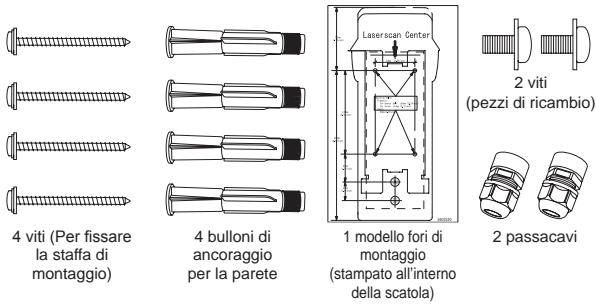

1-4 INSTALLAZIONE DEL DIAGRAMMA DI FLUSSO DEL LAVORO

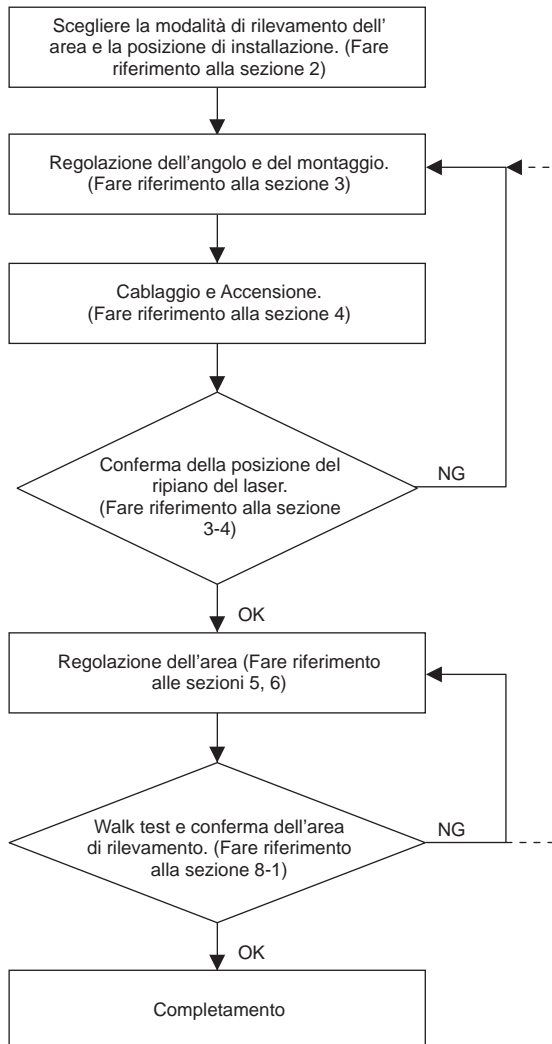

2 TIPI DI METODI DI INSTALLAZIONE E AREE DI RILEVAMENTO

2-1 TIPI DI METODO DI INSTALLAZIONE

Installazione su una parete

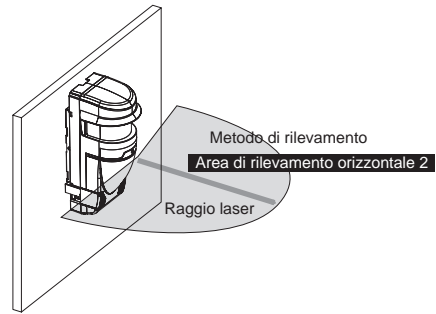

Installazione su un palo

La staffa è un elemento opzionale.

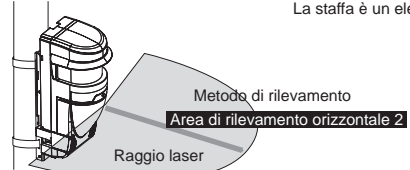

Installazione ad angolo su una parete

La staffa è un elemento opzionale.

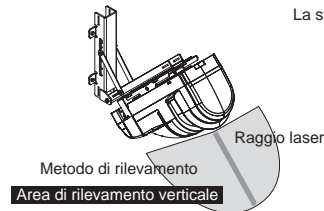

Installazione ad angolo su un palo

La staffa è un elemento opzionale.

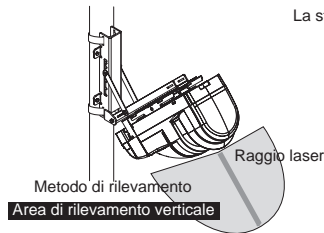

Installazione su un ripiano a soffitto

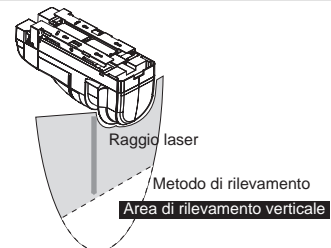

Installazione ad angolo su un ripiano a soffitto

La staffa è un elemento opzionale.

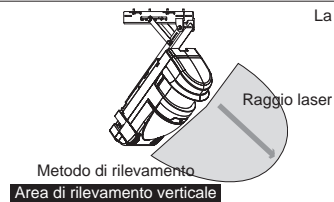

2-2 TIPI DI METODO DI RILEVAMENTO

Il metodo di rilevamento comprende due diverse modalità di funzionamento, Area di rilevamento orizzontale 2 e un'area di rilevamento verticale.

- Area di rilevamento orizzontale 2 H2 V

Questa modalità consente l'impostazione di un'area di rilevamento di forma simile a una ventola in direzione orizzontale con un raggio massimo di 30 m e un angolo di ampiezza di 190 gradi.

Questa modalità rileva l'intrusione nell'area di rilevamento da qualsiasi direzione.

Redscan genererà un'uscita allarme 1 minuto dopo il rilevamento iniziale, non appena l'elemento rilevato si trova nell'area di rilevamento.

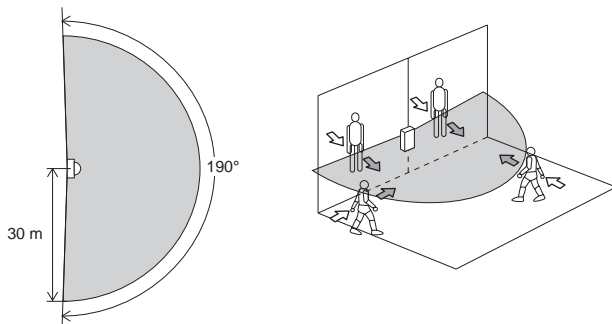

- Area di rilevamento verticale H2 V

Questa modalità consente l'impostazione di un'area di rilevamento di forma simile a una ventola in direzione verticale con un raggio massimo di 30 m e un angolo di ampiezza di 180 gradi.

Questa modalità crea un'area di non rilevamento, 1,5 m (*1) immediatamente di fronte all'unità, per evitare possibili falsi allarmi causati da uccelli o occlusioni vicine all'unità.

L'altezza dell'installazione consigliata parte da 4 m fino a 15 m.

Questa modalità rileverà un oggetto che attraversa l'area di rilevamento.

*1: Il software Redscan Manager può modificare questo valore o cancellare la "zona di non rilevamento" per applicazioni specifiche.

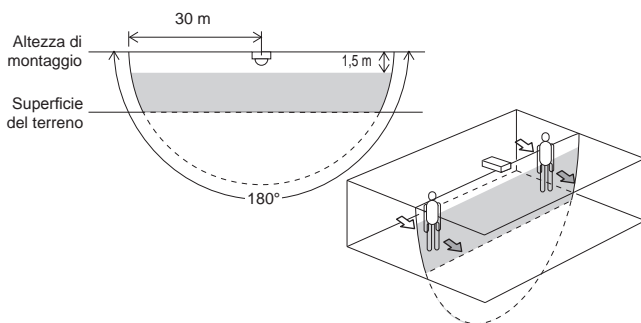

- Area di rilevamento verticale quando il prodotto viene installato ad angolo

H2 V

Una volta installato il prodotto ad angolo utilizzando la staffa di montaggio ad angolo regolabile opzionale, l'area di rilevamento varierà come illustrato di seguito, a seconda dell'altezza e dell'angolo di installazione.

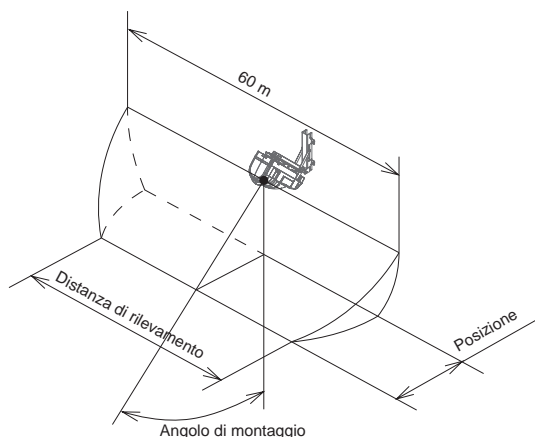

Il rapporto tra la "distanza di rilevamento" e l'altezza e l'angolo di montaggio. Consultare il diagramma qui di seguito.

		Angolo di montaggio			
		0°	30°	45°	
Altezza di installazione	4 m	Posizione	0	2,3	4,0
		Distanza di rilevamento	Camminando	59	59
	Strisciando		57	55	53
	8 m	Posizione	0	4,6	8,0
		Distanza di rilevamento	Camminando	58	57
	Strisciando		53	51	48
12 m	Posizione	0	6,9	12,0	
	Distanza di rilevamento	Camminando	55	53	49
Strisciando		50	48	46	

Unità di misura: m

Nota >>

Una persona in corsa può non essere rilevata se l'angolo di montaggio è di 0 gradi.

2-3 PROCEDURA DI IMPOSTAZIONE AREA

La procedura di impostazione comprende due opzioni; P1 e P2. La procedura di impostazione in ciascuna modalità varia a seconda del metodo di rilevamento selezionato: Area di rilevamento orizzontale 2 o Area di rilevamento verticale.

- Area di rilevamento orizzontale 2

Auto

Apprendimento automatico P1

L'area automaticamente appresa dal sensore nel perimetro è definita dalla "Regolazione della distanza di rilevamento".

Tracciamento automatico P2

L'area viene automaticamente appresa per il movimento di una persona che cammina lungo il perimetro dell'area impostato dalla "Regolazione della distanza di rilevamento".

P1 (Apprendimento automatico) P2 (Tracciamento automatico)

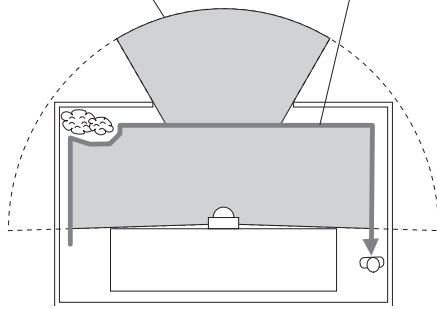

- Area di rilevamento verticale

Auto

P1 Area di rilevamento fissa

L'area di rilevamento è stabilita dall' "Impostazione dell'area" e dalle impostazioni dei parametri di dimensione e di offset. Redscan trascurerà il "rumore" a livello del suolo causato dall'erba o da piccole variazioni nella forma del terreno.

P2 Area di rilevamento adattabile

Quando un oggetto, come un grande ammasso di neve, si trova nell'area di rilevamento, Redscan ri-creerà l'area di rilevamento intorno all'oggetto.

Allo stesso modo, se si crea un'apertura nella neve, Redscan ri-creerà un'area di rilevamento per includere l'apertura. Quest'area adattabile automatica ha un valore di default di +/- 1 m.

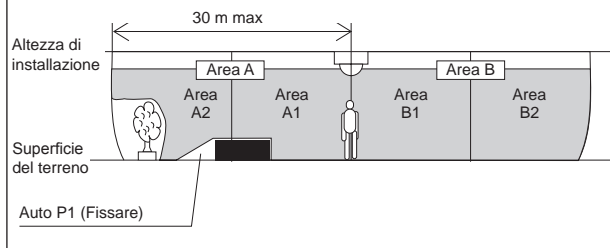

3 INSTALLAZIONE E REGOLAZIONE DELL'ANGOLO

3-1 INSTALLAZIONE SULLA PARETE O SU RIPIANO A SOFFITTO

1 Rimuovere il coperchio dall'unità principale.

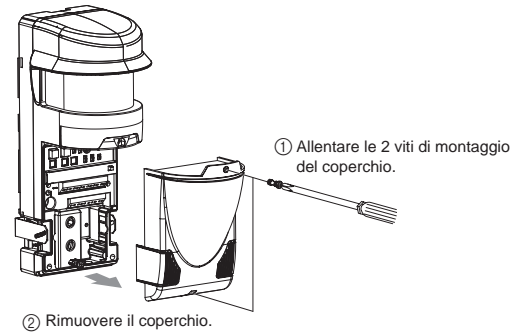

2 Rimuovere la staffa di montaggio dall'unità principale.

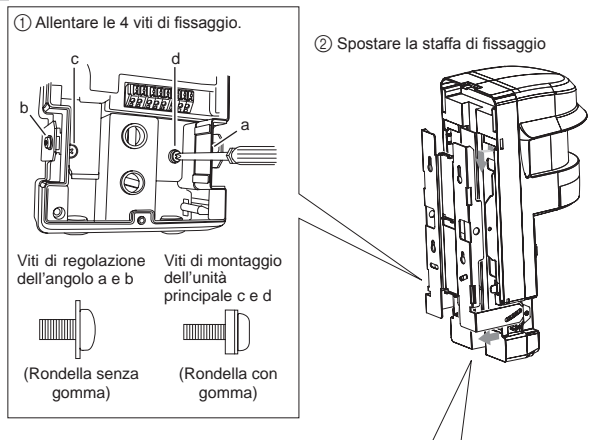

3 Rimuovere la staffa di montaggio spostandola sul fermo mentre si apre la parte inferiore della staffa di montaggio leggermente verso l'esterno.

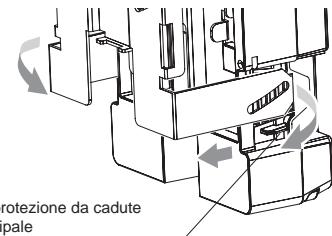

- 3** Appendere il modello dei fori di montaggio (accessorio) alla parete o al ripiano a soffitto, e effettuare 4 fori di montaggio su di esso. Effettuare 2 fori di cablaggio come richiesto. Inserire il bullone di ancoraggio (accessorio) nei fori di montaggio.

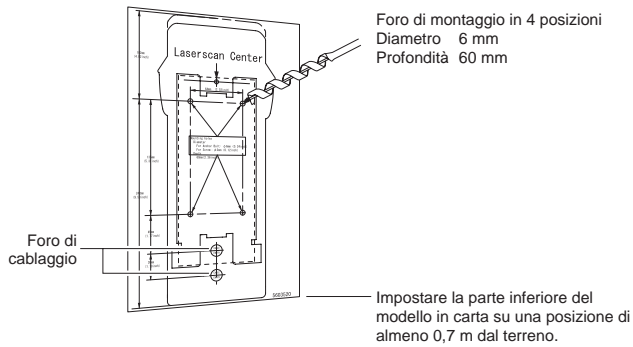

- 4** Fissare la staffa di montaggio alla parete o al ripiano a soffitto.

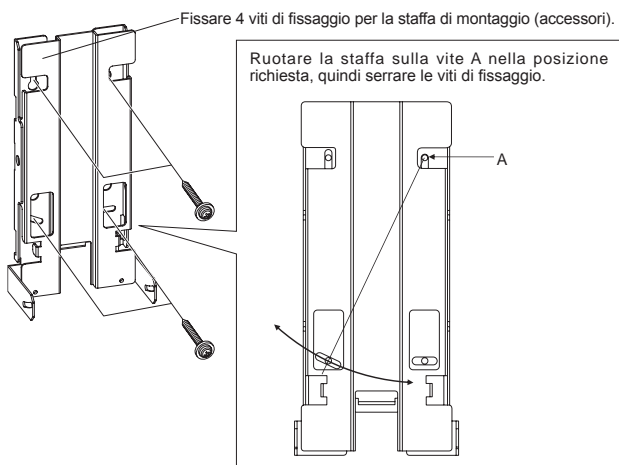

Attenzione >>

Quando viene installato il prodotto alla parete, fissare la staffa di montaggio parallelamente al terreno. Se la staffa di montaggio viene impostata ad angolo, il raggio laser non verrà emesso parallelamente al terreno, il che potrebbe comportare il non rilevamento di un intruso. Un'inclinazione di 1 grado varia la forma dell'area di rilevamento di 30 m in avanti per circa 0,5 m.

- 5** Installare il pressacavo.

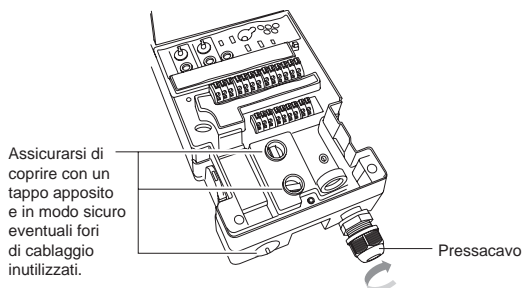

- 6** Installare l'unità principale e fissarla alla staffa di montaggio.

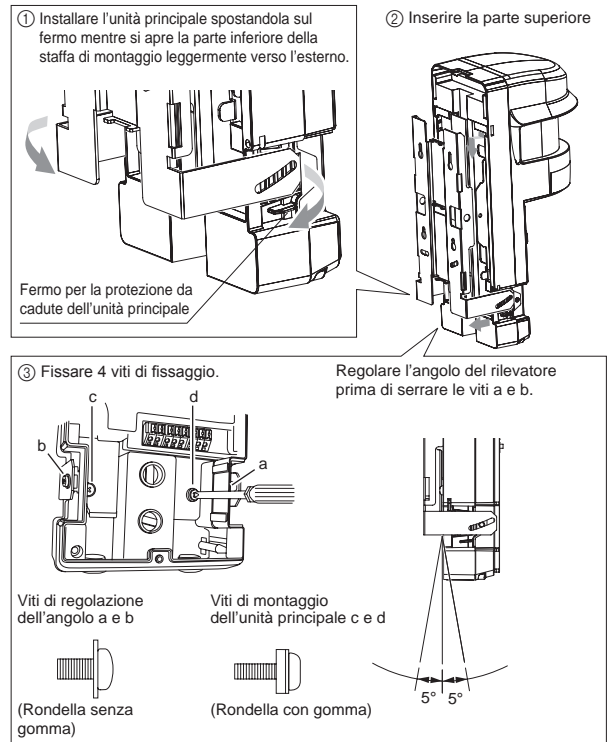

- 7** Vedere la sezione "4-1" e collegare i fili alla morsettiera.

- 8** Si consiglia di utilizzare il Controllo dell'Area Laser opzionale (LAC-1) per regolare l'angolo di montaggio in modo da raggiungere l'area di rilevamento richiesta. (Fare riferimento alla sezione 3-4)

- 9** Vedere i capitoli 5, 6 e 7, effettuare le varie impostazioni e confermare che il dispositivo funzioni correttamente.

- 10** Il lavoro di installazione è completo una volta terminate le varie impostazioni e i controlli operativi. Montare il coperchio.

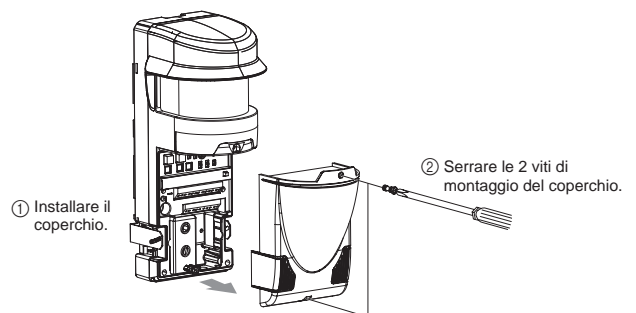

3-2 INSTALLAZIONE SUL PALO

Quando si installa il prodotto su un palo, utilizzare la staffa di montaggio su palo opzionale (RLS-PB).

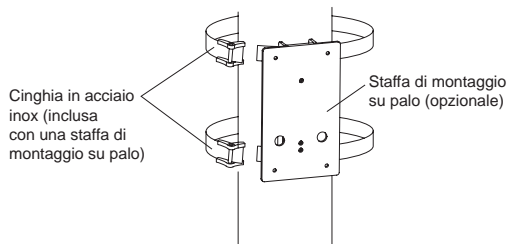

Nota >>

Per le procedure di gestione dettagliate, vedere il manuale collegato alla staffa di montaggio su palo.

3-3 INSTALLARE AD ANGOLO SULLA PARETE, SUL RIPIANO A SOFFITTO O SU UN PALO

Quando si installa il prodotto ad angolo su una parete, su un ripiano a soffitto o su un palo, utilizzare la staffa di montaggio ad angolo regolabile opzionale (RLS-SB).

Importante >>

I fori di montaggio per la staffa di montaggio ad angolo regolabile si allineano con fori simili nei fori di montaggio dell'unità principale indicati sul modello dei fori di montaggio.

Parete

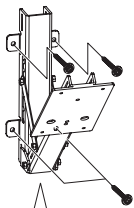

Ripiano a soffitto

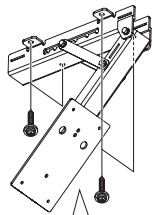

L'angolo varia in base alla posizione di inserimento del bullone.

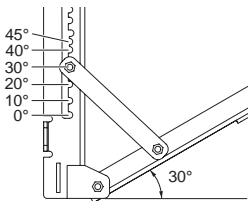

L'angolo varia in base alla posizione di inserimento del bullone.

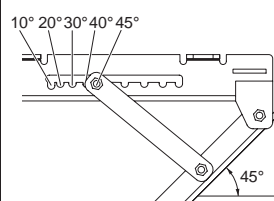

Palo

Cinghia in acciaio inox (inclusa con una staffa di montaggio ad angolo regolabile)

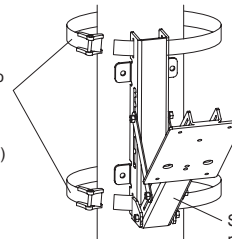

Staffa di montaggio ad angolo regolabile

Nota >>

Per le procedure di gestione dettagliate, vedere il manuale collegato alla staffa di montaggio ad angolo regolabile.

3-4 CONFERMA DELLA POSIZIONE DEL RIPIANO DEL LASER

Si consiglia di utilizzare il Controllo dell'Area del Laser opzionale (LAC-1) per confermare la posizione del ripiano del laser.

- Area di rilevamento orizzontale

Assicurarsi che il raggio laser colpisca la zona del corpo desiderata tra la spalla e la linea dei fianchi in tutte le zone di rilevamento tenendo in considerazione la possibilità che il livello di terra non sia in piano.

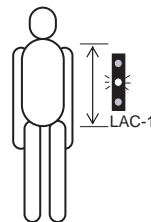

- Area di rilevamento verticale

Regolare l'angolo di montaggio in modo che il raggio laser colpisca il suolo nella posizione richiesta.

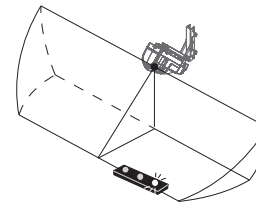

Nota >>

Per istruzioni dettagliate consultare il Manuale di istruzioni LAC-1.

4-1 CABLAGGIO

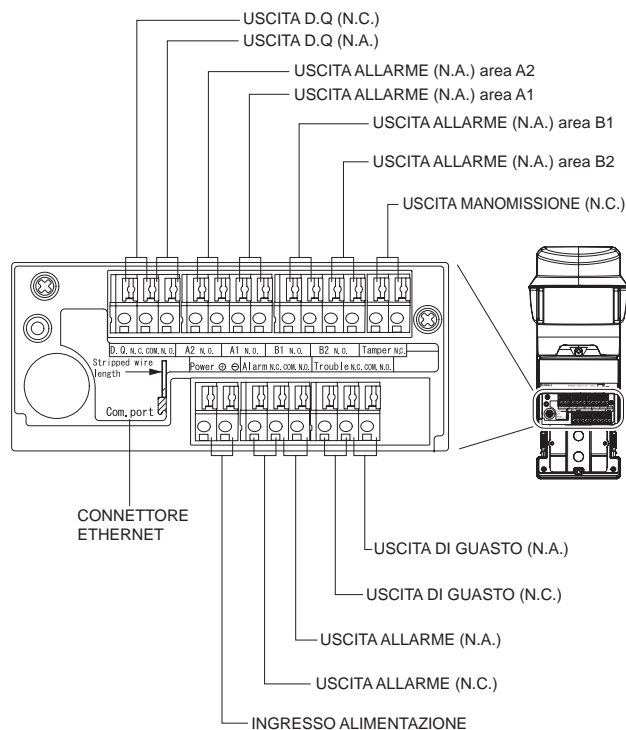

*1: Terminali MANOMISSIONE da collegare a un ciclo di supervisione di 24 ore.

I cavi di alimentazione non devono superare le lunghezze indicate nella tabella.

DIMENSIONE CAVO	Sensore	
	24 V c.c.	24 V c.a.
AWG20 (0,52 mm ²)	120	60
AWG18 (0,83 mm ²)	200	100



m

4-2 USCITA DI SEGNALE

- Uscita D.Q.

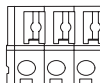

D. Q. N. C. COM. N. O.

L'algoritmo specifico per REDSCAN permette il rilevamento anche in condizioni di nebbia. Tuttavia, durante condizioni estreme quali pioggia battente, nebbia intensa o tempeste di neve, viene attivata l'uscita EDQ (Environmental DisQualification). Fare riferimento alla fine del presente manuale per un esempio di connessione.

- Uscita allarme

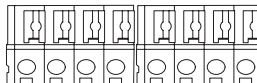

A2 N. O. A1 N. O. B1 N. O. B2 N. O.

Al rilevamento di un intruso, questo prodotto emette l'allarme specifico dell'area generale (Area A1, Area A2, Area B1 o Area B2) dove si è verificata l'intrusione.

Quando viene combinato con un sistema di monitoraggio della videocamera CCTV utilizzando una videocamera PTZ, questo prodotto funziona in modo efficiente per fornire un rilevamento veloce degli intrusi.

- Uscita manomissione



Tamper N. C.

Questa uscita viene attivata quando viene rimosso il coperchio del terminale.

- Uscita di guasto

Trouble N. C. COM. N. O.

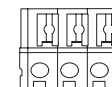

Viene generata quando si è verificato un errore nel sensore.

Nome	Funzione
Antimascheramento	Viene attivato quando è stato posizionato un ostacolo davanti al sensore, allo scopo di bloccare l'area di rilevamento. Viene reimpostato quando vengono rimossi tali ostacoli.
Antirotazione	Viene attivata quando l'area di scansione cambia in modo significativo, a seguito della rotazione dell'unità dalle impostazioni originali.
Imbrattamento della finestra	Viene attivata quando la finestra anteriore risulta pesantemente imbrattata, il che potrebbe provocare degli errori di rilevamento. Pulire la finestra anteriore utilizzando un panno inumidito.
Errore del sensore	Viene attivato quando il sensore ha rilevato un errore di autoverifica interno.

- Uscita allarme

Alarm N. C. COM. N. O.

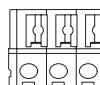

L'uscita allarme viene generata se viene rilevato un intruso in una o più delle aree divise (Area A2, Area B1 e Area B2).

4-3 ACCENSIONE

Power



Collegare 24 V c.a./c.c. al terminale di immissione di alimentazione per accendere il dispositivo. All'accensione, gli indicatori (Status e Power) si accendono per circa 30 secondi e quindi si spengono. Durante questo periodo, REDSCAN procede con la reinizializzazione. L'indicatore Power rimane acceso durante l'accensione del dispositivo.

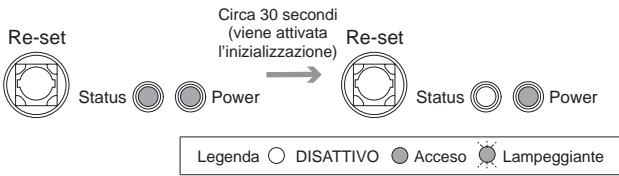

4-4 FUNZIONI LED



- A funzionamento normale

Simbolo	Colore	STATO RILEVATORE
Status (Stato)	Giallo	Acceso durante l'impostazione automatica dell'unità. (Spento durante il funzionamento normale.)
Power (Alimentazione)	Verde	Acceso quando viene acceso il dispositivo

4-5 INIZIALIZZAZIONE ALLE IMPOSTAZIONI DI FABBRICA



Si può ripristinare il sensore alle impostazioni di fabbrica (INDIRIZZO IP 192.168.0.126) utilizzando la seguente procedura.

- Accendere il dispositivo, quindi premere il pulsante "Re-set" entro 20 secondi.
- Tenere premuto il pulsante fino a che l'indicatore di alimentazione di colore verde si spegne.
- Solo l'indicatore "Status" si accende durante l'inizializzazione.
- Una volta che TUTTI gli indicatori si sono spenti, disattivare e riattivare Redscan.

5 IMPOSTAZIONI DELLE 2 AREE DI RILEVAMENTO ORIZZONTALE

Nota >>

Le seguenti impostazioni dell'interruttore RLS-3060L possono essere modificate utilizzando il software Redscan manager. Fare riferimento a [8] per la connessione IP e per il menu di Aiuto del software Redscan Manager per maggiori dettagli.

5-1 FUNZIONAMENTO SELETTORI

- Selezione del metodo di rilevamento **H2** **V**

Selezionare la modalità H2 utilizzando Redscan manager.

POSIZIONE DEL SELETTORE	FUNZIONE
H1	Non applicabile a questo modello.
H2	Seleziona l'Area di rilevamento orizzontale 2. (Impostazione di fabbrica)
V	—

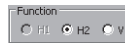

- Selezione della modalità Auto **H2** **V**

POSIZIONE DEL SELETTORE	FUNZIONE
P1	Attiva l'apprendimento automatico. (Impostazione di fabbrica)
P2	Attiva il tracciamento automatico.

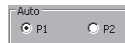

- Selezione della sensibilità di rilevamento **H2** **V**

Impostare la sensibilità di rilevamento utilizzando il selettore di SIZE e SENS come per il seguente diagramma.

POSIZIONE DEL SELETTORE	FUNZIONE	
Object Size <input type="radio"/> S <input type="radio"/> M <input type="radio"/> L	S Circa 150 mm o oltre	Questo selettore specifica la larghezza dell'oggetto obiettivo da rilevare.
	M Circa 300 mm o oltre (Impostazioni di fabbrica)	
	L Circa 1.000 mm o oltre	
Sensitivity <input type="radio"/> H <input type="radio"/> M <input type="radio"/> L	H Circa 500 mm o oltre	Questo interruttore specifica la distanza a cui deve stare l'oggetto prima di essere considerato come un intruso.
	M Circa 1.000 mm o oltre (Impostazioni di fabbrica)	
	L Circa 2.000 mm o oltre	

5-2 REGOLAZIONE DELL'AREA DI RILEVAMENTO ORIZZONTALE

- Regolazione distanza di rilevamento H2 V

È possibile specificare il raggio con un intervallo da 0 a 30 m. Impostare la distanza di rilevamento a 0 m cancella l'area di rilevamento.

Esempio: se si specifica "Distanza di rilevamento nell'Area A: 30 m" e "Distanza di rilevamento nell'Area B: 14 m" in una posizione in cui il raggio è pari a 30 m o più senza ostacoli nell'area di rilevamento, il risultato saranno le seguenti aree di rilevamento.

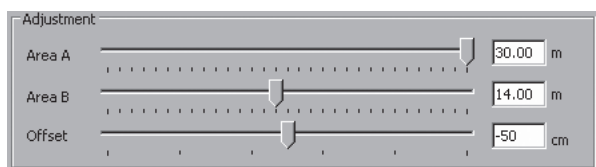
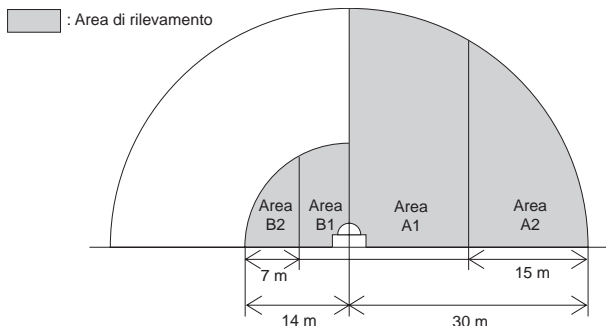

Impostazioni di fabbrica: 30 m

- Regolazione offset

Puoi ridurre il perimetro dell'area di rilevamento utilizzando il perimetro offset. Utilizzare questa regolazione se il fruscio degli alberi o dell'erba potrebbe causare un falso rilevamento ai confini dell'area di rilevamento.

Puoi ridurre il perimetro dell'area di rilevamento (nella direzione del sensore) fino a 1 m. Impostazione consigliata a minimo 10 cm.

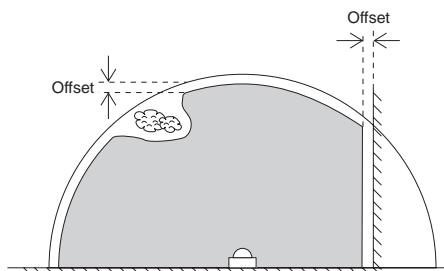

5-3 IMPOSTAZIONE AUTOMATICA DELL'AREA DI RILEVAMENTO ORIZZONTALE

- Funzione del pulsante di impostazione dell'area di rilevamento H2 V

Area Set Questo pulsante avvia la funzione automatica di P1 o P2 a seconda della selezione.

- Impostazione P1 (Apprendimento automatico) H2 V

Auto P1 (Apprendimento automatico)

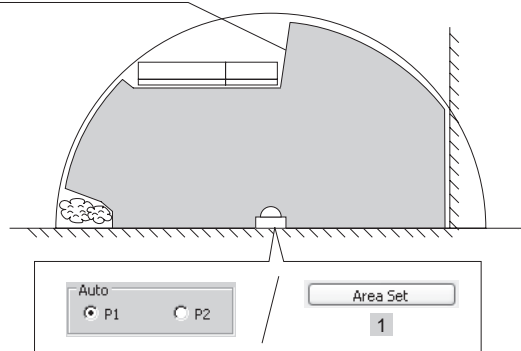

Sequenza di utilizzo	Indicatore di stato	Tempo	Azione REDSCAN
1 Premere il pulsante "Area Set" dal software Redscan Manager.	Inizia a lampeggiare	Per 1 secondo	—
—	Lampeggio rapido	Per 10 secondi	Viene eseguita la scansione dell'area di rilevamento
—	ON	Per 15 secondi	La scansione dell'area di rilevamento viene completata e vengono salvati i dati
—	Lampeggio	Per 3 secondi	—
—	OFF	—	Viene avviata la protezione di sicurezza dell'area di rilevamento

Attenzione >>

Non entrare nell'area mentre viene eseguita la scansione dell'area.

Un oggetto non voluto presente nell'area interferisce con la scansione corretta dell'area desiderata.

Auto P1
(Apprendimento automatico)

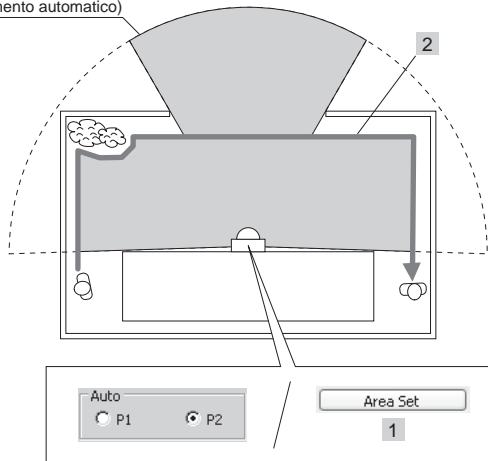

Sequenza di utilizzo	Indicatore di stato	Tempo	Azione REDSCAN
1 Premere il pulsante "Area Set" dal software Redscan Manager.	Inizia a lampeggiare	Per 1 secondo	—
—	Lampeggio rapido (*2)	Per 10 secondi	Viene eseguita la scansione dell'area di rilevamento
2 Camminare lungo il perimetro dell'area (*1)	Lampeggio (*3)	Per 5 minuti (Ultimi 30 secondi)	Tracciamento iniziato —
—	ON	Per 15 secondi	Viene completato il tracciamento e vengono salvati i dati
—	Lampeggio	Per 3 secondi	—
—	OFF	—	Viene avviata la protezione di sicurezza dell'area di rilevamento

- *1: Il tracciamento viene terminato automaticamente dopo 5 minuti. Se il movimento dell'oggetto obiettivo lungo il confine dell'area ha terminato prima di questo tempo, è possibile terminare il tracciamento senza attendere 5 minuti premendo il pulsante "terminare" sul software Redscan Manager.
- *2: Lampeggia due volte al secondo
- *3: Viene ripetuta una sequenza di lampeggiamento che consiste in un lampeggiamento doppio al secondo e in un non lampeggiamento per un secondo

Attenzione >>

Non entrare nell'area mentre viene eseguita la scansione dell'area. Un oggetto non voluto presente nell'area interferisce con la scansione corretta dell'area desiderata.

Nota >>

Qualsiasi area di cui non venga effettuato il tracciamento riporterà alle impostazioni dell'area di apprendimento automatico.

6 IMPOSTAZIONE DELL'AREA DI RILEVAMENTO VERTICALE

Nota >>

Le seguenti impostazioni dell'interruttore RLS-3060L possono essere modificate utilizzando il software Redscan manager. Fare riferimento a [8] per la connessione IP e per il menu di Aiuto del software Redscan Manager per maggiori dettagli.

6-1 FUNZIONAMENTO SELETTORI

- Selezione del metodo di rilevamento H2 V

Selezionare la modalità V utilizzando Redscan manager.

POSIZIONE DEL SELETTORE	FUNZIONE
H1	—
H2	—
V	Seleziona l'area di rilevamento verticale.

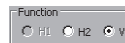

- Selezione della modalità Auto H2 V

POSIZIONE DEL SELETTORE	FUNZIONE
P1	Area di rilevamento fissa. (Impostazione di fabbrica)
P2	Area di rilevamento adattabile.

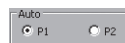

- Impostazione della sensibilità di rilevamento H2 V

Impostare la sensibilità di rilevamento utilizzando il selettore di SIZE e SENS come per il seguente diagramma.

POSIZIONE DEL SELETTORE	FUNZIONE	
S	Circa 250 mm o oltre	Questo selettore specifica l'altezza dalla posizione di offset dell'oggetto obiettivo da rilevare.
M	Circa 350 mm o oltre (Impostazioni di fabbrica)	
L	Circa 500 mm o oltre	
H	100 ms o più. Questa impostazione è consigliata quando l'oggetto obiettivo può correre lungo l'area di rilevamento.	Questo selettore specifica la durata in cui l'oggetto obiettivo rimane nell'area di rilevamento.
M	150 ms o più (Impostazioni di fabbrica)	
L	200 ms o più.	



6-2 REGOLAZIONE DELL'AREA DI RILEVAMENTO VERTICALE

- Regolazione distanza di rilevamento H2 V

È possibile specificare il raggio con un intervallo da 0 a 30 m. Impostare la distanza di rilevamento a 0 m cancella l'area.

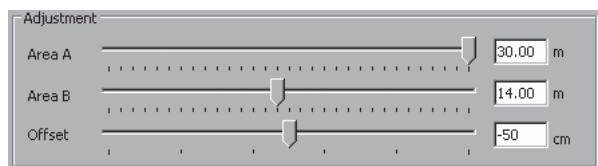

Impostazioni di fabbrica: 30 m

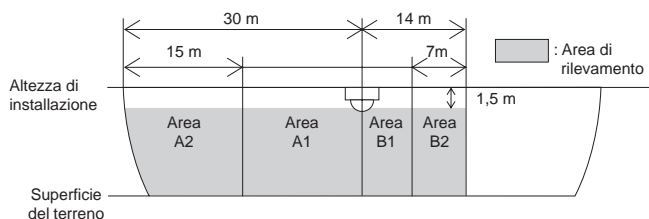

- Regolazione offset

Puoi ridurre il perimetro dell'area di rilevamento utilizzando il perimetro offset. Utilizzare questa regolazione se il fruscio degli alberi o dell'erba potrebbe causare un falso rilevamento ai confini dell'area di rilevamento.

Puoi ridurre il perimetro dell'area di rilevamento (nella direzione del rilevatore) fino a 1 m.

Impostazione consigliata a minimo 10 cm.

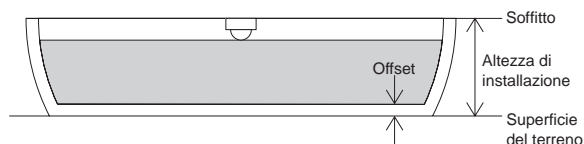

6-3 IMPOSTAZIONE AUTOMATICA DELL'AREA DI RILEVAMENTO VERTICALE

H2 V

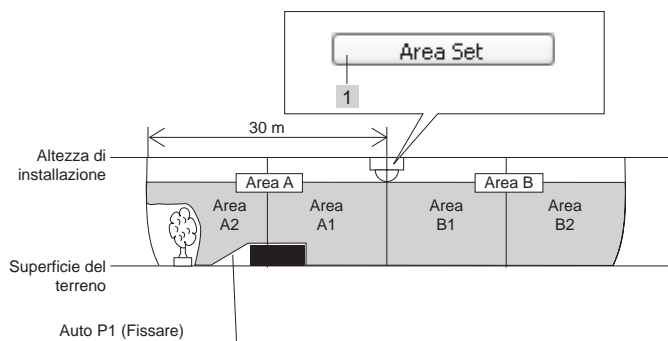

Sequenza di utilizzo	Indicatore di stato	Tempo	Azione REDSCAN
1 Premere il pulsante "Area Set" dal software Redscan Manager.	Inizia a lampeggiare	Per 1 secondo	—
—	Lampeggio rapido	Per 10 secondi	Viene eseguita la scansione dell'area di rilevamento
—	ON	Per 15 secondi	La scansione dell'area di rilevamento viene completata e vengono salvati i dati
—	Lampeggio	Per 3 secondi	—
—	OFF	—	Viene avviata la protezione di sicurezza dell'area di rilevamento

Attenzione >>

Non entrare nell'area mentre viene eseguita la scansione dell'area. Un oggetto non voluto presente nell'area interferisce con la scansione corretta dell'area desiderata.

7 CONTROLLI DI AREA

7-1 WALK TEST

H2 | V

Assicurarsi che l'area di rilevamento sia stata correttamente impostata osservando gli indicatori o il cerchio di rilevamento sul software Redscan Manager.

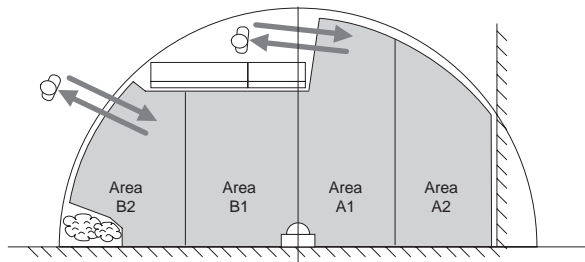

- Quando non è stata impostata correttamente un'area di rilevamento

- 1 Prima di premere il pulsante di impostazione dell'area di rilevamento, assicurarsi che il selettore del metodo di rilevamento e il selettore della modalità di rilevamento siano impostati rispettivamente nella posizione corretta.
- 2 Impostare nuovamente il rilevamento facendo riferimento al punto "5-3" per l'area di rilevamento orizzontale e al punto "6-3" per l'area di rilevamento verticale.

Riepilogo delle impostazioni del selettore dell'area di rilevamento

Funzione	P1	P2
H2	Apprende automaticamente l'area di rilevazione nell'area impostata dalla "Regolazione della distanza di rilevamento"	Apprende automaticamente l'area di rilevamento localizzando il movimento di una persona che cammina lungo il perimetro dell'area impostato dalla "Regolazione della distanza di rilevamento"
V	Apprende automaticamente l'area di rilevazione nell'area impostata dalla "Regolazione della distanza di rilevamento"	Si adatta automaticamente alla forma modificata dell'area del terreno al di sotto del REDSCAN

7-2 FUNZIONAMENTO DEL SISTEMA DOPO MANCANZA DI TENSIONE

H2 | V

L'impostazione REDSCAN non viene persa dopo un'interruzione nell'alimentazione.

8 CONNESSIONE IP CON REDSCAN

8-1 IMPOSTAZIONI DI FABBRICA

- Indirizzo IP : 192.168.0.126 (Può essere modificato)
- Subnet mask : 255.255.255.0 (Può essere modificato)

8-2 REDSCAN MANAGER

(Software di impostazione opzionale, allegato su RLS-AT)

REDSCAN Manager è un software che ti permette di configurare diverse impostazioni facilmente tramite la rete locale al momento dell'installazione dell'unità REDSCAN o al momento dell'esecuzione di lavori di manutenzione. REDSCAN Manager può registrare e gestire l'unità REDSCAN situata nella rete locale e può visualizzare le informazioni dell'area e le informazioni sulle impostazioni dell'interruttore ottenute dall'unità REDSCAN. Inoltre, ti permette di modificare le impostazioni dell'interruttore e dell'area di rilevamento ottenute e di reinviarle all'unità REDSCAN.

REDSCAN Manager fornisce anche le seguenti utili funzioni.

Modello di applicazione selezionabile

*Esterno (Di fabbrica)

*Interno

Attivare / Disattivare funzioni

*Funzione di resistenza ambientale

Parametri personalizzati

*Regolazione area di non rilevamento nella modalità V

Impostazione Event Code Redwall

*Protocollo

*Indirizzo IP destinazione

Nota >>

Per caratteristiche e operazioni dettagliate, consultare il manuale collegato al REDSCAN Manager.

8-3 EVENT CODE REDWALL

REDSCAN genera i codici evento che possono essere utilizzati dal software NVR o VMS per controllare le videocamere PTZ e gli altri dispositivi. Il codice evento Redwall può essere inviato alla porta assegnata utilizzando il protocollo UDP o TCP. Il numero della porta per default è "1234".

Formato codice

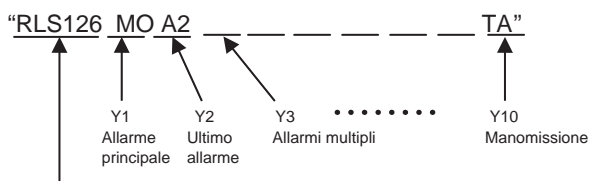

	Stato Codice	Status
Y1	MO	Allarme principale
Y2	A1-B2	Ultimo allarme
Y3	AA-AB	Allarmi multipli
Y4	CC	Allarmi multipli
Y5	DQ	Esclusione ambientale
Y6	AR	Antirotazione
Y7	AM	Antimascheramento
Y8	TR	Problema
Y9	SO	Imbrattamento della finestra
Y10	TA	Manomissione

USCITA D.Q. (ESCLUSIONE AMBIENTALE)

L'algoritmo specifico di REDSCAN consente di rilevare un intruso anche tra la nebbia. Tuttavia, durante condizioni estreme quali pioggia battente, nebbia intensa o tempeste di neve, la capacità di rilevazione da parte di REDSCAN potrebbe essere ridotta. In tali condizioni, verrà attivata l'uscita di Esclusione ambientale (D.Q.). Quando questa uscita viene attivata, sono necessarie altre soluzioni per mettere l'area al sicuro.

A. Uscita Allarme + Uscita D.Q. <SISTEMA CONSIGLIATO>

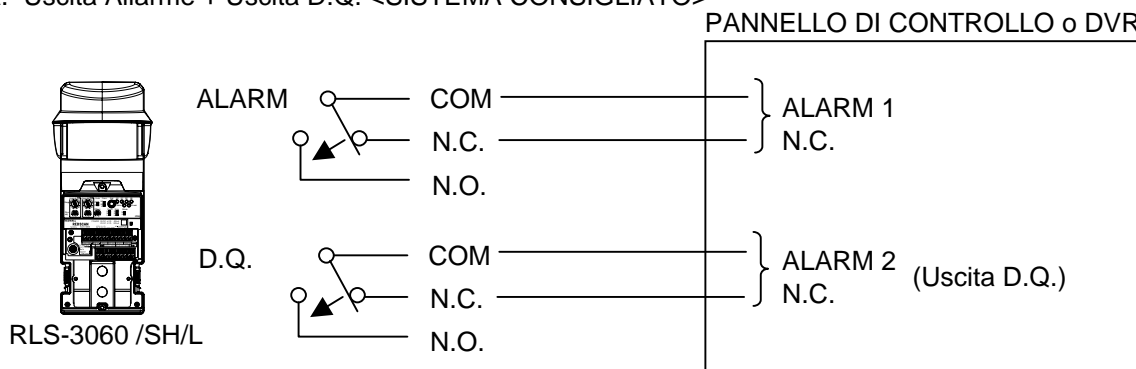

B. Allarme bypass quando l'uscita DQ viene attivata

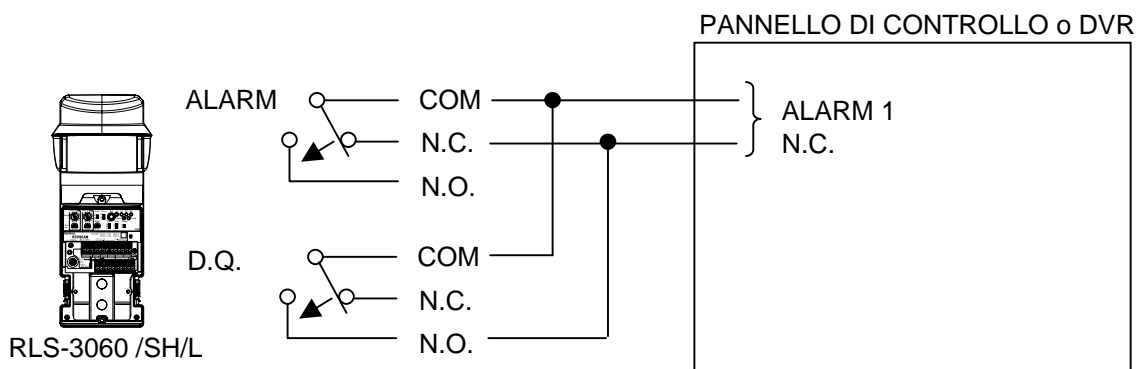

Nota: Con questa connessione, all'attivazione dell'uscita D.Q., il circuito dell'allarme rimane chiuso.

C. Allarme bypass quando l'uscita DQ viene attivata + Uscita D.Q.

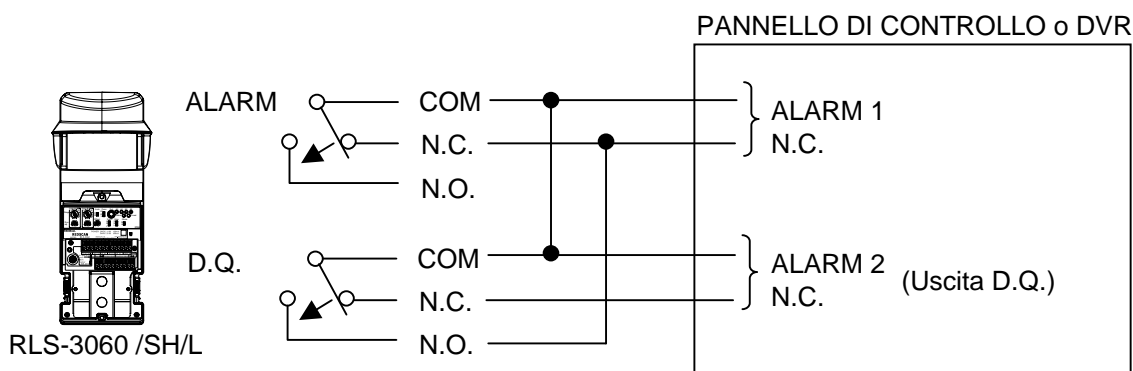

Nota: Con questa connessione, all'attivazione dell'uscita D.Q., il circuito dell'allarme rimane chiuso.

Nel caso in cui i terminali di ingresso del pannello di controllo o del Videoregistratore Digitale condividano lo stesso terminale COM, l'uscita dell'allarme e l'uscita DQ possono essere attivate simultaneamente.

NOTE: Le opzioni B e C dovrebbero essere utilizzate solo nei casi in cui si sia verificato un alto numero di falsi allarmi in condizioni estreme.