



CARATTERISTICHE

- * Sistema di rilevamento PIR intelligente
 - Rilevamento di temperatura e illuminazione dell'ambiente per la gestione della sensibilità automatica
 - Algoritmo di rilevamento avanzato
 - Piroelementi doppi duali/quadrupli con schermatura conduttiva doppia brevettata per l'area principale
- * Rilevatore creep zone incorporato (piroelementi doppi duali)
- * Funzioni antivandalismo
 - Funzione antirotazione con accelerometro a 3 assi
 - Funzione antimascheramento con fotocellula
 - Involucro in policarbonato rinforzato
 - Altezza di installazione max. 4 m (13 ft.)
- * Selettore di sensibilità indipendente per le aree vicine, distanti e creep zone
- * Uscita N.C. e N.A. indipendente per area principale SIP-5030
- * 2 uscite indipendenti per N.C. e N.A. per le aree principali (aree vicine e distanti) SIP-100
- * Tempo di intervallo allarme regolabile

REDWALL-V



: PIR intelligente combinato con creep zone (campo di rilevazione sotto il rilevatore)

- SIP-5030
- SIP-100

1 IDENTIFICAZIONE DELLE PARTI

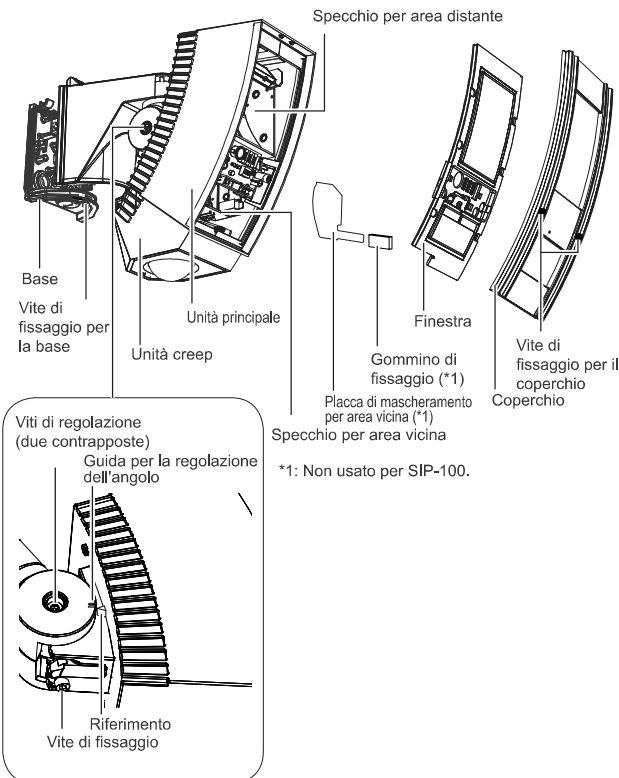

2 NOTE PER L'INSTALLAZIONE E LA MANUTENZIONE

⚠ Attenzione	⚠ Attenzione
<p>Non riparare o modificare il prodotto</p>	<p>Mantenere fermamente l'unità durante l'installazione o la manutenzione. Se si lascia l'unità principale quando ad essa sono collegati cavi, può cadere e i cavi di collegamento possono spezzarsi o si può danneggiare la scheda elettronica.</p>
<p>Cappio in nylon</p> <p>Durante la manutenzione, il sensore può essere appeso alla base utilizzando il cappio in nylon.</p>	<p>⚠ Attenzione Prima di effettuare i collegamenti verificare che l'unità sia spenta.</p>

2-1 SUGGERIMENTI PER L'INSTALLAZIONE

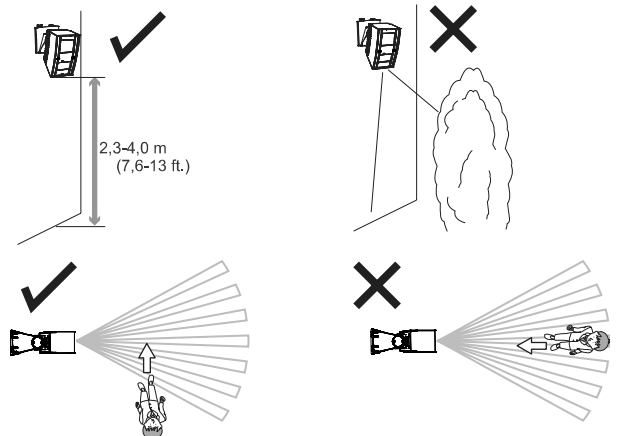

3 INSTALLAZIONE E REGOLAZIONE DELL'ANGOLO

3-1 Montaggio a parete

- (1) Appendere il modello in carta (accessorio) alla parete, quindi praticare un foro di montaggio del diametro di 6 mm e un foro per i cavi. Inserire il bullone di ancoraggio (accessorio) nel foro di montaggio della base.

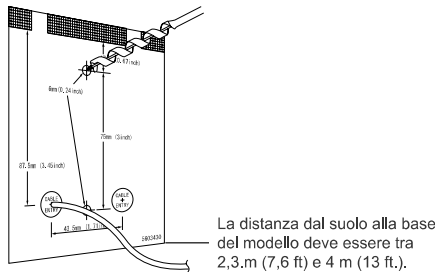

- (2) Utilizzando una chiave a brugola, rimuovere l'unità centrale dalla base.



- (3) Praticare un foro attraverso la boccola del foro di cablaggio, inserire il cavo nel foro e fissare la base alla parete.

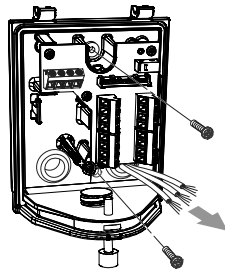

- (4) Collegare il cavo alla morsettiera (vedere il punto 3-3).

- (5) Montare l'unità principale sulla base.

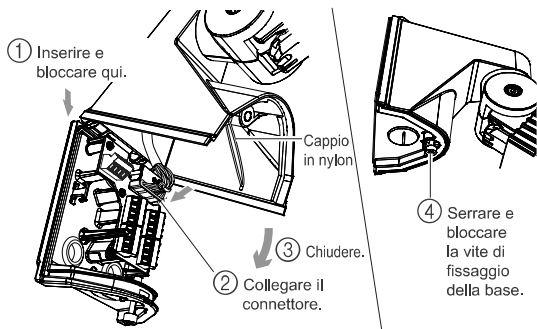

Attenzione>>

Durante il montaggio dell'unità principale, prestare attenzione a non bloccare il cappio in nylon. Inoltre prestare attenzione a non pizzicarsi le dita.

- (6) Verificare che le diverse impostazioni e il funzionamento siano corretti.

Attenzione>>

Quando il LED rosso lampeggia dopo l'accensione, significa che il sistema è in fase di riscaldamento. Attendere circa 60 secondi.

3-2 Vista interna della base

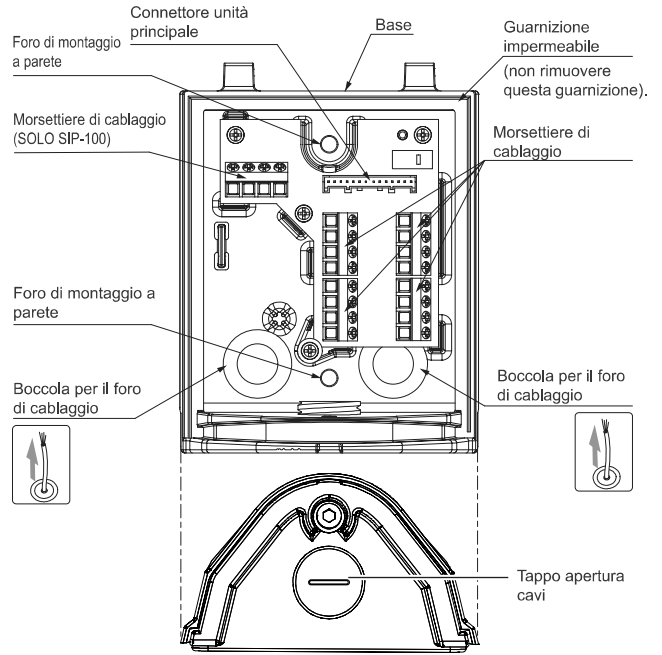

3-3 CABLAGGIO

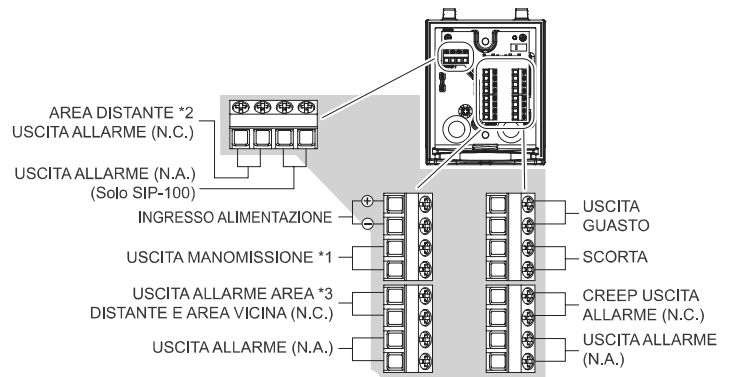

- *1: Terminali MANOMISSIONE da collegare a un ciclo di supervisione di 24 ore.
- *2: USCITA ALLARME AREA DISTANTE da collegare a uscita allarme area distante.
- *3: Sia USCITA ALLARME AREA DISTANTE che AREA VICINA, se il NUMERO DI USCITE DEL SELETTORE si trova su OFF (2). E solo USCITA ALLARME AREA VICINA, se il NUMERO DI USCITE DEL SELETTORE si trova su ON (3) (vedere il punto 5-3).

Nome	Funzione
USCITA GUASTO	L'uscita di guasto viene utilizzata per il segnale antimascheramento. Quando viene posizionato un oggetto vicino alla superficie della lente per un periodo superiore a 20 secondi (circa), il circuito IR antimascheramento attiva e genera un segnale di guasto.
USCITA MANOMISSIONE	Viene rilevata quando il coperchio è aperto.
	Viene rilevata quando l'unità principale viene rimossa dalla base.
	Antitrotazione: Viene rilevato un danno provocato all'unità principale. Quando l'interruttore del sistema è acceso e il coperchio è chiuso, dopo circa 10 secondi viene determinata e memorizzata la posizione di montaggio dell'unità principale. Quindi, se l'unità principale viene colpita in direzione orizzontale o verticale e la sua posizione cambia, viene rilevato un danno all'unità principale. Tuttavia, se si rimuove il coperchio mantenendo il sistema acceso e si chiude nuovamente il coperchio dopo avere corretto la posizione dell'unità principale, la sua nuova posizione viene memorizzata dopo circa 10 secondi.

I cavi di alimentazione non devono superare le lunghezze indicate nella tabella.

DIMENSIONE CAVO	SIP-5030			SIP-100		
	12 Vcc	14 Vcc	24 Vca	12 Vcc	14 Vcc	24 Vca
0,33 mm ² (AWG22)	480 (1570)	640 (2100)	1370 (4490)	410 (1350)	550 (1800)	1280 (4200)
0,52 mm ² (AWG20)	760 (2490)	1010 (3310)	2160 (7090)	650 (2130)	860 (2820)	2020 (6630)
0,83 mm ² (AWG18)	1210 (3970)	1610 (5280)	3450 (11320)	1030 (3380)	1380 (4530)	3220 (10560)

m (ft.)

4 IMPOSTAZIONE DELL'AREA DI RILEVAMENTO

È possibile regolare l'area di rilevamento in un intervallo di 90 gradi in direzione orizzontale e di 10 gradi in direzione verticale. Correggere l'angolo di rilevamento verticale secondo l'altezza di montaggio del sensore.

Modelli **SIP-5030** **SIP-100**

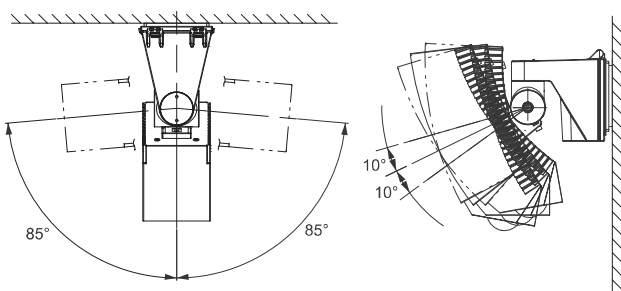

Attenzione>>

Per ruotare l'unità principale in senso orario, allentare la vite di regolazione di sinistra. Per ruotare l'unità principale in senso orario, allentare la vite di regolazione di sinistra. In caso contrario può risultare difficile o impossibile serrare la vite di regolazione quando si blocca l'unità principale.

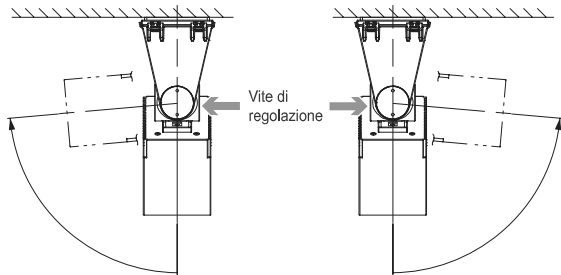

Per ruotare l'unità in senso antiorario Per ruotare l'unità in senso orario

4-1 IMPOSTAZIONE DELL'AREA DI RILEVAMENTO PRINCIPALE

(1) Regolare l'angolo dell'unità principale in direzione orizzontale in modo da poter coprire l'area di rilevamento desiderata.

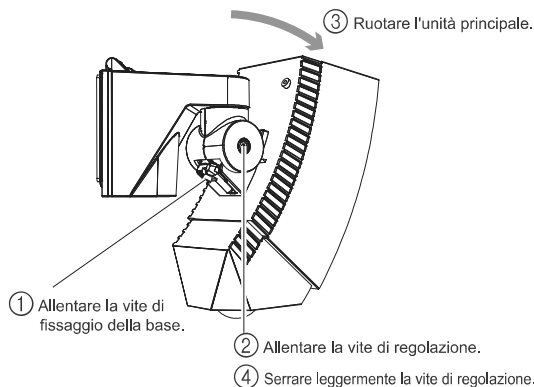

(2) Regolare l'angolo dell'unità principale in direzione verticale in modo da poter coprire l'area di rilevamento desiderata.

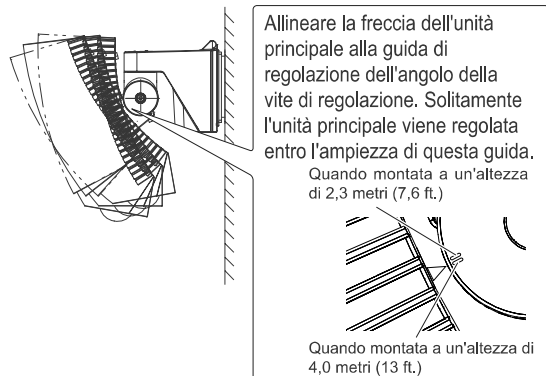

Attenzione>>

Se la parete di montaggio si trova su un angolo, il riferimento dell'unità principale può superare il limite superiore o inferiore della guida di regolazione dell'angolo. Verificarlo sempre utilizzando il mirino di area o il walk tester. Se l'area di rilevamento è troppo alta o troppo bassa, può essere rilevato un oggetto al di fuori dell'area oppure si può verificare un errore nel rilevamento di oggetti.

(3) Rimuovere il coperchio.

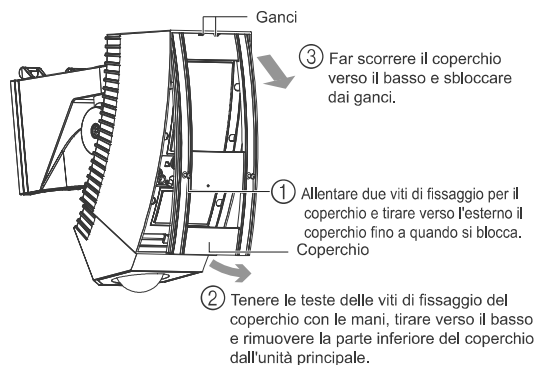

Attenzione>>

Il coperchio è legato all'unità principale mediante un cappio in nylon, in modo da non cadere. Non tirare eccessivamente il coperchio.

(4) Montare il mirino di area.

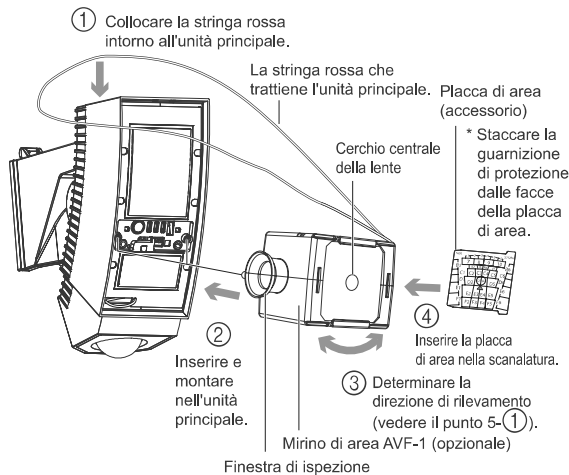

Suggerimenti per il montaggio>>

- Allineare la parte convessa dei bracci di fissaggio del mirino di area alle tacche dell'unità principale, quindi inserire e montare i bracci.

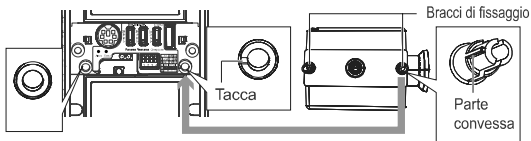

- Montare la placca dell'area in modo che una freccia della parte centrale della placca sia rivolta verso l'alto e sia visibile la superficie con le lettere.
- Inserire la placca di area nelle scanalature superiore e inferiore del mirino dell'area fino a quando la placca viene fissata dai fermi.

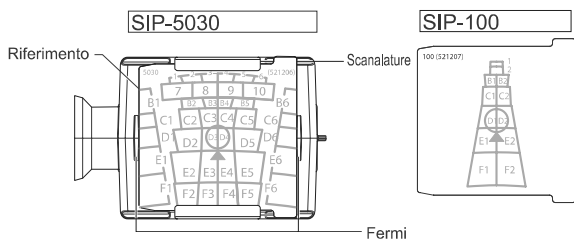

- (5) Regolare con precisione l'angolo dell'unità principale nelle direzioni orizzontale e verticale osservando l'area desiderata mediante il mirino di area.

- ① Per cambiare la direzione della finestra di ispezione, ruotare il mirino di area in direzione orizzontale fino a quando si blocca.

- ② Spostare il volto vicino al mirino in modo che l'occhio si trovi entro 5 mm dalla finestra di ispezione (superficie della lente).

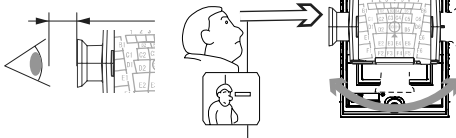

- ③ Individuare il cerchio centrale della placca di area nel cerchio centrale della lente del mirino di area e verificare l'area di rilevamento sulla placca di area e sull'immagine di sfondo.

- * Ciascuna lettera sulla placca di area corrisponde a un numero di specchio (vedere il punto 8-2).
- * Attraverso la finestra di ispezione non è possibile osservare gli specchi da B1 a F1 e da B6 a F6 (mostrati a destra) della placca di area del SIP-5030. Verificarli utilizzando il walk tester.

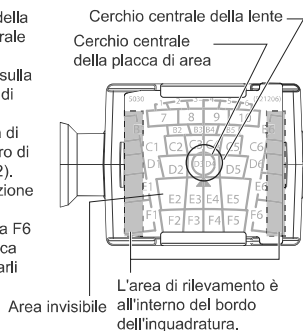

Suggerimenti per la regolazione>>

Se si verifica una delle situazioni indicate di seguito, consultare il punto 10.

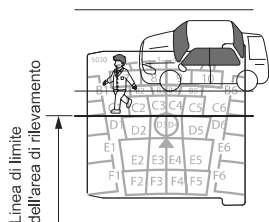

L'area del sensore è estesa oltre la strada in cui cammina una persona o passa un'auto.

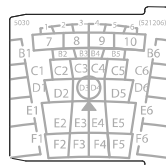

I rami di un albero e l'erba si muovono con il vento.

Attenzione>>

- Il mirino di area è uno strumento di supporto per la regolazione dell'area di rilevamento.
- Dopo avere regolato l'area di rilevamento mediante il mirino di area, verificare sempre l'area utilizzando il walk tester.
- Non osservare mai direttamente il sole attraverso il mirino di area.
- Dopo avere utilizzato il mirino di area, proteggerlo dalla luce solare diretta.

- (6) Bloccare la vite di regolazione che è stata allentata.

- (7) Collegare il walk tester (opzionale) al sensore e verificare la correttezza dell'area di rilevamento.

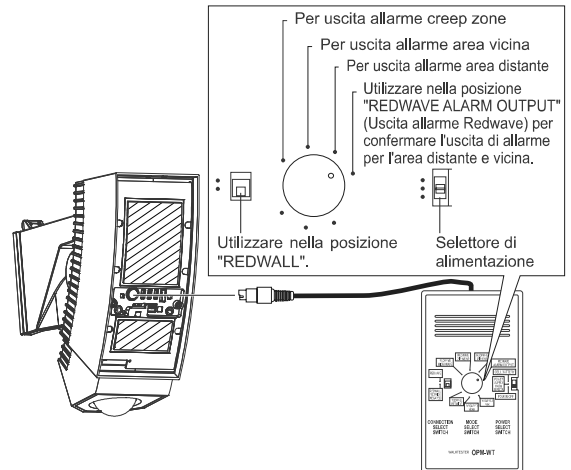

- ① Quando l'interruttore di accensione è nella posizione "POWER SUPPLY FROM SENSOR" dopo il collegamento del cavo al connettore del walk tester, viene emesso un segnale acustico continuo.
- ② Quando un pedone inizia a entrare nell'area di rilevamento, vengono emessi alternativamente segnali acustici forti e deboli.
- ③ Quando viene rilevato l'intero corpo del pedone, viene emesso un segnale acustico forte continuo.

4-2 IMPOSTAZIONE DELL'AREA DI RILEVAMENTO DELLA CREEP ZONE

(1) Regolamento della creep zone in maniera orizzontale.

L'area di rilevamento della creep zone può essere regolato tra -90° e 90° orizzontalmente.

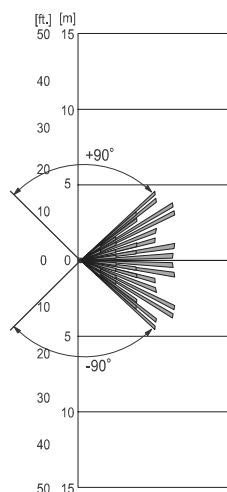
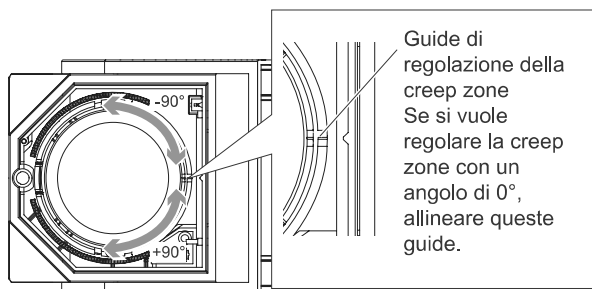

(2) Regolamento della creep zone in maniera verticale.

L'area di rilevamento della creep zone può essere regolato tra -3° e 3° verticalmente.

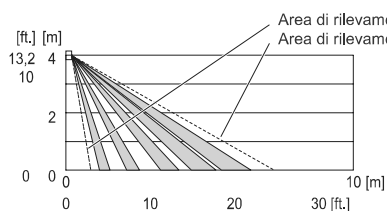
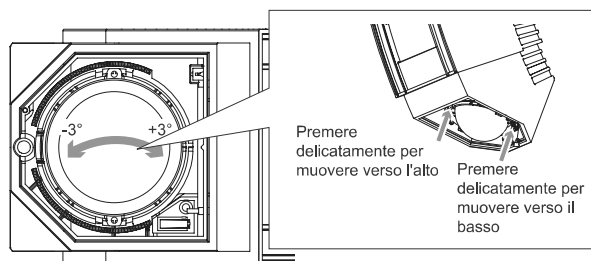

(3) Collegare il walk tester (opzionale) al sensore e verificare la correttezza dell'area di rilevamento.

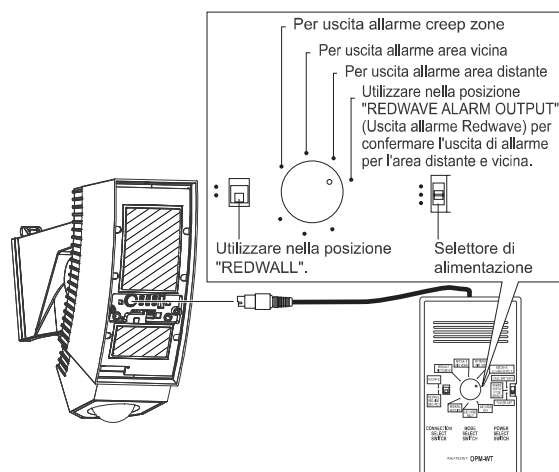

- ① Quando l'interruttore di accensione è nella posizione "POWER SUPPLY FROM SENSOR" dopo il collegamento del cavo al connettore del walk tester, viene emesso un segnale acustico continuo.
- ② Quando un pedone inizia a entrare nell'area di rilevamento, vengono emessi alternativamente segnali acustici forti e deboli.
- ③ Quando viene rilevato l'intero corpo del pedone, viene emesso un segnale acustico forte continuo.

Attenzione>>

Quando si verifica l'area di rilevamento, prestare attenzione a non coprire l'area ombreggiata della finestra con il walk tester o con il suo cavo. Se il fascio di raggi infrarossi verso il sensore è parzialmente ombreggiato, la sensibilità di rilevamento diminuisce e la funzione di rilevamento può non funzionare.

Se risulta difficile rilevare un oggetto>>

1. Impostare il selettore di logica di rilevamento sulla posizione "OR" (vedere punto 5-2). Se il sensore funziona correttamente al completamento del walk test, riportare il selettore di logica nella posizione "AND".
2. Regolare il selettore di sensibilità del sensore (vedere il punto 5-1).

Per mascherare l'area di rilevamento>>

Area di rilevamento	Come mascherare l'area		Riferimento
	SIP-5030	SIP-100	
Area distante	Applicare il contrassegno di mascheramento (accessorio) alla superficie dello specchio di area.	Area distante non può essere mascherata.	Punto 7
Area vicina	Utilizzare la placca di mascheramento (montata nell'unità principale).	Area vicina non può essere mascherata.	il punto 8-1
	Applicare il contrassegno di mascheramento (accessorio) alla superficie dello specchio di area.		il punto 8-2

* Creep zone non può essere mascherata.

5 IMPOSTAZIONE DELLA FUNZIONE

Modelli **SIP-5030** **SIP-100**

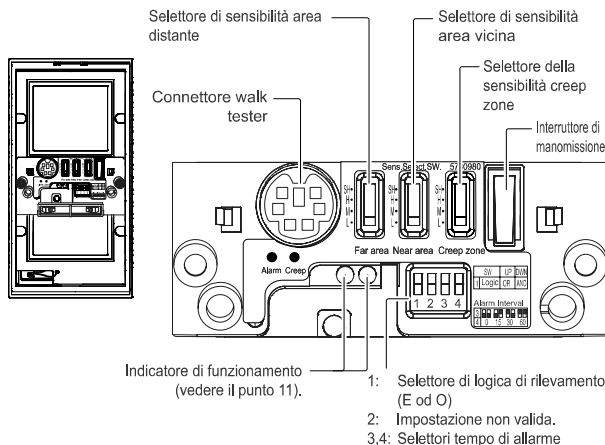

Attenzione>>

Se il LED rosso continua a lampeggiare per circa 60 secondi dopo l'accensione dell'alimentazione, spegnere e riaccendere il dispositivo.

Modelli **SIP-5030** **SIP-100**

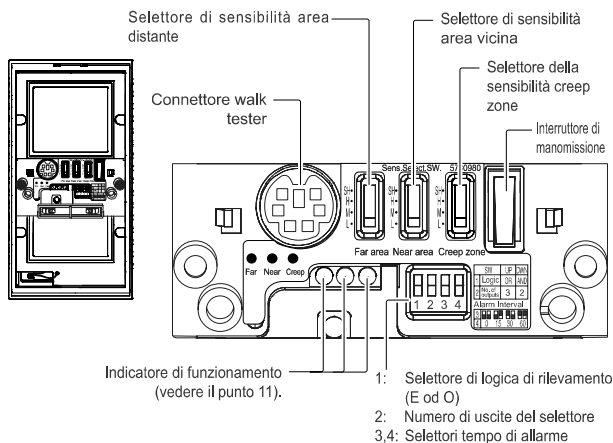

Attenzione>>

Se il LED rosso continua a lampeggiare per circa 60 secondi dopo l'accensione dell'alimentazione, spegnere e riaccendere il dispositivo.

5-1 Selettore della sensibilità per le aree distanti, vicine e le creep zone

Modelli **SIP-5030** **SIP-100**

È possibile modificare la sensibilità di rilevamento delle aree distanti, vicine e creep zone in modo indipendente.

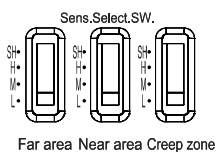

POSIZIONE SELETTORE	FUNZIONE
SH	Adatto a siti che richiedono un livello di sensibilità maggiore di "H"
H	Adatto a siti che richiedono un livello di sensibilità maggiore di "M"
M (Impostazione di fabbrica)	Adatto ad applicazioni standard
L	Adatto ad aree ristrette e difficili

5-2 Selettore della logica di rilevamento

Dip switch **1**

Modelli **SIP-5030** **SIP-100**

L'area di rilevamento di SIP-5030 e SIP-100 consiste in due tipi di aree di rilevamento piano in modalità alternativa costituita da due coppie di piroelementi (elemento quadruplo per l'area distante), per l'area vicina, l'area distante e la creep zone.

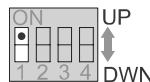

POSIZIONE SELETTORE	STATO	FUNZIONE
SU	O (Impostazione di fabbrica)	Viene inviato un segnale del sensore quando viene rilevato un oggetto in una delle due aree di rilevamento. * Utilizzare questa modalità quando si regola l'area di rilevamento. Al termine della regolazione dell'area di rilevamento passare alla modalità AND.
GIÙ	E	Utilizzare questa modalità per ridurre la quantità di errori nei rilevamenti di oggetti. Il segnale del sensore viene inviato solo quando viene rilevato un oggetto in entrambe le aree di rilevamento. Se sono presenti oggetti che bloccano aree di rilevamento multiple, utilizzare la modalità OR.

5-3 Numero di uscite del selettore

Dip switch **2**

Modelli **SIP-5030** **SIP-100**

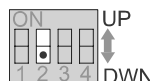

POSIZIONE SELETTORE	STATO	FUNZIONE	
		SIP-5030	SIP-100
SU	3	Impostazione non valida.	I tre allarmi, che sono area distante, area vicina e creep zone (campo di rilevazione sotto il rilevatore) sono emessi separatamente.
GIÙ (Impostazione di fabbrica)	2	Impostazione non valida.	I due allarmi, che sono area distante/ vicina e creep zone (campo di rilevazione sotto il rilevatore) sono emessi separatamente.

Attenzione>>

Quando si emette un allarme area distante con Numero di uscita del selettore, l'area di rilevamento dell'area distante dipende dall'altezza di installazione dell'unità principale. L'area di rilevamento è circa 35-100 m per 4 m (13 ft.) altezza installazione e 20-100 m per 2,3 m (7,6 ft.) altezza installazione.

5-4 Interruttore di intervallo allarme

Dip switch **3-4**

Modelli **SIP-5030** **SIP-100**

È possibile impostare un intervallo (4 tempi diversi) di sospensione del segnale di allarme in uscita. Per esempio, se tale intervallo viene impostato su 30 secondi, dopo l'emissione del primo segnale di allarme non vengono emessi altri segnali di allarme per 30 secondi. Se non vengono rilevati pedoni per oltre 30 secondi, il sistema torna alla modalità standby. Quindi, quando viene rilevato un pedone, viene emesso il segnale di allarme.

POSIZIONE SELETTORE	ON	ON	ON	ON
	1 2 3 4	1 2 3 4	1 2 3 4	1 2 3 4
FUNZIONE	0 sec (Impostazione di fabbrica)	15 sec	30 sec	60 sec

6 AREA DI RILEVAMENTO

Modelli **SIP-5030** SIP-100

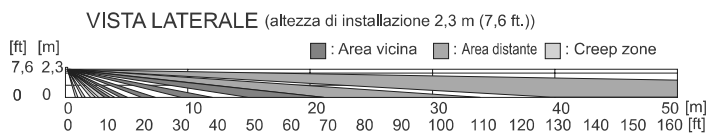
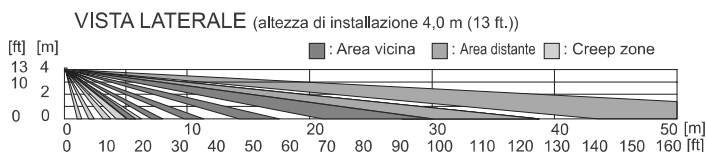
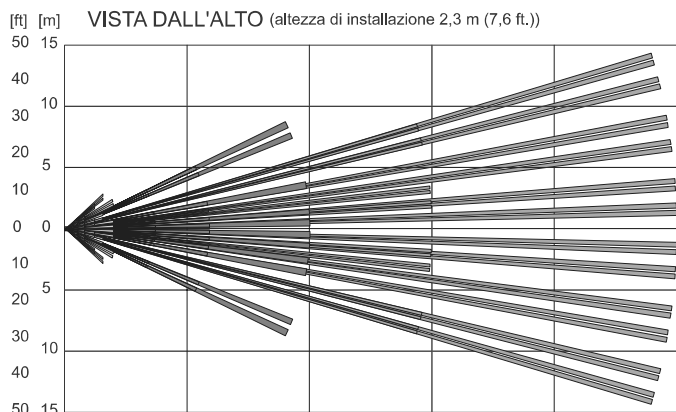
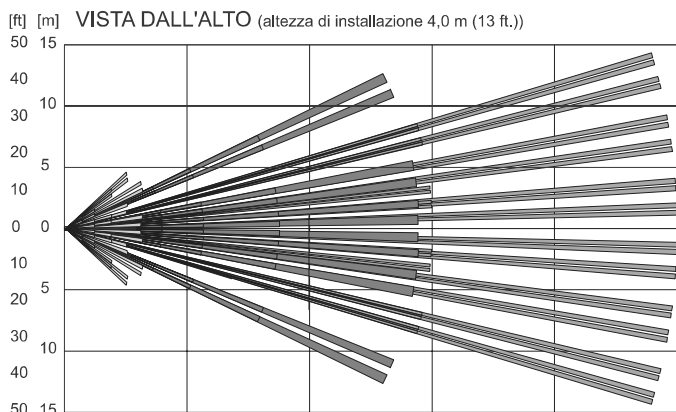

Modelli **SIP-5030** SIP-100

Attenzione>>

Quando si emette un allarme area distante con Numero di uscita del selettore, l'area di rilevamento dell'area distante dipende dall'altezza di installazione dell'unità principale. L'area di rilevamento è circa 35-100 m per 4 m (13 ft.) altezza installazione e 20-100 m per 2,3 m (7,6 ft.) altezza installazione.

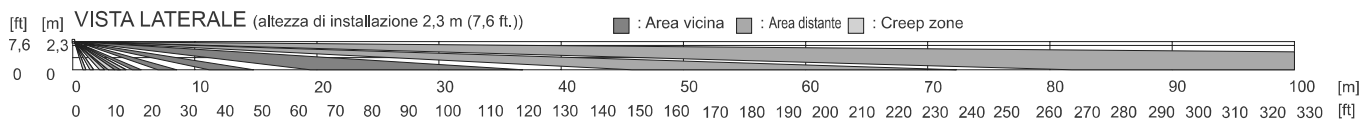
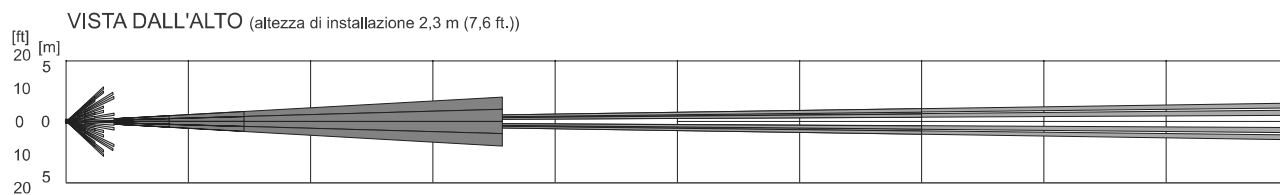
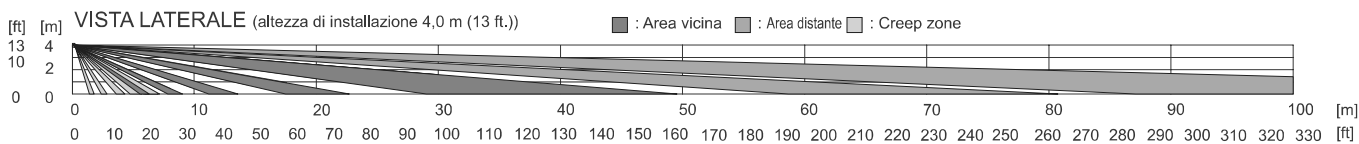
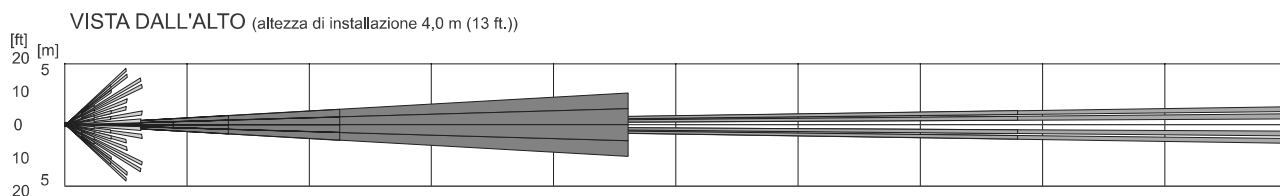

7 MASCHERAMENTO DEL SENSORE DELL'AREA DISTANTE

Modelli **SIP-5030** **SIP-100**

Attenzione>>

- La finestra è collegata all'unità principale mediante un cappio in nylon, in modo da non cadere. Non tirare eccessivamente la finestra.
- Dopo avere mascherato le aree di rilevamento, montare la finestra e inserire il cappio di nylon in eccesso nell'unità principale.

Come rimuovere la finestra>>

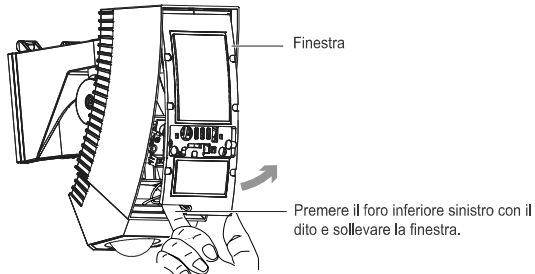

Utilizzando le pinzette (accessorie), applicare con cura i contrassegni di mascheramento di area (accessori) allo specchio di area vicina.

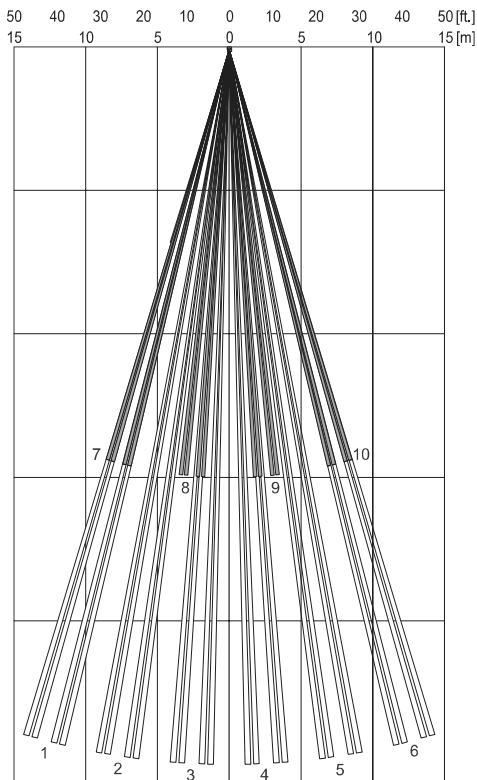
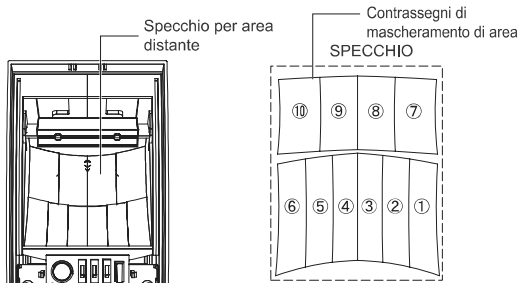

8 MASCHERAMENTO DEL SENSORE DELL'AREA VICINA

8-1 Mascheramento delle aree di rilevamento con le placche di mascheramento

Modelli **SIP-5030** **SIP-100**

Lo specchio di area vicina montato nell'unità principale dispone di due placche di mascheramento vicino; una a destra e una a sinistra dello specchio. È possibile mascherare l'area di rilevamento modificando la posizione di tali placche di mascheramento.

Attenzione>>

È possibile mascherare solo le aree di rilevamento esterne, vale a dire le aree 1 e 6. Utilizzare i contrassegni di mascheramento di area (accessori) per mascherare le altre aree di rilevamento (vedere il punto 8-2).

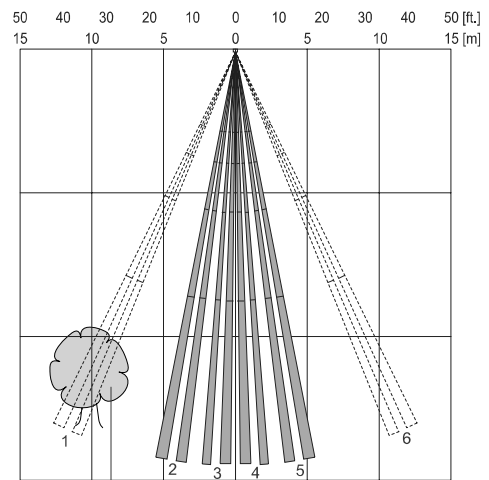
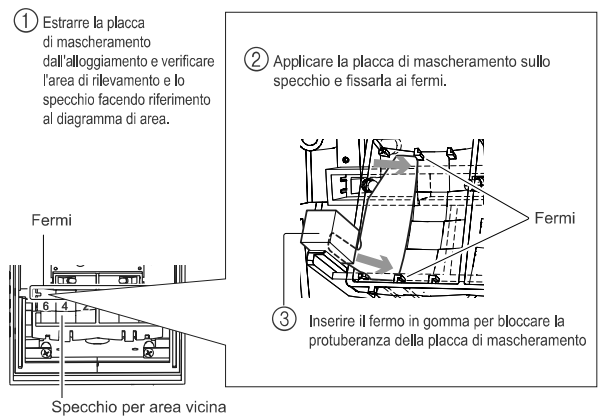

Se rami di alberi o altri oggetti in movimento si trovano nell'area del raggio di rilevamento.

9 PROCEDURA FINALE

Modelli

SIP-5030

SIP-100

- (1) Dopo avere regolato tutti gli elementi del sensore, bloccare tutte le viti di regolazione che sono state allentate. Infine bloccare le viti di fissaggio inferiori.

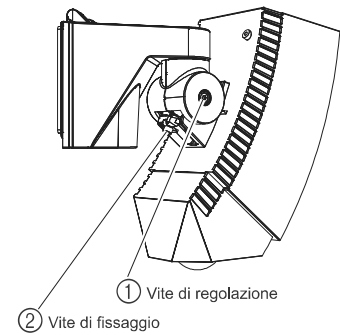

Attenzione>>

- Se è necessario regolare nuovamente l'area di rilevamento, assicurarsi di allentare la vite di fissaggio. Se si cerca di spostare l'unità principale senza allentare la vite di fissaggio, l'unità può essere danneggiata.
- Quando si monta il coperchio, inserire il cappio di nylon in eccesso nell'unità principale. Se il filo è stato pinzato tra la finestra e il coperchio, è possibile che entri pioggia nell'unità principale.

8-2 Mascheramento delle aree di rilevamento con i contrassegni di mascheramento

Utilizzando le pinzette (accessorie), applicare con cura i contrassegni di mascheramento di area (accessori) allo specchio dell'area distante.

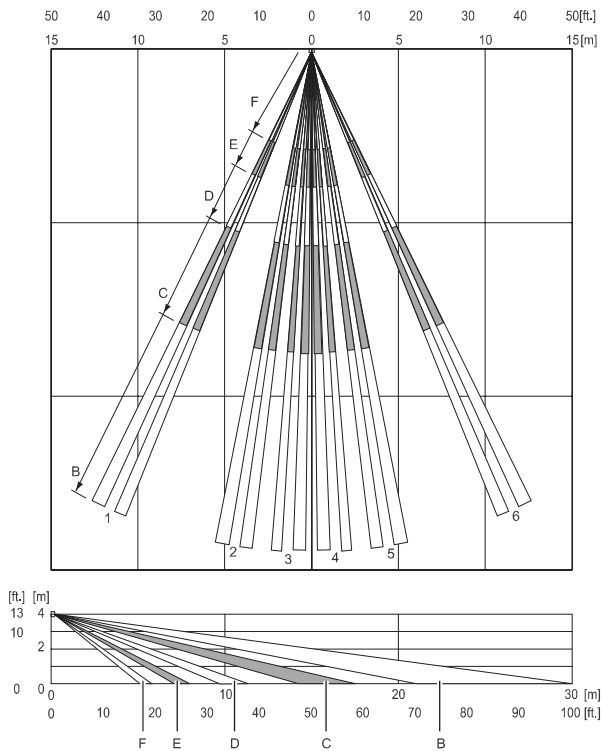
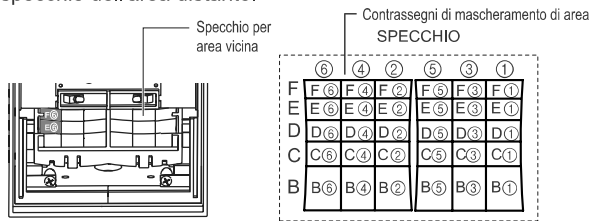

10 TEST DI FUNZIONAMENTO

10-1 Se è presente una strada pubblica in cui camminano persone o passano auto nell'area di rilevamento

Importante>>

Ridurre le dimensioni dell'area di rilevamento in modo che non comprenda strade pubbliche.

- (1) Verificare che la freccia dell'unità principale si trovi entro l'ampiezza della "Guida di regolazione dell'angolo" sulla vite di regolazione.
- (2) Utilizzando il mirino di area, verificare che l'area di rilevamento non comprenda strade pubbliche.
- (3) Se l'area di rilevamento va oltre una strada pubblica, correggere l'angolo verticale dell'unità principale. Tuttavia, prestare attenzione a che la freccia non si sposti significativamente dalla posizione di "Guida di regolazione di angolo".



Se la freccia si sposta significativamente dalla posizione "Guida di regolazione di angolo":

Mascherare l'area di rilevamento dell'area distante utilizzando la placca di mascheramento per il SIP-5030. Può essere necessario mascherare anche l'area di rilevamento di area vicina, in particolari condizioni di installazione di sensore (vedere il punto 8).

Non si può mascherare né l'area distante né quella vicina per il SIP-100.

- (4) Quando una persona cammina sulla strada o passa un'auto, verificare l'area di rilevamento utilizzando il walk tester.

Importante>>

Non è possibile montare e utilizzare contemporaneamente il mirino di area e il walk tester.

Attenzione>>

L'area di rilevamento può aumentare se è presente una forte differenza di temperatura tra l'oggetto in movimento e lo sfondo.

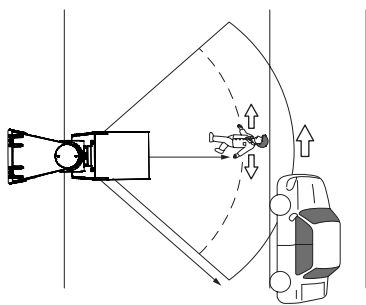

Attenzione>>

Una fonte di calore oltre l'area di rilevamento può causare un falso allarme dovuto alla riflessione del calore sul suolo.

Tra gli esempi di superfici riflettenti si trovano acqua (pozzanghere), strade bagnate, superfici in cemento liscio e strade asfaltate.

Se la fonte di calore è forte e/o il tasso di riflessione è alto, la distanza di rilevamento è maggiore del necessario e può rilevare oggetti non importanti oltre l'area desiderata.

Di conseguenza, selezionare la posizione dell'intervallo di rilevamento secondo le condizioni del suolo del sito di installazione.

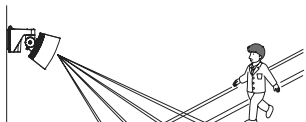

10-2 Se vengono rilevati rami o erba quando si muovono nell'area di rilevamento

Importante>>

Regolare l'area di rilevamento in modo che non copra rami o erba in movimento con il vento.

- (1) Verificare che la freccia dell'unità principale si trovi entro l'ampiezza della "Guida di regolazione dell'angolo" sulla vite di regolazione.
- (2) Utilizzando il mirino di area, verificare che l'area di rilevamento non copra rami o erba che si possono muovere con il vento.
- (3) Utilizzare il walk tester per ascoltare cambiamenti nel livello sonoro quando apparentemente non sono presenti attività nell'area di rilevamento. Regolare l'area di rilevamento in modo che non vengano rilevate aree indesiderate.



Se il livello sonoro cambia, una parte dell'area di rilevamento deve essere attiva (vale a dire che un oggetto è in movimento).

- (4) Utilizzare il walk tester e individuare la parte dell'area di rilevamento attiva. Cambiare la posizione del selettore di walk tester e determinare se la parte attiva dell'area di rilevamento è area distante, vicina o creep zone.
- (5) Utilizzando nuovamente il mirino di area, individuare l'area di rilevamento attiva.
- (6) Mascherare l'area di rilevamento attiva. Mascherare l'area di rilevamento dell'area distante utilizzando la placca di mascheramento per il SIP-5030. Può essere necessario anche mascherare l'area di rilevamento dell'area vicina usando utilizzando la placca di mascheramento o il contrassegno di mascheramento (vedere il punto 8). L'area distante, l'area vicina e le creep zone non possono essere mascherate per il SIP-100. Regolare l'area di rilevamento per l'area che non può essere mascherata.
- (7) Utilizzando nuovamente il walk tester, verificare che cambi il livello sonoro. Se il livello sonoro non cambia eccessivamente, è possibile terminare la regolazione.

Importante>>

Non è possibile montare e utilizzare contemporaneamente il mirino di area e il walk tester.

11 STATO LED

Modelli **SIP-5030** **SIP-100**

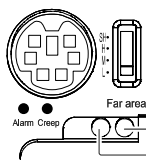

Attenzione>>
Se il LED rosso continua a lampeggiare per circa 60 secondi dopo l'accensione dell'alimentazione, spegnere e riaccendere il dispositivo.

Indicatore di funzionamento nella creep zone - LED rosso
Indicatore di funzionamento nell'area vicina/distante - LED rosso

Stato rilevatore	Stato LED
Quando l'alimentazione è ON	Lampeggia.
In standby	Si spegne.
Durante un rilevamento (nell'area vicina/distante)	Si accende.
Durante un rilevamento (nella creep zone)	Si accende.

Modelli **SIP-5030** **SIP-100**

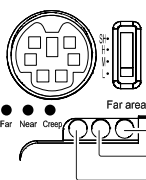

Attenzione>>
Se il LED rosso continua a lampeggiare per circa 60 secondi dopo l'accensione dell'alimentazione, spegnere e riaccendere il dispositivo.

Indicatore di funzionamento nella creep zone - LED rosso
Indicatore di funzionamento nell'area vicina - LED rosso
Indicatore di funzionamento nell'area distante - LED rosso

Stato rilevatore	Stato LED
Quando l'alimentazione è ON	Lampeggia.
In standby	Si spegne.
Durante un rilevamento (nell'area distante)	Si accende.
Durante un rilevamento (nell'area vicina)	Si accende.
Durante un rilevamento (nella creep zone)	Si accende.

12 SPECIFICHE

Modelli **SIP-5030** **SIP-100**

Modello	SIP-5030	SIP-100
Metodo di rilevamento	A infrarossi passivo	
Copertura (Area principale)	50 x 30 m (164 x 100 ft.)	100 x 3 m (330 x 10 ft.)
Copertura (Creep zone)	3 x 5 m (10 x 17 ft.) ad altezza di 2,3 m (7,6 ft.) 6 x 9 m (20 x 30 ft.) ad altezza di 4 m (13 ft.) Angolo di rilevamento regolabile	
Numero di zone di rilevamento	Area principale	100 zone
	Creep zone	28 zone
Altezza di montaggio	36 zone	
Ingresso alimentazione	da 2,3 a 4 m (da 7,6 a 13 ft.)	
Assorbimento	11 - 16 Vcc 22 - 26 Vca	45 mA max. (12 Vcc) 80 mA max. (24 Vca)
Indicatore	Allarme distante	LED rosso
	Allarme vicino	LED rosso
	Allarme Creep zone	LED rosso
Periodo d'allarme	Circa 2 sec.	
Tempo di avviamento	Circa 60 sec.	
Numero di uscite del selettore	—	Dip switch: 2 / 3
Intervallo di allarme	Off / 15 / 30 / 60 sec.	
Selettore di logica di rilevamento	E/O	
Uscita manomissione	N.C. 28 Vcc, 0,1 A max.	
Uscita di guasto	N.C. 28 Vcc, 0,2 A max.	
Uscita allarme	Area distante	N.C. 28 Vcc, 0,2 A max. N.A. 28 Vcc, 0,2 A max.
	Area vicina	N.C. 28 Vcc, 0,2 A max. N.A. 28 Vcc, 0,2 A max.
	Creep zone	N.C. 28 Vcc, 0,2 A max. N.A. 28 Vcc, 0,2 A max.
Selettore di sensibilità	Distante: SH/H/M/L Vicino: SH/H/M/L Creep zone: SH/H/M/L	
Temperatura di funzionamento	Senza unità di riscaldamento opzionale	da -25 a +60°C (da -13 a +140°F)
	Con unità di riscaldamento opzionale	da -40 a +60°C (da -40 a +140°F)
Classificazione IP	Unità principale: IP65 Chassis : IP55	
Dimensioni (A x L x P)	271 x 102 x 290 mm (10,7 x 4,0 x 11,4 in.)	
Peso	1,6 kg (56,4 oz.)	
Accessori	Viti, modello in carta, chiave Allen, contrassegno di mascheramento dell'area, pinzette, manuale di istruzioni, placca di area, gommino di fissaggio	Viti, modello in carta, chiave Allen, manuale di istruzioni, placca di area

ENGLISH

FRANÇAIS

DEUTSCH

ITALIANO

ESPAÑOL

DIMENSIONI

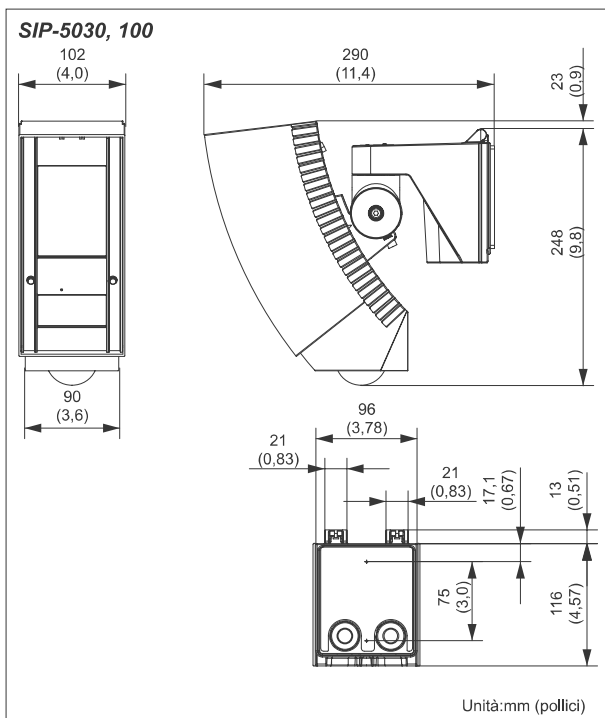

OPZION

- OPM-WT -Walk tester audio
- AVF-1 -Mirino di area
- SIP-MINIHOOD -Schermo sole/neve
- SIP-HU -Unità di riscaldamento

Queste unità sono progettate per rilevare movimenti per l'attivazione di un sistema CCTV. Essendo solo una parte di un sistema di sorveglianza completo, non possiamo accettare responsabilità per danni o altre conseguenze derivanti dall'attivazione dell'unità.

Questo prodotto è conforme alla Direttiva EMC 2004/108/EC.

Le specifiche e il design sono soggetti a cambiamenti senza preavviso.



OPTEX CO., LTD. (JAPAN)

(ISO 9001 Certified) (ISO 14001 Certified)

5-8-12 Ogoto Otsu Shiga 520-0101 JAPAN

TEL:+81-77-579-8670 FAX:+81-77-579-8190

URL:<http://www.optex.co.jp/e/>

OPTEX INCORPORATED (USA)

TEL:+1-909-993-5770

Tech:(800)966-7839

URL:<http://www.optexamerica.com>

OPTEX SECURITY SAS (FRANCE)

TEL:+33-437-55-50-50

URL:<http://www.optex-security.com>

OPTEX (EUROPE) LTD. (UK)

TEL:+44-1628-631000

URL:<http://www.optex-europe.com>

OPTEX SECURITY Sp.z o.o. (POLAND)

TEL:+48-22-598-06-55

URL:<http://www.optex.com.pl>