

Centrali

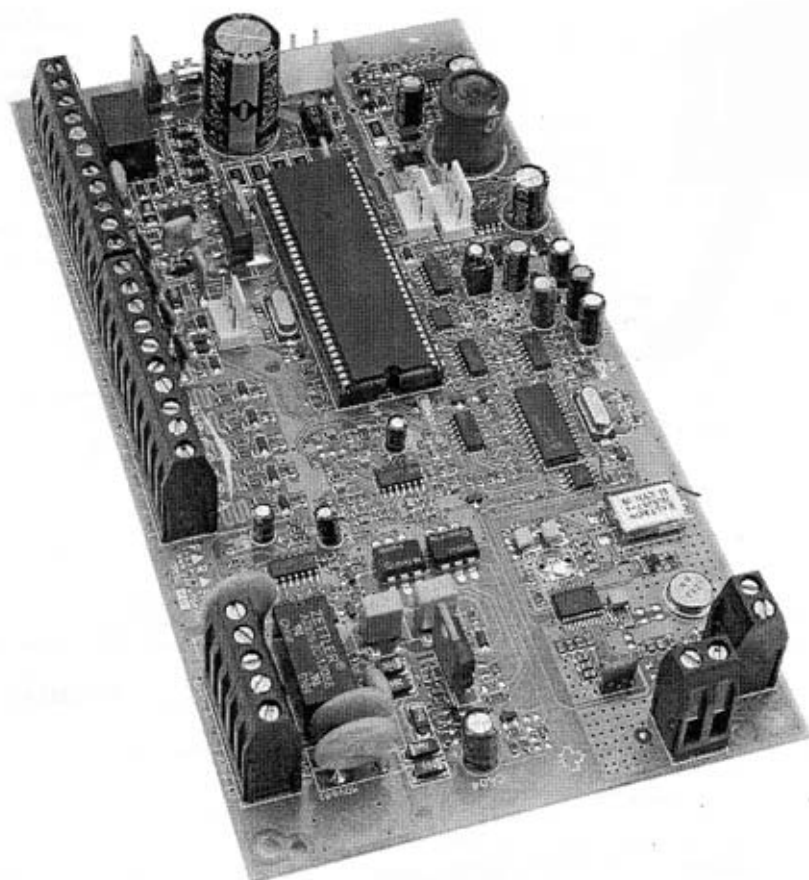

S P E C T R A

1759EX



Manuale di installazione

SOMMARIO

CAPITOLO 1: INTRODUZIONE	4
1.1 PRESTAZIONI	4
1.2 SPECIFICHE	4
1.3 RIVELATORI, TASTIERE E MODULI DI ESPANSIONE	5
CAPITOLO 2: INSTALLAZIONE	7
2.1 POSIZIONAMENTO E FISSAGGIO	7
2.2 MESSA A TERRA	7
2.3 TENSIONE DI RETE	7
2.4 BATTERIA DI RISERVA	7
2.5 MORSETTI TENSIONE AUSILIARIA	9
2.6 CONNESSIONE LINEA TELEFONICA	9
2.7 CONNESSIONE USCITA CAMPANA	9
2.8 CONNESSIONI USCITA PROGRAMMABILE	9
2.9 INGRESSI DI ZONE SINGOLE	10
2.10 CONNESSIONI DELLE ZONE TASTIERE	10
2.11 CONNESSIONI DELL'INTERRUTTORE A CHIAVE	11
2.12 CIRCUITI ANTINCENDIO	12
CAPITOLO 3: METODI DI PROGRAMMAZIONE	13
3.1 SOFTWARE WINLOAD PER WINDOWS	13
3.2 PROGRAMMAZIONE MEDIANTE TASTIERA	13
3.3 CONFIGURAZIONE DELLE TASTIERE A LED	14
3.4 PROGRAMMAZIONE CON L'USO DELLA CHIAVE DI MEMORIA PARADOX	15
CAPITOLO 4: CODICI DI ACCESSO	16
4.1 LUNGHEZZA CODICE DI ACCESSO	16
4.2 CODICE INSTALLATORE (Default: 000000)	16
4.3 CODICE MASTER DI SISTEMA (Default: 123456)	16
4.4 OPZIONI CODICI UTENTI	16
4.5 BLOCCO CODICE MASTER	17
4.6 CODICE COSTRIZIONE	18
CAPITOLO 5: PROGRAMMAZIONE ZONE	19
5.1 Cos'è un ingresso espansione?	19
5.2 RIASSEGNARE LA ZONA TASTIERA 2	19
5.3 RIASSEGNARE ZONE ALLA ESPANSIONE INGRESSI	19
5.4 PROGRAMMAZIONE ZONE	20
5.5 DEFINIZIONI ZONE	21
5.6 DEFINIZIONI ZONE ESCLUSIVE	21
5.7 ASSEGNAZIONE ZONE A SETTORI	23
5.8 OPZIONI ZONA	23
5.9 VELOCITÀ ZONE	25
5.10 ZONE EOL	25
CAPITOLO 6: PROGRAMMAZIONE ZONE PER TRASMETTITORI VIA RADIO	26
6.1 PROGRAMMAZIONE TRASMETTITORI VIA RADIO	26
6.2 VISUALIZZAZIONE DELLA PORTATA DEL SEGNALE RADIO DEI TRASMETTITORI	27
6.3 VISUALIZZAZIONE DEL NUMERO DI SERIE	27
6.4 OPZIONI DI SUPERVISIONE	28
6.5 PROGRAMMAZIONE TELECOMANDI	28
CAPITOLO 7: OPZIONI DI INSERIMENTO E DISINSERIMENTO	31
7.1 COMMUTAZIONE A INSERIMENTO PERIMETRALE	31

7.2	INSERIMENTO PERIMETRALE CON RITARDO	31
7.3	INSERIMENTO FORZATO AUTOMATICO	31
7.4	INSERIMENTO LIMITATO SU GUASTO DI BATTERIA	31
7.5	INSERIMENTO LIMITATO SI GUASTO MANOMISSIONE	31
7.6	INSERIMENTO AUTOMATICO TEMPORIZZATO	32
7.7	INSERIMENTO AUTOMATICO IN ASSENZA DI MOVIMENTO	32
7.8	OPZIONI INSERIMENTO AUTOMATICO	32
7.9	INSERIMENTO RAPIDO	33
7.10	RITARDO USCITA	33
7.11	SUONO RAUCO DI CAMPANA SU INSERIMENTO/DISINSERIMENTO CON TASTIERA	33
7.12	SUONO RAUCO DI CAMPANA SU INSERIMENTO/DISINSERIMENTO CON COMANDO A DISTANZA	33
7.13	NESSUN RITARDO USCITA PER INSERIMENTO CON COMANDO A DISTANZA	33
7.14	NESSUN BIP SU RITARDO USCITA E NESSUN SUONO RAUCO DI CAMPANA PER INSERIMENTO PERIMETRALE	34
CAPITOLO 8: OPZIONI ALLARMI		35
8.1	TEMPORIZZATORE SPEGNIMENTO CAMPANA	35
8.2	RIPETIZIONE VERIFICA STATO (RICICLO ALLARME)	35
8.3	RICONOSCIMENTO MANOMISSIONE	35
8.4	OPZIONI PANICO TASTIERA	36
8.5	TEMPORIZZATORE ALLARME PANICO	36
CAPITOLO 9: IMPOSTAZIONI PER RAPPORTI E COMBINATORE		37
9.1	RAPPORTO/COMBINATORE (ABILITAZIONE/DISABILITAZIONE)	38
9.2	CODICI DI RAPPORTO	38
9.3	NUMERI TELEFONICI CENTRALE DI SORVEGLIANZA	41
9.4	NUMERI ACCREDITO (CLIENTE) SETTORI	41
9.5	FORMATI DEI RAPPORTI	41
9.6	RITARDO PAGER	42
9.7	INDICAZIONE CHIAMATA EVENTO	42
9.8	METODO DI SELEZIONE	43
9.9	RAPPORTO IMPULSO	43
9.10	CAMPANA SU COMUNICAZIONE FALLITA	43
9.11	RITARDO TONO DI CENTRALE	43
9.12	NUMERO MASSIMO DI TENTATIVI DI CHIAMATA	43
9.13	RITARDO TRA TENTATIVI DI CHIAMATA	43
9.14	OPZIONE SELEZIONE ALTERNATA	43
9.15	RITARDO INSERIMENTO RECENTE	44
9.16	RAPPORTO PROVA AUTOMATICA	44
9.17	RITARDO RAPPORTO MANCANZA RETE	44
9.18	OPZIONI RAPPORTO DISINSERIMENTO	44
9.19	OPZIONI RAPPORTO RIPRISTINO ZONA	44
9.20	MONITORAGGIO LINEA TELEFONICA (TLM)	44
CAPITOLO 10: USCITE PROGRAMMABILI		46
10.1	EVENTO ATTIVAZIONE PGM	46
10.2	EVENTO DISATTIVAZIONE PGM	46
10.3	RITARDO PGM	47
10.4	TIPO PGM	47
10.5	OPZIONI LAMPEGGIATORE PGM2	47
10.6	OPZIONI RELÈ ALLARME	47
CAPITOLO 11: IMPOSTAZIONI DI SISTEMA		48
11.1	RIPRISTINO HARDWARE	48
11.2	BLOCCO INSTALLATORE	48
11.3	BLOCCO TASTIERA	48
11.4	CORRENTE CARICA BATTERIA	48
11.5	DIVISIONE IN SETTORI	48

11.6	OROLOGIO DI TEMPO REALE DEL SISTEMA	49
11.7	REGOLAZIONE OROLOGIO.	49
11.8	SUPERVISIONE MANOMISSIONE TASTIERE	49
11.9	AVVERTENZA SONORA SU TASTIERA PER GUASTO	49
11.10	MODO CONFIDENZIALE	49
11.11	TASTI FUNZIONI RAPIDE INSTALLATORE	50
11.12	SUPERVISIONE MODULI USCITE	50
11.13	SUPERVISIONE MODULO STAMPANTE	50
11.14	SUPERVISIONE MODULO ESPANSIONE ZONE	51
11.15	SUPERVISIONE BATTERIA BASSA TRASMETTITORE SENZA FILI	51
11.16	OPZIONI SUPERVISIONE TRASMETTITORE SENZA FILI	51
11.17	RIPROGRAMMAZIONE DI TUTTI I MODULI DI ESPANSIONE	52
CAPITOLO 12: IMPOSTAZIONI PER SOFTWARE WINLOAD		53
12.1	OPZIONI RISPOSTA CENTRALE DI ALLARME	53
12.2	IDENTIFICATORE CENTRALE DI ALLARME	53
12.3	PASSWORD PC	53
12.4	NUMERO TELEFONICO PC	53
12.5	CHIAMATA SOFTWARE WINLOAD	53
12.6	RISPOSTA A SOFTWARE WINLOAD	54
12.7	TRASMISSIONE AUTOMATICA MEMORIA EVENTI	54
12.8	PRESTAZIONE DI RICHIAMATA	54
CAPITOLO 13: FUNZIONI UTENTE		55
13.1	VISUALIZZAZIONE GUASTI.	55
13.2	PROGRAMMAZIONE DEI CODICI DI ACCESSO	56
13.3	DISINSERIMENTO E DISATTIVAZIONE DI UN ALLARME	57
13.4	INSERIMENTO NORMALE	57
13.5	INSERIMENTO PERIMETRALE	57
13.6	INSERIMENTO IMMEDIATO.	57
13.7	INSERIMENTO FORZATO.	58
13.8	PROGRAMMAZIONE ESCLUSIONE MANUALE	58
13.9	INSERIMENTO RAPIDO	58
13.10	INSERIMENTO CON INTERRUTTORE A CHIAVE	59
13.11	ALLARMI PANICO	59
13.12	INSERIMENTO AUTOMATICO	59
13.13	VISUALIZZAZIONE MEMORIA ALLARMI	59
13.14	PROGRAMMAZIONE ZONE BIP RIPETUTI	59
13.15	SILENZIAMENTO TASTIERA	60
13.16	RETROILLUMINAZIONE TASTIERA (solo 1686H e 1686V)	60
Garanzia		60

CAPITOLO 1: INTRODUZIONE

1.1 PRESTAZIONI

- Fino a 15 zone completamente programmabili
- Due settori completamente indipendenti. Molte delle prestazioni ed opzioni nel sistema Spectra possono essere impostate indipendentemente per ogni settore, come rapporto evento, ritardo entrata/uscita, inserimento automatico e altre ancora. Tutte le zone, tutti gli interruttori a chiave e tutti i codici utenti sono assegnate/i a settori specifici, rendendo il sistema realmente diviso in settori.
- Il bus di comunicazione facilita l'aggiunta, la programmazione ed il monitoraggio di moduli di espansione senza fili e/o cablati.
- 1 Codice installatore e 48 codici utenti (compresi 1 codice master di sistema, 2 codice master, e 1 codice costrizione).
- Due uscite completamente programmabili (PGM)
- Relè d'allarme 5A
- Programmazione semplice, diretta e logica.
- Indicazione di chiamata evento: gli eventi delle centrali di allarme serie Spectra sono divisi in 5 gruppi. Ciascuno di questi gruppi può essere programmato con una sequenza di selezione di chiamata separata.
- Tre numeri telefonici di 32 cifre: due di centrale di sorveglianza e uno di riserva.
- Formati Contact ID, Pager e molti altri formati ancora di comunicazione ad alta velocità.
- Prestazioni di "Prevenzione contro falsi allarmi", come zona intelligente, spegnimento automatico zona, bip su ritardo uscita, ritardo programmabile prima di trasmissione allarme, e rapporto inserimento recente.
- Inserimento normale, inserimento perimetrale, inserimento immediato, inserimento forzato, inserimento rapido, inserimento automatico, o inserimento con interruttore a chiave.
- Memoria per 256 eventi contrassegnati con l'ora.
- Supervisione linea telefonica.
- Allarmi panico attivati da tastiera.
- Compatibile con software WinLoad per Windows®.
- E molto, molto altro ancora...

1.2 SPECIFICHE

1.2.1 Centrale di allarme Spectra

- Tensione alternata di alimentazione: trasformatore 16 V con potenza nominale minima di 20 VA (raccomandata (40 VA), 50.60 Hz (certificato UL solo a 60 Hz)
- Batteria: 12 V, 4 Ah/7 Ah
- Corrente ausiliaria: tipica 600 mA, massima 700 mA, interruzione fusibile a 1,1 A
- Uscita campana: 1 A, interruzione fusibile a circa 3 A
- Uscita PGM1: 150 mA
- Uscita PGM2: 2,5 A
- Relè allarme: 125 V, 5A

1.2.2 Tastiere Spectra (1686H, 1686V, 1689 e 1641)

- Ingresso tensione di alimentazione: 9-16 V c.c.
- Frequenza di funzionamento: 16 MHz
- 1 zona tastiera standard
- Interruttore manomissione su scheda (opzionale)

Tastiera LED 10 zone 1686H e 1686V

- Corrente assorbita: da 62 a 116 mA

Tastiera LED 16 zone 1689

- Corrente assorbita: da 50 a 117 mA

Tastiera LCD 32 caratteri 1641

- Corrente assorbita: da 60 a 80 mA
- PGM: 1 con limite di corrente di 50 mA
- LCD: display STN (Super Twisted Nematic), ampio angolo visivo, controllo e contrasto regolabili

1.3 RIVELATORI, TASTIERE E MODULI DI ESPANSIONE

Se si desidera ottenere più informazioni sulla linea delle tastiere, degli accessori dei sistemi di sicurezza o di altri prodotti di protezione Spectra, contattare il distributore locale Paradox o visitare il sito web a <http://www.paradox.ca>.

1.3.1 Tastiera LED 10 zone 1686H e 1686V

L'elegante prestazione "tasto-luce" brevettata delle tastiere 1686H/1686V Spectra, fornisce una comoda visualizzazione dello stato attuale del sistema. Ad esempio, se la zona 5 è aperta, il tasto [5] si illumina. Cosa potrebbe essere più semplice? Progettata per essere compatibile con qualsiasi centrale di allarme della serie Spectra, le tastiere Spectra di stile europeo eliminano problemi di giacenza e di ordini.



1.3.2 Tastiera LED 16 zone 1689

La visualizzazione brillante della tastiera a LED 1689 Spectra fornisce la risposta immediata dello stato attuale del sistema. Progettata per essere compatibile con qualsiasi centrale di allarme della serie Spectra, Questa tastiera ergonomica e di facile uso completerà qualsiasi installazione



1.3.3 Tastiera LCD 1641 Spectra

La 1641 è una tastiera LCD programmabile a 32 caratteri che contiene un ingresso di zona oltre a un'uscita PGM. Analisi dello stato di zone, eventi e guasti per uno o più settori, visualizzazione del ritardo entrata/uscita, regolazione di contrasto, controllo luce, e molte altre, sono prestazioni di questa tastiera. La maggior parte dei messaggi nella tastiera LCD sono programmabili.



1.3.4 Trasmettitori radio 433MHz

La serie di trasmettitori via radio OMNIA, offre caratteristiche funzionali all'avanguardia, come il protocollo di comunicazione criptato e il codice "rolling", oltre all'affidabilità e sicurezza del prodotto. I trasmettitori operano alla frequenza di 433 MHz e la serie comprende il rivelatore di movimento (OMN-PMD1), il rilevatore di apertura porte/finestre (OMN-DCT1) e il telecomando (OMN-RCT1).

1.3.5 Moduli espansione zone

Connessi al bus di comunicazione della centrale di allarme Spectra, i moduli espansione zone completamente supervisionati forniscono fino a 4 (SPC-ZX4 e APR3-ZX4) o fino a 8 (SPC-ZX8 e APR3-ZX8) ulteriori ingressi cablati e una uscita PGM da 50 mA normalmente aperta (solo SPC-ZX8 e APR3-ZX8). Grazie alla loro caratteristica di auto riconoscimento, i moduli con prefisso APR3 sono compatibili con la serie SPECTRA, DIGIPILEX e DigiplexNE.

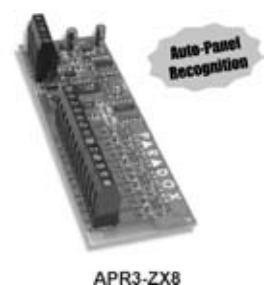

1.3.6 Modulo stampante

Modulo stampante con 1 porta seriale, 1 porta parallela e 1 uscita programmabile, con collegamento su BUS. Può essere assegnata ad una o più aree, permette la stampa automatica o manuale di tutti gli eventi, di un evento singolo o di gruppi di eventi, e consente anche la visualizzazione su PC. Grazie alla loro caratteristica di auto riconoscimento, i moduli con prefisso APR3 sono compatibili con la serie SPECTRA, DIGIPILEX e DigiplexNE.



1.3.7 Modulo uscite PGM

Modulo 4 uscite a relè (5A) programmabili, con collegamento su BUS. Permette l'attivazione di sirene, luci, porte o cancelli automatici, ecc. Grazie alla loro caratteristica di auto riconoscimento, i moduli con prefisso APR3 sono compatibili con la serie SPECTRA, DIGIPLEX e DigiplexNE.

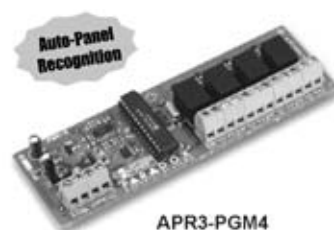

1.3.8 Modulo vocale

Modulo vocale di comando centrale, con collegamento su BUS. Permette l'inserimento/disinserimento a distanza tramite linea telefonica, l'attivazione di un'uscita programmabile e la verifica vocale in italiano dello stato del sistema. Grazie alla loro caratteristica di auto riconoscimento, i moduli con prefisso APR3 sono compatibili con la serie SPECTRA, DIGIPLEX e DigiplexNE.



1.3.9 ParaVox™- Combinatore vocale

In aree dove il monitoraggio dei sistemi di sicurezza non è disponibile, il sofisticato combinatore vocale Paravox prende il controllo di questa funzione. Compatibile con qualsiasi centrale di allarme, il Paravox riporterà verbalmente per telefono lo stato del sistema, avvisando per rilevamento di intrusione, incendio, allagamento o qualsiasi altra situazione programmata per generare una condizione di rapporto. Completamente programmabile sul telefono (non occorre alcuna tastiera esterna), il Paravox guida l'utente in tutte le funzioni del sistema con una serie completa di suggerimenti vocali. All'utente occorre solo ricordare il proprio P.I.N. La prestazione "immissione anticipata" elimina la frustrazione e la perdita di tempo di operatori esperti, permettendo loro di immettere le selezioni prima della fine del suggerimento vocale.

1.3.10 Rivelatori digitali

I rivelatori digitali di movimento Digigard™Paradox (25/50/60/70) possono identificare immediatamente il segnale prodotto da un corpo umano in movimento e non saranno innescati da alcun altro avvenimento nell'area protetta. I falsi allarmi sono virtualmente eliminati. Ogni possibilità di errore è annullata dall'utilizzo di tecnologia digitale di rilevamento al 100% e software intelligente di trattamento digitale.

Con il Digigard 70, chi desidera tenere animali nell'area protetta può aumentare al massimo la propria protezione di sicurezza. Grazie al progetto esclusivo, di cui è stato richiesto il brevetto, dell'ottica Digigard con obiettivo "a misura di animale domestico" e doppia "decisione", il Digigard 70 effettua il doppio controllo di ogni segnale di movimento.

L'aver adottato tutto quanto di buono esiste nel rilevamento digitale a raggi infrarossi, con l'aggiunta di un "supervisore" avanzato a microonde ha permesso di ottenere i rivelatori di movimento a visione digitale. Dopo che il rivelatore digitale a raggi infrarossi ha identificato un intruso, il suo sensore a microonde deve confermare la presenza di movimento prima che sia innescato l'allarme.

Sono anche disponibili numerosi rivelatori analogici affidabili.

CAPITOLO 2: INSTALLAZIONE

2.1 POSIZIONAMENTO E FISSAGGIO

Prima di fissare il contenitore della centrale di allarme, spingere i cinque stud di nylon di supporto nella base del contenitore. Tirare tutti i conduttori all'interno del contenitore e prepararli per i collegamenti prima di fissare la scheda con i componenti dei circuiti sulla base del contenitore. Scegliere un punto di installazione che non sia facilmente accessibile a intrusi e che abbia uno spazio libero circostante di almeno 5 cm per permettere un'adeguata ventilazione e conseguente dissipazione di calore. Il luogo di installazione deve essere asciutto e vicino ad una presa rete, ad un punto di connessione a terra, e ad una presa della linea telefonica.

2.2 MESSA A TERRA

Collegare i morsetti di massa delle zone e del combinatore dalla centrale di allarme al contenitore e a un tubo dell'acqua fredda o all'asta di messa a terra, secondo le disposizioni di legge locali.

Per la massima protezione contro le scariche elettriche esterne, usare masse di terra separate per mettere a terra le masse delle zone e quella del combinatore, come illustrato in Figura 2.2.

2.3 TENSIONE DI RETE

Non usare alcuna presa di corrente comandata da interruttore per alimentare il trasformatore. Collegare il trasformatore come illustrato in Figura 2-1A. Usare la Tabella 1 per determinare il trasformatore necessario.

Tabella 1: Tabella requisiti trasformatori

Trasformatore:	Minimo: 16 V 20 VA UL: Amseco XP-1620	Raccomandato: 16 V 40 VA UL: Amseco XP-1640
Alimentatore c.c. Spectra, corrente nominale:	1,2 A	1,5 A
La tensione ausiliaria può fornire una corrente massima di:	tipica:600 mA; massima: 700 mA	tipica:600 mA; massima: 700 mA
Correnti accettabili per carica batteria (vedere pagina 41)	350 mA	350 mA / 700 mA

2.4 BATTERIA DI RISERVA

Per fornire corrente durante una mancanza della tensione di rete, connettere una batteria ricaricabile ermetica al piombo o elemento gel come illustrato in Figura 2-1A. Connettere la batteria di riserva dopo applicata la tensione di rete. All'installazione verificare l'esattezza della polarità, poiché la polarità invertita provoca l'interruzione del fusibile. Fare anche riferimento a *Corrente di carica della batteria* a pagina 41.

2.4.1 Prova batteria

Se la batteria non è connessa appare il guasto di "Batteria bassa/Assenza batteria" nella *Visualizzazione guasti* delle tastiere (vedere a pagina 54). Questo messaggio sarà pure visualizzato se la capacità della batteria è troppo bassa o se la tensione scende a 10,5 V o a un valore inferiore mentre la centrale di allarme è funzionante alimentata dalla batteria di riserva. A 8,5 V o a un valore inferiore, la centrale di allarme si spegne e tutte le uscite si chiudono.

Pericolo:
Utilizzare batteria da 12V— 4A/7A

Attenzione!
Disconnettere la batteria prima di sostituire il fusibile.

Pericolo:
Connessioni improprie del trasformatore possono causare danni al sistema

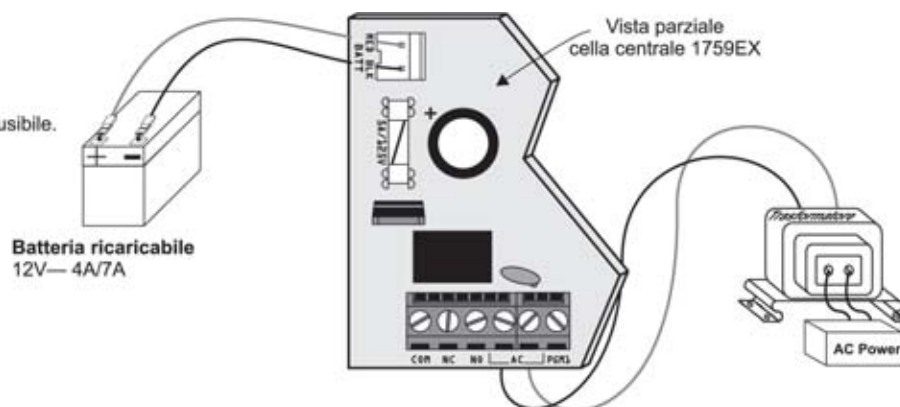

Fig. 2.1: Connessioni alimentazione AC e batteria di Backup

2.5 MORSETTI TENSIONE AUSILIARIA

I morsetti dell'alimentatore ausiliario possono essere usati per alimentare rivelatori di movimento, tastiere o altri moduli o accessori nel sistema di sicurezza. Un circuito senza fusibile protegge l'alimentatore contro un sovraccarico di corrente e automaticamente si interrompe se la corrente supera 1,1 A. In questo caso apparirà il guasto di "Corrente ausiliaria massima" nella *Visualizzazione guasti* delle tastiere (vedere a pagina 54). Perciò il consumo combinato di corrente di dispositivi connessi all'alimentatore ausiliario non dovrebbe superare 700 mA. Se l'uscita ausiliaria è sovraccaricata e si interrompe, tutti i carichi devono essere scollegati da tale uscita per almeno 10 secondi prima di ricollegare uno qualsiasi di detti carichi.

Tabella 2: Tabella correnti assorbite

Moduli	Corrente assorbita	
	Tipica	massima
Tastiera a LED 10 zone 1686H e 1686V Spectra	62 mA	116 mA
Tastiera a LED 16 zone 1689 Spectra	50 mA	117 mA
Tastiera LCD 1641 Spectra	60 mA	80 mA
Modulo espansione cablato 4 zone (APR3-ZX4/SPC-ZX4)	12 mA	12 mA
Modulo espansione cablato 8 zone (APR3-ZX8/SPC-ZX8)	30 mA	30 mA
Modulo espansione 4 uscite (APR3-PGM4)	13 mA	150 mA
Modulo stampante (APR3-PRT1)	22 mA	40 mA
Modulo vocale (APR3-ADM2)	70 mA	105 mA
Rivelatori di movimento (vedere le istruzioni dei rivelatori per i dettagli)	10-50 mA	

2.6 CONNESSIONE LINEA TELEFONICA

Perché il sistema possa riportare gli eventi alla centrale di sorveglianza, si devono connettere i fili della linea telefonica entrante della società concessionaria ai morsetti TIP e RING della centrale di allarme. Connettere poi i morsetti T1 e R1 al telefono o al sistema di telefoni, come illustrato in Figura 2-2.

2.7 CONNESSIONE USCITA CAMPANA

I morsetti di alimentazione campane, sirene e altri dispositivi di segnalazione BELL+ e BELL- (CAMPANA+ e CAMPANA-) richiedono una uscita di tensione stabile durante un allarme. L'uscita campana fornisce 12 V c.c. su allarme e può supportare 2 sirene da 20 W o una sirena da 30 W. L'uscita campana usa un circuito senza fusibile e si interrompe automaticamente se la corrente supera 3. Quando questo avviene, il guasto "Corrente campana massima" apparirà nella *Visualizzazione guasti* delle tastiere (vedere a pagina 54). Se il carico ai morsetti BELL ritorna normale, la centrale di allarme li alimenterà di nuovo. Quando si connettono le sirene (altoparlanti con circuito comando sirena incorporato) verificare l'esattezza della polarità. Collegare il filo positivo al morsetto BELL+ e il filo negativo al morsetto BELL- della centrale di allarme, come illustrato in Figura 2-2A.

Se l'uscita BELL (CAMPANA) non è usata, il guasto "Campana scollegata" rimarrà nella Visualizzazione guasti delle tastiere (vedere a pagina 54). Per evitare questa situazione, connettere una resistenza da 1 k_Ω tra i morsetti BELL.

2.8 CONNESSIONI USCITA PROGRAMMABILE

Quando accade un evento specifico nel sistema, le uscite programmabili (PGM) possono ripristinare i sensori di fumo, attivare dei lampeggiatori, aprire o chiudere basculanti box e molto altro ancora.

2.8.1 Relè allarme e uscite PGM

La centrale di allarme Spectra 1759 EX, è dotata di due uscite programmabili (PGM). Per le informazioni su come programmare la PGM, fare riferimento a *Programmazione di PGM* a pagina 39. PGM1 fornisce una corrente massima in uscita di 150 mA e PGM2 arriva fino a 2,5 A (vedere figura 2.3) e può essere usata come uscita lampeggiatore (vedere a pagina 40). PGM2 è limitata dall'alimentatore usato.

Se alimentata:

- **Dai terminali di uscita AUX:** l'assorbimento di corrente dalle uscite AUX non può eccedere 700mA. Perciò tutti i dispositivi connessi ai terminali AUX non devono superare (inclusi moduli e PGM), sommati i 700mA di assorbimento. Per esempio, se sono connessi sei moduli all'uscita AUX ed assorbono complessivamente 600mA e si desidera utilizzare l'uscita PGM usando l'alimentazione proveniente dai terminali AUX, l'assorbimento non deve essere superiore a 100mA.
- **Da fonte di alimentazione esterna:** se viene utilizzata una fonte di alimentazione esterna, l'assorbimento totale non può superare 150mA per PGM1 e 2.5A per PGM2. Se il limite di assorbimento dell'alimentatore esterno è inferiore alla massimacapacità delle uscite PGM, attenersi al valore massimo dell'alimentatore.

La centrale di allarme 1759EX Spectra è dotata di un relè opzionale da 5 A. Questo relè può essere collegato come illustrato in Figura 2.3 a pagina 8. Notare che il relè di allarme può essere programmato per essere consecutivo all'uscita campana o per attivare e disattivare la PGM globale (vedere *Opzioni relè di allarme* a pagina 40).

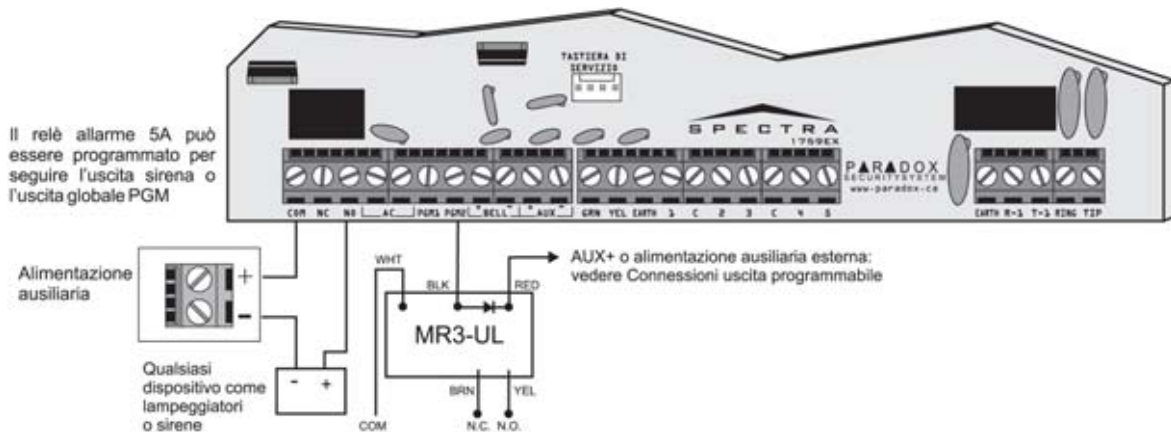

Fig.2.3: Connessioni relè e uscite PGM

2.9 INGRESSI DI ZONE SINGOLE

I dispositivi di rilevamento come i rivelatori di movimento e i contatti porta sono connessi ai morsetti di ingresso zona della centrale di allarme etichettati tra 1 e 5, secondo quale centrale di allarme Spectra è utilizzata. La Figura 2-5 illustra le connessioni dei morsetti d'ingresso di zone singole riconosciute dalle centrali di allarme della serie Spectra. Effettuate le connessioni, i parametri delle zone associate devono essere definiti. Per ulteriori particolari, fare riferimento a *Programmazione zone* a pagina 20.



Figura 2.4: Connessioni ingressi di zone singole

2.10 CONNESSIONI DELLE ZONE TASTIERE

Per connettere le tastiere alla centrale di allarme, rimuovere il coperchio posteriore e collegare i morsetti GRN (VERDE), YEL (GIALLO), RED (ROSSO), e BLK (NERO) di ciascuna tastiera ai morsetti corrispondenti sulla centrale di allarme come illustrato in Figura 2.2 a pagina 7. Non vi è un limite al numero di tastiere che può essere connesso alla centrale di allarme se non dalla corrente assorbita che non deve superare il valore massimo dei *Morsetti di alimentazione ausiliaria* della centrale di allarme (vedere

a pagina 9). Per informazioni sulla *Supervisione manomissione tastiere* fare riferimento a pagina 42 e per quelle relative alle *Connessioni delle zone tastiere* fare riferimento a pagina 10.

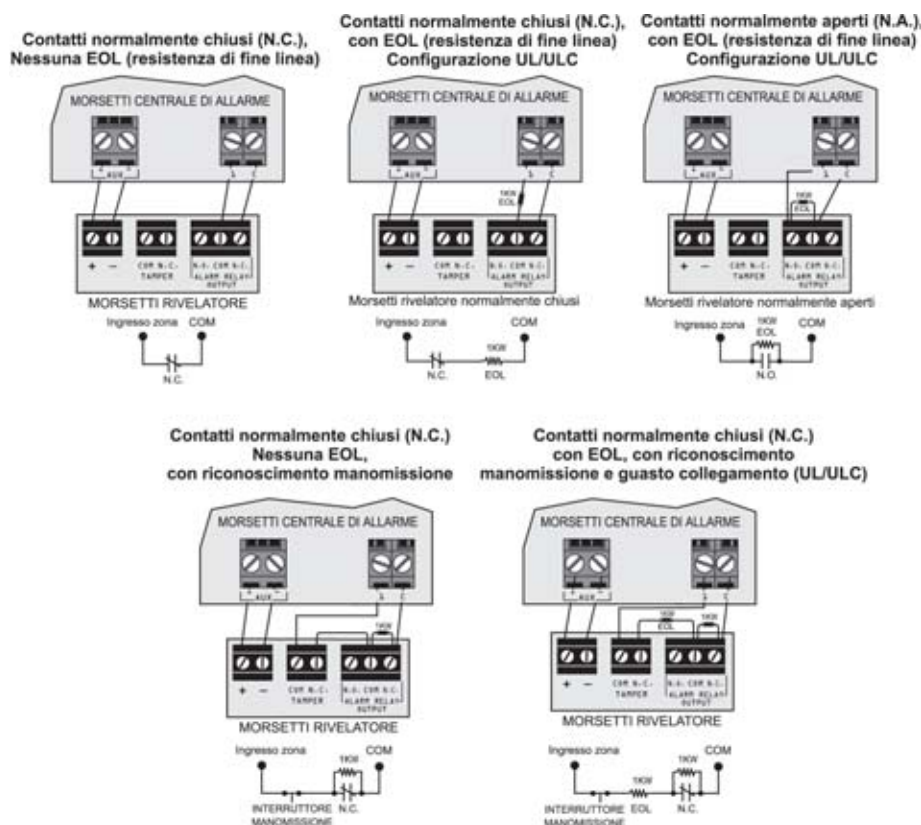
Ogni tastiera ha un morsetto di ingresso zona che permette di connettere un rivelatore di movimento o un contatto porta direttamente alla tastiera; questa può poi comunicare lo stato della zona alla centrale di allarme. Un massimo di due zone di tastiere può essere usato con ciascuna centrale di allarme. Dopo la connessione del dispositivo come illustrato in Figura 2-1A a pagina 7, i parametri di zona devono essere definiti. Per i particolari sul riconoscimento zona e *Programmazione zone* fare riferimento a pagina 20.

Esempio: Un contatto porta situato nel punto d'entrata di un'azienda può essere collegato direttamente al morsetto d'ingresso della tastiera del punto entrata invece di portare i fili di collegamento fino alla centrale di allarme.

Se vi sono più di 2 tastiere connesse alla centrale di allarme, ed è usata almeno una zona di tastiera, eseguire le connessioni come illustrato in Figura 2-4 e programmare come segue:

- Non superare la corrente massima assorbita dalla centrale di allarme.
- **Non** inserire il ponticello attraverso la zona e i morsetti "blk" di tutte le tastiere che non utilizzano la loro zona.
- Accertarsi che "Invio zona tastiera" sia abilitato su tutte le tastiere LCD 1641. Per questo:

Passo 1: Premere e tenere premuto il tasto [0] per due secondi per entrare nel modo programmazione tastiera.

Passo 2: Immettere il [Codice tastiera]. *Default: 000000*

Passo 3: Premere i tasti [2] ("Opzioni") o usare i tasti freccia per scorrere a opzione [2] ("Opzioni") e quindi premere il tasto [ENTER].

Passo 4: Accertarsi che l'opzione [1] ("Invio zona tastiera") sia abilitata. Se non è abilitata, premere il tasto [1] per abilitarla, poi premere [ENTER].



Figura 2.5: Esempio di connessioni di zone di tastiere



2.11 CONNESSIONI DELL'INTERRUTTORE A CHIAVE

Figura 2.6: Interruttore a chiave

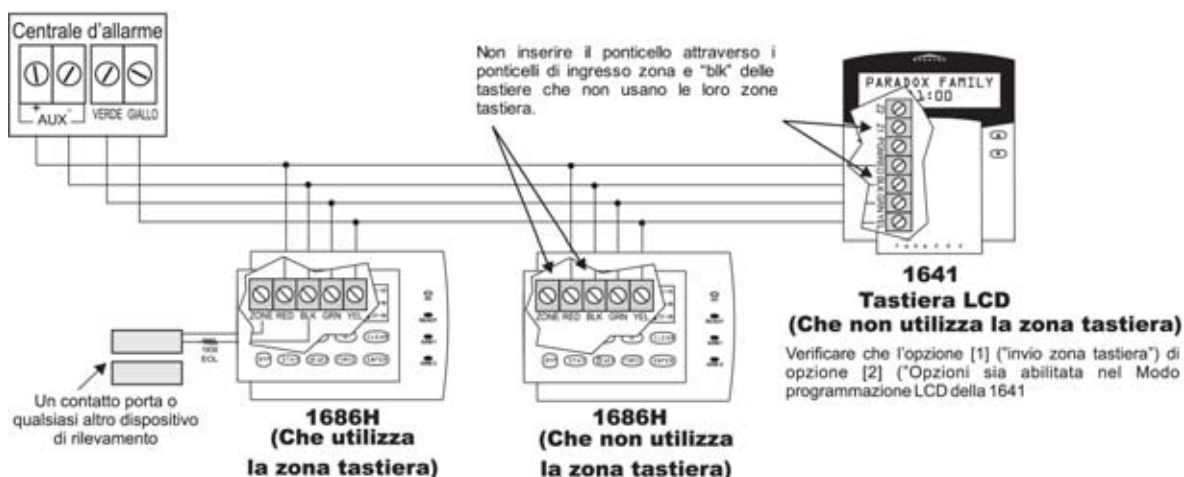
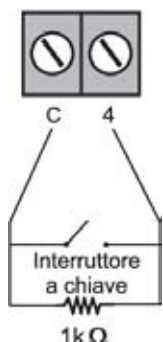
Gli interruttori a chiave permettono agli utenti di inserire o disinserire un settore premendo un pulsante o attivando un interruttore con una chiave. Si deve abilitare la zona 2 come *Zona interruttore a chiave* (vedere a pagina 22), connettere l'interruttore a chiave al morsetto 2 dell'ingresso zona come illustrato in Figura 2-3 e programmare le *Opzioni di interruttore a chiave* come descritto in pagina 24.

2.12 CIRCUITI ANTINCENDIO

Quando una zona è definita come una *zona incendio* (vedere a pagina 18), è normalmente aperta e deve usare una resistenza EOL da 1Kohm. Se si verifica un cortocircuito, o si attiva il rivelatore di fumo, che il sistema sia inserito o disinserito, la centrale genererà un allarme. Se sopraggiunge un guasto in un a zona incendio, il sistema evidenzierà un guasto sulla tastiera (vedere pagina 47) e il pannello di controllo trasmetterà il report **GUASTO LINEA INCENDIO**, se programmato alla sezione 206.

2.12.1 Circuito antincendio: installazione a 4 fili:

Nel caso di interruzione della tensione di alimentazione, il relè attiverà la centrale di allarme per trasmettere il rapporto Guasto circuito antincendio se programmato nella sezione [206]. Per ripristinare (sbloccare) i rivelatori di fumo dopo un allarme, installarli come illustrato in Figura 2-7. Programmare poi la PGM con l'evento attivazione "è stato premuto il tasto [PG]/[FNC1]"

(vedere a pagina 39). Premendo il tasto [PG] o [FNC1] si interromperà la tensione di alimentazione ai rivelatori di fumo per 4 secondi (vedere *Ritardo PGM* a pagina 40).

Figura 2.7: Connessioni zona incendio

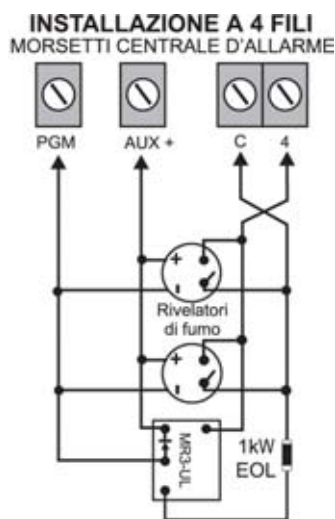

CAPITOLO 3: METODI DI PROGRAMMAZIONE

3.1 SOFTWARE WINLOAD PER WINDOWS

Programmare le centrali di allarme della serie Spectra a distanza o in locale usando il software WinLoad per Windows®. Per ulteriori informazioni contattare il distributore locale Paradox o visitare il sito web a <http://www.paradox.ca>. Se si sta usando il software WinLoad, si devono programmare le prestazioni spiegate alle pagine 45 e 46.

3.2 PROGRAMMAZIONE MEDIANTE TASTIERA

Usare la “Guida di programmazione Spectra 1759EX” fornita per registrare quali sezioni sono state programmate e come. Si raccomanda di leggere completamente questo manuale prima di cominciare la programmazione.

Come entrare nel Modo programmazione?

PASSO 1: Premere [ENTER]

PASSO 2: Immettere il [Codice installatore] (default: 000000)

PASSO 3: Immettere le 3 cifre della [Sezione] da programmare

PASSO 4: Immettere i [Dati] richiesti

3.2.1 Metodo immissione dati di cifra singola (esadecimale e decimale)

L'Immissione dati di cifra singola è usata in tutte le sezioni eccetto quelle specificate nel Metodo programmazione selezione prestazioni multiple. Dopo entrati nel modo programmazione come descritto nella precedente casella a sfondo grigio, alcune sezioni richiederanno che siano immessi valori **decimale** da **000 a 255**. Altre sezioni richiederanno che siano immessi valori **esadecimale** da **0 a F**. I dati richiesti saranno indicati chiaramente in questo manuale, e pure nella Guida di programmazione della serie Spectra. Quando si immette l'ultima cifra in una sezione, la centrale di allarme salverà automaticamente i dati immessi e avanzerà alla sezione successiva. Con l'eccezione delle sezioni da 001 a 016, in cui dopo immesse le prime due cifre, la centrale di allarme commuterà al Metodo programmazione selezione prestazioni multiple.

Tabella 3: Tabella di programmazione decimale ed esadecimale

Valore o azione	Cosa premere?	Cosa si vede?		
		LED 10 zone	LED 16 zone	LCD
Valori da 1 a 9	Da [1] a [9]	Da [1] a [9]	Da [1] a [9]	Da [1] a [9]
A (solo hex)	[0]	[0]	[10]	A
B (solo hex)	[STAY]	[STAY]	[11]	B
C (solo hex)	[BYP]	[BYP]	[12]	C
D (solo hex)	[MEM]	[MEM]	[13]	D
E (solo hex)	[TBL] / [TRBL]	[TBL]	[14]	E
F (solo hex)	[PG] / [FNC1]	[PG]	[15]	F
Inserire vuoto	[FORCE]	Visualizza la cifra o la sezione successiva		
Uscire senza salvare	[CLEAR]	[ENTER] lampeggia	[ARM1] & [STAY] lampeggiano	“SEZIONE []”
Salvare dati (solo hex)	[ENTER]	Avanza alla sezione successiva		

3.2.2 Metodo programmazione selezione prestazioni multiple

Sezioni: da [001] a [016], da [127] a [138], da [302] a [348].

Dopo entrati nel modo programmazione come descritto nella precedente casella a sfondo grigio, ogni opzione da [1] a [8] rappresenterà una prestazione o un'opzione specifica. Premere il tasto corrispondente all'opzione desiderata e la luce corrispondente si accenderà o il numero opzione apparirà sul display LCD. Questo significa che l'opzione è attiva. Premere di nuovo il tasto per spegnere la luce corrispondente o per rimuovere la cifra dal display LCD: l'opzione è ora disabilitata. Notare che premendo il tasto [FORCE] si disattivano tutte le 8 opzioni. Premere i tasti tante volte quante sono necessarie per impostare le 8 opzioni della sezione corrente. Dopo impostate le opzioni, premere il tasto [ENTER] per salvare la configurazione e passare alla sezione successiva.

3.2.3 Modo visualizzazione dati (solo tastiera a LED)

Nel Modo visualizzazione dati si può analizzare il contenuto programmato di ciascuna sezione, un carattere per volta. Dopo immesse le 3 cifre della sezione desiderata (vedere il Passo 3 nella casella “Come entrare nel Modo programmazione” della pagina precedente), premere il tasto [ENTER] per accedere al Modo visualizzazione dati. Questo modo non funzionerà con sezioni che usano il Metodo programmazione selezione prestazioni multiple.

Figura 3.1: Modo visualizzazione dati (solo tastiere a LED)

Per accedere al *Modo visualizzazione dati*, premere il tasto [ENTER] dopo immessa una sezione e prima di immettere qualsiasi dato. I tre LED come sotto indicato cominceranno a lampeggiare indicando che si è nel *Modo visualizzazione dati*.



Ogni volta che viene premuto il tasto [ENTER], la tastiera visualizzerà il carattere successivo nella sezione corrente e continuerà in tutte le sezioni successive, un carattere per volta, senza cambiare i valori programmati. Non disponibile per sezioni che usano il *Metodo selezione* prestazioni multiple. Premere il tasto [CLEAR] in qualsiasi momento per uscire dal *Modo visualizzazione dati*.

3.3 CONFIGURAZIONE DELLE TASTIERE A LED

A seconda del modello di tastiera, possono essere utilizzati due metodi per la configurazione delle tastiere a LED (1586H, 1686V e 1689)

3.3.1 Configurazione delle tastiere 1686H, 1686V e 1689 V2.0 o superiore.

Il numero di zona, la definizione delle EOL e del tamper antiapertura sono programmati tramite il modo programma della centrale.

Come configurare la tastiera?

PASSO 1: Premere [ENTER]

PASSO 2: Immettere il [Codice installatore] (default: 000000)

PASSO 3: premere il tasto [PG] (1686H/V)/[FCN1] (1689) per 3 secondi

PASSO 4: premere il tasto desiderato ([1] a [3]). Vedere sotto)

PASSO 5: premere [ENTER] per uscire dal programma

ATTENZIONE: dopo due minuti la tastiera esce dal modo programmazione.

Tasto [1] – Selezione zona tastiera

Tasto [1] determina quale zona tastiera viene assegnata come zona tastiera 1 o zona tastiera 2. Quando il tasto [1] è OFF (non illuminato), la zona tastiera è zona tastiera 1. Quando il tasto [1] è ON (illuminato), la zona tastiera è zona tastiera 2.

Tasto [1] OFF – zona tastiera 1 (impostazione di default)

Tasto [1] ON – zona tastiera 2

Tasto [2] – Definizione EOL (resistenza di fine linea)

Tasto [2] determina la resistenza di fine linea delle zone tastiera. Quando il tasto [2] è OFF (non illuminato), la EOL è disattivata e la zona utilizzerà la EOL interna. Quando il tasto [2] è ON (illuminato), la EOL è attivata e la zona tastiera richiederà una connessione con resistenza EOL esterna (fare riferimento alla vista generale di pagina 7 per maggiori dettagli)

Tasto [2] OFF – EOL disabilitata

Tasto [2] ON – EOL abilitata (impostazione di default)

Tasto [3] – Tamper antiapertura tastiera

Tasto [3] Abilita o disabilita il tamper antiapertura sulla tastiera. Quando il tasto [3] è OFF (non illuminato), il tamper è disabilitato. Quando il tasto [3] è ON (illuminato), il tamper è abilitato.

Tasto [3] OFF – Tamper tastiera disabilitato

Tasto [3] ON – Tamper tastiera abilitato

3.3.2 Configurare le tastiere 1686H, 1686V e 1689 versioni precedenti a V2.0

Il numero zona tastiera e la definizione della EOL è definita mediante l'utilizzo di ponticelli (jumper) posizionati sulla scheda elettronica. I jumper sono:

J1 – jumper di selezione zona tastiera

Il jumper J1 determina quale zona tastiera viene assegnata come zona tastiera 1 o zona tastiera 2. Quando il jumper è OFF (ponticello non inserito), la zona tastiera è zona tastiera 2. Quando il jumper è ON (ponticello inserito), la zona tastiera è zona tastiera 1.

J1 OFF – zona tastiera 2

J1 ON – zona tastiera 1

J2 - Definizione EOL (resistenza di fine linea)

Il jumper J2 determina la resistenza di fine linea delle zone tastiera. Quando il jumper è OFF (ponticello non inserito), la EOL è disattivata e la zona utilizzerà la EOL interna. Quando il jumper è ON (ponticello inserito), la EOL è attivata e la zona tastiera richiederà una connessione con resistenza EOL esterna (fare riferimento alla vista generale di pagina 7 per maggiori dettagli)

J2 OFF – EOL disabilitata

J2 ON – EOL abilitata

3.4 PROGRAMMAZIONE CON L'USO DELLA CHIAVE DI MEMORIA PARADOX

Copiare il contenuto programmato di una centrale di allarme nella *Chiave di memoria Paradox*. Copiare poi il contenuto della *Chiave di memoria* in tutte le centrali di allarme in cui è necessario. Ogni centrale di allarme viene programmata in meno di 3 secondi.

Se usata con una 1758EX Spectra, si dovranno assegnare di nuovo i comandi a distanza (vedere a pagina 53).

Scaricare i dati nella centrale di allarme di DESTINAZIONE

- 1) Rimuovere le tensioni di alimentazione alternata e della batteria dalla centrale di allarme.
- 2) Inserire la *Chiave di memoria* nel connettore seriale chiamato "KEY" sulla centrale di allarme Spectra in cui si desidera scaricare il contenuto della chiave di memoria.
- 3) Collegare di nuovo le tensioni di alimentazione.
- 4) Nel Modo programmazione dell'installatore, immettere la sezione [900], poi premere [ENTER] per confermare.
- 5) Quando la tastiera emette un bip di conferma, rimuovere la *Chiave di memoria*.
- 6) Entrare nella sezione [750] oer riprogrammare i moduli con le informazioni scaricate dall chiave di memoria Paradox

Copiare nella Chiave di memoria da centrale di allarme SORGENTE

- 1) Rimuovere le tensioni di alimentazione alternata e della batteria dalla centrale di allarme.
- 2) Inserire la *Chiave di memoria* nel connettore seriale chiamato "KEY" sulla centrale di allarme Spectra da cui si desidera copiare. Accertarsi che il ponticello di protezione scrittura della Chiave di memoria sia inserito.
- 3) Collegare di nuovo le tensioni di alimentazione.
- 4) Nel Modo programmazione dell'installatore, immettere la sezione [902], poi premere [ENTER] per confermare.
- 5) Quando la tastiera emette un bip di conferma, rimuovere la *Chiave di memoria*. Disinserire il ponticello della *Chiave di memoria* per impedire di scrivere accidentalmente il contenuto della chiave.

Figura 3.2: Chiave di memoria Paradox

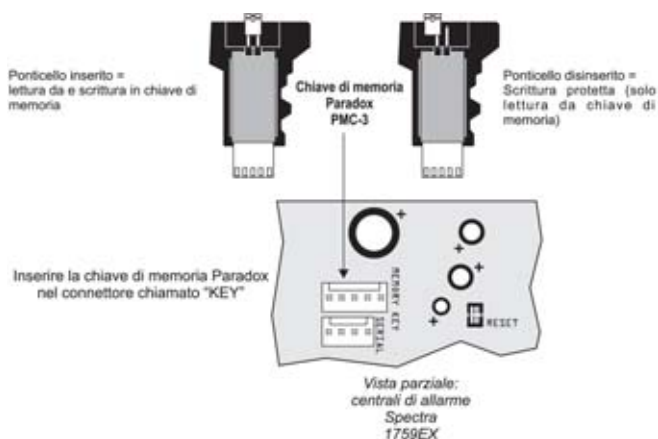

CAPITOLO 4: CODICI DI ACCESSO

Le centrali di allarme serie Spectra supportano i seguenti codici di accesso:

CODICE INSTALLATORE:	Usato per programmare tutte le impostazioni della centrale di allarme ad eccezione dei codici di accesso utenti.
CODICE MASTER DI SISTEMA (001):	Permette l'accesso totale, di inserire e disinserire usando qualsiasi metodo descritto nelle <i>Opzioni codici utenti</i> a pagina 17, e di programmare i codici di accesso utenti.
CODICE MASTER 1 (002):	Permanentemente assegnato al settore 1. Uguale ad un normale codice utente ad eccezione che può anche programmare codici di accesso per codici utenti assegnati al settore 1.
CODICE MASTER 2 (003):	Permanentemente assegnato al settore 2. Uguale ad un normale codice utente ad eccezione che può anche programmare codici di accesso per codici utenti assegnati al settore 2. Se il sistema non è diviso in settori, questo codice sarà assegnato al settore 1.
45 CODICI UTENTE (004-048):	Può inserire e disinserire secondo quanto definito in <i>Opzioni codici utenti</i> nella sezione 4.4.

4.1 LUNGHEZZA CODICE DI ACCESSO

Sezione [127] = Opzioni sistema

Opzione [2] OFF = Codici di accesso di 6 cifre

Opzione [2] ON = Codici di accesso di 4 cifre (default)

Tutti i codici di accesso possono essere impostati per lunghezza di 4 o 6 cifre. Quando è selezionata l'opzione per 4 cifre, immettendo un codice di 4 cifre si ottiene l'accesso. Usando l'opzione per 6 cifre, è richiesta l'immissione di 6 cifre per ottenere l'accesso.

Se la Lunghezza codice di accesso viene cambiata da quattro a sei cifre quando i codici di accesso sono già stati programmati, la centrale di allarme aggiungerà automaticamente le ultime 2 cifre, uguali alle prime due. Ad esempio, se il codice di accesso è 1234 e si commuta a 6 cifre, il codice diventerà 123412. Verificare i codici di accesso dopo la commutazione da codici di accesso di 4 cifre a codici di 6 cifre. Quando si passa da sei a quattro cifre, la centrale di allarme eliminerà semplicemente le due cifre finali del codice di accesso. Ad esempio, 123456 diventerà 1234.

4.2 CODICE INSTALLATORE (Default: 000000)

Il *Codice installatore* è usato per accedere al modo programmazione della centrale di allarme (vedere a pagina 15), che permette di programmare tutte le prestazioni, le opzioni ed i comandi della centrale di allarme. Il *Codice installatore* può essere di 4 o 6 cifre (vedere sopra), dove ogni cifra può avere qualsiasi valore compreso fra 0 e 9. Il *Codice installatore* non può essere usato per programmare i *Codici master* o *Accesso utenti*. Per programmare il *Codice installatore* premere:

[ENTER] + [CODICE INSTALLATORE ATTUALE] + [281] + nuovo Codice installatore di 4 o 6 cifre

4.3 CODICE MASTER DI SISTEMA (Default: 123456)

Con il *Codice master di sistema* un utente può usare qualsiasi metodo di inserimento e può programmare qualsiasi *Codice di accesso utente* ma non le *Opzioni codici utenti* descritte a pagina 17. Il *Codice master di sistema* può essere di 4 o 6 cifre (vedere sopra), dove ogni cifra può avere qualsiasi valore compreso fra 0 e 9. Per cambiare il *Codice master di sistema* premere:

[ENTER] + [CODICE INSTALLATORE] + [301] + nuovo Codice master di sistema di 4 o 6 cifre

4.4 OPZIONI CODICI UTENTI

Sezioni da [302] a [348] – Metodo selezione prestazioni: Opzioni da [1] a [7] abilitate/disabilitate

Le Opzioni codici utenti definiscono quali metodi di inserimento ogni utente può usare per inserire o disinserire il sistema. Indipendentemente da queste impostazioni, tutti gli utenti possono *Inserire normalmente* i settori assegnati e tutti gli utenti ad eccezione di quelli con l'opzione *Solo inserimento* possono disinserire un settore assegnato, indipendentemente da come è inserito. Selezionare una o più delle opzioni descritte nelle pagine seguenti per ciascun *Codice di accesso utente*, dove le sezioni da [302] a [348] rappresentano i *Codici di accesso utenti* da 002 a 048. Per informazioni su come i *Codici di accesso utenti* sono programmati, fare riferimento a pagina 55.

4.4.1 Assegnazione settore 1

Sezioni da [302] a [348] = Codici utenti 002 – 048

Opzione [1] OFF = Accesso negato a settore 1

Opzione [1] ON = Il Codice utente ha accesso al settore 1 (default)

Se il sistema è diviso a settori (vedere a pagina 41), i codici utenti con questa opzione abilitata possono inserire e disinserire il settore 1.

Se il sistema non è diviso a settori, si deve assegnare il settore 1 al Codice di accesso utente. In caso contrario, il Codice di accesso utente sarà considerato disabilitato.

4.4.2 Assegnazione settore 2

Sezioni da [302] a [348] = Codici utenti 002 – 048

Opzione [2] OFF = Accesso negato a settore 2 (default)

Opzione [2] ON = Il Codice utente ha accesso al settore 2

Se il sistema è diviso a settori (vedere a pagina 41), i codici utenti con questa opzione abilitata possono inserire e disinserire il settore 2. Se il sistema non è diviso a settori, la centrale di allarme ignora questa opzione.

4.4.3 Programmazione esclusione

Sezioni da [302] a [348] = Codici utenti 002 – 048

Opzione [3] OFF = Programmazione esclusione disabilitata

Opzione [3] ON = Programmazione esclusione abilitata (default)

I codici utenti con questa opzione abilitata possono eseguire la Programmazione esclusione nei settori assegnati.

4.4.4 Inserimento perimetrale

Sezioni da [302] a [348] = Codici utenti 002 – 048

Opzione [4] OFF = Inserimento perimetrale disabilitato

Opzione [4] ON = Inserimento perimetrale abilitato per Codice utente selezionato (default)

I codici utenti con questa opzione abilitata possono effettuare l'*Inserimento perimetrale* dei settori assegnati.

4.4.5 Inserimento forzato

Sezioni da [302] a [348] = Codici utenti 002 – 048

Opzione [5] OFF = Inserimento forzato disabilitato (default)

Opzione [5] ON = Inserimento forzato abilitato per Codice utente selezionato

I codici utenti con questa opzione abilitata possono effettuare l'*Inserimento forzato* dei settori assegnati.

4.4.6 Solo inserimento

Sezioni da [302] a [348] = Codici utenti 002 – 048

Opzione [6] OFF = Solo inserimento disabilitato (default)

Opzione [6] ON = Solo inserimento abilitato per Codice utente selezionato

Il codice utente con questa opzione abilitata può inserire settori assegnati ma non può disinserire alcun settore. Il tipo di inserimento dipende dalle altre *Opzioni codice utente* selezionate. Notare che con l'opzione *Solo inserimento*, l'utente può annullare un sistema recentemente inserito immettendo di nuovo il codice di accesso prima della fine del *Ritardo uscita*.

4.4.7 Attivazione PGM

Sezioni da [302] a [348] = Codici utenti 002 – 048

Opzione [7] OFF = Inserimento, disinserimento e attivazione PGM per Codice utente selezionato (default)

Opzione [7] ON = Solo PGM per Codice utente selezionato

Con l'opzione [7] disabilitata, immettendo il codice di accesso si inserirà o disinserirà il sistema e si attiverà o disattiverà pure una PGM. L'evento appropriato *Attivazione/disattivazione PGM* deve anche essere programmato (vedere a pagina 39). Con l'opzione [7] abilitata, la centrale di allarme ignorerà tutte le altre *Opzioni codice utente*. Perciò, immettendo il codice di accesso si attiverà o disattiverà solo la PGM.

4.5 BLOCCO CODICE MASTER

Sezione [127] = Opzioni sistema

Opzione [4] OFF = Blocco Codice master di sistema disabilitato (default)

Opzione [4] ON = Blocco Codice master di sistema abilitato

Con questa prestazione abilitata, la centrale di allarme bloccherà il *Codice master di sistema* (001). Questo significa che premendo il *Codice master di sistema* non può essere cancellato, ma può essere cambiato.

4.6 CODICE COSTRIZIONE

Sezione [127] = Opzioni sistema

Opzione [6] OFF = *Codice costrizione disabilitato (default)*

Opzione [6] ON = *Codice utente 048 diventa Codice costrizione*

Con questa prestazione abilitata, il Codice utente 048 diventa un Codice costrizione. Quando forzati a inserire o disinserire il loro sistema, gli utenti possono immettere un Codice costrizione (Codice utente 048) per inserire o disinserire il sistema che può trasmettere immediatamente un allarme silente alla centrale di sorveglianza, inviando il codice rapporto costrizione programmato nella sezione [196].

CAPITOLO 5: PROGRAMMAZIONE ZONE

Quando si programmano le zone, la loro assegnazione dipende da dove sono connessi i dispositivi di rilevamento (vedere Tabella 4).

Tabella 4: Tabella riconoscimento zone

Dispositivo connesso a quale ingresso?	1759EX
Ingresso 1 centrale di allarme =	Zona 1
Ingresso 2 centrale di allarme =	Zona 2
Ingresso 3 centrale di allarme =	Zona 3
Ingresso 4 centrale di allarme =	Zona 4
Ingresso 5 centrale di allarme =	Zona 5
Zona 1 tastiera =	Zona 6
Zona 2 tastiera =	Zona 7
Ingresso 1 espansione =	Zona 8
Ingresso 2 espansione =	Zona 9
Ingresso 3 espansione =	Zona 10
Ingresso 4 espansione =	Zona 11
Ingresso 5 espansione =	Zona 12
Ingresso 6 espansione =	Zona 13
Ingresso 7 espansione =	Zona 14
Ingresso 8 espansione =	Zona 15

5.1 Cos'è un ingresso espansione?

Un espansione ingresso permette di connettere moduli al sistema per incrementare il numero di zone disponibili fino ad un massimo di 15. Ciascun ingresso cablato su un modulo espansione zone o trasmettitore senza fili usato dal modulo bus senza fili può essere assegnato a un ingresso espansione. Gli ingressi espansione possono essere usati in qualsiasi combinazione. Ad esempio, si possono assegnare 5 trasmettitori senza fili come pure 3 ingressi cablati agli ingressi espansione. Indipendentemente dal numero di moduli di espansione usati, la centrale di allarme non può supportare più di otto ingressi espansione.

NOTA: Non assegnare ingressi da moduli differenti sulla stessa espansione ingressi.

5.2 RIASSEGNARE LA ZONA TASTIERA 2

Sezione [126]: opzioni generali

Opzione [7] OFF = riassegna zona tastiera 2 disabilitata

Opzione [7] ON = riassegna zona tastiera 2 abilitata

Riassegna la zona tastiera 2 cambia la zona tastiera in una espansione ingresso. Nella bella 4, sono visibili gli effetti quando questa funzione viene abilitata. Per esempio, quando l'opzione [7] è abilitata, la zona 4 si sposta sull'espansione ingressi, ingresso 1 (vedi tabella 5, pagina 17). E' necessario, abilitare l'uso dell'espansione ingresso 1.

NOTA: Quando "Riassegna la zona tastiera 2" è abilitata, la supervisione del tamper tastiera (vedere pagina 42) per la zona tastiera 2 non è disponibile. La supervisione del tamper tasteira sarà disponibile solo sulla zona tastiera 1.

5.3 RIASSEGNARE ZONE ALLA ESPANSIONE INGRESSI

Sezione [126]: opzioni generali:

Opzione [8] OFF = riassegna zone alla espansione ingressi disabilitata (impostazione di default).

Opzione [8] = ON riassegna zone alla espansione ingressi abilitata

Riassegna zone alla espansione ingressi, cambia i numeri delle zone per incrementare il numero degli ingressi espansione che possono essere visualizzati sulla tastiera a 10 zona-LED. Nelle installazione che richiedono l'uso della espansione ingressi, come le zone radio, la tastiera a 10 LED può essere abilitata a visualizzare alcune delle zone. Nella tabella seguente, gli effetti dell'abilitazione di questa funzione e il modo "riassegnare la zona tastiera 2" (vedere sezione 5.2 a pagina 16) sono:

Tabella 5: Zone visualizzate con tastiera 10 LED

	Opzione [8] OFF 1759EX	Opzione [8] ON 1759EX	Opzione [8] ON e Opzione [7] OFF 1759EX	Opzione [8] ON e Opzione [7] ON 1759EX
Centrale allarme				
Ingresso 1 =	Zona 1	Zona 1	Zona 1	Zona 1
Ingresso 2 =	Zona 2	Zona 2	Zona 2	Zona 2
Ingresso 3 =	Zona 3	N/A	N/A	N/A
Ingresso 4 =	Zona 4	N/A	N/A	N/A
Ingresso 5 =	Zona 5	N/A	N/A	N/A
Tastiere				
Zona 1 =	Zona 6	Zona 3	Zona 3	Zona 3
Zona 2 =	Zona 7	Zona 4	Zona 4	N/A
Espansione				
Ingresso 1 =	Zona 8	Zona 5	Zona 5	Zona 4
Ingresso 2 =	Zona 9	Zona 6	Zona 6	Zona 5
Ingresso 3 =	Zona 10	Zona 7	Zona 7	Zona 6
Ingresso 4 =	Zona 11	Zona 8	Zona 8	Zona 7
Ingresso 5 =	Zona 12	Zona 9	Zona 9	Zona 8
Ingresso 6 =	Zona 13	Zona 10	Zona 10	Zona 9
Ingresso 7 =	Zona 14	Zona 11	Zona 11	Zona 10
Ingresso 8 =	Zona 15	Zona 12	Zona 12	Zona 11
= Zone non visualizzate su tastiera 10 LED				

5.4 PROGRAMMAZIONE ZONE

Dopo la connessione di un dispositivo di rilevamento cablato ad uno dei morsetti d'ingresso della centrale di allarme o del modulo espansione zone o dopo l'installazione di qualsiasi trasmettitore senza fili, si devono definire i parametri della zona associata. I parametri di zona definiscono il tipo di zona, l'assegnazione del settore di zona e come la centrale di allarme reagirà in presenza di una condizione di allarme su quella zona come descritto nelle sezioni seguenti. Questi parametri di zona sono programmati in una sezione come descritto in modo dettagliato in Figura 5.1 (vedere alla pagina 18).

ATTENZIONE: Solo gli ingressi della centrale possono essere definiti come zona incendio, zona incendio ritardata, zona chiave. Le zone della centrale sono da 01 a 05.

Figura 5.1: Programmazione zone Spectra

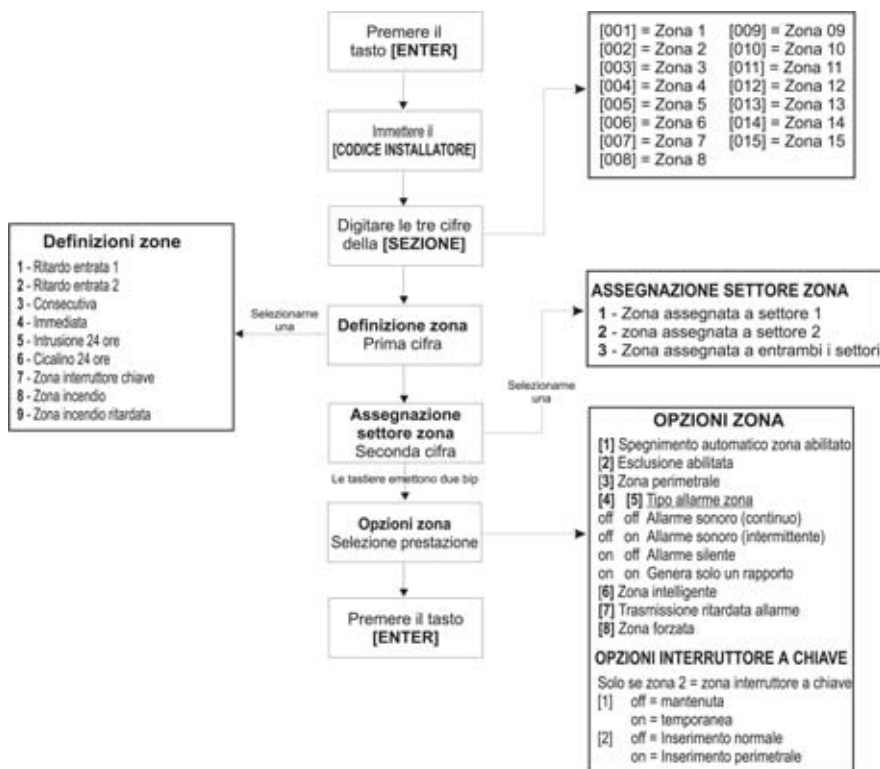

5.5 DEFINIZIONI ZONE

Come mostrato in Figura 5.1, le sezioni da [001] a [015] rappresentano le zone da 1 a 15 rispettivamente, dove la prima cifra di ciascuna di queste sezioni rappresenta la definizione di zona. Fare riferimento anche al paragrafo “*velocità zona*” a pagina 22. Per **disabilitare una zona**, cancellare il contenuto della sezione corrispondente alla zona desiderata premendo il tasto [FORCE] 3 volte e premendo [ENTER]. Sono disponibili 9 definizioni zone, che sono descritte di seguito.

5.5.1 Ritardo entrata 1

Sezioni [001] – [015] = Zone 1 – 15: prima cifra = 1

Quando il sistema è inserito e quando una zona definita con Ritardo entrata 1 si apre, la centrale di allarme genererà un allarme dopo trascorso il tempo programmato nel Temporizzatore ritardo entrata 1. Questo dà agli utenti sufficiente tempo per entrare nell'area protetta e disinserire il sistema. Per programmare il Temporizzatore ritardo entrata 1, digitare le 3 cifre del valore del ritardo (000-255 secondi, default = 45 secondi) nella sezione [069]. Le zone Ritardo entrata sono usate normalmente nei punti entrata/uscita dell'area protetta (cioè porta anteriore/posteriore, garage, ecc.). L'utilizzo di ritardi entrata diversi (vedere *Ritardo entrata 2*, al paragrafo successivo) è utile quando, ad esempio, un punto entrata richiede un ritardo più lungo dell'altro, o in un sistema a settori dove ciascun settore può richiedere un diverso Ritardo entrata.

5.5.2 Ritardo entrata 2

Sezioni [001] – [015] = Zone 1 – 15: prima cifra = 2

Le zone Ritardo entrata 2 sono identiche alle zone *Ritardo entrata 1* (vedere paragrafo 5.1.1) ma usano un Temporizzatore ritardo entrata separato. Per programmare il Temporizzatore ritardo entrata 2, digitare le 3 cifre del valore del ritardo (000-255 secondi, default = 45 secondi) nella sezione [070].

5.5.3 Zone consecutive

Sezioni [001] – [015] = Zone 1 – 15: prima cifra = 3

Quando una Zona consecutiva inserita si apre, la centrale di allarme genererà immediatamente un allarme, a meno che sia stata prima aperta una zona Ritardo entrata:

- Se una Zona consecutiva inserita si apre dopo che sia aperta una zona Ritardo entrata, la centrale di allarme attende che sia trascorso il tempo del Temporizzatore ritardo entrata prima di generare un allarme.
- Se una Zona consecutiva inserita si apre dopo che sia aperta più di una zona Ritardo entrata, la centrale di allarme attenderà fino a quando sia trascorso il tempo del Temporizzatore ritardo entrata della zona che si è aperta per prima.

Questa prestazione è usata normalmente quando un rivelatore di movimento protegge l'area occupata dalla tastiera del punto ingresso; eviterà che il rivelatore di movimento provochi un allarme quando un utente entra attraverso il punto entrata per disinserire il sistema.

5.5.4 Zone immediate

Sezioni [001] – [015] = Zone 1 – 15: prima cifra = 4

Quando una Zona immediata inserita si apre, la centrale di allarme genera immediatamente un allarme. Le zone immediate sono usate normalmente per finestre, porte del patio, lanterne di lucernari ed altre zone di tipo perimetrale.

5.5.5 Zone intrusione 54 ore

Sezioni [001] – [015] = Zone 1 – 15: prima cifra = 5

Ogniquale volta una Zona intrusione 24 ore si apre, sia con sistema inserito sia con sistema disinserito, la centrale di allarme genererà immediatamente un allarme.

5.5.6 Cicalino 24 ore

Sezioni [001] – [015] = Zone 1 – 15: prima cifra = 6

Ogniquale volta una zona buzzer (cicalino) 24 ore si apre, sia con sistema inserito o disinserito, la centrale di allarme farà partire i cicalini delle tastiere per indicare che una zona è stata violata. Inoltre genererà un rapporto di allarme, ma non abiliterà al suono le sirene. Immettere un codice valido sulla tastiera per mare i cicalini. Questa zona è particolarmente usata quando un utente desidera sapere se qualcuno apre una porta o un armadietto all'interno della casa il cui accesso è negato (per esempio controllo accesso bambini in una stanza con collezione di valore).

5.6 DEFINIZIONI ZONE ESCLUSIVE

La definizione delle seguenti tre zone può essere definita solo per usare dispositivi connessi direttamente agli ingressi della centrale di allarme. Quando una zona è programmata come “*zona interruttore a chiave*”, la centrale di allarme ignora tutte le altre opzioni zona. Quando una zona è programmata come “*zona incendio*” o come “*zona incendio ritardata*”, la centrale ignora le

opzioni di zona che sono state programmate, eccetto la funzione di "interruzione allarme ripetuto" (vedi paragrafo 5.8.1). I trasmettitori via radio e i dispositivi connessi ai moduli di espansione su BUS non possono essere programmati con queste definizioni di zona.

5.6.1 Zona interruttore a chiave

Sezioni [001] – [005] = Zone 1 – 5: prima cifra = 7

Collegando un interruttore a chiave alla zona si permette agli utenti di inserire il sistema premendo un pulsante o aprendo o chiudendo un interruttore. Fare riferimento a *Connessioni di interruttore a chiave* a pagina 10 e a *Opzioni interruttore a chiave* a pagina 21.

5.6.2 Zona incendio

Sezioni [001] – [005] = Zone 1 – 5: prima cifra = 8

Ogniqualvolta una Zona incendio 24 ore standard si apre, sia essa inserita o disinserita, la centrale di allarme genererà le seguenti condizioni:

- La centrale di allarme può inviare il codice di rapporto allarme zona 3 programmato nella sezione [187].
- In presenza di manomissione/guasto collegamento elettrico su una zona incendio, la centrale di allarme invia un codice di rapporto Guasto circuito antincendio programmato nella sezione [206] alla centrale di sorveglianza. Un Guasto circuito antincendio apparirà anche nella *Visualizzazione guasti* delle tastiere (vedere a pagina 47).
- Gli allarmi sono sempre sonori, indipendentemente da altre impostazioni. Gli allarmi incendio genereranno un segnale di uscita campana/sirena intermittente (a impulsi) come indicato in Figura 5.2.

5.6.3 Zona incendio ritardata

Sezioni [001] – [005] = Zone 1 – 5: prima cifra = 9

Quando una zona incendio ritardata apre, sia essa inserita o disinserita, la centrale di allarme reagirà come descritto in fig. 5.3 a pagina 20. La zona incendio ritardata è comunemente utilizzata nelle applicazioni residenziali dove i rivelatori di fumo provocano falsi allarmi (es. pane caldo fumante).

Figura 5.2: Uscita campana durante allarme incendio



Figura 5-3: Zona incendio 24 ore ritardata



5.7 ASSEGNAZIONE ZONE A SETTORI

Sezioni [001] – [015] = Zone 1 – 15:

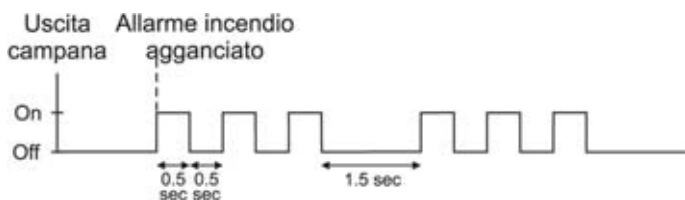
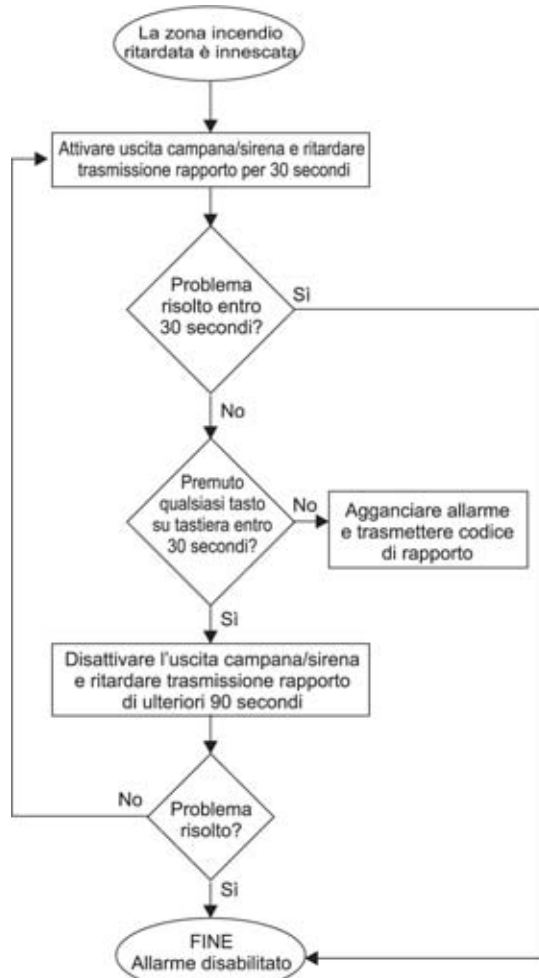
La centrale di allarme offre la possibilità di dividere il sistema di sicurezza in due sistema indipendenti. Come definito in Figura 5.1 a pagina 18, le sezioni da [001] a [015] rappresentano rispettivamente le zone da 1 a 15, dove la seconda cifra in ciascuna di queste sezioni rappresenta il settore a cui è assegnata la zona. La zona è assegnata al settore 1 se la seconda cifra = **1**, settore 2 se la seconda cifra = **2**, ad entrambi i settori se la seconda cifra = **3**. Per ulteriori informazioni su *Divisione in settori*, fare riferimento a pagina 41.

5.8 OPZIONI ZONA

Come definito in Figura 5.1, le sezioni da [001] a [015] rappresentano rispettivamente le zone da 1 a 15, dove dopo immesse le prime due cifre, selezionare una o più delle opzioni zona che seguono usando il Metodo programmazione selezione prestazioni multiple (vedere a pagina 11).

5.8.1 Interruzione allarme ripetuto

Sezioni [001] – [015] = Zone 1 – 15

Opzione [1] OFF = *Interruzione allarme ripetuto disabilitata*

Opzione [1] ON = *Interruzione allarme ripetuto abilitata per la zona selezionata (default)*

Se, in un singolo periodo di inserimento, il numero di allarmi generati da una zona con l'opzione Interruzione allarme ripetuto abilitata supera il numero definito dal contatore Interruzione allarme ripetuto, la centrale di allarme non genererà più un allarme per tale zona. Per programmare il suddetto contatore, digitare il limite desiderato (000 = disabilitata, 001-015, default = 5) nella sezione [089]. Il contatore si azzerà ad ogni inserimento del sistema.

5.8.2 Esclusione zone

Sezioni [001] – [015] = Zone 1 – 15

Opzione [2] OFF = *Esclusione zona disabilitata*

Opzione [2] ON = *La zona selezionata è abilitata all'esclusione (default)*

Quando un utente utilizza la prestazione Programmazione esclusione (vedere a pagina 49), solo le zone con l'opzione esclusione abilitata possono essere programmate come escluse.

Non programmare una zona incendio con l'opzione zona escludibile, poiché la centrale di allarme non escluderà mai zone incendio in un inserimento perimetrale.

5.8.3 Zone perimetrali

Sezioni [001] – [015] = Zone 1 – 15

Opzione [3] OFF = *Zona perimetrale disabilitata (default)*

Opzione [3] ON = *La zona selezionata è abilitata perimetrale*

Le zone con l'opzione perimetrale abilitata saranno escluse quando il sistema è inserito perimetrale (vedere a pagina 49).

Non programmare una zona incendio con l'opzione perimetrale, poiché la centrale di allarme non escluderà mai zone incendio in un inserimento perimetrale.

5.8.4 Tipi di allarme

Sezioni [001] – [015] = Zone 1 – 15

[4] OFF / [5] OFF – *Continuo sonoro (default)*

In presenza di condizioni di allarme, la centrale di allarme può trasmettere il codice di rapporto Allarme zona appropriato (vedere pagina 33) e definisce l'uscita stabile per qualsiasi campana o sirena connessa all'uscita BELL (CAMPANA) della centrale di allarme stessa.

[4] OFF / [5] ON – *Allarme intermittente sonoro*

In presenza di condizioni di allarme, la centrale di allarme può trasmettere il codice di rapporto Allarme zona appropriato (vedere pagina 33) e definisce l'uscita intermittente (vedere Figura 5.2 a pagina 20) per qualsiasi campana o sirena connessa all'uscita BELL (CAMPANA) della centrale di allarme stessa.

[4] ON / [5] OFF – *Allarme silente*

In presenza di condizioni di allarme, la centrale di allarme può trasmettere il codice di rapporto Allarme zona appropriato (vedere pagina 33) e non attiverà l'uscita BELL (CAMPANA) della centrale di allarme stessa. Sulle tastiere il LED appropriato "INSERITO" o "STATO" lampeggerà per indicare un allarme e l'utente avrà ancora il tempo sufficiente per disinserire il sistema.

[4] ON / [5] ON – Solo rapporto

In presenza di condizioni di allarme, la centrale di allarme può trasmettere il codice di rapporto Allarme zona appropriato (vedere pagina 33). Il sistema non dovrà essere disinserito.

5.8.5 Zona intelligente

Sezioni [001] – [015] = Zona 1 – 15

Opzione [6] OFF = Zona intelligente disabilitata (default)

Opzione [6] ON = Zona intelligente abilitata per zona selezionata

Questa prestazione è usata principalmente per ridurre la possibilità di falsi allarmi. Quando una zona con l'opzione Zona intelligente si apre, la centrale di allarme non genera immediatamente un allarme. Essa comincia con innescare il Temporizzatore ritardo zona intelligente. Per programmare questo temporizzatore, immettere il valore di 3 cifre desiderato (010-255 secondi, default = 48 secondi) nella sezione [084]. Se si verifica una qualunque delle seguenti condizioni durante questo periodo di tempo, la centrale di allarme genererà un allarme:

Durante il ritardo Zona intelligente, una seconda zona ha provocato un allarme.

Durante il ritardo Zona intelligente, la zona in allarme è stata ripristinata (chiusa) e si è di nuovo aperta.

La zona in allarme rimane aperta per tutto il ritardo di Zona intelligente.

5.8.6 Ritardo prima di trasmissione codice rapporto allarme

Sezioni [001] – [015] = Zona 1 – 15

Opzione [7] OFF = Ritardo trasmissione allarme disabilitato (default)

Opzione [7] ON = Ritardo trasmissione allarme abilitato per zona selezionata

In presenza di una condizione di allarme su una zona con questa opzione abilitata, la centrale di allarme abilita l'uscita campana/sirena ma non riporta l'allarme alla centrale di sorveglianza fino al termine del Ritardo prima di trasmissione allarme. Per programmare questo allarme immettere il valore di 3 cifre del ritardo desiderato (000 = disabilitato, 001-255 secondi, default = disabilitato) nella sezione [080]. Durante questo periodo di tempo, il disinserimento del sistema disabilita l'uscita campana/sirena ed annulla la trasmissione del codice di rapporto. Questa prestazione è usata normalmente con zone ritardo entrata per ridurre il verificarsi di falsi allarmi creati da nuovi utenti che potrebbero non disinserire in tempo il sistema.

5.8.7 Zone forzate

Sezioni [001] – [015] = Zona 1 – 15

Opzione [8] OFF = Zona forzata disabilitata (default)

Opzione [8] ON = La zona selezionata è abilitata forzata

Le zone con questa opzione abilitata saranno escluse durante l'inserimento forzato del sistema (vedere a pagina 49). Se durante questo periodo, una zona disattivata viene chiusa, la centrale di allarme reinclude la zona. Conseguentemente genererà un allarme se la zona viene riaperta.

Non programmare una Zona incendio con questa opzione, poiché la centrale di allarme non escluderà mai zone incendio durante l'inserimento forzato del sistema.

5.8.8 Opzioni interruttore a chiave

Sezioni [001] – [005] = Opzione [1] e [2]

Se una zona è stata programmata come *Zona interruttore a chiave* (vedere sezione 5.6.1 a pagina 19) la centrale di allarme ignora le altre opzioni di zona. La zona interruttore a chiave può essere programmata come mantenuta (funzionamento bistabile), temporanea (funzionamento impulsivo) e per inserimento totale o parziale. Con il funzionamento come chiave mantenuta, il sistema è inserito quando la chiave (o interruttore) è in posizione ON (contatto chiuso); è disinserito quando la chiave è in posizione OFF (contatto aperto). Se programmata come momentanea, per inserire il sistema, posizionare la chiave in posizione ON (contatto chiuso) e riportarla in OFF (contatto aperto); ripetendo questa operazione, si disinserisce il sistema. Programmare le seguenti opzioni:

Opzione [1] OFF = *Mantenuto (default)* Opzione [2] OFF = *Inserimento normale*

Opzione [1] ON = *Temporaneo* Opzione [2] ON = *Inserimento perimetrale*

5.9 VELOCITÀ ZONE

Sezioni [050] – [064] = Zone 1 – 15

001-255 X 10 ms., default = 600 ms.

La Velocità zone definisce quanto rapidamente la centrale di allarme risponderà ad una zona aperta. La centrale di allarme non visualizzerà una zona aperta sulla tastiera o genererà un allarme fino a quando non sia trascorso il tempo della Velocità zona programmato. Tutte le altre definizioni e opzioni di zona non hanno effetto fino a quando non sia trascorso il tempo della Velocità zona. Questa prestazione evita che qualsiasi falso segnale provochi un allarme o un rapporto non necessario.

5.10 ZONE EOL

Sezione [132] – Opzioni zone

Opzione [4] OFF = *Le zone non usano resistenze EOL (default)*

Opzione [4] ON = *Le zone richiedono resistenze EOL*

Se tutti i dispositivi di rilevamento connessi alla centrale di allarme hanno morsetti di ingresso che richiedono resistenze di fine linea di 1 k_Ω, abilitare l'opzione [4] nella sezione [132]. Per ulteriori informazioni sull'uso delle resistenze di fine linea fare riferimento a *Ingressi si zone singole* a pagina 9.

CAPITOLO 6: PROGRAMMAZIONE ZONE PER TRASMETTITORI VIA RADIO

La centrale Spectra 1759EX permette di aggiungere fino a otto zone via radio completamente supervisionate della serie OMNIA e fino a otto telecomandi programmabili.

6.1 PROGRAMMAZIONE TRASMETTITORI VIA RADIO

La programmazione dei trasmettitori via radio (rivelatori volumetrici e contatti magnetici) è ottenuta in due fasi:

1. Assegnare il trasmettitore radio sulla centrale SPECTRA 1759EX
2. Programmare le zone

6.1.1 PROGRAMMAZIONE TRASMETTITORI VIA RADIO

Sezioni da [601] a [608]

Le sezioni [601] a [608] rappresentano le espansioni di ingresso rispettivamente da 1 a 8. Per esempio, la sezione [601] è assegnata all'espansione ingresso 1, la sezione [602] è assegnata all'espansione ingresso 2, ecc. (fare riferimento alla tabella 6). Ogni espansione ingresso rappresenta una specifica zona del sistema Spectra 1759EX (vedere tabella 4 a pagina 16)

Tabella 6. *Sezioni e espansioni ingressi*

Sezione #	Numero seriale 6 cifre	Espansione ingresso
[601]	___/___/___/___/___/___	Ingresso 1
[602]	___/___/___/___/___/___	Ingresso 2
[603]	___/___/___/___/___/___	Ingresso 3
[604]	___/___/___/___/___/___	Ingresso 4
[605]	___/___/___/___/___/___	Ingresso 5
[606]	___/___/___/___/___/___	Ingresso 6
[607]	___/___/___/___/___/___	Ingresso 7
[608]	___/___/___/___/___/___	Ingresso 8

Come assegnare i trasmettitori radio alla centrale Spectra 1759EX?

- 1) premere il tasto [ENTER]
- 2) digitare il [CODICE INSTALLATORE]
- 3) digitare il numero della [SEZIONE #] (dalla sezione [601] alla [608])
- 4) digitare le sei cifre del [NUMERO SERIALE] del trasmettitore via radio

Non assegnare dispositivi rivelatori da moduli differenti alla stessa espansione ingresso. Per esempio, non assegnare un trasmettitore via radio alla sezione [601] e connettere un dispositivo rivelatore all'ingresso Z1 del modulo APR3-ZX8.

NOTA: Il numero seriale, è posizionato all'interno del trasmettitore, oppure è possibile usare la "visualizzazione del numero seriale" (vedere la sezione 6.3 a pagina 23) per determinare il numero seriale.

Il trasmettitore deve essere attiva appena viene memorizzato dalla centrale Spectra 1759EX. Per attivare il trasmettitore, inserire le batterie e chiudere il coperchio. Per essere sicuri dell'avvenuta memorizzazione del contatto, e quindi della corretta trasmissione tra centrale e trasmettitore, aprire e chiudere la corrispondente zona del trasmettitore.

6.1.2 CANCELLAZIONE TRASMETTITORI VIA RADIO

Sezioni da [601] a [608]

Come cancellare i trasmettitori radio dalla centrale Spectra 1759EX?

- 1) premere il tasto [ENTER]
- 2) digitare il [CODICE INSTALLATORE]
- 3) digitare il numero della [SEZIONE #] (dalla sezione [601] alla [608])
- 4) digitare sei volte [0] per cancellare il numero seriale memorizzato

6.1.3 PROGRAMMAZIONE ZONE

Le zone allocate come zone radio devono essere programmate: Fare riferimento alla “programmazione zone” a pagina 16 per maggiori informazioni.

6.2 VISUALIZZAZIONE DELLA PORTATA DEL SEGNALE RADIO DEI TRASMETTITORI

Sezioni da [631] a [638]

Appena installati i trasmettitori radio e successivamente assegnati alla centrale Spectra 1759EX, l'intensità del segnale ricevuto da ogni trasmettitore può essere verificato nelle sezioni [631] a [638]. Ogni sezione rappresenta l'intensità del segnale per ogni singolo dispositivo. Per esempio, la sezione [631] visualizza l'intensità del segnale del dispositivo memorizzato nella sezione [601] e la sezione [638] visualizza l'intensità del segnale del dispositivo memorizzato nella sezione [608]. Notare che questa caratteristica di verifica funzionale è disponibile solo con i trasmettitori radio assegnati alle espansioni ingresso (zone) come descritto nella sezione 6.1.1 a pagina 22. Se viene letto 1, la ricezione del segnale è debole, se viene letto 8, la ricezione del segnale è massima. Valori medi di lettura uguali o superiori a 3 sono considerati sufficienti. Alcune volte spostando il trasmettitore o la centrale, anche di piccole distanze può migliorare notevolmente la ricezione del segnale.

Come visualizzare l'intensità del segnale dei trasmettitori radio?

- 1) premere il tasto [ENTER]
- 2) digitare il [CODICE INSTALLATORE]
- 3) digitare il numero della [SEZIONE #] (dalla sezione [631] alla [638])
- 4) premere il contatto antimanomissione o aprire la corrispondente zona
- 5) **Su tastiere a LED:** si illuminano i led dall'1 all'8, **su tastiere LCD:** il display della tastiera LCD visualizza il numero dall'1 all'8 sullo schermo. Per esempio il display LCD visualizza un segnale di intensità uguale a 5 nel seguente modo:

SEZIONE [6 3 1]
[1 2 3 4 5 * * *]

Dopo essere entrati nella sezione desiderata, non considerare il primo valore visualizzato, in quanto potrebbe non essere preciso.

Può essere usata anche la modalità sequenza beep (cicalino tastiera) per verificare l'intensità del segnale dei trasmettitori. Quando è premuto il contatto antimanomissione del trasmettitore, tutte le tastiere collegate al BUS della centrale avvisano tramite l'emissione di una sequenza di beep l'intensità del segnale del trasmettitore.

Come attivare la sequenza beep per verificare l'intensità del segnale dei trasmettitori radio?

- 1) premere il tasto [ENTER]
- 2) digitare il [CODICE INSTALLATORE]
- 3) digitare il numero della [SEZIONE #] (dalla sezione [631] alla [638])
- 4) premere il contatto antimanomissione o aprire la corrispondente zona
- 5) ascoltare la tonalità dei beep
se il segnale è inferiore a 3 = un beep
se il segnale è tra 3 e 6 = due beep
se il segnale è superiore a 6 = tre beep

Questa modalità non è utilizzabile con i telecomandi memorizzati sulla centrale.

6.3 VISUALIZZAZIONE DEL NUMERO DI SERIE

Sezione [630]

In questa modalità sul display sarà visualizzato il numero seriale di ogni trasmettitore radio su ogni tastiera Spectra

Come visualizzare il numero seriale dei trasmettitori radio?

- 1) premere il tasto [ENTER]
- 2) digitare il [CODICE INSTALLATORE]
- 3) digitare il numero della sezione [630]
- 4) premere sei volte il tasto [0] per cancellare il numero seriale
- 5) **sulle tastiere a LED:** le cifre del numero seriale saranno visualizzate sequenzialmente tramite l'illuminazione del rispettivo LED. Per vedere la cifra successiva premere [ENTER]; **sulle tastiere LCD:** le prime tre cifre del numero seriale saranno visualizzate sul display. Premere [ENTER] per visualizzare le successive tre cifre.

6.4 OPZIONI DI SUPERVISIONE

Le opzioni di supervisione non possono essere usate con i telecomandi memorizzati sulla centrale.

6.4.1 Controllo supervisione

Sezione [610]: opzioni di supervisione

Opzione [1] OFF = controllo supervisione disabilitato (impostazione di default)

Opzione [1] ON = controllo supervisione abilitato

L'opzione [1] abilita la modalità di supervisione. La centrale Spectra 1759EX attende per ogni trasmettitore radio memorizzato l'invio del segnale di stato entro un tempo specificato (come programmato nella sezione 6.4.2) a conferma della presenza e del corretto funzionamento. Se il dispositivo non ha inviato il segnale di stato, entro il tempo stabilito, la centrale Spectra genera un allarme guasto e/o trasmette un codice di rapporto alla centrale di sorveglianza (vedere le *opzioni di supervisione dei trasmettitori radio a pagina 44*).

6.4.2 Controllo supervisione

Sezione [610]: opzioni di supervisione

Opzione [2] OFF = tempo di controllo supervisione in ore (impostazione di default)

Opzione [2] ON = tempo di controllo supervisione in minuti

Opzione [5] OFF = valore tempo base 12 per controllo supervisione (impostazione di default)

Opzione [5] ON = valore tempo base 6 per controllo supervisione

Le opzioni [2] e [5] definiscono il tempo di attesa della centrale per i segnali di stato dai trasmettitori radio memorizzati. Per esempio, se il tempo base selezionato è 12 minuti (opzione [2] = ON; opzione [5] = OFF), la centrale attenderà la trasmissione del segnale di stato dai trasmettitori radio ogni 12 minuti. Se la centrale Spectra 1759EX non riceve il segnale da uno dei trasmettitori radio entro il tempo definito, la centrale Spectra 1759EX genera una segnalazione di guasto, un allarme e/o trasmette un codice di rapporto alla centrale di sorveglianza (vedere le *opzioni di supervisione dei trasmettitori radio a pagina 44*). Fare riferimento alla sezione 6.4.1 a pagina 24 per le istruzioni di abilitazione del controllo supervisione.

Le opzioni [2] e [5] devono essere uguali all'impostazione dei ponticelli (jumper) dei trasmettitori radio. Per esempio, se il tempo di supervisione è impostato per ogni 12 minuti, i ponticelli del trasmettitore devono essere impostati per trasmettere ogni 12 minuti.

6.4.3 Supervisione batteria bassa

Quando la tensione della batteria del trasmettitore radio (sia volumetrico che contatto magnetico) scende sotto certi valori, la centrale Spectra 1759EX invierà un codice di rapporto alla centrale di sorveglianza e sulla tastiera sarà visualizzato un guasto.

La sezione [129] opzione [6] deve essere abilitata per permettere la supervisione batteria bassa. Per maggiori informazioni, fare riferimento alla sezione 11.15 a pagina 44.

6.5 PROGRAMMAZIONE TELECOMANDI

La centrale Spectra 1759EX accetta fino a otto telecomandi completamente programmabili. La programmazione dei telecomandi è effettuata in tre fasi:

1. assegnare i telecomandi alla centrale Spectra 1759EX
2. assegnare i telecomandi ai codici di accesso utente
3. programmare i tasti del telecomando

I telecomandi trasmettono il segnale per 1 secondo quando uno dei tasti è premuto. Questa modalità permette di risparmiare le batterie del telecomando.

6.5.1 Modi di memorizzazione dei telecomandi

Sezione [650]: opzione [8]

Opzione [8] OFF = La centrale Spectra 1759EX è configurata per utilizzare i telecomandi serie OMNIA (OMN-RCT1) (impostazione di default)

Opzione [8] ON = La centrale Spectra 1759EX è configurata per utilizzare i telecomandi serie Parakey (344)

Anche se entrambi i telecomandi OMNIA e Parakey sono compatibili con la centrale Spectra 1759EX, tutti gli otto telecomandi devono essere della medesima serie (OMNIA o Parakey). Disabilitando l'opzione [8] si configura la centrale Spectra ad accettare trasmissioni solo da telecomandi serie OMNIA. Abilitando l'opzione [8] si configura la centrale Spectra ad accettare trasmissioni solo da telecomandi serie Parakey.

6.5.2 Memorizzare i telecomandi

Sezioni [731] a [738]: rispettivamente telecomandi da 1 a 8

Assegnare i telecomandi al modulo utilizzando l'autoapprendimento.

Come assegnare i telecomandi alla centrale Spectra 1759EX?

- 1) premere il tasto [ENTER]
- 2) digitare il [CODICE INSTALLATORE]
- 3) digitare il numero della [SEZIONE #] desiderata (dalla sezione [731] alla [738])
- 4) premere un tasto qualsiasi del telecomando due volte o fino alla conferma tramite emissione di beep ("Beep-Beep-Beep-Beep")

Se viene visualizzato un errore di memorizzazione del telecomando, potrebbe essere a causa di disturbi ambientali molto elevati. Perciò si raccomanda di assegnare i telecomandi prima dei trasmettitori radio.

6.5.3 Cancellare i telecomandi

Sezione [731] a [738]: rispettivamente telecomandi da 1 a 8

Come cancellare i telecomandi dalla centrale Spectra 1759EX?

- 1) premere il tasto [ENTER]
- 2) digitare il [CODICE INSTALLATORE]
- 3) digitare il numero della [SEZIONE #] desiderata (dalla sezione [731] alla [738])
- 4) premere il tasto [FORCE]

6.5.4 Assegnare i telecomandi ai codici di accesso utente

Sezione [701] a [708]: rispettivamente telecomandi da 1 a 8

Ogni telecomando deve essere assegnato a un codice utente. I codici utente sono associati a un numero utente da 001 a 048. Immettere il numero utente desiderato nella sezione da [701] a [708] che rappresentano i telecomandi assegnati nelle sezioni da [731] a [738] (vedere sezione 6.5.2 a pagina 25). Per esempio, il telecomando assegnato in sezione [731] sarà assegnato al codice utente designato in sezione [701].

Come assegnare un telecomando a un codice utente?

- 1) premere il tasto [ENTER]
- 2) digitare il [CODICE INSTALLATORE]
- 3) digitare il numero della [SEZIONE #] (dalla sezione [701] a [708])
- 4) immettere il [NUMERO UTENTE] da assegnare al telecomando (001 a 048)

6.5.5 Programmazione dei pulsanti dei telecomandi

Sezione [711] a [718]: rispettivamente telecomandi da 1 a 8

Ogni telecomando può essere programmato per avere fino a otto differenti tipi di attivazione. Ogni cifra nelle sezioni da [711] a [718] rappresentano un pulsante o una combinazione di pulsanti (vedere tabella 7 a pagina 26). Quando un utente inserisce o disinserisce il sistema tramite telecomando, la centrale di allarme inserirà o disinserirà tutte le sezioni assegnate a quel codice utente (vedere sezione 6.5.4 a pagina 25). Le sezioni da [711] a [718] rappresentano i telecomandi assegnati alle sezioni da [731] a [738] (vedere sezione 6.5.2 a pagina 25). Per esempio, i pulsanti del telecomando assegnato in sezione [731] sarà programmato in sezione [711].

Come programmare i pulsanti dei telecomandi?

- 1) premere il tasto [ENTER]
- 2) digitare il [CODICE INSTALLATORE]
- 3) digitare il numero della [SEZIONE #] (dalla sezione [711] a [718])
- 4) immettere il [VALORE ESADECIMALE] (0 a D) dell'opzione pulsante desiderata dalla tavola 8 nello spazio appropriato (vedere tabella 7). Se non si desidera programmare tutti i pulsanti, premere semplicemente il tasto [ENTER] in qualsiasi momento per salvare ed uscire.

I codici utente assegnati ai telecomandi (vedere sezione 6.5.4 a pagina 25) devono avere le corrispondenti opzioni utente abilitate. Per esempio, se è abilitato il tasto inserimento forzato, deve essere abilitata la corrispondente opzione inserimento forzato utente. Allo stesso modo, se si abilita l'opzione tasto panico, si deve abilitare l'opzione panico sulla centrale (vedere sezione 8.4 a pagina 30).

Tabella 7: programmazione tasti telecomandi

Programmazione tasti telecomando (vedere tabella 8)		
sezione		
[711]	____/____/____/____/____/____/____/____/____/____ A B C D A+B C+D A+C B+D	Telecomando # 1
[712]	____/____/____/____/____/____/____/____/____/____ A B C D A+B C+D A+C B+D	Telecomando # 2
[713]	____/____/____/____/____/____/____/____/____/____ A B C D A+B C+D A+C B+D	Telecomando # 3
[714]	____/____/____/____/____/____/____/____/____/____ A B C D A+B C+D A+C B+D	Telecomando # 4
[715]	____/____/____/____/____/____/____/____/____/____ A B C D A+B C+D A+C B+D	Telecomando # 5
[716]	____/____/____/____/____/____/____/____/____/____ A B C D A+B C+D A+C B+D	Telecomando # 6
[717]	____/____/____/____/____/____/____/____/____/____ A B C D A+B C+D A+C B+D	Telecomando # 7
[718]	____/____/____/____/____/____/____/____/____/____ A B C D A+B C+D A+C B+D	Telecomando # 8

Tabella 8: opzioni tasti

[FORCE] = Tasto disabilitato	[7] = Inserimento e disinserimento
[1] = Inserimento	[8] = Allarme panico 1 (Polizia)
[2] = Inserimento parziale	[9] = Allarme panico 2 (Medico)
[3] = Inserimento istantaneo	[A] = Allarme panico 3 (incendio)
[4] = Inserimento forzato	[B] = attiva tutte le PGM che hanno il gruppo eventi #07* come loro attivazione eventi
[5] = Disinserimento	[C] = attiva tutte le PGM che hanno il gruppo eventi #08* come loro attivazione eventi
[6] = Disinserire quando non c'è un allarme	[D] = attiva tutte le PGM che hanno il gruppo eventi #09* come loro attivazione eventi

*Gruppi evento #07, #08 e #09 della tabella PGM centrale Spectra 1759EX. Per la tabella PGM, fare riferimento alla Guida programmazione della centrale Spectra 1759EX.

Fig. 6.1: identificazione tasti telecomando (4 tasti)

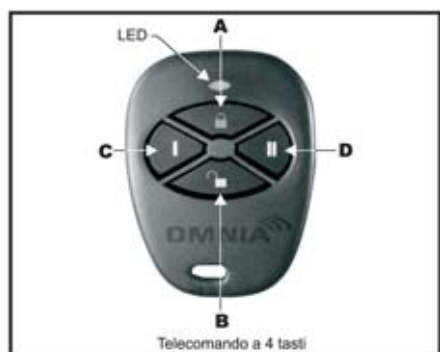

Fig. 6.2: cambio batterie telecomando

Batteria al litio 3V

Vista posteriore interna

Come cambiare le batterie del telecomando.

- 1) Svitare le due viti del coperchio posteriore e rimuovere il coperchio
- 2) Togliere le vecchie batterie dall'interno del telecomando
- 3) Inserire le nuove batterie al litio mod. CR2016 facendo attenzione alla polarità. Il positivo delle batterie deve essere inserito a faccia in giù.
- 4) Reinserrire il coperchi e riavvitare le due viti di chiusura.

CAPITOLO 7: OPZIONI DI INSERIMENTO E DISINSERIMENTO

7.1 COMMUTAZIONE A INSERIMENTO PERIMETRALE

Sezione [133] = Settore 1, [134] = Settore 2

Opzione [7] OFF = *Commutare a inserimento perimetrale disabilitata (default)*

Opzione [7] ON = *Commutare a inserimento perimetrale abilitata*

Se un utente inserisce in modo normale un settore ma non esce attraverso (non apre e chiude) una zona ritardo entrata durante il ritardo uscita, la centrale di allarme può essere programmata per commutare da Inserimento normale a Inserimento perimetrale.

7.2 INSERIMENTO PERIMETRALE CON RITARDO

Sezione [133] = Settore 1, [134] = Settore 2

Opzione [5] OFF = *inserimento perimetrale con ritardo disabilitato (default)*

Opzione [5] ON = *inserimento perimetrale con ritardo abilitato*

Se un settore è in inserimento parziale quando questa funzione è abilitata, tutte le zone del settore, eccetto la zona 24 ore, sono associate al ritardo inserimento perimetrale. Quindi la centrale di allarme non genererà allarmi se una zona è violata durante il ritardo inserimento perimetrale. Questa caratteristica previene i falsi allarmi, permettendo all'utente di disinserire il sistema se una zona viene accidentalmente violata. Per esempio, con l'allarme inserito, se un utente apre una finestra protetta, oppure durante la notte passa in una zona protetta da un sensore volumetrico, l'utente ha il tempo necessario per disinserire l'impianto prima che sia generato un allarme. Ogni partizione segue il tempo di ritardo inserimento perimetrale programmato nel "ritardo ingresso 2" della sezione [070].

7.3 INSERIMENTO FORZATO AUTOMATICO

Sezione [131] – Opzioni inserimento/disinserimento

Opzione [2] OFF = *Inserimento forzato automatico disabilitato (default)*

Opzione [2] ON = *Inserimento forzato automatico abilitato*

Con questa prestazione abilitata, la centrale di allarme si inserirà sempre in modo forzato invece che in modo normale quando viene immesso un codice di accesso utente valido con l'opzione inserimento forzato. In installazioni dove l'utente deve sempre inserire forzato quando esce dall'area protetta, questa prestazione lo permette senza che l'utente debba premere il tasto [FORCE] prima di immettere il proprio codice di accesso.

7.4 INSERIMENTO LIMITATO SU GUASTO DI BATTERIA

Sezione [130] – Opzioni inserimento/disinserimento

Opzione [5] OFF = *Permette inserimento su guasto batteria (default)*

Opzione [5] ON = *Inserimento limitato su guasto batteria*

Se questa opzione è abilitata, la centrale di allarme non inserirà il sistema se rivela che la batteria di riserva non è collegata o che la sua tensione è scesa sotto 10,5 V. La centrale di allarme non inserirà il sistema fino a quando siano ripristinate tutte le condizioni di guasto batteria.

7.5 INSERIMENTO LIMITATO SU GUASTO MANOMISSIONE

Sezione [130] – Opzioni inserimento/disinserimento

Opzione [6] OFF = *Permette inserimento su guasto manomissione (default)*

Opzione [6] ON = *Inserimento limitato su guasto manomissione*

Se questa opzione è abilitata, la centrale di allarme non inserirà il sistema se rivela la presenza di un guasto manomissione su una o più zone. La centrale di allarme non inserirà il sistema fino a quando siano ripristinate tutte le condizioni di guasto manomissione.

Questa prestazione non funzionerà se le Opzioni riconoscimento manomissione (vedere a pagina 30) sono disabilitate o ogniqualvolta la zona manomessa è esclusa e le Opzioni esclusione manomissione (vedere a pagina 30) sono state abilitate.

7.6 INSERIMENTO AUTOMATICO TEMPORIZZATO

Sezione [133] = Settore 1, [134] = Settore 2

Opzione [1] OFF = *Inserimento automatico temporizzato disabilitato (default)*

Opzione [1] ON = *Inserimento automatico temporizzato abilitato*

Ogni settore può essere programmato per inserirsi ogni giorno all'ora definita dal *Temporizzatore inserimento automatico*. Le *Opzioni inserimento automatico* (vedere a pagina 27) determinano il metodo di inserimento del settore. La centrale di allarme introdurrà un periodo di ritardo uscita di 60 secondi prima di inserire il sistema. A questo punto, l'inserimento automatico può essere annullato immettendo un codice di accesso valido. Dopo che il settore è stato inserito con esito positivo, la centrale di allarme può trasmettere il codice di rapporto di inserimento automatico programmato nella sezione [172]. Qualsiasi zona aperta rivelata quando un settore viene inserito automaticamente sarà esclusa indipendentemente dalla sua definizione (eccetto le zone 24 ore). La centrale di allarme trasmetterà sempre il codice di rapporto Inserimento ritardato se programmato nella sezione [172].

Esempio: *Per inserire automaticamente il settore 2 ogni giorno alle 18,15, abilitare l'Inserimento automatico temporizzato per il settore 2 attivando l'opzione [1] nella sezione [134]. Poi immettere 18:15 nella sezione [112].*

7.6.1 Temporizzatore inserimento automatico

Sezione [133] = Settore 1, [134] = Settore 2

Selezionare la sezione corrispondente al settore desiderato e programmare l'ora (usare il formato 24 ore, cioè 6, 30 del pomeriggio = 18:30) a cui la centrale di allarme tenterà di inserire il settore selezionato e/o inviare il codice di rapporto Inserimento ritardato. Se inserimento automatico temporizzato è disabilitato, la centrale di allarme invierà ancora il codice di rapporto Inserimento ritardato al tempo specificato dal Temporizzatore inserimento automatico.

7.7 INSERIMENTO AUTOMATICO IN ASSENZA DI MOVIMENTO

Sezione [133] = Settore 1, [134] = Settore 2

Opzione [2] OFF = *Inserimento automatico in assenza di movimento disabilitato (default)*

Opzione [2] ON = *Inserimento automatico in assenza di movimento abilitato*

Se non è presente alcun movimento nell'area protetta di un settore per il periodo specificato dal Temporizzatore assenza di movimento (vedere più avanti), la centrale di allarme può inserire automaticamente quel settore. L'opzione inserimento automatico descritta nel paragrafo 6.7 di questo manuale determina il metodo di inserimento del settore. All'inserimento, la centrale di allarme trasmetterà il codice di rapporto Assenza di movimento se programmato nella sezione [172]. Indipendentemente dall'inserimento o dal non inserimento del sistema, la centrale di allarme trasmetterà sempre il codice di rapporto Inserimento ritardato se programmato nella sezione [172]. Se Inserimento automatico in assenza di movimento è disabilitato, la centrale di allarme invierà ancora il codice di rapporto Inserimento ritardato all'ora specificata dal Temporizzatore assenza di movimento.

Esempio: *Per inserire il settore 1 ogniqualvolta non vi è movimento per un periodo di 4 ore, abilitare Inserimento automatico in assenza di movimento per il settore 1 attivando l'opzione [2] nella sezione [133]. Quindi nella sezione [075] immettere 016 (16 x 15 min. = 240 min. = 4 ore).*

7.7.1 Temporizzatore assenza di movimento

Sezione [075] = Settore 1, [076] = Settore 2: **001-255 x 15 min.**, default = disabilitato

Selezionare la sezione corrispondente al settore interessato e programmare l'intervallo di tempo senza movimento che si desidera che la centrale di allarme attenda prima di inserire e/o inviare il codice di rapporto Inserimento ritardato. Se Inserimento automatico in assenza di movimento è disabilitato, la centrale di allarme può ancora inviare il codice di rapporto Inserimento ritardato quando non sia stato rivelato alcun movimento per il periodo specificato dal Temporizzatore assenza di movimento

7.8 OPZIONI INSERIMENTO AUTOMATICO

Sezione [133] = Settore 1, [134] = Settore 2

Opzione [3] OFF = *Inserimento normale (default)*

Opzione [3] ON = *Inserimento perimetrale*

Quando si usa Inserimento automatico temporizzato o Inserimento automatico in assenza di movimento (vedere paragrafi 6.5 e 6.6 di questo manuale), la centrale di allarme può inserire in modo normale o in modo perimetrale (vedere a pagina 56) il settore selezionato.

7.9 INSERIMENTO RAPIDO

Sezione [130]: opzioni da [1] a [4], vedere sotto

Opzione [1] ON = premere e tenere premuto il tasto [ENTER] per Inserimento rapido normale.

Opzione [2] ON = premere e tenere premuto il tasto [STAY] per Inserimento rapido perimetrale.

Opzione [3] ON = premere e tenere premuto il tasto [FORCE] per Inserimento rapido forzato.

Opzione [4] ON = premere e tenere premuto il tasto [BYP] per Programmazione esclusione rapida.

Le prestazioni di Inserimento rapido permettono agli utenti di inserire il sistema senza dover immettere alcun codice di accesso. Per inserire il sistema, premere e tenere premuto il tasto appropriato (vedere sopra) per circa 2 secondi. Se il sistema è diviso a settori (vedere a pagina 41), si deve anche premere il pulsante corrispondente al settore che si desidera inserire. Per ulteriori informazioni sui diversi metodi di inserimento, fare riferimento a pagina 56.

7.10 RITARDO USCITA

Sezione [071] = Settore 1, [072] = Settore 2: **001-255 secondi**, default = 30 secondi

Dopo immessa la sequenza di inserimento richiesta (cioè Codice di accesso utente), il parametro Ritardo uscita determina la quantità di tempo di cui l'utente dispone per uscire dall'area protetta prima che la centrale di allarme inserisca il settore. Il Ritardo uscita si applica a tutte le zone del settore selezionato. Quando abilitato, la tastiera emetterà un bip ogni secondo durante il Ritardo uscita con frequenza superiore durante gli ultimi 10 secondi del ritardo stesso.

7.10.1 Bip su Ritardo uscita

Sezione [130] Opzioni inserimento/disinserimento

Opzione [8] OFF = Bip su Ritardo uscita disabilitato

Opzione [8] ON = Bip su Ritardo uscita abilitato (default)

7.11 SUONO RAUCO DI CAMPANA SU INSERIMENTO/DISINSERIMENTO CON TASTIERA

Sezione [130] Opzioni inserimento/disinserimento

Opzione [7] OFF = Suono rauco di campana su inserimento/disinserimento disabilitato (default)

Opzione [7] ON = Suono rauco di campana su inserimento/disinserimento abilitato

Quando questa prestazione è abilitata, la campana o la sirena emetterà un suono rauco all'inserimento e due al disinserimento.

7.12 SUONO RAUCO DI CAMPANA SU INSERIMENTO/DISINSERIMENTO CON COMANDO A DISTANZA

Sezione [131] Opzioni inserimento/disinserimento

Opzione [3] OFF = Suono rauco di campana su inserimento/disinserimento con comando a distanza disabilitato (default)

Opzione [3] ON = Suono rauco di campana su inserimento/disinserimento con comando a distanza abilitato

Quando questa prestazione è abilitata, la campana o la sirena emetterà un suono rauco all'inserimento con un comando a distanza e due al disinserimento con un comando a distanza. Deve essere abilitato per installazioni UL.

7.13 NESSUN RITARDO USCITA PER INSERIMENTO CON COMANDO A DISTANZA

Sezione [131] Opzioni inserimento/disinserimento

Opzione [4] OFF = Prevede ritardo uscita per inserimento con un comando a distanza (default)

Opzione [4] ON = Nessun ritardo uscita per inserimento con un comando a distanza

Con l'opzione **[4] abilitata** nella sezione [131], la centrale di allarme annullerà il Ritardo uscita (inserisce immediatamente) quando un settore viene inserito con un comando a distanza. Con l'opzione [4] disabilitata, la centrale di allarme avvierà il temporizzatore di Ritardo uscita quando un settore viene inserito con un comando a distanza.

7.14 NESSUN BIP SU RITARDO USCITA E NESSUN SUONO RAUCO DI CAMPANA PER INSERIMENTO PERIMETRALE

Sezione [131] Opzioni inserimento/disinserimento

Opzione [5] OFF = *Nessun bip su Ritardo uscita e nessun suono rauco di campana per inserimento perimetrale disabilitato (default)*

Opzione [5] ON = *Nessun bip su Ritardo uscita e nessun suono rauco di campana per inserimento perimetrale abilitato*

Con questa prestazione abilitata, la centrale di allarme non emetterà alcun suono rauco di campana o sirena e le tastiere non emetteranno alcun bip durante il Ritardo uscita, ogniqualvolta un settore viene inserito in modo perimetrale.

CAPITOLO 8: OPZIONI ALLARMI

8.1 TEMPORIZZATORE SPEGNIMENTO CAMPANA

Sezione [073] = Settore 1, [074] = Settore 2: **000 = disabilitata**, **001-255 min.**, default = 4 min.

Dopo un allarme sonoro, la campana o la sirena si spegneranno al disinserimento del settore o dopo trascorso il tempo definito dal Temporizzatore spegnimento campana: prevale la condizione che si verifica per prima.

8.2 RIPETIZIONE VERIFICA STATO (RICICLO ALLARME)

Dopo trascorsi il tempo del Temporizzatore spegnimento campana e il ritardo Ripetizione verifica, la centrale di allarme verificherà di nuovo lo stato delle zone e in presenza di qualche zona aperta, genererà un altro allarme. In un periodo di inserimento, la centrale di allarme ripeterà questa sequenza per il numero di volte definito dal Contatore ripetizione verifica.

8.2.1 Ritardo ripetizione verifica stato

Sezione [090]: **000 = disabilitata**, **001-255 min.**, default = disabilitata

Il Ritardo ripetizione verifica stato determina la durata di tempo dopo lo spegnimento campana che la centrale di allarme attende prima di verificare di nuovo lo stato delle zone.

8.2.2 Contatore ripetizione verifica stato

Sezione [091]: **000 = disabilitata**, **001-255**, default = disabilitata

Il Contatore ripetizione verifica stato determina il numero di volte che la centrale di allarme verificherà lo stato delle zone dopo lo spegnimento campana, in un periodo di inserimento.

8.3 RICONOSCIMENTO MANOMISSIONE

Sezione [132] – Opzioni zone

[1] OFF / [2] OFF – *Riconoscimento manomissione disabilitato (default)*

La centrale di allarme non eseguirà alcuna azione se non quella di generare un allarme standard in presenza di una manomissione o un guasto circuito elettrico in un sistema inserito. Se il sistema è disinserito, la centrale di allarme visualizzerà la zona come aperta nel display tastiera ma non genererà un allarme. Questa opzione non è permessa su sistemi UL.

[1] OFF / [2] ON – *Solo guasto*

In presenza di manomissione o guasto circuito elettrico su una zona **in un sistema disinserito**, un Guasto manomissione/circuito elettrico apparirà nella Visualizzazione guasti delle tastiere (vedere a pagina 54) e la centrale di allarme trasmetterà il codice di rapporto appropriato (vedere a pagina 33). In presenza di manomissione o guasto circuito elettrico su una zona **in un sistema inserito**, la centrale di allarme seguirà l'impostazione *Tipi di allarmi* della zona (vedere a pagina 24).

[1] ON / [2] OFF – *Allarme silente*

In un sistema disinserito, ha lo stesso comportamento dell'impostazione "Solo guasto", ma genererà anche un allarme silente. Un allarme silente non attiverà alcuna campana o sirena ma il sistema dovrà essere disinserito. In presenza di manomissione o guasto circuito elettrico su una zona **in un sistema inserito**, la centrale di allarme seguirà l'impostazione *Tipi di allarmi* della zona (vedere a pagina 24).

[1] ON / [2] ON – *Allarme sonoro*

In un sistema disinserito, ha lo stesso comportamento dell'impostazione "Solo guasto", ma genererà anche un allarme sonoro. In presenza di manomissione o guasto circuito elettrico su una zona **in un sistema inserito**, la centrale di allarme seguirà l'impostazione *Tipi di allarmi* della zona (vedere a pagina 24).

8.3.1 Opzioni esclusione manomissione

Sezione [132] – Opzioni zone

Opzione [3] OFF = *Genererà una manomissione se rivelata su una zona esclusa (default)*

Opzione [3] ON = *Le manomissioni su zone escluse saranno ignorate*

Con l'opzione [3] abilitata, la prestazione Riconoscimento manomissione segue la definizione di esclusione zona. Questo significa che la centrale di allarme ignorerà qualsiasi manomissione rivelata su una zona esclusa. Con l'opzione [3] disabilitata, Riconoscimento manomissione ignora la definizione di esclusione. Questo significa che la centrale di allarme genererà un evento come per le impostazioni di Riconoscimento manomissione in presenza di manomissione o guasto circuito elettrico su una zona esclusa.

8.4 OPZIONI PANICO TASTIERA

Sezione [128] – Opzioni generali

Opzione [1] OFF = *Panico emergenza disattivato (default)*

Opzione [1] ON = *Panico emergenza attivato*

Premendo contemporaneamente i tasti [1] e [3] sulla tastiera per 2 secondi sarà generato un allarme silente o sonoro, come definito dall'opzione [4].

Opzione [2] OFF = *Panico ausiliario disattivato (default)*

Opzione [2] ON = *Panico ausiliario attivato*

Premendo contemporaneamente i tasti [4] e [6] sulla tastiera per 2 secondi sarà generato un allarme silente o sonoro, come definito dall'opzione [5].

Opzione [3] OFF = *Panico incendio disattivato (default)*

Opzione [3] ON = *Panico incendio attivato*

Premendo contemporaneamente i tasti [7] e [9] sulla tastiera per 2 secondi sarà generato un allarme silente o sonoro, come definito dall'opzione [6].

Opzione [4] OFF = *Panico emergenza è silente (default)*

Opzione [4] ON = *Panico emergenza è sonoro*

Opzione [5] OFF = *Panico ausiliario è silente (default)*

Opzione [5] ON = *Panico ausiliario è sonoro*

Opzione [6] OFF = *Panico incendio è silente (default)*

Opzione [6] ON = *Panico incendio è intermittente*

Funzionamento silente:

La centrale di allarme emette un bip di conferma e trasmette il codice di rapporto Panico appropriato se programmato nella sezione [195]. La centrale di allarme non abiliterà i cicalini delle tastiere o la sua uscita BELL (CAMPANA) (nessun allarme sonoro).

Funzionamento sonoro:

Come il funzionamento silente, ma i cicalini delle tastiere e l'uscita BELL (CAMPANA) della centrale di allarme saranno attivati fino a quando un utente rimuove l'allarme (disinserisce) con un Codice di accesso utente valido o dopo trascorso il tempo del Temporizzatore spegnimento campana (vedere a pagina 29).

Funzionamento incendio (intermittente):

Come il funzionamento sonoro, ma l'uscita BELL (CAMPANA) della centrale di allarme sarà intermittente come illustrato nella Figura 5-2 a pagina 22.

Sia o no il sistema diviso a settori, la centrale di allarme riporterà tutti gli allarmi panico a settore 1.

8.5 TEMPORIZZATORE ALLARME PANICO

Sezione [094]

Quando un allarme panico è attivato, la centrale di allarme può ignorare il segnale di disinserimento da un telecomando per un periodo specifico. Questa modalità previene le aggressioni per disinserimento del sistema in situazioni di pericolo. Nella sezione [094] immettere tre cifre (000 a 255, 000 = disabilitato) che rappresentano il numero di secondi in cui la centrale blocca il disinserimento tramite telecomandi del sistema.

CAPITOLO 9: IMPOSTAZIONI PER RAPPORTI E COMBINATORE

Questo capitolo contiene le spiegazioni relative a tutte le prestazioni e opzioni che devono essere programmate affinché il sistema di sicurezza riporti correttamente gli eventi di sistema alla centrale di sorveglianza. In presenza di un evento (ad esempio, un allarme zona) nel sistema, la centrale di allarme verifica se il codice di rapporto è stato programmato nella sezione corrispondente all'evento (eccetto "Tutti i codici" Contact ID Ademco). Se un codice di rapporto è stato programmato, la centrale di allarme selezionerà il numero telefonico della centrale di sorveglianza definito dalla prestazione Indicazione chiamata evento. Quando la centrale di sorveglianza risponde, la centrale di allarme trasmetterà il Codice accreditato (cliente) sistema seguito dal codice di rapporto programmato.

Figura 9.1: Rapporto eventi

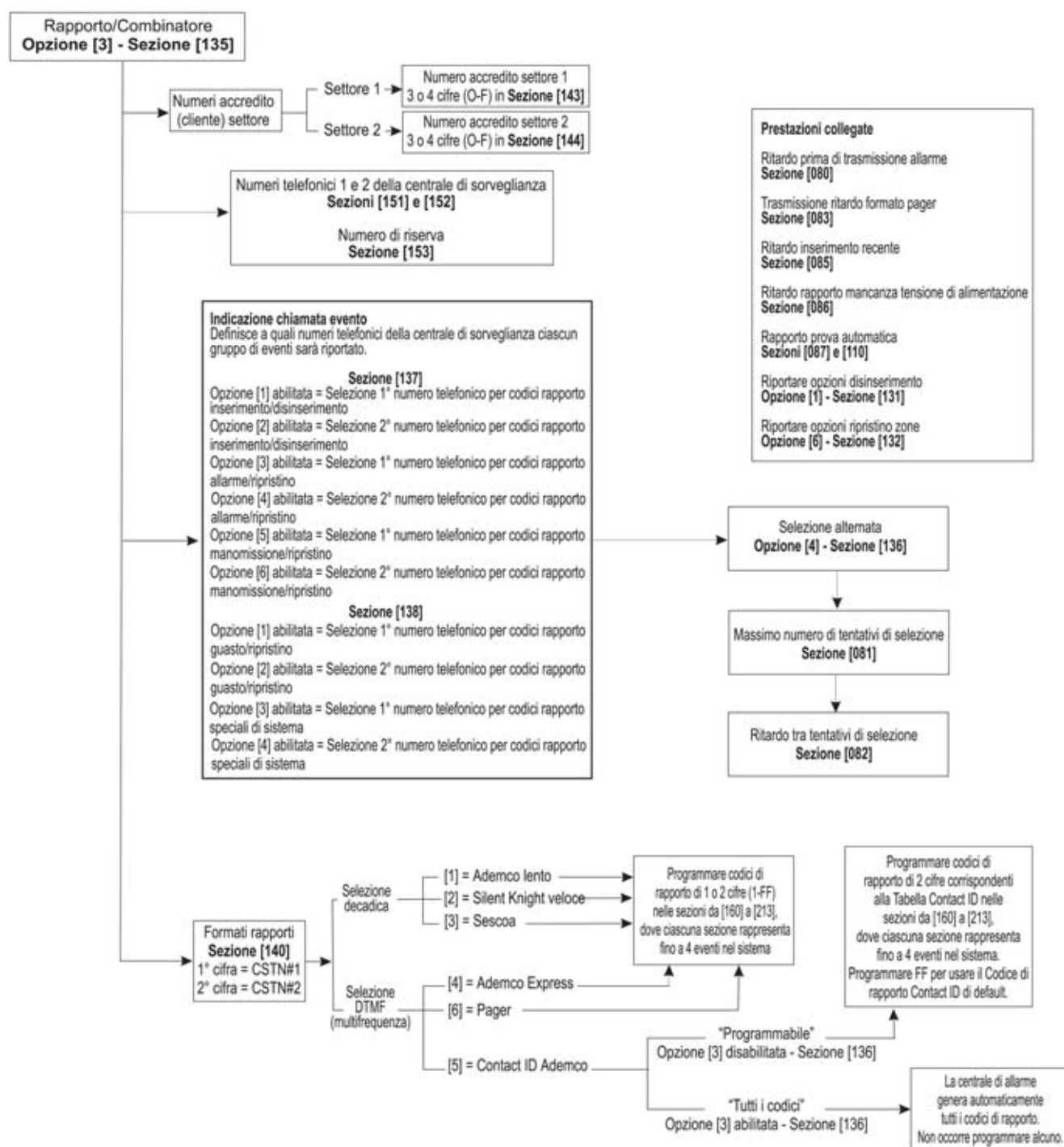

9.1 RAPPORTO/COMBINATORE (ABILITAZIONE/DISABILITAZIONE)

Sezioni [135] – Opzioni combinatore

Opzione [3] OFF = Rapporto/combinatore disabilitato (default)

Opzione [3] ON = Rapporto/combinatore abilitato

9.2 CODICI DI RAPPORTO

Un codice di rapporto è un valore esadecimale di 1 o 2 cifre, comprese tra 1 e F. Ciascuna sezione da [160] a [213] rappresenta una serie di fino a quattro eventi specifici e ciascuno di questi eventi può essere programmato con un codice di rapporto separato di 1 o 2 cifre.

Solo i formati Ademco lento, Silent Knight, Sescoc e Pager supportano codici di rapporto di 1 cifra. Per programmare un codice di rapporto di una cifra, premere il tasto [FORCE] seguito dalla cifra esadecimale desiderata, o viceversa.

In presenza di un evento specifico, la centrale di allarme tenterà di trasmettere il codice di rapporto programmato alla centrale di sorveglianza. Il metodo di trasmissione del codice di rapporto è definito dai *Formati dei rapporti* (vedere a pagina 35) e dalla *Indicazione chiamata evento* (vedere a pagina 36). Questi due elementi definiscono come e dove sono trasmessi i codici di rapporto. Se si sta usando il formato “Tutti i codici” Contact ID Ademco, non occorre che le sezioni da [160] a [213] siano programmate. Per ulteriori informazioni, fare riferimento a *Formati dei rapporti* (vedere a pagina 35). I seguenti paragrafi contengono una breve descrizione degli eventi che la centrale di allarme può riportare.

9.2.1 Codici di rapporto inserimento

Sezioni [160] – [171]

Un codice di rapporto può essere programmato per ciascuno dei 48 codici di accesso utenti. Quando si usa un codice di accesso per inserire un settore, la centrale di allarme può inviare il codice di rapporto appropriato alla centrale di sorveglianza, identificando quale codice di accesso è stato usato per inserire il settore.

9.2.2 Codici di rapporto di inserimenti speciali

Sezioni [172] – [173]

Ogniqualevolta il sistema viene inserito usando una delle prestazioni di inserimento speciale sotto elencate, la centrale di allarme può inviare il codice di rapporto appropriato alla centrale di sorveglianza, identificando come il sistema è stato inserito.

Sezione [172]

INSERIMENTO AUTOMATICO TEMPORIZZATO: Un settore si è inserito automaticamente all'ora programmata (vedere a pagina 26).

INSERIMENTO RITARDATO: Ogni giorno all'ora specificata da Temporizzatore inserimento automatico e/o quando non sia stato rivelato alcun movimento per il periodo specificato dal Temporizzatore assenza movimento (vedere a pagina 27).

ASSENZA MOVIMENTO: Un settore si è inserito automaticamente dopo il periodo di tempo senza movimento programmato (vedere Inserimento assenza movimento a pagina 27)

INSERIMENTO PARZIALE: Un settore è stato inserito in modo perimetrale, immediato, o forzato, o con zone escluse.

Sezione [173]

INSERIMENTO RAPIDO: Un settore è stato inserito usando la prestazione Inserimento rapido (premendo un solo tasto) (vedere a pagina 27).

INSERIMENTO A DISTANZA: Un settore è stato inserito usando il software WinLoad.

INSERIMENTO CON INTERRUPTORE A CHIAVE: Un settore è stato inserito usando un interruttore a chiave (vedere a pagina 22).

9.2.3 Codici di rapporto di disinserimento

Sezioni [174] – [185]

Un codice di rapporto può essere programmato per ciascuno dei 48 codici di accesso utenti. Ogniqualevolta un codice di accesso è usato per disinserire un settore inserito o un settore in allarme, la centrale di allarme può inviare il codice di rapporto appropriato alla centrale di sorveglianza, identificando quale codice di accesso è stato usato per disinserire il settore.

I codici di rapporto di disinserimento e disinserimento speciale possono essere trasmessi ogni volta che un settore viene disinserito o solo quando un settore viene disinserito dopo un allarme (vedere Opzioni rapporto disinserimento a pagina 38).

9.2.4 Codici di rapporto di disinserimenti speciali

Sezione [186]

Ogniqualevolta si usa una delle prestazioni di disinserimento speciale, la centrale di allarme può inviare il codice di rapporto alla centrale di sorveglianza, identificando come il sistema è stato disinserito.

ANNULLA INSERIMENTO AUTOMATICO: Un settore è disinserito durante il ritardo uscita di 60 secondi dell'inserimento automatico temporizzato (vedere a pagina 26). Solo se le Opzioni rapporto disinserimento (vedere a pagina 38) sono impostate per riportare sempre il disinserimento.

DISINSERIMENTO A DISTANZA: Sistema disinserito mediante il software WinLoad.

DISINSERIMENTO CON INTERRUOTTORE A CHIAVE: Sistema disinserito con interruttore a chiave (vedere a pagina 22).

9.2.5 Codici di rapporto allarme zona

Sezioni [187] – [190]

Un codice di rapporto può essere programmato per ciascuna delle 16 zone disponibili. Ogniqualevolta una zona genera un allarme, la centrale di allarme può inviare il codice di rapporto appropriato alla centrale di sorveglianza, identificando quale zona ha generato l'allarme.

9.2.6 Codici di rapporto ripristino allarme zona

Sezioni [191] – [194]

Un codice di rapporto può essere programmato per ciascuna delle 16 zone disponibili. La centrale di allarme può trasmettere questi codici di rapporto alla centrale di sorveglianza identificando quale zona è stata ripristinata.

Una zona è ripristinata quando viene chiusa dopo generato un allarme o dopo lo spegnimento della campana successivo a generazione di allarme. Fare riferimento a Opzioni rapporto ripristino zona a pagina 38.

9.2.7 Codici di rapporto allarmi speciali

Sezioni [195] – [196]

Ogniqualevolta il sistema genera un allarme dovuto ad una delle condizioni sotto elencate, la centrale di allarme può inviare il codice di rapporto appropriato alla centrale di sorveglianza, identificando il tipo di allarme.

Sezione [195]

PANICO EMERGENZA: I tasti panico [1] e [3] sono stati premuti (vedere a pagina 30).

PANICO AUSILIARIO: I tasti panico [4] e [6] sono stati premuti (vedere a pagina 30).

PANICO INCENDIO: I tasti panico [7] e [9] sono stati premuti (vedere a pagina 30).

INSERIMENTO RECENTE: Dopo l'inserimento del sistema, un allarme è generato entro un periodo definito dal Ritardo inserimento recente (vedere a pagina 37).

Sezione [196]

INTERRUZIONE AUTOMATICA ZONA: Una zona comunica più del numero programmato di trasmissioni in un singolo periodo di inserimento (vedere a pagina 23).

COSTRIZIONE: Un codice accesso costrizione è stato immesso (vedere a pagina 19).

BLOCCO TASTIERA: se sono inseriti consecutivamente codici errati sulla tastiera, la centrale può essere programmata per inibire l'uso delle tastiere per un tempo specificato.

9.2.8 Codici di rapporto manomissione zone

Sezioni [197] – [200]

Un codice di rapporto può essere programmato per ciascuna delle 16 zone disponibili. Ogniqualevolta si verifica una manomissione o un guasto circuito elettrico, la centrale di allarme può inviare il codice di rapporto appropriato alla centrale di sorveglianza, identificando quale zona è stata manomessa.

9.2.9 Codici di rapporto ripristino manomissione zone

Sezioni [201] – [204]

Un codice di rapporto può essere programmato per ciascuna delle 16 zone disponibili. Ogniqualevolta una zona manomessa è ripristinata, la centrale di allarme può inviare il codice di rapporto appropriato alla centrale di sorveglianza, identificando quale zona è stata ripristinata.

Se Riconoscimento manomissione (vedere a pagina 29) è disabilitato, la centrale di allarme non riporterà alcun caso di manomissione, guasto circuito elettrico o ripristino manomissione.

9.2.10 Codici di rapporto guasti di sistema

Sezioni [205] – [207]

Ogniqualevolta il sistema genera una delle condizioni sotto elencate, la centrale di allarme può inviare il codice di rapporto appropriato alla centrale di sorveglianza, identificando il tipo di guasto di sistema.

Sezione [205]

Uso futuro

MANCANZA RETE: La centrale di allarme ha rivelato la mancanza della tensione di rete. La trasmissione di questo codice di rapporto può essere ritardata (vedere Ritardo rapporto mancanza tensione di alimentazione a pagina 37).

GUASTO BATTERIA: La batteria di riserva è scollegata o la sua tensione è $\leq 10,5$ V.

TENSIONE AUSILIARIA: L'alimentatore ausiliario è sovraccaricato (la corrente assorbita è di 1,1 A).

Sezione [206]

SOVRACCARICO USCITA CAMPANA: L'uscita campana/sirena è sovraccaricata (vedere a pagina 9).

USCITA CAMPANA SCOLLEGATA: I dispositivi connessi all'uscita campana sono stati scollegati.

PERDITA OROLOGIO: La centrale di allarme ha rivelato la perdita o un guasto dell'orologio interno:

GUASTO CIRCUITO ANTINCENDIO: La centrale di allarme ha rivelato un guasto manomissione su una zona incendio.

Sezione [207]

BATTERIA BASSA SU DISPOSITIVO SENZA FILI: La tensione della batteria di un trasmettitore senza fili Liberator (rivelatore di movimento o interruttore di contatto) è caduta sotto 6,5 V.

GUASTO MODULO: Tutte le tastiere connesse alla centrale di allarme sono state scollegate. Se supervisione modulo espansione zone è stata abilitata (vedere a pagina 43) e il Modulo espansione zone è stato scollegato. Se Supervisione modulo bus senza fili è stata abilitata (vedere a pagina 43) e i moduli bus senza fili Liberator sono stati scollegati.

GUASTO STAMPANTE: Un errore è avvenuto sul Modulo stampante.

COMUNICAZIONE NON RIUSCITA: La centrale di allarme non è riuscita a comunicare con la centrale di sorveglianza. Il codice di rapporto sarà trasmesso al successivo tentativo con esito positivo.

9.2.11 Codici di ripristino guasti di sistema

Sezioni [208] – [210]

Ogniqualevolta il sistema ripristina uno dei guasti elencati nel paragrafo 8.2.10, la centrale di allarme può inviare il codice di rapporto appropriato alla centrale di sorveglianza, identificando il tipo di ripristino di guasto di sistema. Se Monitoraggio linea telefonica è abilitato (vedere a pagina 38), la centrale di allarme può anche trasmettere un codice di rapporto Ripristino TLM.

9.2.12 Codici di rapporto speciali

Sezioni [211] – [213]

Ogniqualevolta il sistema genera una delle condizioni sotto elencate, la centrale di allarme può inviare il codice di rapporto appropriato alla centrale di sorveglianza, identificando il tipo di evento di sistema.

Sezione [211]

AVVIO A FREDDO (AVVIO DOPO SPEGNIMENTO TOTALE): La centrale di allarme era completamente spenta (nessuna tensione di alimentazione, né continua, né alternata, per cui è stata riavviata).

RAPPORTO PROVA: Un rapporto di prova è stato generato automaticamente (vedere a pagina 37).

Non disponibile

ACCESSO PC: La centrale di allarme ha stabilito il collegamento con il software PC.

Sezione [212]

ACCESSO INSTALLATORE: L'installatore è entrato nel modo programmazione.

USCITA INSTALLATORE: L'installatore è uscito dal modo installatore.

Per usi futuri

Per usi futuri

Sezione [213]

PERDITA SUPERVISIONE TRASMETTITORE: La Supervisione trasmettitore senza fili (vedere a pagina 47) è stata abilitata e un trasmettitore non comunica più con il sistema.

RIPRISTINO SUPERVISIONE TRASMETTITORE: Quando il guasto precedente è stato ripristinato.

Per usi futuri

Per usi futuri

9.3 NUMERI TELEFONICI CENTRALE DI SORVEGLIANZA

Sezione [151] = 1° numero telefonico, [152] = 2° numero telefonico, [153] Numero telefonico di riserva: fino a 32 cifre

Le centrali di allarme Spectra possono selezionare fino a 2 diversi numeri telefonici di centrale di sorveglianza. Si può immettere qualsiasi cifra da 0 a 9 e qualsiasi tasto o funzione speciale (vedere Tabella 9 alla pagina successiva) fino ad un massimo di 32 cifre. Per ulteriori informazioni sull'utilizzo di questi numeri telefonici, fare riferimento a *Indicazione chiamata evento* a pagina 36 e *Formati dei rapporti* a pagina 35. Se dopo il *Numero massimo di tentativi di selezione* (vedere a pagina 37) di un numero telefonico della centrale di sorveglianza la comunicazione non ha avuto esito positivo, la centrale di allarme selezionerà il numero telefonico di riserva. Se l'*Opzione selezione alternata* (vedere a pagina 37) è abilitata, la centrale di allarme selezionerà il numero telefonico di riserva programmato dopo ogni tentativo fallito. Se non è programmato alcun numero telefonico di riserva, la centrale di allarme non riporterà mai al numero telefonico di riserva. Fare anche riferimento a *Ritardo tra tentativi di selezione* a pagina 37.

Tabella 9: Tasti speciali per numeri telefonici

Premere	Azione o valore
[STAY]	*
[BYP]	#
[MEM]	Commutazione da decadica a multifrequenza o viceversa
[TBL] o [TRBL]	Pausa di 4 secondi
[FORCE]	Cancella cifra corrente
[PG] o [FNC1]	Inserisce spazio vuoto

9.4 NUMERI ACCREDITO (CLIENTE) SETTORI

Sezione [143] = Settore 1, [144] = Settore 2

Tutti i codici di rapporto sono preceduti da un Numero accredito settore di 4 o 3 cifre per garantire l'identificazione corretta in un sistema diviso a settori. I numeri di accredito settori possono comprendere qualsiasi cifra esadecimale da 1 a F. Per immettere il numero di accredito di 3 cifre, premere semplicemente il tasto [FORCE] seguito dalle 3 cifre del numero. Inoltre, quando si usano numeri di accredito di 3 cifre si devono anche usare codici di rapporto di 1 cifra.

9.5 FORMATI DEI RAPPORTI

Sezione [140]: 1° cifra = Formato per 1° numero telefonico, 2° cifra = Formato per numero telefonico

Le centrali di allarme Spectra possono usare numerosi formati diversi di rapporto e ogni numero telefonico della centrale di sorveglianza può essere programmato con un diverso formato di rapporto. La prima cifra immessa nella sezione [140] rappresenta il formato di rapporto usato per comunicare con il 1° numero telefonico della centrale di sorveglianza, la seconda cifra rappresenta il formato di rapporto usato per comunicare con il 2° numero telefonico della centrale di sorveglianza. Il numero telefonico di riserva usa lo stesso formato di rapporto dell'ultimo numero telefonico della centrale di sorveglianza che è stato selezionato.

Tabella 10: Formati dei rapporti

Valore immesso	Formato del rapporto
1	Ademco lento (1400 Hz, 1900 Hz, 10 BPS)
2	Silent Knight veloce (1400 Hz, 1900 Hz, 10 BPS)
3	SESCOA (2300 Hz, 1800 Hz, 20 BPS)
4	Ademco Express (DTMF 4+2)
5 (default)	Ademco Contact ID
6	Formato Pager

9.5.1 Formati decadici standard

Spectra può usare i formati di rapporto decadici standard Ademco lento, Silent Knight, e SESCOA (vedere Tabella 6).

9.5.2 Ademco Express

Ademco Express è un formato di rapporto ad alta velocità, che trasmetterà i codici di rapporto costrizione 2 cifre (11-FF) programmati nelle sezioni da [160] a [213]. A differenza di altri formati Ademco, Ademco Express non usa i codici di rapporto Contact ID.

9.5.3 Ademco Contact ID

Ademco Contact ID è un formato per combinatore veloce che usa il rapporto in multifrequenza invece di quello decadico. Il formato combinatore usa anche un elenco predefinito di messaggi e codici di rapporto standard che si adattano alla maggior parte delle necessità delle installazioni normali. Fare riferimento a “Elenco codici di rapporto Contact ID” nella Guida di programmazione per l’elenco completo di questi codici di rapporto e messaggi.

9.5.4 Opzioni Contact ID

Sezione [136] – Opzioni combinatore

Opzione [3] OFF = *Codici programmabili*

Opzione [3] ON = *Tutti i codici (default)*

Quando si usa il formato Codici programmabili, utilizzare “Elenco codici di rapporto Contact ID” Ademco nella Guida di programmazione Spectra per programmare i codici di rapporto desiderati nelle sezioni da [160] a [213]. Immettere FF per utilizzare il codice di rapporto Contact ID. Premere il tasto [FORCE] per immettere un valore 0. Quando si usa il formato Tutti i codici, la centrale di allarme genererà automaticamente i codici di rapporto Contact ID per ogni evento nelle sezioni da [160] a [213]. Fare riferimento a Elenco codici di rapporto Contact ID Ademco “tutti i codici” nella Guida di programmazione Spectra.

Quando si usa il formato programmabile Contact ID Ademco, entrambi i numeri telefonici devono usare questo formato di rapporto.

9.5.5 Formato di rapporto Pager

Sezione [136] – Opzioni combinatore

[6] OFF / [7] OFF: 1 chiamata Pager/telefono cellulare

[6] OFF / [7] ON : 2 chiamata Pager/telefono cellulare

[6] ON / [7] OFF: 3 chiamata Pager/telefono cellulare

[6] ON / [7] ON : 4 chiamata Pager/telefono cellulare

Usando questo formato la centrale è in grado di trasmettere codici rapporto a un pager o a un telefono cellulare. Se non è ottenibile la conferma dell’esito della trasmissione dei rapporti, è possibile programmare fino a quattro trasmissioni consecutive dei codici rapporto. Per assicurare che i rapporti siano ricevuti, la centrale trasmette il numero di accredito, il codice rapporto e il segno # quattro volte durante ogni chiamata. Fare riferimento anche al ritardo pager nella sezione 9.6.

9.6 RITARDO PAGER

Sezione [083]

Da 001 a 255 secondi, default = 5 secondi

Quando si usa il Formato rapporto pager (vedere sezione 9.5.5), la centrale di allarme attenderà per il periodo di Ritardo pager prima di trasmettere i codici di rapporto. Questo per permettere al sistema pager di emettere il tono di risposta o di escludere il messaggio di “benvenuto” prima di inviare dati.

9.7 INDICAZIONE CHIAMATA EVENTO

Sezione [137]

Opzione [1] ON = Per selezione 1° numero telefonico

Opzione [2] ON = Per selezione 2° numero telefonico

Codici di rapporto inserimento/disinserimento nelle sezioni da [160] a [186]

Opzione [3] ON = Per selezione 1° numero telefonico

Opzione [4] ON = Per selezione 2° numero telefonico

Codici di rapporto allarme/ripristino nelle sezioni da [187] a [196]

Opzione [5] ON = Per selezione 1° numero telefonico

Opzione [6] ON = Per selezione 2° numero telefonico

Codici di rapporto manomissione/ripristino nelle sezioni da [197] a [204]

Sezione [138]

Opzione [1] ON = Per selezione 1° numero telefonico

Opzione [2] ON = Per selezione 2° numero telefonico

Codici di rapporto guasto/ripristino nelle sezioni da [205] a [210]

Opzione [3] ON = Per selezione 1° numero telefonico

Opzione [4] ON = Per selezione 2° numero telefonico

Codici di rapporto speciali nelle sezioni da [211] a [213]

Questa prestazione determina dove ciascun gruppo di eventi sarà riportato. Gli eventi della centrale di allarme sono divisi in cinque gruppi (vedere sopra), e ognuno di questi può essere programmato per selezionare uno o entrambi i numeri telefonici della centrale di sorveglianza. In presenza di un evento nel sistema, che deve essere riportato, la centrale di allarme verificherà che uno dei due numeri telefonici sia stato abilitato, e quindi avvierà la selezione del numero o dei numeri telefonici selezionati. Se entrambi i numeri sono stati selezionati, essa comincerà con il 1° numero telefonico della centrale di sorveglianza. Dopo che il *Numero massimo di tentativi di selezione* (vedere a pagina 37) è stato raggiunto senza che la comunicazione abbia avuto esito positivo, la centrale di allarme selezionerà il numero telefonico di riserva. Se l'*Opzione selezione alternata* (vedere a pagina 37) è abilitata, la centrale di allarme selezionerà il numero telefonico di riserva programmato dopo ogni tentativo fallito. Se non è stato programmato alcun numero telefonico di riserva, la centrale di allarme non riporterà mai a tale numero. Fare anche riferimento a *Ritardo tra tentativi di selezione* a pagina 37.

Esempio: Il sistema è inserito e la zona 1 è stata violata provocando un allarme. Se l'opzione [3] è disabilitata e l'opzione [4] è abilitata nella sezione [137], la centrale di allarme tenterà di comunicare con il 2° numero telefonico della centrale di sorveglianza per trasmettere il Codice di rapporto allarme zona 1 programmato nella sezione [187].

9.8 METODO DI SELEZIONE

Sezione [135] – Opzioni combinatore

Opzione [4] OFF = Selezione decadica. Fare anche riferimento a Rapporto impulsi, sotto.

Opzione [4] ON = Selezione tono/DTMF (default)

9.9 RAPPORTO IMPULSO

Sezione [135] – Opzioni combinatore

Opzione [5] OFF = Rapporto impulso europeo di 1:2

Opzione [5] ON = Rapporto impulso USA di 1:1,5 (default)

9.10 CAMPANA SU COMUNICAZIONE FALLITA

Sezione [135] – Opzioni combinatore

Opzione [6] OFF = Campana su comunicazione fallita disabilitata (default)

Opzione [6] ON = Campana su comunicazione fallita abilitata

Se la centrale di allarme non riesce a comunicare con la centrale di sorveglianza quando il sistema è inserito, abiliterà l'uscita BELL, attivando qualsiasi campana o sirena connessa all'uscita.

9.11 RITARDO TONO DI CENTRALE

Sezione [136] – Opzioni combinatore

Opzione [5] OFF = Il combinatore continuerà a selezionare se non è presente alcun tono di centrale dopo 4 secondi (default)

Opzione [5] ON = Il combinatore interromperà la selezione se non è presente alcun tono di centrale dopo 16 secondi

9.12 NUMERO MASSIMO DI TENTATIVI DI CHIAMATA

Sezione [081]: **001-016 tentativi**, default = 8 tentativi

Il valore programmato in questa sezione definisce quante volte la centrale di allarme richiamerà lo stesso numero telefonico della centrale di sorveglianza prima di passare al numero successivo.

9.13 RITARDO TRA TENTATIVI DI CHIAMATA

Sezione [082]: **000-255 secondi**, default = 20 secondi

Questo ritardo definisce quanto tempo la centrale di allarme attenderà tra ogni tentativo di chiamata.

9.14 OPZIONE SELEZIONE ALTERNATA

Sezione [135] – Opzioni combinatore

Opzione [4] OFF = Selezione alternata disabilitata (default)

Opzione [4] ON = Selezione alternata abilitata

Con l'opzione [4] disabilitata, la centrale di allarme selezionerà il numero telefonico di riserva programmato nella sezione [153] dopo falliti tutti i tentativi ad un numero telefonico della centrale di sorveglianza (vedere Numero massimo di tentativi di chiamata a pagina 37). Con l'opzione [4] abilitata, la centrale di allarme selezionerà il numero telefonico di riserva dopo ogni tentativo fallito.

9.15 RITARDO INSERIMENTO RECENTE

Sezione [085]: **000-255 secondi**, default = nessun ritardo

Se dopo inserito il sistema, un allarme è generato entro il periodo di tempo definito dal Ritardo inserimento recente, la centrale di allarme tenterà di trasmettere il codice di rapporto Inserimento recente programmato nella sezione [195].

9.16 RAPPORTO PROVA AUTOMATICA

Sezione [087]: **000 = disabilitato, 001-255 giorni**, default = disabilitato Sezione [110]: **Ora (00:MM)**

La centrale di allarme trasmetterà il codice di Rapporto prova programmato nella sezione [211] dopo trascorso il numero di giorni programmato nella sezione [087] e all'ora programmata nella sezione [110]. Programmare l'ora nel formato 24 ore (ad esempio, le 6,30 del pomeriggio = 18:30). Programmate queste sezioni, la centrale di allarme comincerà a trasmettere il codice di Rapporto prova solo dopo la mezzanotte del primo giorno.

9.17 RITARDO RAPPORTO MANCANZA RETE

Sezione [086]: **001-255 minuti**, default = 15 minuti

La centrale di allarme trasmetterà il codice di rapporto Mancanza rete programmato nella sezione [205] trascorso il tempo di Ritardo rapporto mancanza rete.

9.18 OPZIONI RAPPORTO DISINSERIMENTO

Sezione [131] – Opzioni inserimento/disinserimento

Opzione [1] OFF = *Riportare sempre disinserimento*

Opzione [1] ON = *Riportare disinserimento solo dopo allarme (default)*

Con l'opzione [1] disabilitata, la centrale di allarme invierà i codici di rapporto di disinserimento (vedere a pagina 32) alla centrale di sorveglianza ogni volta che il sistema viene disinserito. Con l'opzione [1] abilitata, la centrale di allarme invierà i codici di rapporto di disinserimento alla centrale di sorveglianza quando il sistema viene disinserito successivamente ad un allarme.

9.19 OPZIONI RAPPORTO RIPRISTINO ZONA

Sezione [132] – Opzioni zona

Opzione [6] OFF = *Riportare su spegnimento campana (default)*

Opzione [6] ON = *Riportare su chiusura zona*

Con l'opzione [6] disabilitata, la centrale di allarme invierà i codici di rapporto di Ripristino allarme zona (vedere a pagina 33) alla centrale di sorveglianza quando la zona è ritornata normale ed è trascorso il tempo del Temporizzatore spegnimento campana (vedere a pagina 29). Con l'opzione [6] abilitata la centrale di allarme invierà i codici di rapporto di Ripristino allarme zona alla centrale di sorveglianza appena la zona ritorna normale o quando il sistema viene disinserito.

9.20 MONITORAGGIO LINEA TELEFONICA (TLM)

Quando abilitato, il sistema verifica la presenza di condizione normale della linea telefonica una volta al secondo. La prova della linea dà esito negativo quando TLM rivela meno di 3 V per il periodo definito dal Temporizzatore guasto TLM. In questo caso il LED STATO della centrale di allarme lampeggia e genera una o più condizioni definite dalle impostazioni TLM sotto indicate. Queste saranno ripristinate quando la centrale di allarme rivela di nuovo la condizione normale di linea telefonica. Notare che quando il combinatore rivela una chiamata entrante, la prova TLM viene fermata per un minuto.

Sezione [135] – Opzioni combinatore

[1] OFF / [2] OFF = *TLM disabilitata*

[1] OFF / [2] ON = *Solo guasto*

Su guasto prova linea, un Guasto TLM apparirà nella *Visualizzazione guasti* delle tastiere (vedere a pagina 54).

[1] ON / [2] OFF = *Allarme se sistema inserito*

Su guasto prova linea, un Guasto TLM apparirà nella *Visualizzazione guasti* delle tastiere (vedere a pagina 54) e se il sistema è inserito, la centrale di allarme genererà un allarme.

[1] ON / [2] ON = *Allarme silente diventa sonoro*

Su guasto prova linea, un Guasto TLM apparirà nella *Visualizzazione guasti* delle tastiere (vedere a pagina 54) e trasforma in sonoro un allarme zona silente o un allarme panico silente.

9.20.1 Temporizzatore guasto TLM

Sezione [079]: 016-255 x 2 secondi, default = 32 secondi

Se TLM non rivela linea telefonica normale per la durata di questo periodo, la centrale di allarme genererà la o le condizioni definite dalle opzioni TLM (vedere sopra).

CAPITOLO 10: USCITE PROGRAMMABILI

Una PGM è un'uscita programmabile che commuta al suo stato opposto (cioè una PGM normalmente aperta si chiude) quando un evento specifico è accaduto nel sistema. Ad esempio, una PGM può essere usata per ripristinare i rivelatori di fumo, attivare campane o lampeggiatori, aprire/chudere porte di garage, e altro ancora. Quando una PGM chiude, la centrale di allarme fornisce una massa alla PGM attivando qualsiasi dispositivo o relè connesso ad essa. Quando una PGM apre, il circuito apre il collegamento verso massa, interrompendo perciò la tensione di alimentazione a qualsiasi dispositivo connesso ad essa.

PGM1

Un'uscita programmabile che fornisce una corrente massima di 150 mA. Fare riferimento a *Connessioni uscite programmabili* a pagina 10.

PGM2

Disponibile solo sulle centrali di allarme 1758 e 1758EX, PGM2 è un'uscita programmabile che può fornire fino a 2,5 A. PGM2 è stata progettata per essere usata come Uscita lampeggiatore; per informazioni fare riferimento a *Opzioni lampeggiatore PGM* a pagina 40. Per le specifiche e le informazioni su come connettere PGM2, fare riferimento a *Connessioni uscite programmabili* a pagina 10.

PGM globale

La PGM globale permette di usare l'elenco eventi PGM della centrale di allarme per attivare PGM situate su un modulo o su una tastiera LCD. Ad esempio, se si fosse abilitata l'opzione "Consecutiva a PGM globale" di un modulo (vedere alle pagine 49 e 51), la PGM sul modulo si sarebbe attivata ogniqualvolta fosse accaduto l'evento programmato nella sezione [124]. Ogni PGM su ogni tastiera e/o modulo espansione può essere programmata per essere consecutiva a evento/i definito/i dalla PGM globale.

10.1 EVENTO ATTIVAZIONE PGM

Sezioni [120], [122], [124]

Questa prestazione permette di programmare la centrale di allarme per attivare una PGM quando accade un evento specifico nel sistema. La PGM rimarrà nel suo stato attivo fino alla presenza di *Evento disattivazione PGM* (vedere più avanti) o allo scadere del tempo del periodo di *Ritardo PGM* (vedere a pagina 40). Per programmare un Evento attivazione PGM:

1. Immettere la sezione che rappresenta la PGM desiderata. PGM1 = [120], PGM2 = [122], PGM globale = [124]
2. Immettere il # **Gruppo evento** (fare riferimento alla tabella PGM nella *Guida di programmazione Spectra*).
3. Immettere il # **Sottogruppo** (fare riferimento alla tabella PGM nella *Guida di programmazione Spectra*).
4. Immettere il # **Settore**
01 = Settore 1
02 = Settore 2
99 = Entrambi i settori

Notare che l'evento PGM "Mancanza rete" avverrà solo dopo trascorso il Ritardo rapporto mancanza rete (vedere a pagina 37).

10.2 EVENTO DISATTIVAZIONE PGM

Sezioni [121], [123], [125]

Dopo l'attivazione di una PGM (vedere sopra), essa ritornerà al suo stato normale (disattivata) al verificarsi dell'Evento disattivazione PGM. Invece di disattivare la PGM in presenza di un evento specifico, essa può essere disattivata dopo trascorso un periodo di tempo programmato, fare riferimento a *Ritardo PGM*. **Se si usa Ritardo PGM, queste sezioni possono essere usate come un secondo evento di attivazione.**

1. Immettere la sezione che rappresenta la PGM desiderata. PGM1 = [121], PGM2 = [123], PGM globale = [125]
2. Immettere il # **Gruppo evento** (fare riferimento alla tabella PGM nella *Guida di programmazione Spectra*).
3. Immettere il # **Sottogruppo** (fare riferimento alla tabella PGM nella *Guida di programmazione Spectra*).
4. Immettere il # **Settore**
01 = Settore 1
02 = Settore 2
99 = Entrambi i settori

10.3 RITARDO PGM

Sezione [066] = PGM1, [067] = PGM2, [068] = PGM globale: 000 = Consecutiva evento disattivazione, 001-255 secondi, default = 5 secondi

Invece di disattivare la PGM in presenza di un evento specifico, essa si disattiverà dopo trascorso il periodo di tempo programmato.

Se un Ritardo PGM è programmato, l'evento disattivazione può essere usato come un secondo evento attivazione.

10.4 TIPO PGM

Sezione [126] = opzioni [4], [5] e [6]

Lo stato delle uscite PGM cambia quando un evento specifico avviene nel sistema. Ogni uscita PGM può essere programmata come normalmente aperta (N.A.), normalmente chiusa (N.C.), abilitando o disabilitando le opzioni [4], [5] e [6] nella sezione [126].

Opzione [4] OFF = PGM1 normalmente chiusa (default)

Opzione [4] ON = PGM1 normalmente aperta

Opzione [5] OFF = PGM2 normalmente chiusa (default)

Opzione [5] ON = PGM2 normalmente aperta

Opzione [6] OFF = PGM globale normalmente chiusa (default)

Opzione [6] ON = PGM globale normalmente aperta

10.5 OPZIONI LAMPEGGIATORE PGM2

Sezione [129] – Opzioni generali

Opzione [1] OFF = L'uscita PGM2 è stabile (default)

Opzione [1] ON = L'uscita PGM2 è intermittente (lampeggiatore)

Con l'opzione [1] abilitata, PGM2 accenderà e spegnerà il lampeggiatore ogniqualvolta attivata. Altrimenti fornirà un'uscita stabile.

Opzione [2] OFF = PGM2 intermittente quando sistema inserito disabilitata (default)

Opzione [2] ON = PGM2 intermittente quando sistema inserito abilitata

Ogniqualvolta il sistema è inserito, PGM2 lampeggerà una volta ogni 30 secondi fino al disinserimento.

Opzione [3] OFF = PGM2 intermittente su inserimento/disinserimento disabilitata (default)

Opzione [3] ON = PGM2 intermittente su inserimento/disinserimento abilitata

Con questa opzione abilitata, PGM2 lampeggerà per indicare che il sistema è stato inserito e lampeggerà due volte per indicare che il sistema è stato disinserito.

10.6 OPZIONI RELÈ ALLARME

Sezione [127] – Opzioni generali

Opzione [7] OFF = Relè allarme consecutivo a uscita campana (default)

Opzione [7] ON = Relè allarme consecutivo a PGM globale

Con questa opzione disabilitata, il Relè allarme opzionale verrà eccitato o diseccitato ogniqualvolta l'uscita campana viene attivata o disattivata. Con l'opzione abilitata, il Relè allarme verrà eccitato o diseccitato ogniqualvolta l'uscita PGM globale viene attivata o disattivata.

CAPITOLO 11: IMPOSTAZIONI DI SISTEMA

11.1 RIPRISTINO HARDWARE

Eseguendo un ripristino hardware si imposta la centrale di allarme alla configurazione di fabbrica ad eccezione di ID centrale di allarme e Password PC. Inoltre la memoria eventi **non** sarà cancellata. Per eseguire un ripristino hardware con spegnimento del sistema:

1. Accertarsi che il *Blocco installatore* sia disabilitato (vedere paragrafo successivo)
2. Rimuovere le tensioni di alimentazione continua e alternata dalla centrale di allarme.
3. Inserire il ponticello "RESET" sulla scheda della centrale di allarme.
4. Ricollegare le tensioni di alimentazione alla centrale di allarme.
5. Attendere 10 secondi e rimuovere il ponticello.

11.2 BLOCCO INSTALLATORE

Sezione [282]: **000 = disabilitato**, **147 = blocco abilitato**, default = disabilitato

Programmare 147 nella sezione [282] per bloccare tutta la programmazione. Di conseguenza, eseguendo un ripristino hardware come descritto al paragrafo precedente, non si modificheranno le impostazioni attuali della centrale di allarme. Per rimuovere il Blocco installatore, immettere 000. Notare che quattro secondi dopo il ripristino della centrale di allarme, il LED di STATO sulla centrale di allarme lampeggerà rapidamente per 5 secondi per indicare che il blocco installatore è abilitato.

11.3 BLOCCO TASTIERA

Sezione [092] e [093]

Se sono inseriti consecutivamente codici errati sulla tastiera, la centrale può essere programmata per inibire l'uso delle tastiere per il tempo specificato ed inviare un codice rapporto programmato alla sezione [196]. Programmare il numero di volte che un codice non valido può essere immesso da 001 a 255 (000 = disabilitato) nella sezione [092]. Programmare la durata del blocco delle tastiere da 001 a 255 minuti nella sezione [093]. Se nella sezione [093] è programmato 000, le tastiere non si bloccheranno, ma sarà inviato un codice di rapporto come programmato nella sezione [196].

11.4 CORRENTE CARICA BATTERIA

Sezione [127] – Opzioni generali

Opzione [5] OFF = *Corrente di carica della batteria – 350 mA (default)*

Opzione [5] ON = *Corrente di carica della batteria – 700 mA (è necessario un trasformatore da 40 VA)*

11.5 DIVISIONE IN SETTORI

Sezione [127] – Opzioni generali

Opzione [1] OFF = *Divisione in settori disabilitata (default)*

Opzione [1] ON = *Divisione in settori abilitata*

Abilitando la divisione in settori, il sistema di allarme viene diviso in due sistemi distinti, identificati come Settore 1 e Settore 2. Con i due settori, ciascuna zona e ciascun codice utente devono essere assegnati o al Settore 1 o al Settore 2 (vedere *Assegnazione zone a settori* a pagina 23 e *Opzioni codici utenti* a pagina 17).

- Gli utenti possono inserire solo settori a cui sono stati assegnati.
- Solo le zone assegnate al Settore 1 saranno inserite/disinserite quando il Settore 1 viene inserito o disinserito.
- Solo le zone assegnate al Settore 2 saranno inserite/disinserite quando il Settore 2 viene inserito o disinserito.
- Per informazioni su come inserire o disinserire i settori, fare riferimento alle pagine 55 e 56.
- Le seguenti prestazioni possono essere programmate separatamente per ciascun settore: Temporizzatore ritardo entrata/uscita, Opzioni inserimento automatico, Temporizzatore spegnimento campana, Commutare a inserimento perimetrale, Eventi PGM, e Numeri accredito.

Se il sistema non è diviso in settori, tutte le zone, tutti i codici utenti, e tutte le prestazioni saranno riconosciute come appartenenti al settore 1. Le zone che sono state assegnate manualmente al settore 2 non funzioneranno più.

11.6 OROLOGIO DI TEMPO REALE DEL SISTEMA

Sezione [280]

Programmare l'ora corrente nella sezione [280] usando il formato 24 ore (cioè 8,30 di sera = 20:30).

11.7 REGOLAZIONE OROLOGIO

Sezione [088]: **000 = disabilitata, 001-255 (vedere di seguito), default = disabilitata**

Da 001 a 127 = da +1 a +127 secondi

Da 128 a 255 = da -1 a -127 secondi

Se si nota che l'orologio della centrale di allarme anticipa o ritarda, calcolare l'anticipo o il ritardo medio per giorno e programmare la quantità "opposta" per correggere automaticamente l'impostazione dell'ora ogni 24 ore.

Esempio: Se una centrale di allarme ritarda di 4 minuti al mese, questo rappresenta un ritardo medio di 4 secondi al giorno. Programmare quindi 008 (più 8 secondi) nella sezione [088] per compensare il ritardo di 8 secondi.

11.8 SUPERVISIONE MANOMISSIONE TASTIERE

Sezione [128]: Opzioni generali

Opzione [7] OFF = Supervisione manomissione tastiera 1 disabilitata (default)

Opzione [7] ON = Supervisione manomissione tastiera 1 abilitata

Opzione [8] OFF = Supervisione manomissione tastiera 2 disabilitata (default)

Opzione [8] ON = Supervisione manomissione tastiera 2 abilitata

La centrale di allarme può essere programmata per effettuare il monitoraggio dello stato manomissione della scheda di una o due tastiere nel sistema. Se la Supervisione manomissione tastiera 1 è abilitata, la centrale di allarme verificherà lo stato manomissione della scheda di una tastiera il cui Ponticello zona tastiera (J1) sia inserito nella posizione attiva. Se la Supervisione manomissione tastiera 2 è abilitata, la centrale di allarme verificherà lo stato manomissione della scheda di una tastiera il cui Ponticello zona tastiera (J1) sia inserito nella posizione non attiva.

Indipendentemente dal fatto che le zone di tastiera siano o non siano usate, se più di una tastiera ha la stessa impostazione di Ponticello zona tastiera, la Supervisione manomissione tastiera sarà persa. Ad esempio, se due delle tastiere sul sistema hanno il ponticello zona tastiera (J1) inserito nella posizione non attiva, la centrale di allarme non riconoscerà un Guasto supervisione manomissione tastiera 1.

In presenza di una manomissione tastiera, la centrale di allarme può trasmettere il codice di rapporto Manomissione tastiera appropriato (vedere a pagina 23) come originato dalle zone definite dalla Tabella 11. Se la zona definita dalla tabella sottostante è stata abilitata, la centrale di allarme riporterà la manomissione come originata dal settore a cui la zona è assegnata. Se la zona non è stata abilitata, la centrale di allarme non invierà il codice di rapporto Manomissione zona come originato dal settore 1. Un Guasto manomissione/circuito elettrico zona apparirà anche nella visualizzazione guasti delle tastiere (vedere a pagina 54).

Tabella 11: Codice di rapporto manomissione zona per Guasto supervisione manomissione tastiera

Manomissione tastiera	1759EX
Supervisione manomissione tastiera 1 =	Zona 6
Supervisione manomissione tastiera 2 =	Zona 7

11.9 AVVERTENZA SONORA SU TASTIERA PER GUASTO

Sezione [127]: Opzioni generali

Opzione [3] OFF = Bip tastiera su guasto disabilitati

Opzione [3] ON = Bip tastiera su guasto abilitati (default)

Quando abilitate, le tastiere emetteranno un tono di bip intermittente ogniqualvolta sia presente una condizione di guasto nel sistema. L'avvertenza sonora rimarrà attivata fino a quando l'utente accede al modo visualizzazione guasti premendo il tasto [TBL] o [TRBL]. I bip intermittenti saranno emessi di nuovo ogniqualvolta sia presente un nuovo guasto o il guasto sia stato ripristinato e ricomparso.

11.10 MODO CONFIDENZIALE

Sezione [126] opzioni [1], [2] e [3]

Opzione [1] OFF = Modo confidenziale disabilitato default)

Opzione [1] ON = Modo confidenziale abilitato

Opzione [2] OFF = attiva tastiere quando è immesso un codice valido

Opzione [2] ON = attiva tastiere quando è premuto un tasto (default)

Opzione [3] OFF = timer modo confidenziale 2 minuti

Opzione [3] ON = timer modo confidenziale 5 secondi (default)

Se il modo confidenziale è abilitato e nessuna operazione è stata effettuata sulla tastiera nel tempo definito nel timer modo confidenziale, tutte le tastiere a LED si spengono e sulle tastiere LCD comparirà la scritta "PARADOX FAMILY" fino a quando verrà premuto un tasto o digitato un codice di accesso. Quando il sistema esce dal modo confidenziale, le tastiere visualizzeranno lo stato del sistema. Il modo confidenziale è attivato abilitando l'opzione [1]. L'opzione [2] regola se l'attivazione delle tastiere sarà effettuata dalla pressione di un tasto o solo quando sarà immesso un codice d'accesso. L'opzione [3] determina il tempo che deve trascorrere prima di entrare nel modo confidenziale (5 secondi o 2 minuti).

11.11 TASTI FUNZIONI RAPIDE INSTALLATORE

Dopo immesso il codice installatore, si può premere un tasto per eseguire azioni specifiche come descritto nei paragrafi che seguono.

11.11.1 Modo prova installatore

[ENTER] + [CODICE INSTALLATORE] + [TBL] o [TRBL]

Il Modo prova installatore permette di eseguire le prove percorso dove la campana o la sirena emetteranno un suono rauco e la tastiera emetterà un bip di conferma per indicare zone aperte. Per accedere a questo modo, immettere semplicemente il codice installatore e premere poi il tasto [TBL] o [TRBL]. La tastiera emetterà un bip di conferma. Per disabilitare questo modo, premere di nuovo il tasto [TBL]. La tastiera emetterà un bip per confermare l'uscita dal modo di prova.

11.11.2 Rapporto prova

[ENTER] + [CODICE INSTALLATORE] + [MEM]

Invia il codice di rapporto programmato nella sezione [211] del Rapporto prova alla centrale di sorveglianza.

11.11.3 Chiamata software WinLoad

[ENTER] + [CODICE INSTALLATORE] + [BYP]

Fare riferimento a pagina 45.

11.11.4 Annullamento comunicazione

[ENTER] + [CODICE INSTALLATORE] + [STAY]

Annulla tutte le comunicazioni fino al successivo evento di cui deve essere trasmesso il codice di rapporto.

11.11.5 Risposta a software WinLoad

[ENTER] + [CODICE INSTALLATORE] + [FORCE]

Fare riferimento a pagina 46.

11.12 SUPERVISIONE MODULI USCITE

Sezione [129]: Opzioni generali

Opzione [7] OFF = Supervisione modulo 4 uscite PGM disabilitata (default)

Opzione [7] ON = Supervisione modulo 4 uscite PGM abilitata

Abilitando questa funzione, la centrale supervisiona il modulo 4 uscite PGM (APR3-PGM4) connesso al BUS Spectra. Se il modulo viene disconnesso, o non comunica con la centrale, la centrale di allarme tenterà di inviare il codice rapporto "modulo difettoso" programmato in sezione [210] e il guasto perdita modulo sarà visualizzato sulle tastiere.

I moduli con prefisso APR sono compatibili con le centrali Spectra (versioni 2.0 e superiori) e Digiplex. I moduli con prefisso APR3 sono compatibili con le centrali Spectra (versioni 2.0 e superiori), Digiplex e DigiplexNE.

11.13 SUPERVISIONE MODULO STAMPANTE

Sezione [129]: Opzioni generali

Opzione [8] OFF = Supervisione modulo stampante abilitata (default)

Opzione [8] ON = Supervisione modulo stampante disabilitata

Abilitando questa funzione, la centrale supervisiona il modulo stampante (APR3-PRT1) connesso al BUS Spectra. Se il modulo viene disconnesso, o non comunica con la centrale, la centrale di allarme tenterà di inviare il codice rapporto "modulo difettoso" programmato in sezione [210] e il guasto perdita modulo sarà visualizzato sulle tastiere.

I moduli con prefisso APR sono compatibili con le centrali Spectra (versioni 2.0 e superiori) e Digiplex. I moduli con prefisso APR3 sono compatibili con le centrali Spectra (versioni 2.0 e superiori), Digiplex e DigiplexNE.

11.14 SUPERVISIONE MODULO ESPANSIONE ZONE

Sezione [129]: Opzioni generali

Opzione [4] OFF = *Supervisione modulo bus espansione zone disabilitata (default)*

Opzione [4] ON = *Supervisione modulo bus espansione zone abilitata*

Con l'abilitazione di questa opzione, la centrale di allarme effettuerà la supervisione del Modulo espansione 4 o 8 zone (SPC/APR3-ZX4 o SPC/APR3ZX8) connesso al bus Spectra. Questo significa che ogniqualvolta questo modulo viene scollegato o non comunica con la centrale di allarme, questa tenterà di trasmettere il codice di rapporto Guasto modulo, programmato nella sezione [210] e il Guasto perdita modulo apparirà nella *Visualizzazione guasti* delle tastiere (vedere a pagina 47).

I moduli con prefisso APR sono compatibili con le centrali Spectra (versioni 2.0 e superiori) e Digiplex. I moduli con prefisso APR3 sono compatibili con le centrali Spectra (versioni 2.0 e superiori), Digiplex e DigiplexNE.

11.15 SUPERVISIONE BATTERIA BASSA TRASMETTITORE SENZA FILI

Sezione [129]: Opzioni generali

Opzione [6] OFF = *Supervisione batteria bassa trasmettitore senza fili disabilitata (default)*

Opzione [6] ON = *Supervisione batteria bassa trasmettitore senza fili disabilitata abilitata*

Abilitando l'opzione [6] nella sezione [129], quando un trasmettitore via radio (rivelatore di movimento o contatto di apertura) della serie OMNIA ha la batteria ad un livello inferiore a quello raccomandato, la centrale di allarme tenterà di trasmettere il codice di rapporto Batteria bassa trasmettitore senza fili, programmato nella sezione [210] e il Guasto batteria bassa trasmettitore senza fili apparirà nella *Visualizzazione guasti* delle tastiere (vedere a pagina 47).

11.16 OPZIONI SUPERVISIONE TRASMETTITORE SENZA FILI

Sezione [132]: Opzioni zone

Notare che *Opzione supervisione* modulo bus senza fili Liberator deve essere abilitata (vedere a pagina 47).

[7] OFF / [8] OFF – *Riconoscimento guasto supervisione (default)*

In presenza di manomissione su una zona trasmettitore senza fili **in un sistema disinserito**, la centrale di allarme visualizzerà la zona come aperta nel display di tastiera ma non genererà un allarme. Quando la manomissione avviene **in un sistema inserito**, la centrale di allarme si conformerà all'impostazione *Tipi di allarmi* della zona (vedere a pagina 24). Questa opzione non è permessa su sistemi UL.

[7] OFF / [8] ON – *Solo guasto*

In presenza di manomissione su una zona trasmettitore senza fili **in un sistema disinserito**, Perdita supervisione trasmettitore senza fili apparirà nella *Visualizzazione guasti* delle tastiere (vedere a pagina 54) e la centrale di allarme tenterà di trasmettere il codice di rapporto Perdita supervisione TX programmato nella sezione [213]. Quando questo avviene **in un sistema inserito**, la centrale di allarme si conformerà all'impostazione *Tipi di allarmi* della zona (vedere a pagina 24).

[7] ON / [8] OFF – *Allarme silente*

In presenza di manomissione su una zona trasmettitore senza fili **in un sistema disinserito**, il funzionamento è uguale all'impostazione "Solo guasto", ma sarà anche generato un allarme silente. Questo non attiverà alcuna campana o sirena ma il sistema dovrà essere disinserito. **In un sistema inserito**, la centrale di allarme si conformerà all'impostazione *Tipi di allarmi* della zona (vedere a pagina 24).

[7] ON / [8] ON – *Allarme sonoro*

In presenza di manomissione su una zona trasmettitore senza fili **in un sistema disinserito**, il funzionamento è uguale all'impostazione "Solo guasto", ma sarà anche generato un allarme sonoro. **In un sistema inserito**, la centrale di allarme si conformerà all'impostazione *Tipi di allarmi* della zona (vedere a pagina 24).

11.16.1 Impedire inserimento su perdita supervisione

Sezione [131] – Opzioni inserimento/disinserimento

Opzione [6] OFF = *Disabilitata (default)*

Opzione [6] ON = *Inserimento impedito su perdita supervisione trasmettitore senza fili*

La centrale di allarme non permetterà a utenti di inserire il sistema se esso riceve un segnale di Perdita supervisione. Notare che le *Opzioni supervisione trasmettitore senza fili* devono essere abilitate. La centrale di allarme non inserirà alcun settore fino a quando le condizioni di guasto per perdita supervisione siano ripristinate.

11.16.2 Opzioni esclusione supervisione

Sezione [131] – Opzioni inserimento/disinserimento

Opzione [7] OFF = *Generare perdita supervisione se rivelata su una zona trasmettitore senza fili esclusa (default)*

Opzione [7] ON = *Nessuna perdita supervisione se rivelata su una zona trasmettitore senza fili esclusa*

Quando questa prestazione è abilitata, le *Opzioni supervisione trasmettitore senza fili* saranno conformi alla definizione di esclusione della zona. Questo significa che la centrale di allarme non eseguirà alcuna azione nel caso sia rivelata Perdita supervisione su una zona esclusa. Quando questa prestazione è disabilitata, le *Opzioni supervisione trasmettitore senza fili* ignoreranno la definizione di esclusione. Questo significa che la centrale di allarme genererà una condizione secondo le *Opzioni supervisione trasmettitore senza fili* nel caso sia rivelata perdita supervisione su una zona esclusa.

11.17 RIPROGRAMMAZIONE DI TUTTI I MODULI DI ESPANSIONE

Sezione [750]

Dopo rimosso un modulo di espansione dal bus di comunicazione, la centrale di allarme mantiene in memoria le sezioni programmate del modulo. Quindi se si aggiunge o si sostituisce un modulo occorre riprogrammarlo con le impostazioni salvate nella centrale di allarme. Per questo immettere sezione [750] e premere [ENTER]. La tastiera emetterà 2 bip ogni secondo durante lo scarico dati.

CAPITOLO 12:

IMPOSTAZIONI PER SOFTWARE WINLOAD

12.1 OPZIONI RISPOSTA CENTRALE DI ALLARME

Le seguenti due opzioni definiscono come la centrale di allarme risponde ad una chiamata effettuata da un computer che utilizza il software WinLoad per Windows®

12.1.1 Esclusione segreteria telefonica

Sezione [077]: **000 = disabilitata, 010-255 secondi, default = disabilitata**

Quando si usa il software WinLoad per comunicare a distanza con un sito di installazione che usa una segreteria telefonica o un servizio, la esclusione segreteria telefonica deve essere programmata. Usando il software WinLoad si chiamerà la centrale di allarme, si interromperà il collegamento, poi la si richiamerà. Se il sito dell'installazione è richiamato entro il periodo di ritardo programmato, la centrale di allarme escluderà la segreteria telefonica o il servizio impegnando la linea dopo il primo squillo sulla seconda chiamata. Per i particolari su come usare il software WinLoad, fare riferimento al Manuale guida WinLoad. Si devono attendere almeno 10 secondi prima di effettuare la seconda chiamata, altrimenti la centrale di allarme la considera ancora la prima.

Esempio: Una installazione di sicurezza usa una segreteria telefonica impostata per rispondere dopo tre squilli. Se la sezione [077] è stata programmata con "040" (40 secondi) e la seconda chiamata è fatta entro 40 secondi, la centrale di allarme impegnerà la linea al primo squillo. Se è fatta dopo 40 secondi, la centrale di allarme non risponderà al primo squillo e la segreteria telefonica risponderà dopo tre squilli.

12.1.2 Numero di squilli

Sezione [078]: **000 = disabilitata, 001-015 squilli, default = 8 squilli**

Questo valore rappresenta il numero di squilli che la centrale di allarme attenderà prima di impegnare la linea. Se alla linea non viene risposto dopo il numero programmato di squilli, la centrale di allarme risponderà alla chiamata. Si devono attendere almeno 10 secondi prima di effettuare la seconda chiamata, altrimenti la centrale di allarme la considera ancora la prima.

12.2 IDENTIFICATORE CENTRALE DI ALLARME

Sezione [141]: **0000-FFFF**

Questo codice di quattro cifre identifica la centrale di allarme al software WinLoad prima di iniziare la comunicazione. La centrale di allarme verificherà che l'identificatore centrale di allarme nel software WinLoad sia lo stesso. Se i codici non coincidono, la centrale di allarme non stabilirà il collegamento. Accertarsi quindi di programmare lo stesso identificatore di centrale di allarme sia nella centrale di allarme Spectra sia nel software WinLoad.

12.3 PASSWORD PC

Sezione [142]: **0000-FFFF**

Questa password di quattro cifre identifica il PC alla centrale di allarme, prima di avviare la comunicazione. Programmare la stessa Password PC sia nella centrale di allarme Spectra sia nel software WinLoad. Se le password non coincidono, il software WinLoad non avvierà la comunicazione.

12.4 NUMERO TELEFONICO PC

Sezione [150]: **fino a 32 cifre**

La centrale di allarme selezionerà questo numero quando cerca di cominciare una comunicazione con un computer utilizzando il software WinLoad. Si può immettere qualsiasi cifra da 0 a 9 e qualsiasi tasto o funzione speciale (vedere la Tabella 5 a pagina 35) per un massimo di 32 cifre.

12.5 CHIAMATA SOFTWARE WINLOAD

[ENTER] + [CODICE INSTALLATORE] + [BYP]

La centrale di allarme selezionerà il Numero telefonico PC programmato nella sezione [150] per comunicare con il software WinLoad. La centrale di allarme ed il software WinLoad verificheranno che l'identificatore della centrale di allarme e la password PC coincidano prima di avviare la comunicazione.

12.6 RISPOSTA A SOFTWARE WINLOAD

[ENTER] + [CODICE INSTALLATORE] + [FORCE]

Per eseguire carico/scarico dati in locale connettere il computer direttamente alla centrale di allarme usando un adattatore di linea ADP-1. Nel software WinLoad impostare "Dialing Method" (Metodo di selezione) a "Blind Dial" (Selezione cieca). Programmare il numero telefonico della centrale di allarme nel software WinLoad e seguire le istruzioni sull'adattatore ADP-1. Quando il computer ha selezionato, premere [ENTER] seguito dal codice installatore, poi premere il tasto [FORCE] per rispondere manualmente al software WinLoad dalla centrale di allarme.

12.7 TRASMISSIONE AUTOMATICA MEMORIA EVENTI

Sezione [136]: Opzioni combinatore

Opzione [2] OFF = *Trasmissione automatica memoria eventi disabilitata (default)*

Opzione [2] ON = *Trasmissione automatica memoria eventi abilitata*

Quando la memoria eventi raggiunge il 50% della sua capacità, la centrale di allarme fa due tentativi per comunicare con un PC usando il software WinLoad, selezionando il Numero telefonico PC programmato nella sezione [150]. Il software WinLoad deve essere nel modo "attesa di chiamata". Quando il sistema stabilisce il collegamento, trasferirà i dati contenuti nella memoria eventi al software WinLoad. Se la comunicazione si interrompe prima del completamento della trasmissione dei dati o se dopo due tentativi non si è stabilito il collegamento, il sistema attenderà fino a quando la memoria eventi giunge ad un altro 50% di capacità prima di tentare di comunicare di nuovo con la centrale di sorveglianza. Quando la Memoria eventi è piena, ogni nuovo evento successivo cancellerà l'evento più vecchio contenuto.

12.8 PRESTAZIONE DI RICHIAMATA

Sezione [136]: Opzioni combinatore

Opzione [1] OFF = *Richiamata disabilitata (default)*

Opzione [1] ON = *Richiamata abilitata*

Per ulteriore sicurezza, quando un PC che utilizza il software WinLoad tenta di comunicare con la centrale di allarme, questa può interrompere il collegamento e richiamare il PC per verificare di nuovo i codici di identificazione e poi ristabilire la comunicazione. Quando la centrale di allarme interrompe il collegamento, il software WinLoad va automaticamente nel modo "attesa di chiamata", pronto a rispondere quando la centrale di allarme richiama. Notare che il Numero telefonico PC deve essere programmato nella sezione [150] per usare la prestazione di Richiamata.

CAPITOLO 13: FUNZIONI UTENTE

13.1 VISUALIZZAZIONE GUASTI

Il sistema Spectra effettua continuamente il monitoraggio per individuare 14 possibili condizioni di guasto. In presenza di una condizione di guasto, il pulsante [TBL] o l'indicatore [TBRL] si accenderanno sulle tastiere a LED, o "Guasto" apparirà sul display delle tastiere LCD. Premere il pulsante [TBL] o [TRBL] per passare alla *Visualizzazione guasti*. Il pulsante [TBL] o l'indicatore [TRBL] e i LED corrispondenti alla condizione di guasto presente si accenderanno sulle tastiere a LED (vedere Tabella 12), o l'appropriato messaggio di guasto apparirà sul display della tastiera LCD. Premere il pulsante [CLEAR] per uscire dalla *Visualizzazione guasti*.

Notare che la tastiera può essere programmata per emettere un bip ogni 5 secondi ogniqualvolta si presenta una nuova condizione di guasto. Premendo il pulsante [TBL] o [TRBL] si spegne il bip.

Tabella 12: *Elenco guasti*

# LED	Descrizione	Particolari
[1]	Guasto per assenza batteria o batteria bassa	La centrale di allarme esegue una prova dinamica della batteria sotto carico ogni 60 secondi. Questo guasto indica che la batteria di riserva è scollegata o che dovrebbe essere sostituita, poiché non è in grado di fornire l'adeguata corrente di riserva nel caso di mancanza rete. Questo guasto apparirà anche quando la centrale di allarme funziona alimentata dalla batteria e la tensione di questa è scesa a 10,5 V o a un valore inferiore. Questo significa che la batteria deve essere ricaricata o sostituita.
[2]	Batteria bassa trasmettitore senza fili	Indica che la tensione della batteria del trasmettitore senza fili Liberator è scesa a 6,5 V o a un valore inferiore. Inoltre, il LED giallo sul trasmettitore può lampeggiare per indicare questo guasto. La batteria dovrebbe essere sostituita.
[3]	Mancanza rete	Su mancanza rete, il LED AC su tutte le tastiere si spegnerà. La centrale di allarme può trasmettere il codice di rapporto programmato nella sezione [205]. Il LED AC si riaccende quando la tensione di rete è ripristinata.
[4]	Campana scollegata	Non vi è alcuna campana o sirena collegata ai morsetti uscita campana della centrale di allarme. Se l'uscita BELL non è usata, connettere una resistenza da 1 k _Ω tra i suoi morsetti.
[5]	Corrente massima campana	L'uscita BELL usa un circuito senza fusibile e si spegne automaticamente se la corrente supera 3 A (1725, 1725EX, 1728 e 1728EX) o 2,5 A (1728 e 1728EX). Dopo l'apertura del corto circuito o la riduzione del carico, la corrente campana è ripristinata alla susseguente generazione dell'allarme. L'indicatore di guasto apparirà solo in presenza di una condizione che attiverebbe l'uscita campana (ad esempio, durante un allarme).
[6]	Corrente ausiliaria massima	L'uscita BELL usa un circuito senza fusibile per proteggere l'alimentatore contro un sovraccarico di corrente e si spegne automaticamente se la corrente supera 1,1 A. Dopo l'apertura del corto circuito o la riduzione del carico, la centrale di allarme ripristinerà la tensione all'uscita ausiliaria.
[7]	Rapporto combinatore non riuscito	La centrale di allarme ha fallito tutti i tentativi per comunicare con la centrale di sorveglianza.
[8]	Perdita orologio	L'orologio interno della centrale di allarme deve essere riprogrammato. Per riprogrammare il temporizzatore premere il tasto [8] seguito dall'ora attuale usando il formato 24 ore (cioè 8,30 di sera =20:30).
[9]	Guasto manomissione/circuito elettrico di zona	Se le opzioni Riconoscimento manomissione sono abilitate (vedere a pagina 29), questo guasto indica un problema di collegamento elettrico su una o più zone, oppure che è stato rimosso il coperchio su uno o più trasmettitori senza fili. Per permettere il riconoscimento di corto circuito le connessioni di zona devono avere resistenze EOL. Se si preme il tasto [9], la tastiera visualizzerà quali zone sono nella condizione di guasto.
[10]	Monitoraggio linea telefonica	Se la prestazione Monitoraggio linea telefonica (TLM) è abilitata (vedere sezione [135]), questo guasto indica che la centrale di allarme non ha rivelato la presenza della linea telefonica per 30 secondi.
[STAY] o [11]	Guasto circuito antincendio	Denota un problema di collegamento elettrico su zona 3, se definita come zona incendio.
[FORCE] o [16]	Guasto tastiera	Se la tastiera non comunica più con la centrale di allarme, [TBL] o [TRBL] lampeggerà, il tasto [FORCE] sarà acceso (la tastiera LCD visualizza "Guasto tastiera") e la tastiera emetterà quattro bip consecutivi a intervalli di 5 secondi. Premere qualsiasi tasto sulla tastiera per spegnere la sequenza di bip. Al ripristino della comunicazione, il sistema invertirà lo stato precedente.

# LED	Descrizione	Particolari
[BYP] o [12]	Perdita modulo	Un modulo Liberator o di zone non comunica più con la centrale di allarme.
[MEM] o [13]	Perdita supervisione trasmettitore senza fili	Un o più trasmettitori senza fili non comunicano più con il ricevitore. Se si preme il tasto [MEM], la tastiera visualizzerà quali zone sono nella condizione di guasto.

13.2 PROGRAMMAZIONE DEI CODICI DI ACCESSO

I codici di accesso sono numeri personali di identificazione che permettono di entrare in certi modi di programmazione, di inserire o disinserire il sistema e pure di attivare o disattivare uscite PGM. Il sistema di sicurezza **Spectra** supporta i seguenti:

Codice master di sistema – può inserire o disinserire qualsiasi settore usando qualsiasi metodo di inserimento, e può creare, modificare o cancellare qualsiasi *Codice di accesso utente*. Solo il codice master di sistema può modificare o cancellare codici di accesso utenti assegnati a entrambi i settori.

Codice master 1 – è permanentemente assegnato al settore 1 e può essere usato per creare, modificare o cancellare qualsiasi *Codice di accesso utente* che sia assegnato al settore 1.

Codice master 2 – è permanentemente assegnato al settore 2 (ad eccezione del caso in cui la divisione in settori è disabilitata, e questo codice viene assegnato al settore 1) e può essere usato per creare, modificare o cancellare qualsiasi *Codice di accesso utente* che sia assegnato allo stesso settore.

45 codice di accesso utenti – (compreso un codice costrizione)

Come programmare codici di accesso?

- 1) Premere [ENTER]
- 2) Immettere il [CODICE MASTER DI SISTEMA] o il [CODICE MASTER]
- 3) Immettere le 3 cifre della [SEZIONE] (vedere Tabella successiva)
- 4) Immettere il nuovo [CODICE DI ACCESSO] di 4 o 6 cifre
[ENTER] lampeggia. Ritornare al passo 3

Come cancellare codici di accesso?

- 1) Ripetere i passi da 1 a 3 precedenti
- 2) Premere una volta il pulsante [FORCE] per ciascuna cifra del codice di accesso (4 o 6 volte) fino a quando la tastiera emette un "bip di conferma".

Sezione	Codici utenti
[001]	Codice utente 001 = <i>Codice master di sistema</i>
[002]	Codice utente 002 = <i>Codice master 1</i>
[003]	Codice utente 003 = <i>Codice master 2</i>
da [004] a [047]	da <i>Codice utente 004</i> a <i>Codice utente 047</i>
[048]	<i>Codice utente 048</i> o <i>Codice costrizione</i>

13.3 DISINSERIMENTO E DISATTIVAZIONE DI UN ALLARME

Per disinserire un sistema già inserito o per disattivare un allarme immettere semplicemente un codice di accesso valido. Programmare un punto destinato a entrata/uscita, come la porta anteriore o la porta del garage con un *Temporizzatore ritardo entrata*. Quando questi punti entrata/uscita vengono aperti (violati), sarà avviato il temporizzatore. Il sistema non genererà un allarme fino a quando non sia trascorso questo tempo di ritardo, concedendo agli utenti il tempo necessario per entrare nell'edificio e disinserire il sistema. Qualsiasi utente può disinserire il sistema, eccetto quelli a cui è stata assegnata l'*Opzione solo inserimento*.

Come disinserire il sistema o disattivare un allarme?

1) Immettere il proprio [CODICE DI ACCESSO]

L'indicazione di inserimento o allarme si spegnerà e la tastiera emetterà un "bip di conferma".

SE SI HA ACCESSO A ENTRAMBI I SETTORI:

2) Premere il pulsante corrispondente al settore che si desidera *disinserire* o per *disinserire* entrambi i settori, premere il tasto [1], poi dopo il bip di conferma, premere il tasto [2].

13.4 INSERIMENTO NORMALE

Questo metodo, normalmente usato per l'inserimento quotidiano, inserirà tutte le zone nel settore selezionato. Se si compie un errore, la tastiera emetterà un "bip di rifiuto". Dopo inserito correttamente il sistema, si accenderà l'appropriata indicazione "INSERITO" e sarà avviato il *Ritardo uscita*. Notare che *Inserimento normale* può anche essere attivato usando *Inserimento automatico*, un *Interruttore a chiave*, o *Inserimento rapido*.

Come inserire in modo normale?

1) L'indicatore verde "READY" (Pronto) deve essere acceso, a meno che il sistema sia diviso in settori, nel qual caso tutte le zone nel settore interessato devono essere chiuse.

2) Immettere un [CODICE DI ACCESSO] valido.

SE SI HA ACCESSO A ENTRAMBI I SETTORI:

3) Premere il pulsante corrispondente al settore che si desidera *inserire*. Per *inserire* entrambi i settori, premere il tasto [1], poi dopo il bip di conferma, premere il tasto [2].

13.5 INSERIMENTO PERIMETRALE

Questo metodo permette agli utenti di rimanere nell'area protetta con il sistema parzialmente inserito. Ad esempio, andando a dormire la sera, i punti entrata/uscita come porte e finestre possono essere inseriti, mentre le altre zone come i rivelatori di movimento rimangono disattivate. Notare che le *Zone incendio* non possono essere escluse.

Come inserire in modo perimetrale?

1) Tutte le zone nel settore interessato (eccetto le *Zone perimetrali*) devono essere chiuse.

2) Premere il pulsante [STAY]

3) Immettere un [CODICE DI ACCESSO] valido.

SE SI HA ACCESSO A ENTRAMBI I SETTORI:

4) Premere il pulsante corrispondente al settore che si desidera *inserire perimetrale*. Per *inserire perimetrali* entrambi i settori, premere il tasto [1], poi dopo il bip di conferma, premere il tasto [2].

Se si commette un errore, la tastiera emetterà un "bip di rifiuto". Dopo avere correttamente *Inserito perimetrale* il sistema, apparirà l'appropriata indicazione "ARM" o "STAY" e sarà avviato il *Ritardo uscita*. *Inserimento perimetrale* può anche essere attivato mediante *Inserimento automatico*, *Inserimento con interruttore a chiave* o *Inserimento rapido*. Notare anche che il codice utente deve avere l'*Opzione inserimento perimetrale* abilitata.

13.6 INSERIMENTO IMMEDIATO

Dopo *Inserimento perimetrale* del sistema e durante il suo *Ritardo uscita*, premere e tenere premuto il pulsante [STAY] per tre secondi. Si dovrebbe udire un "bip di conferma". Questo commuterà tutte le zone inserite a *Zone immediate*.

Se si ha accesso a entrambi i settori:

Per inserire immediatamente un settore, premere [STAY] + [CODICE DI ACCESSO] + [SELEZIONE SETTORE] + premere e tenere premuto [STAY].

Per inserire immediatamente entrambi i settori, premere [STAY] + [CODICE DI ACCESSO] + [1] + [2] + premere e tenere premuto [STAY].

13.7 INSERIMENTO FORZATO

Inserimento forzato permette agli utenti di inserire rapidamente il sistema, senza dovere attendere che tutte le zone siano chiuse. Questo modo di inserimento è normalmente usato quando un rivelatore di movimento protegge l'area occupata dalla tastiera. Perciò, quando si inserisce il sistema, se il rivelatore di movimento è definito come *Zona forzata*, la centrale di allarme ignorerà la zona e permetterà agli utenti di inserire il sistema anche se la zona è aperta. Qualsiasi *Zona forzata* aperta al momento dell'inserimento sarà considerata "disattivata" ("esclusa") dalla centrale di allarme. Se durante questo periodo una zona "disattivata" viene chiusa, la centrale di allarme riporterà tale zona allo stato di "attiva", e quindi genererà un allarme se violata.

Come inserire in modo forzato?

- 1) Tutte le zone nel settore interessato (eccetto le *Zone forzate*) devono essere chiuse.
- 2) Premere il pulsante [FORCE]
- 3) Immettere un [CODICE DI ACCESSO] valido.

SE SI HA ACCESSO A ENTRAMBI I SETTORI:

- 4) Premere il pulsante corrispondente al settore che si desidera *inserire*. Per *inserire* entrambi i settori, premere il tasto [1], poi dopo il bip di conferma, premere il tasto [2].

Se si commette un errore, la tastiera emetterà un "bip di rifiuto". Dopo avere correttamente *Inserito forzato* il sistema, apparirà l'appropriata indicazione "ARM" e sarà avviato il *Ritardo uscita*. Notare che *Inserimento forzato* può anche essere attivato mediante *Inserimento forzato rapido*. Notare anche che il *Codice di accesso* deve avere l'*Opzione inserimento forzato* abilitata.

13.8 PROGRAMMAZIONE ESCLUSIONE MANUALE

La *Programmazione esclusione manuale* permette agli utenti di programmare il sistema di allarme perché ignori ("disattivi", "escluda") zone specificate la volta successiva che il sistema viene inserito. Notare che le *Zone incendio* non possono essere escluse e che la *Programmazione esclusione manuale* può anche essere attivata usando la *Programmazione esclusione rapida*.

Come programmare le immissioni di esclusione?

- 1) Premere il pulsante [BYP].
- 2) Immettere un [CODICE DI ACCESSO] valido *.
- 3) Selezionare una o più [zone] che si desidera escludere
- 4) Dopo avere immesso le esclusioni desiderate, premere il pulsante [ENTER] per confermarle.

* Se si ha accesso a entrambi i settori, premere il pulsante corrispondente al settore desiderato. Il *Codice di accesso* deve avere l'*Opzione programmazione esclusione* abilitata.

13.8.1 Prestazione richiamo esclusione

Dopo disinserito il sistema, la centrale di allarme cancellerà le immissioni di esclusione. Mediante la *Prestazione richiamo esclusioni*, si possono ripristinare le precedenti esclusioni salvate in memoria. Questo elimina la necessità di programmare manualmente le esclusioni ad ogni inserimento del sistema.

Come richiamare le immissioni di esclusione?

- 1) Premere il pulsante [BYP].
- 2) Immettere il proprio [CODICE DI ACCESSO] *.
- 3) Premere il pulsante [BYP]. *Le zone escluse precedentemente si accenderanno.*
- 4) Premere il pulsante [ENTER].

* Se si ha accesso a entrambi i settori, premere il pulsante corrispondente al settore desiderato. Il *Codice di accesso* deve avere l'*Opzione programmazione esclusione* abilitata.

13.9 INSERIMENTO RAPIDO

Inserimento rapido permette agli utenti di inserire il sistema senza l'uso di un codice di accesso, semplicemente premendo e tenendo premuto un pulsante. Inserimento rapido può essere usato per permettere a persone specifiche come il personale di servizio (addetti alle pulizie, alla manutenzione) di inserire il sistema quando lasciano l'area protetta, senza attribuire loro un codice di accesso a qualche altra funzione del sistema di allarme.

Inserimento rapido normale

Premere e tenere premuto il pulsante [ENTER] per 3 secondi* per inserire tutte le zone del settore.

Inserimento rapido forzato

Premere e tenere premuto il pulsante [FORCE] per 3 secondi* per escludere qualsiasi *Zona forzata* aperta.

Programmazione esclusione rapida

Premere e tenere premuto il pulsante [BYP] per 3 secondi* per accedere al *Modo programmazione esclusione*.

Inserimento rapido perimetrale

Premere e tenere premuto il pulsante [STAY] per 3 secondi* per inserire tutte le zone definite come *Zone perimetrali*.

Uscita rapida – Quando il sistema è già inserito perimetrale:

- *Per uscire e inserire perimetrale:* premere e tenere premuto il pulsante [STAY] per 3 secondi *. Il sistema commuterà al modo *Ritardo uscita*. Al termine del periodo *Ritardo uscita*, il sistema ritornerà a *Inserimento perimetrale*.
- *Per uscire e inserire normale:* premere e tenere premuto il pulsante [ENTER] per 3 secondi *. Il sistema commuterà al modo *Ritardo uscita*. Al termine del periodo *Ritardo uscita*, il sistema commuterà a *Inserimento normale*.
- *Per uscire e inserire forzato:* premere e tenere premuto il pulsante [FORCE] per 3 secondi *. Il sistema commuterà al modo *Ritardo uscita*. Al termine del periodo *Ritardo uscita*, il sistema commuterà a *Inserimento forzato*.

*** Se si ha accesso a en-trambi i settori, dopo attivata la prestazione rapida, premere il pulsante corrispondente al settore desiderato. Per selezionare entrambi i settori, premere il tasto [1] e dopo il bip di conferma premere il tasto [2].**

13.10 INSERIMENTO CON INTERRUOTTORE A CHIAVE

Un interruttore a chiave può essere usato per inserire e disinserire il sistema. Assegnare l'interruttore a chiave a un settore specifico e programmarlo per *Inserimento perimetrale* o *Inserimento normale* del settore assegnato. Programmare anche l'interruttore a chiave con la funzione mantenuto o temporaneo. Per inserire il sistema usando l'interruttore a chiave mantenuto, posizionare l'interruttore a chiave su "on". Per disinserire il sistema, posizionarlo su "off". Per inserire il sistema usando l'interruttore a chiave temporaneo, posizionare l'interruttore a chiave su "on" poi riportarlo nella posizione "off". Ripetere questa sequenza per disinserire il sistema.

13.11 ALLARMI PANICO

In caso di emergenza, il sistema **Spectra** prevede fino a 3 allarmi panico. Questi allarmi, se programmati, genereranno immediatamente un allarme dopo premuti e tenuti premuti per due secondi due pulsanti specifici, come descritto di seguito.

Premere e tenere premuti i pulsanti [1] e [3] per un allarme panico

Premere e tenere premuti i pulsanti [4] e [6] per un allarme panico o medico

Premere e tenere premuti i pulsanti [7] e [9] per un allarme panico o incendio.

13.12 INSERIMENTO AUTOMATICO

Si può programmare ogni settore della centrale di allarme Spectra perché si inserisca automaticamente ad una specifica ora di ogni giorno o se non viene rivelato movimento per un periodo di tempo definito. L'utente può programmare l'inserimento automatico usando il codice master di sistema, il codice master 1 o il codice master 2. *Notare che la centrale di allarme introdurrà un periodo di Ritardo uscita di 60 secondi prima di inserire il sistema. A questo punto, Inserimento automatico può essere annullato immettendo un codice di accesso valido.*

13.13 VISUALIZZAZIONE MEMORIA ALLARMI

La registrazione di tutte le situazioni di allarme generate saranno memorizzate. Dopo disinserito il sistema, premendo il pulsante [MEM] saranno visualizzate le zone che erano in allarme durante il periodo di allarme. Per uscire da *Visualizzazione memoria allarmi*, premere il pulsante [CLEAR]. La centrale di allarme cancellerà il contenuto della memoria allarmi ogni volta che il sistema viene inserito.

13.14 PROGRAMMAZIONE ZONE BIP RIPETUTI

Questa prestazione permette agli utenti di programmare quali zone saranno *"Abilitate per bip ripetuti"*. Una zona *"Abilitata per bip ripetuti"* farà sì che la tastiera emetta un tono di bip rapidi intermittenti (bip-bip-bip-bip) avvisando l'utente ogni volta che viene aperta. Ogni tastiera deve essere programmata separatamente per bip ripetuti. *Le tastiere che emettono bip ripetuti devono essere riprogrammate se manca totalmente la tensione di alimentazione al sistema.*

Tastiera LED 10 zone:

Premere e tenere premuto qualsiasi pulsante da [1] a [10] per 3 secondi per attivare o disattivare *Bip ripetuti* per le zone da 1 a 10. Ad esempio, premere e tenere premuto il pulsante [1] per abilitare Bip ripetuti su zona 1. Se dopo avere premuto e mantenuto premuto un pulsante, la tastiera emette un bip di conferma, significa che la prestazione è stata abilitata per quella zona. Se la tastiera emette un bip di rifiuto, significa che la prestazione è stata disabilitata per la zona corrispondente.

Tastiera LED 16 zone:

Premere e tenere premuto il pulsante [9]. Immettere le 2 cifre del numero di zona (**da 01 a 16**). Quando il LED corrispondente è acceso, la zona è predisposta per Bip ripetuti. Quando il LED corrispondente è spento, la zona non è predisposta per Bip ripetuti. Quando le zone desiderate sono predisposte per Bip ripetuti, premere [ENTER].

Tastiera LCD:

Premere e tenere premuto il pulsante [9]. Immettere le 2 cifre del numero di zona (**da 01 a 16**), o usare i tasti freccia per scorrere tra le zone. Quando la zona appropriata è visualizzata, premere il pulsante [FNC1]. Quando le zone desiderate sono predisposte per Bip ripetuti, premere [ENTER].

13.15 SILENZIAMENTO TASTIERA

Premere e tenere premuto il pulsante [CLEAR] per 3 secondi per abilitare o disabilitare il silenziamento tastiera. Quando resa silenziosa, la tastiera emetterà bip solo quando un pulsante è premuto o quando la tastiera emette un bip di rifiuto o di conferma. Tutte le altre funzioni che prevedono emissione di bip sono disabilitate.

13.16 RETROILLUMINAZIONE TASTIERA (solo 1686H e 1686V)

Il livello di illuminazione dei tasti, può essere modificato dall'utente. Sono disponibili 4 livelli di retroilluminazione. Il tasto [MEM] è usato per selezionare il livello desiderato. Ogni pressione consecutiva del pulsante [MEM] aumenta il livello di retroilluminazione fino al massimo raggiungibile. Quando è raggiunto il massimo, una ulteriore pressione del tasto [MEM] riposta al valore più basso e il processo può essere ripetuto.

Per cambiare il livello di retroilluminazione:

Come cambiare il livello di retroilluminazione dei tasti?

- 1) Premere per tre secondi il pulsante [MEM].
- 2) Il tasto [MEM] si illumina.
- 3) Premere il tasto [MEM] per programmare il livello di intensità della retroilluminazione dei tasti desiderata
- 4) Premere [CLEAR] o [ENTER] per uscire.

Garanzia

Questo prodotto viene garantito esente da difetti nei materiali e nelle lavorazioni per un periodo di dodici (12) mesi dalla fornitura. La data di scadenza della garanzia è stampigliata su prodotto. Questa garanzia si estende solo al Rivenditore che acquista il prodotto attraverso i normali canali di distribuzione della Dias s.r.l. non garantisce questo prodotto all'utente finale.

L'utente finale deve rivolgersi al Rivenditore presso il quale ha acquistato il prodotto per qualsiasi richiesta di riparazione in garanzia o fuori garanzia. Non esistono obblighi o responsabilità da parte della Dias s.r.l. per danni consequenziali che dovessero derivare o fossero dipendenti dall'utilizzo di questo prodotto o da un suo eventuale guasto, relativamente a perdite di beni, redditi, guadagni o spese per sostituzioni, riparazioni od interventi a qualsiasi titolo. Tutte le garanzie relative al funzionamento del prodotto, alla sua riparazione e/o sostituzione a giudizio esclusivo della Dias s.r.l., sono valide solo fino alla scadenza della garanzia indicata sul prodotto.

Le apparecchiature che, a giudizio del Rivenditore, dovessero essere riparate, in garanzia o fuori garanzia, dovranno essere inviate, a spese del mittente, al seguente indirizzo:

DIAS s.r.l.

Servizio Riparazioni

Via Triboniano, 25 - 20156 MILANO

Tel. 02.38036.901 - Fax 02.38036.950

e-mail: dias@dias.it

dias s.r.l.



distribuzione apparecchiature sicurezza

Via Triboniano, 25 - 20156 MILANO
Tel. 02.38036.901 - Fax 02.38036.950 - e-mail: dias@dias.it