

Installazione rapida tastiera touch screen TM40

TM40B (Cod. PXDTM40B) P ▲ R ▼ D O X
TM40W (Cod. PXDTM40W)
TM40S (Cod. PXDTM40S)

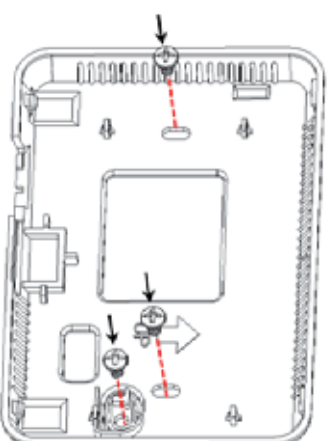

2. Montare la piastra posteriore alla parete inserendo una vite da 3.5 mm in ciascuno degli appositi fori di fissaggio e del tamper. Assicurarsi che la freccia sulla piastra posteriore è in posizione verso l'alto.



3. Assemblare la parte frontale con la piastra posteriore, facendo incastrare la parte frontale nei ganci posti in alto alla piastra posteriore.

Installazione

1. Utilizzando un cacciavite, fare leva negli incavi presenti nella parte inferiore per separare la parte frontale della tastiera dalla piastra posteriore.

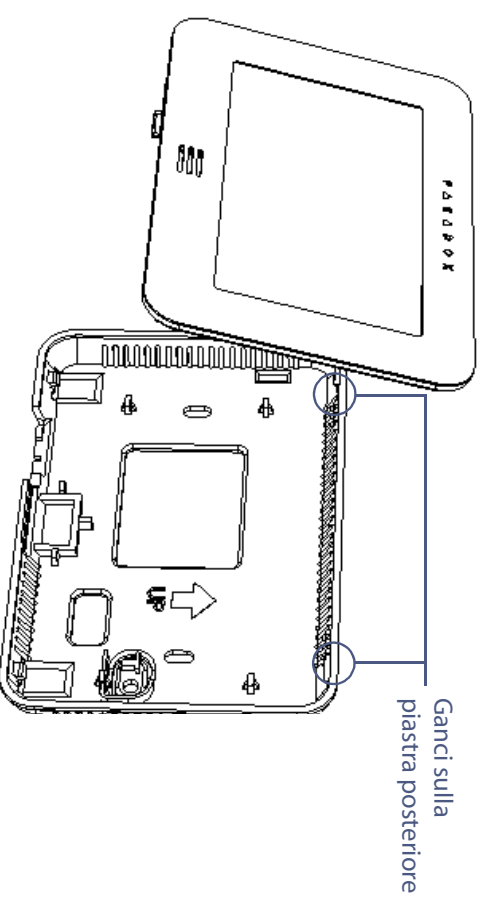
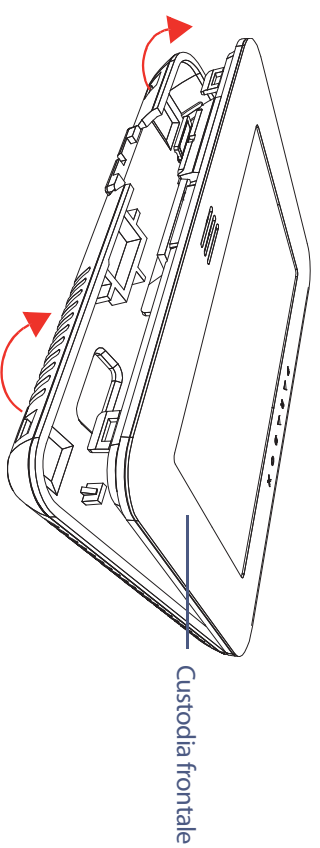

NOTA: Assicurarsi di collegare alla tastiera il connettore a 5-pin prima di procedere alla fase successiva.

4. Montare la parte frontale della tastiera alla piastra posteriore facendola scattare nei due fermi posti nella parte inferiore.

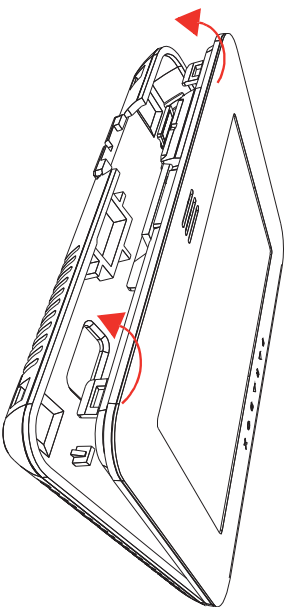

La fase di installazione è completata.

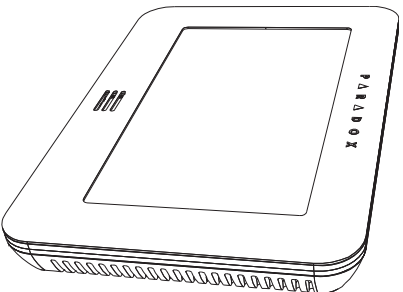

Collegamento della tastiera TM40 alla centrale

Come illustrato nello schema elettrico, i fili rosso, nero, verde, e giallo sulla tastiera TM40 devono essere collegati ai loro terminali corrispondenti indicati sul circuito della centrale. Il filo di blu può essere utilizzato sia come zona tastiera o per un sensore di temperatura esterna.

Schema elettrico

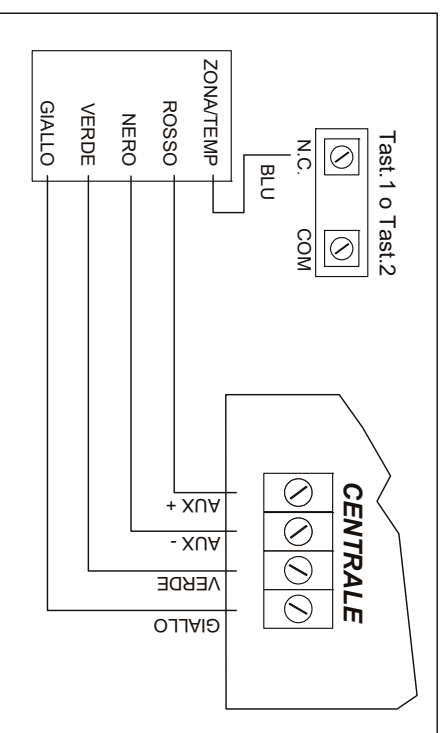

Caratteristiche tecniche

Alimentazione	da 9 a 16V.c.c
Assorbimento	110mA
Visualizzatore	16-bit, LCD colori; mm 54x95
Risoluzione	pixels 480 x 272
Dimensioni	mm 124 x 81 x 16
Peso	g 150
Umidità	da 5 a 90%
Sensori	Sensore interno di temperatura
Conformità	EN 50131 Grado 3

Dichiarazione di conformità:

Dias s.r.l. Via Triboniano, 25 – 20156 MILANO dichiara che le apparecchiature **TM40B**, **TM40W** e **TM40S** sono conformi ai requisiti essenziali richiesti dalle normative comunitarie:

- 2004/108/CEE per EMC

- 1995/5/CE per R&TTE

sono stati applicati i seguenti documenti normativi:

EN 50130-4:1995+ A1:1998+A2:2003

EN 55022:2006 + A1:2007

dias

s.r.l.

distribuzione apparecchiature sicurezza

Via Triboniano, 25 - 20156 MILANO - Tel. 02.38036.901 - Fax 02.38036.950 - Email: dias@dias.it