

STANDARD RISPETTATI
 DIN 18650-1:2005
 EN 12978:2003
 EN 16005:2012
 EC type examination 44 205 12
 414283-001

PERICOLO La mancata osservanza di questo segnale può comportare lesioni gravi o la morte.
ATTENZIONE La mancata osservanza di questo segnale può comportare lesioni o danni all'apparecchiatura.
 Si richiede un'attenzione speciale in presenza di questo segnale. Impostazione richiesta per conformità a EN16005.

1. DESCRIZIONE

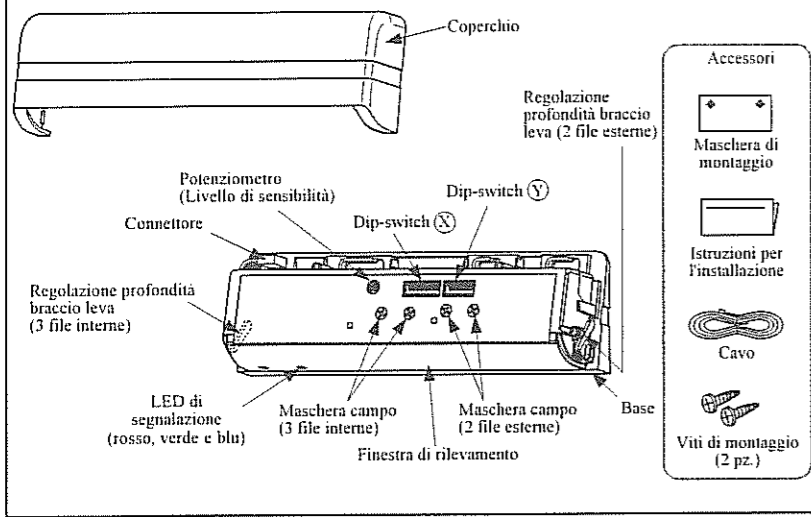

4. AVVERTENZE DI MONTAGGIO

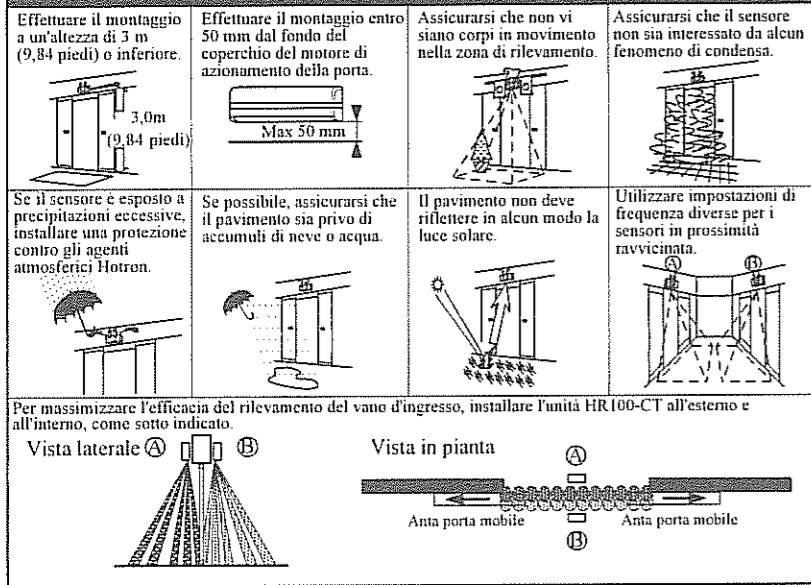

2. DIMENSIONI

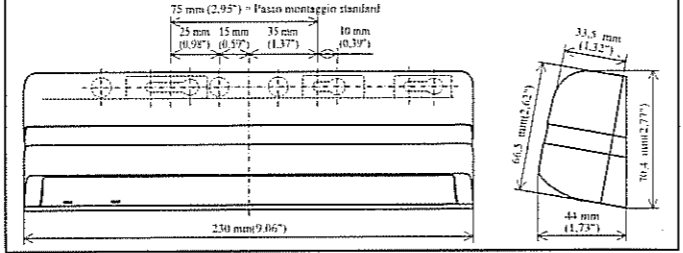

3. SPIE LED

Verde Standby
 Verde lampeggiante Apprendimento del vano di ingresso (quando il dip-switch (Y) 5 è su ON)
 Blu Rilevamento FILA 4, 5
 Rosso Rilevamento FILA 1, 2, 3
 Arancione La fila di rilevamento "ROW1" ("ROW2" quando l'apprendimento del vano di ingresso è su ON) sta rilevando un movimento della porta
 Arancione lampeggiante (veloce) Indica un cambiamento delle impostazioni del dip-switch
 Arancione lampeggiante (lento) Mantenimento porta impostato su Aperta (quando il dip-switch (Y) 4 è su Aperta)
 Verde/rosso lampeggiante (veloce) Errore sensore interno
 Verde/rosso lampeggiante (lento) Il segnale a infrarossi riflesso dal pavimento è molto basso

5. SPECIFICHE TECNICHE

Modello	HR100-CT
Metodo di rilevamento	Riflessione attiva a infrarossi
Altezza di installazione	3,0 m (9,84 piedi) max
Tensione di alimentazione	CA/CC da 12 a 24 [V] ±10% 50/60Hz
Assorbimento di potenza	CA 12V-2,1 [VA] (max) CA 24V-2,1 [VA] (max) CC 12V-110 [mA] (max) CC 24V-60 [mA] (max)
Tempo di mantenimento uscita	Circa 0,5 s
Tempo di risposta	0,1 s ~ 0,2 s
Timer presenza	2 file esterne 1 secondo 3 file interne 2 s, 30 s, 60 s o ∞
Uscita	FILA 1, 2 Collettore aperto: 7,5 [mA] (max) resistenza di carico Accoppiatore ottico (NPN) Voltaggio: 55 [V CC] Corrente max: 50 [mA] max Corrente di buio: 100 [nA] max. (resistenza di carico) FILA 2, 3, 4, 5 Form A relè CC 50 [V] 0,1[A] resistenza di carico
Ingresso test	6 mA max. @ 24 V CC
Temperatura di esercizio	da -20 a +60 °C, (da -4 a +140 °F)
Umidità di esercizio	Inferiore a 80%
Grado di protezione	IP54 (con base)
Classe	2, livello prestazionale D a norma EN ISO 13849-1:2008
Peso	0,25 kg (0,55 lb.)
Colore	Nero, Argento
Accessori	Cavo, 2 viti di montaggio, dima di montaggio, istruzioni di installazione
Avviso:	Le specifiche possono subire variazioni senza preavviso.

6. INFORMAZIONI DI MONTAGGIO E CABLAGGIO

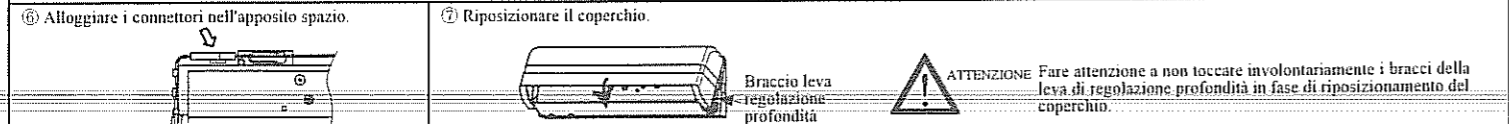
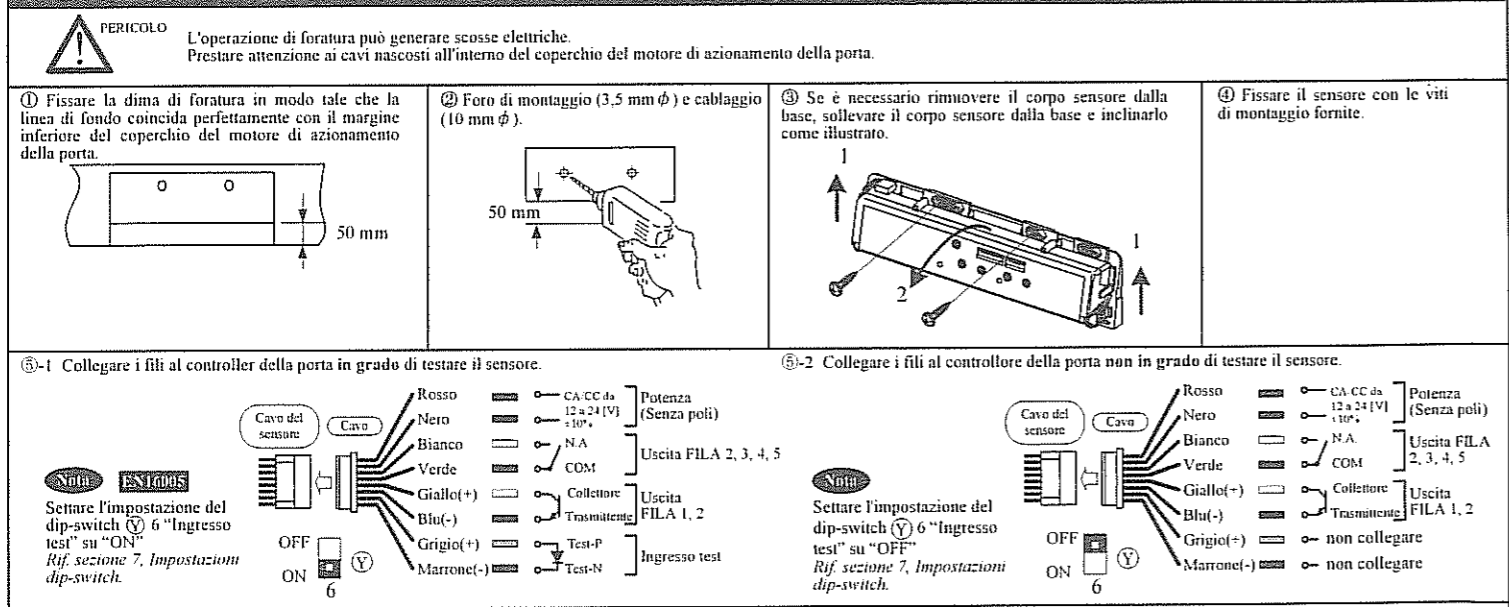

7. IMPOSTAZIONI DIP-SWITCH

Funzione	Dip-switch (X)	Descrizione	Possibili opzioni di impostazione
Timer presenza	☆ 30 s	Il sensore rileva corpi fermi in base all'impostazione predefinita per il timer di presenza sulle 3 file interne. EN16005 Per conformità a EN16005, impostare il timer di presenza su 30 s o valore superiore.	2 s, ☆ 30 s, 60 s, ∞
Quantità di file rilevate	☆ R5	Il numero di file di rilevamento può essere impostato a 5, 4, 3 o 2 a seconda dei requisiti di rilevamento dell'area interessata.	☆ R5 (5 file ON), R4 (4 file ON), R3 (3 file ON), R2 (2 file ON)
Frequenza	☆ A	Quando sono installati più di due sensori in stretta prossimità l'uno all'altro, selezionare per ciascun sensore impostazioni di frequenza differenti, al fine di evitare interferenze.	☆ A, B, C, D
Uscita di sicurezza	☆ N.A.	Fare riferimento a [11. Diagramma di sincronizzazione eventi] per ulteriori dettagli sull'uscita di sicurezza.	☆ N.A. Uscita di sicurezza (accoppiatore ottico) N.C.
Diagnostica riflessione	☆ Normale	Un segnale a infrarossi a bassa riflessione è indicato da un LED rosso/verde lampeggiante lento. Per ignorare questo stato di errore di bassa riflessione, impostare il dip-switch su "Bassa riflessione" (ON). EN16005 Per conformità a EN16005 impostare su "Normale".	☆ Normale, Spotted IR, Bassa rif., Spotted IR *
Direction Detection (Rilevamento di direzione)	☆ OFF	Quando è impostato su ON, i pedoni che si allontanano dal sensore non vengono rilevati. EN16005 Per la sicurezza dei pedoni, quando "l'apprendimento del vano di ingresso" è impostato su ON, la 1a e 2a fila di rilevamento rileveranno i pedoni indipendentemente dalla direzione di movimento.	☆ OFF, ON
Uscita di attivazione	☆ N.A.	Fare riferimento a [11. Diagramma di sincronizzazione eventi] per ulteriori dettagli sull'uscita di attivazione.	☆ N.A. Uscita di attivazione (Relè meccanico) N.C.
Modalità monitoraggio	☆ Normale	Impostare su Neve nei casi in cui eventuali attivazioni errate della porta possano comportare la penetrazione di neve, foglie o rifiuti nell'area di chiusura della porta.	☆ Normale, Neve
Mantenimento porta	☆ Auto	ATTENZIONE Impostare su OPEN (Aperta) per mantenere la porta in posizione aperta.	☆ Auto, Aperta
Apprendimento vano di ingresso	☆ OFF	L'apprendimento del vano di ingresso consente alla prima fila di rilevamento di essere focalizzata all'interno dell'area di chiusura della porta senza rilevare il movimento della stessa. EN16005 Quando l'apprendimento del vano di ingresso è impostato su ON, la fila di rilevamento interna è alla massima sensibilità soltanto se le file di rilevamento esterne del sensore sono attivate.	☆ OFF, ON
Impostazione ingresso test da controller porta	☆ OFF	Se collegato ad un controller porta senza un ingresso TEST, impostare su "OFF". Se collegato a un controller porta con ingresso TEST, impostare su "ON". Fare riferimento a [11. Diagramma di sincronizzazione eventi]. EN16005 Impostare su "ON" in conformità a EN16005.	☆ OFF, ON

8. REGOLAZIONE AMPIEZZA E PROFONDITÀ DELL'AREA DI RILEVAMENTO

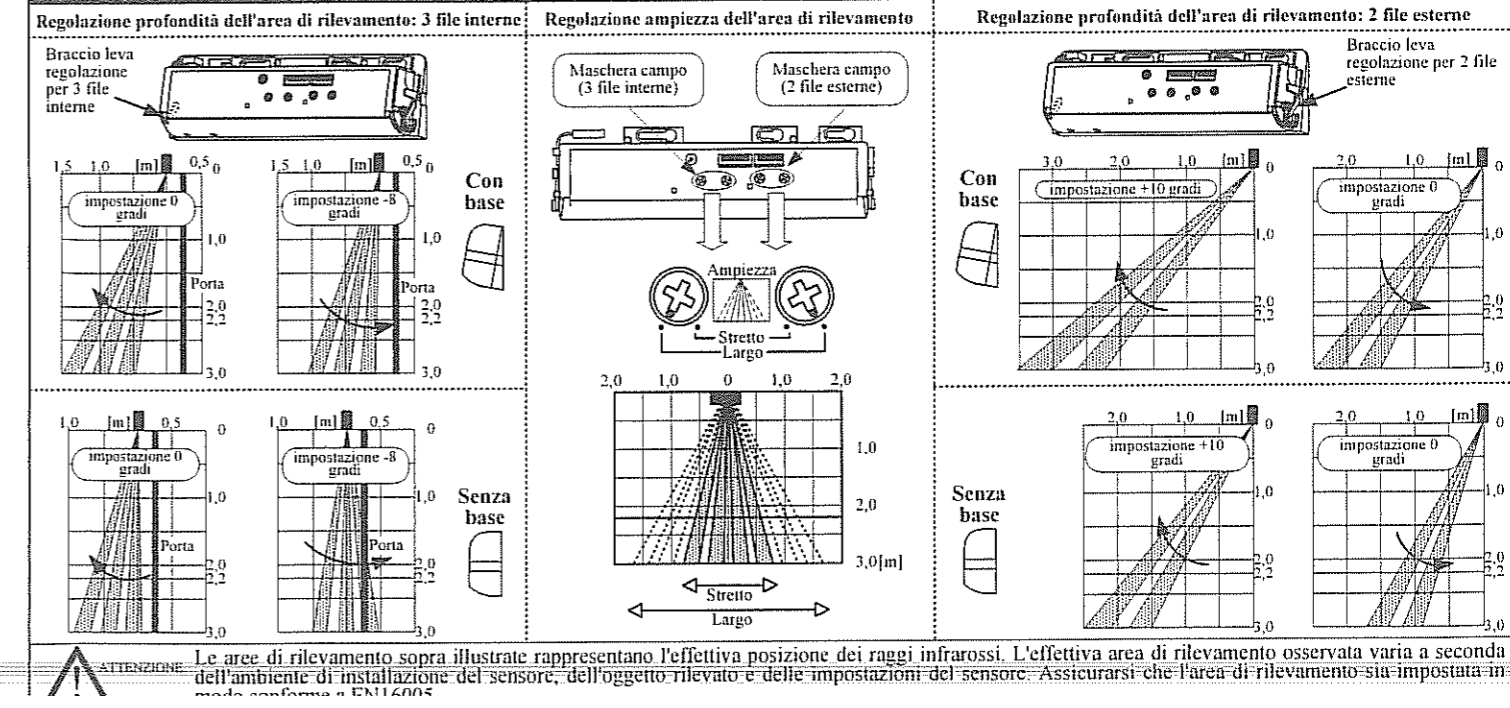

9. ALIMENTAZIONE E IMPOSTAZIONE DELL' "APPRENDIMENTO DEL VANO DI INGRESSO"

L' "apprendimento del vano di ingresso" è su OFF (Y) 5
Rif. sezione 7, Impostazioni dip-switch.

L' "apprendimento del vano di ingresso" è su ON (Y) 5
Rif. sezione 7, impostazioni dip-switch.

Con l'alimentazione attivata, la spia LED di colore verde fisso si accende indicando che il sensore è in modalità standby ed è pronto per il rilevamento.

Con l'alimentazione attivata, la spia LED di colore rosso indica l'uscita del relè di apertura della porta per l'inizio del processo di apprendimento del vano di ingresso.

Il LED verde lampeggia per 37s quando il processo di "apprendimento del vano di ingresso" è stato completato. La porta si apre/chiede.

Processo di apprendimento del vano di ingresso completo, sensore in modalità standby.

LED verde fisso

LED rosso fisso

LED verde lampeggiante

LED verde lampeggiante

LED verde fisso

Rilevamento presenza: Sono necessari 10 secondi dall'accensione del sensore per avviare il rilevamento di presenza su tutte le file di rilevamento. Se, prima che siano trascorsi 10 secondi, una persona entra nel campo di rilevamento, serviranno ca. 5 secondi dall'allontanamento della persona dalla zona di rilevamento perché il rilevamento di presenza sia attivo.

Rilevamento presenza: Durante il processo di "apprendimento del vano di ingresso" le 4 file esterne di rilevamento sul sensore HR100-CT commutano dal rilevamento di movimento al rilevamento di presenza 10 secondi dopo l'accensione. La fila interna di "apprendimento del vano di ingresso" commuta dal rilevamento di movimento al rilevamento di presenza dopo che il processo di "apprendimento del vano di ingresso" è stato completato.

Errore di "apprendimento del vano di ingresso" e ripristino: Se durante la procedura di "apprendimento del vano di ingresso" una persona entra nel campo di rilevamento, la procedura potrebbe non essere eseguita correttamente. In questo caso, il sensore esegue il processo di apprendimento del vano di ingresso su tre attivazioni porta da parte di una persona, al fine di elaborare un'immagine accurata della posizione di apertura e chiusura della porta.

ATTENZIONE! Quando l'apprendimento del vano di ingresso è attivo, la fila interna di rilevamento è alla massima sensibilità soltanto se le file di rilevamento esterne del sensore sono attivate.

Nota: Quando l'apprendimento del vano di ingresso è attivo, la fila interna di rilevamento è alla massima sensibilità soltanto se le file di rilevamento esterne del sensore sono attivate.

Avvertenze generali:
Nei casi di seguito elencati, spegnere il sensore.
⊘ Quando vengono variate le condizioni del pavimento, collocando tappeti, zerbini, ecc.
⊘ Quando lo schema del campo di rilevamento o la sensibilità del sensore vengono regolati.

10. VERIFICA DEL FUNZIONAMENTO

Una volta completata l'installazione, entrare nel campo di rilevamento del sensore per verificarne la posizione. Se l'area di rilevamento non è quella prevista, regolare nuovamente il campo di rilevamento come indicato nella sezione 8 oppure aumentare le file di rilevamento usando i dip-switch (X) 3 e 4. Se l'area di rilevamento continua a non essere quella prevista, è possibile aumentare la sensibilità del sensore ruotando il potenziometro in senso orario. Se il sensore rileva la presenza di corpi pur essendo il campo di rilevamento vuoto, la sensibilità del sensore può essere incrementata ruotando il potenziometro in senso antiorario.

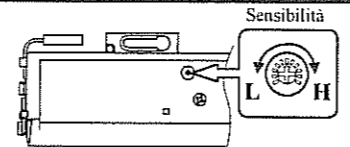

11. DIAGRAMMA DI SINCRONIZZAZIONE EVENTI

Uscita Sicurezza Fila 1, 2 / Ingresso test

Dip-switch (X) 3 e 4: Uscita di sicurezza

ALIMENTAZIONE OFF

RILEVAMENTO ASSENTE

RILEVAMENTO

RILEVAMENTO ASSENTE

N.A. (No Action): Giallo, Blu

N.C. (No Change): Giallo, Blu

RISPOSTA TEST

RILEVAMENTO come risposta a TEST

Ingresso test

TEST

NESSUN TEST

TEST

NESSUN TEST

TEST

NESSUN TEST

Dip-switch (Y) 6: Impostazione ingresso test

OFF

ON

Grigio Sensore

Marrone

Formando 12-24 V CC, portare il flusso corrente da grigio a marrone.

Grigio Sensore

Marrone

Interrompere il flusso corrente in stato test.

Grigio Sensore

Marrone

T1: 10±1 [mSec] App

T2: 11±1 [mSec] App

Uscita di attivazione Fila 2, 3, 4, 5

Dip-switch (Y) 7: Uscita di attivazione

ALIMENTAZIONE OFF

RILEVAMENTO ASSENTE

RILEVAMENTO

N.A. (No Action): Verde, Bianco

N.C. (No Change): Verde, Bianco

12. LAVORI DI MANUTENZIONE PORTA

Durante i lavori di manutenzione alla porta, con sensore alimentato sui controllori della porta collegati per testare il sensore, assicurarsi di impostare i dip-switch come indicato di seguito.

Nota: ricordare di riassegnare ai dip-switch le impostazioni originali una volta terminati i lavori di manutenzione.

Dip-switch (X) 8

Bassa rif.

Fare riferimento a [7. Impostazioni dip-switch].

13. ERRORI DI AUTODIAGNOSTICA

I problemi tecnici al sensore HR100-CT sono segnalati da un LED verde/rosso lampeggiante. La velocità di intermittenza segnala il tipo di errore verificatosi come indicato sotto.

Velocità di intermittenza	LED	Causa
Veloce	Verde Rosso	Si prega di sostituire il sensore.
Lento	Verde Rosso	Verificare che il potenziometro di sensibilità sia impostato al massimo, quindi riattivare il sensore. Se l'errore persiste, impostare il dip-switch (X) 8 su "Bassa riflessione".

14. RISOLUZIONE DEI PROBLEMI

Problema	Stato del LED	Causa possibile	Soluzione
La porta non si apre quando una persona entra nell'area di rilevamento.	OFF	Il connettore del sensore non funziona correttamente. Alimentazione elettrica errata. Cablaggio del sensore scorretto.	Serrare il connettore o ricollegare. Applicare il corretto voltaggio al sensore. (CA/CC 12-24 V) Eseguire un doppio controllo del cablaggio del sensore.
La porta si apre e chiude senza motivo apparente (fenomeno "ghosting").	La porta si apre, ROSSO La porta si chiude, VERDE	Corpo in movimento nel campo di rilevamento. Sensibilità troppo elevata per l'ambiente di installazione. Polvere, gocce di acqua o ghiaccio sulla lente del sensore. L'area di rilevamento si sovrappone a quella di un altro sensore. Rilevamento di neve, insetti, foglie, ecc.	Rimuovere l'oggetto in movimento dal campo di rilevamento. Ridurre l'impostazione di sensibilità del sensore. Pulire la lente del sensore e installare una protezione dagli agenti atmosferici, se necessario. Assicurare diverse impostazioni di frequenza per ciascun sensore. Settare il dip-switch (Y) 3 responsabile della modalità di monitoraggio su "Neve".
Quando la porta si apre o chiude, LED ARANCIONE.	ARANCIONE	La fila di rilevamento "ROW1" ("ROW2") quando "l'apprendimento del vano di ingresso" è impostato su ON) è focalizzata sulla porta in modo troppo ravvicinato.	Regolare la profondità di rilevamento per le 3 file interne lontano dalla porta.
La porta si apre e rimane in posizione aperta.	ROSSO	Area di rilevamento modificata, mentre l'impostazione del timer di presenza continua ∞ è in uso. Cablaggio del sensore scorretto. Saturazione del segnale riflesso.	Riacendere il sensore o modificare le impostazioni del timer di presenza su 30 o 60 sec. Doppio controllo del cablaggio del sensore. Rimuovere corpi altamente riflettenti dall'area di rilevamento o ridurre l'impostazione di sensibilità del sensore.
	VERDE/ROSSO LAMPEGGIANTE VELOCE	Errore sensore interno.	Riposizionare il sensore.
	VERDE/ROSSO LAMPEGGIANTE LENTO	La riflessione del segnale a infrarossi trasmesso dal pavimento è troppo bassa.	Aumentare la sensibilità del sensore o cambiare il dip-switch (X) 8 "Diagnostica di riflessione" da "Normale" a "Bassa rif."
ARANCIONE lampeggiante (lento)	Mantenimento porta (dip-switch (Y) 4 impostato su Aperto).	Impostare il dip-switch "Mantenimento porta" (Y) 4 su Auto.	

15. DICHIARAZIONE DI CONFORMITÀ CE PER HR100-CT

Hotron dichiara che il presente sensore è conforme a tutti i requisiti essenziali relativi alla salute e alla sicurezza applicabili contenuti nell'Allegato I della Direttiva Macchine e che è stata applicata la procedura appropriata di valutazione della conformità.

Compilatore scheda tecnica (Comunità Europea) David Morgan Hotron Ireland Ltd. 26 Dublin Street, Carlow, Ireland Tel: +353-(0)59-9140345 Fax: +353-(0)59-9140543	Descrizione del prodotto: Sensore combinato di rilevamento di presenza e movimento HR100-CT per l'attivazione e la sicurezza delle porte automatiche. Tecnologia utilizzata: tecnologia a infrarossi attivi	
Norme armonizzate utilizzate: EN ISO 13849-1:2008	Altri standard tecnici utilizzati: EN 16005:2012, DIN 18650-1:2005	
Direttive CE sopraindicate certificate da: TUV NORD CERT GmbH 30519 Hannover, Germania N. identificazione: 0044	Dichiarazione effettuata da: Kaoru Musya Direttore Generale Honda Electron	Luogo della dichiarazione: Honda Electron Co., LTD. 1-23-19 Asahi-Cho, Machida-City, Tokyo, Giappone
Conforme alle seguenti direttive: DIRETTIVA 2006/42/CE DIN 18650-1:2005 Porte pedonali motorizzate Parte 1: requisiti di prodotto capitolo 5.7.4 EN12978:2003 Porte e cancelli industriali, commerciali e da garage - Dispositivi di sicurezza per porte e cancelli motorizzati - Requisiti e metodi di prova EN62061:2005 Sicurezza funzionale di impianti elettrici/elettronici/programmabili legati alla sicurezza EN ISO 13849-1:2008 Sicurezza del macchinario - Parti dei sistemi di comando legate alla sicurezza. EN 16005:2012 EC type examination 44 205 12 414283-001		

<Limitazione di responsabilità> Il produttore non può essere considerato responsabile di quanto segue.

1. Lettura errata delle istruzioni per l'uso, collegamento errato, uso improprio, modifica del sensore e installazione inappropriata.
2. Danni causati da un trasporto inadeguato.
3. Incidenti o danni causati da incendio, inquinamento, tensione anomala, terremoto, tempesta, vento, inondazione e altri eventi di forza maggiore.
4. Eventuali perdite di guadagno, interruzioni dell'attività, perdite di dati commerciali e altre perdite economiche causate dall'utilizzo del sensore o dal malfunzionamento dello stesso.
5. Qualsiasi caso di risarcimento superiore al prezzo di vendita.

HOTRON HOTRON CO., LTD.

Fabbricante
HOTRON CO., LTD.
1-11-26 Hyakunin-Cho, Shinjuku-Ku, Tokyo, Giappone
Telefono: +81-(0)3-5330-9221
Fax: +81-(0)3-5330-9222
URL: <http://www.hotron.com>

UFFICIO COMMERCIALE Europa
Hotron Ireland Ltd.
26 Dublin Street (2nd Floor), Carlow, Irlanda
Telefono: +353-(0)59-9140345
Fax: +353-(0)59-9140543
URL: <http://www.hotron.com>

MP-10122 '13.11