

Modelli CLH-101

CONTATTI MAGNETICI A VISTA



CLH-101

Contatti magnetici
Cavetto

I contatti CLH-101 offrono caratteristiche e prestazioni uniche sul mercato, e sono adatti ad installazioni in ambienti commerciali e bancari.

- Basati su tecnologia antimascheramento brevettata Magnasphere
- Antimascheramento magnetico: non è possibile inibire l'apertura del contatto mediante influenzamento magnetico dall'esterno del perimetro protetto.
- Garantiscono un livello di sicurezza superiore a quello dei tradizionali contatti a triplo bilanciamento magnetico nelle installazioni ove sia possibile minimizzare la distanza di lavoro tra sensore e magnete
- Scocca in alluminio anodizzato ad alta resistenza, struttura completamente resinata: adatti ad uso interno o esterno IP67
- Dimensioni estremamente contenute e design pulito: i più compatti contatti sul mercato nella loro categoria
- Montaggio in linea o ad angolo retto senza necessità di staffe accessorie
- Circuito di doppio-bilanciamento elettrico integrato (su ordinazione)
- Un set di viti inox anti-svitamento CLH-1SX incluso in ogni confezione
- Alta tolleranza

CARATTERISTICHE TECNICHE

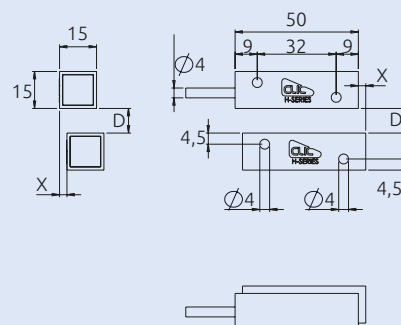

MATERIALI

Alluminio anodizzato, scheletro interno in ABS

MAGNETE

Neodimio

RESINATURA

Completa

CONTATTO ELETTRICO

Chiuso con magnete in posizione sicura

BILANCIAMENTO ELETTRICO

Opzionale su ordinazione: r Ohm in serie al contatto, r Ohm in parallelo

PARAMETRI ELETTRICI

30 VDC max, 250 mA, 0.25 W

CAVETTO

200cm 4x0.14, guaina esterna in PVC, tamper passante per le versioni standard
200cm 2x0.22, guaina esterna in PVC per le versioni con bilanciamento elettrico integrato

RESISTENZA SHOCK MECCANICI

Fino a 100g di accelerazione

GRADO DI SICUREZZA

Certificato Grado 3 EN 50131-2-6



CLASSE AMBIENTALE

Certificato Classe IV EN 50131-2-6

Codici di ordinazione

CONTATTO	D MAX	X MAX	CONFEZIONE
CLH-101	Su ferro: 12 mm - Su altri materiali: 15 mm	8 mm	Sensore, magnete, coppia di distanziali da 5 mm, viti inox anti-svitamento CLH-1SX: 2 set
CLH-101-R	Su ferro: 12 mm - Su altri materiali: 15 mm	8 mm	Sensore, magnete, coppia di distanziali da 5 mm, viti inox anti-svitamento CLH-1SX: 2 set

NOTE: Doppio bilanciamento elettrico integrato: r Ohm in serie, r Ohm in parallelo. Sostituire il valore desiderato alla lettera "R" per ottenere il codice articolo.