

Illuminatore infrarosso

Infrared illuminator

Projecteur infrarouge

Infrarotscheinwerfer



manuale istruzioni

operating instructions

manuel d'instruction

Bedienungsanweisung

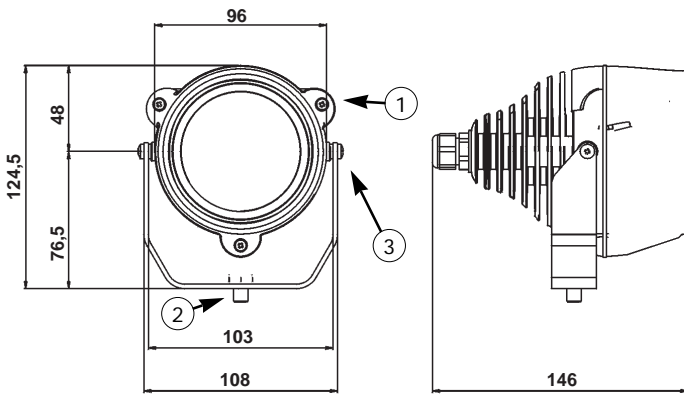

fig. 1

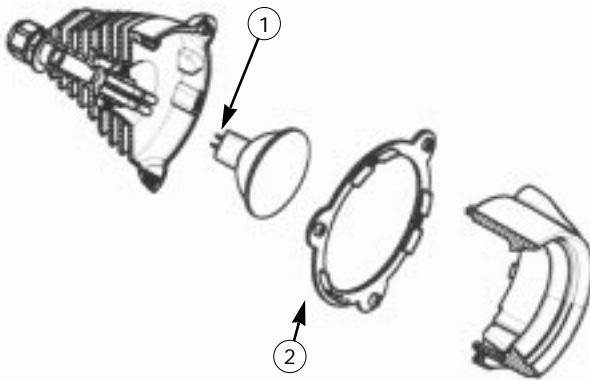

fig. 2

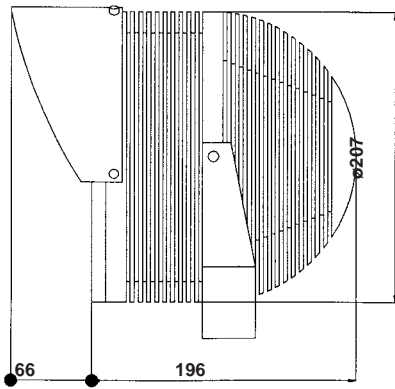
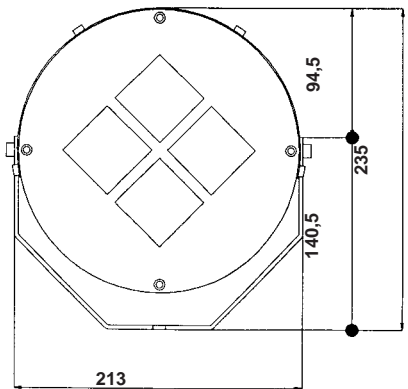

fig. 3



## DESCRIZIONE

I fari infrarosso della serie IR sono costruiti in fusione e pressofusione d'alluminio, verniciati con polveri epossidiche; assicurano un'ottima protezione e adattabilità ambientale.

La radiazione infrarossa emessa ha una lunghezza d'onda di 850nm. I fari IR montano viteria in acciaio inox. Gli IR da 300W montano guarnizioni di tipo "O ring" (FP75) e soddisfano un grado di protezione IP65, mentre gli IR da 20W e 50W guarnizioni stampate in VMQ e soddisfano un grado di protezione IP66.

## INSTALLAZIONE



*Le operazioni di installazione elettrica devono essere eseguite solo da personale qualificato secondo le normative vigenti. Prima di eseguire qualsiasi operazione assicurarsi che non ci sia presenza di tensione elettrica.*

Gli illuminatori all'infrarosso sono realizzati in modo da ridurre il più possibile le operazioni di manutenzione. Le numerose alette di raffreddamento permettono una dissipazione ottimale del calore prodotto dalla lampada aumentandone considerevolmente la durata.

La gamma degli illuminatori infrarossi è composta da 3 categorie di lampade (20W, 50W, e 300W) che, a loro volta, sono suddivise in tre tipi di fascio luminoso: spot, flood, wideflood. (Solo flood per l'IR 50W - 230V- e IR 20W -12V).

Gli illuminatori da 300W vengono forniti completi e pronti per l'installazione (fig. 3). Gli altri modelli di fari (fig. 1 e 2) necessitano del montaggio della lampada nell'apposito innesto ad eccezione del faro da 50W, 230V, dove l'innesto è a baignetta. Per effettuare questa operazione è sufficiente smontare il frontale tramite le viti (fig. 1 punto 1) e inserire i contatti del corpo illuminante nelle apposite sedi del portalampana (fig. 2 punto 1). Terminata l'operazione richiudere

il frontale con le solite viti, prestando attenzione al corretto posizionamento della guarnizione (punto 2).

I fari possono essere fissati a muro o a qualsiasi supporto, purchè sufficientemente solido. Per il montaggio, fissare la staffa dell'illuminatore mediante una robusta vite M8 da almeno 6 mm di diametro (fig.1 punto 2). Regolare l'inclinazione del fascio luminoso tramite le viti laterali (punto 3) e ad operazione eseguita serrare nuovamente le viti laterali di fissaggio.

Nel caso di utilizzo del faro da 50W, 230V, si raccomanda di non rimuovere il cablaggio della massa; nell'eventualità ciò avvenga togliere l'alimentazione e riposizionare il cavo nell'apposita sede utilizzando la vite in dotazione o una equivalente M3 da 8 mm.

Ci sono alcuni accorgimenti che devono essere considerati al momento dell'installazione, di seguito sono riportati i fondamentali:

1. La luce infrarossa non è visibile a occhio nudo, ma può provocare gravi danni alla retina se esposta per lunghi periodi a distanza ravvicinata; si raccomanda il funzionamento del faro solo quando sia necessario.
2. Il corpo del faro funge anche da dissipatore di calore, di conseguenza può raggiungere temperature elevate, si raccomanda l'installazione in luoghi non accessibili.
3. Le telecamere a colori solitamente non sono sensibili alla luce infrarossa, **usare quelle in bianco e nero.**
4. L'efficienza del faro dipende moltissimo dall'ambiente in cui viene utilizzato, aumenta con l'installazione all'interno e con pareti bianche e diminuisce drasticamente quando viene installato all'esterno con fondo in erba e pareti scure.
5. Alcuni tipi di ottiche autoiris possono dar luogo a una cattiva definizione dell'immagine nel passaggio tra giorno e notte o viceversa.

**SPECIFICHE TECNICHE**

## Alimentazione:

50/20W: 12VAC/DC

50W: 230VAC

300W: 230VAC

## Costruzione:

Fusione e pressofusione di alluminio con particolari in ferro.

## Finitura:

Vernice nera a polveri epossipoliestere.

## Dimensioni:

50/20W: L 108 X H 124,5 X P 146 mm

300W: L 217 X H 233 X P 276

## Peso:

50/20W: 0,9 Kg

300W: 5,3 Kg

## Filtro:

Filtro ottico da 850nm sul frontale.

Protezione: IP66 (IR 65, IR300)

## Conessioni:

50/20W:

Marrone - Alimentazione

Blu - Alimentazione

50W, 230VAV:

Marrone - Alimentazione

Blu - Alimentazione

Giallo/Verde - Massa

300W:

Marrone - Alimentazione

Blu - Alimentazione

Giallo/Verde - Massa

<b>MODELLO</b>	<b>VAC</b>	<b>AMPIEZZA ORIZZONTALE</b>	<b>AMPIEZZA VERTICALE</b>	<b>DISTANZA (metri)</b>
IR20 flood	12	40°	40°	8
IR50 spot	12	10°	10°	20
IR50 flood	12	40°	40°	16
IR50 wide	12	60°	60°	12
IR50 flood	230	40°	40°	16
IR300 spot	230	10°	8°	65
IR300 flood	230	23°	10°	50
IR300 wide	230	40°	20°	35

## INTRODUCTION

IR infrared illuminators are made from die-cast aluminium; painted with epoxy powder; they ensure high protection and environmental adaptability.

The infrared beam has a wavelength of 850 nm. IR illuminators are assembled with stainless steel screws. IR 300W mounts "O ring" gaskets (FP75) while IR20W and IR50W mount metal gaskets in VMQ; the first one guarantees a IP65 weatherproof standard while IR20W and IR50W a IP66.

## INSTALLATION



*Electrical installation operations must be carried out by qualified personnel only according to the laws in force.*

*Before carrying out any operations make sure that the power supply is disconnected.*

The infrared illuminators are designed to reduce maintenance to a minimum. The numerous cooling fins allow optimum dissipation of the heat generated by the bulb, considerably increasing its life span.

The infrared illuminator range consists in three categories of lamp: 20W, 50W and 300W. There are three types of luminous beam: spot, flood and wideflood (IR 50W - 230V- and IR20W -12V- only flood beam).

The 300W illuminators are supplied complete and ready to install (fig. 3).

In the other spotlight models (fig. 2 and 3) the bulb needs to be assembled on the bulb socket (bayonet-type for IR 50W, 230V). To do this remove the front by unscrewing the screws (fig. 1 point 1) and insert the contacts of the bulb into the bulb socket seats (fig. 2 point 1). After this, replace the front using the screws, making sure that the seal is in the correct position (point 2).

assembled on any type of support, so long as it is sturdy enough. To assemble, fix the illuminator bracket using a robust screw at least 6 mm in diameter (fig. 1 point 2). Adjust the slant of the luminous beam using the side screws (fig. 1 point 3), then tighten the side locking screws.

For IR 50W, 230V, the ground harness must not be removed; but in case this will be necessary, turn off the power and set the cable in its seat using the equipped screw or an M3, 8 mm, equivalent one.

There are some measures that must be taken into consideration during installation. There hereby follows a list of the most important:

1. Infrared light is not visible with the naked eye, but long term exposure at close quarters can cause severe damage to the retina; only use the spotlight when necessary.
2. The spotlight casing also acts as a heat dissipater, therefore it can reach very high temperatures; install in inaccessible areas.
3. Colour cameras do not usually sense infrared light; **use black and white cameras.**
4. The efficiency of the spotlights depends very much on the environment where they are used. Efficiency increases if installed indoors with white walls and decreases drastically if installed outdoors with dark walls and a grass lawn background.
5. Some types of autoiris optics can give rise to poor image definition during the transition from day to night or vice versa.

The spotlights can be wall mounted or

**SPECIFICATIONS**

Power supply:  
 50/20W: 12VAC/DC  
 50W: 230VAC  
 300W: 230VAC

Material:  
 Cast and die-cast aluminium.

Varnishing:  
 Epoxy powder coated black.

Dimensions:  
 50/20W: L 108 X H 124,5 X P 146 mm  
 300W: L 217 X H 233 X P 276

Weight:  
 50/20W: 0,9 Kg  
 300W: 5,3 Kg

Filter:  
 Optical filter on the front cover (850Nm).

Weatherproof standard: IP66 (IP65, IR300)

Connections:  
 50/20W:  
 Brown - Power supply  
 Bleu – Power supply

50W, 230VAC:  
 Brown - Power supply  
 Bleu – Power supply  
 Yellow/Green – Ground

300W:  
 Brown - Power supply  
 Bleu – Power supply  
 Yellow/Green – Ground

<b>MODEL</b>	<b>VAC</b>	<b>HORIZONTAL- BEAM</b>	<b>VERTICAL BEAM</b>	<b>DISTANCE (metres)</b>
IR20 flood	12	40°	40°	8
IR50 spot	12	10°	10°	20
IR50 flood	12	40°	40°	16
IR50 wide	12	60°	60°	12
IR50 flood	230	40°	40°	16
IR300 spot	230	10°	8°	65
IR300 flood	230	23°	10°	50
IR300 wide	230	40°	20°	35

## DESCRIPTION

Les projecteurs infrarouges IR sont réalisés en fonte d'aluminium, avec peinture époxy; ils assurent une excellente protection et adaptabilité à l'environnement. Le longueur d'onde de la radiation infrarouge est de 850 nm.

La visserie des projecteurs IR est en acier Inox. Les IR300 montent des joints "O ring" (FP75) tandis que les IR 20W et IR50W montent des ferrures moulées en VMQ; les IR300 assurent l'étanchéité IP65 et les IR20W et les IR50W, IP66.

## INSTALLATION



*Les opérations d'installation électrique doivent être effectuées uniquement par du personnel qualifié selon les normes en vigueur. Avant d'effectuer toute opération s'assurer que le courant électrique soit débranché.*

Les illuminateurs à l'infrarouge sont réalisés de façon à réduire au minimum les opérations d'entretien. Les nombreuses ailes de refroidissement permettent une dissipation optimale de la chaleur produite par la lampe en augmentant sensiblement la durée de cette dernière.

La gamme des illuminateurs infrarouges se compose de trois catégories de lampes (20W, 50W, 300W) qui se divisent en trois types de faisceaux lumineux: spot, flood, wideflood (IR 50W -230V- et IR20W -12V- seulement flood).

Au moment de la livraison, les illuminateurs de 300W sont complets et prêts à l'installation (fig. 3).

Les autres modèles de phares (fig. 2 et 3) nécessitent du montage de la lampe dans le spécial culot (pour le phare IP 50W, 230V, le montage est à baïonnette). Pour effectuer cette opération il suffit de démonter la partie-avant au moyen des vis (fig. 1 point 1) et d'insérer les contacts du corps d'illumination dans les emplacements prévus à cet effet

dans la douille (fig. 2 point 1). Après avoir terminé cette opération, refermer la partie avant avec les mêmes vis, en faisant attention de bien positionner le joint (point 2).

Les phares peuvent être fixés au mur ou à n'importe quel autre support à condition qu'il soit suffisamment solide. Pour l'assemblage, fixer la bride de l'illuminateur au moyen d'une vis solide minimum 6 mm de diamètre (fig. 1 point 2). Régler l'inclinaison du faisceau lumineux au moyen des vis latérales (fig. 1 point 3), ensuite bien resserrer les vis de fixage latérales.

Pour le phare IR 50W, 230V, il ne faut pas déplacer le câblage de la masse; mais dans le cas où cela se passe il faut éteindre l'alimentation et placer la câble dans son logement en utilisant la vis en dotation ou l'équivalent M3, 8mm.

Au moment de l'installation il faut tenir compte de certains éléments dont nous indiquons les principaux ci-dessous:

1. La lumière infrarouge n'est pas visible à l'oeil nu, mais la rétine peut être endommagée gravement si elle est exposée pour des longues périodes, à une petite distance de l'infrarouge; on recommande l'utilisation du phare uniquement quand cela est nécessaire.
2. Le corps du phare sert aussi de dissipateur de chaleur, en conséquence il peut atteindre des températures élevées; on recommande l'installation dans des lieux non accessibles.
3. Normalement les caméras en couleurs ne sont pas sensibles à la lumière infrarouge, **utiliser des caméras en noir et blanc.**
4. L'efficacité du phare dépend en grande partie de l'environnement dans lequel il est utilisé, elle augmente s'il est installé à l'intérieur avec des parois blanches et elle diminue sensiblement quand il est

installé à l'extérieur avec des fonds d'herbe ou des parois foncées.

5. Certains types d'optiques autoiris peuvent donner lieu à une mauvaise définition de l'image lors du passage entre le jour et la nuit et vice versa.

Poids:

50/20W: 0,9 Kg

300W: 5,3 Kg

Filtres:

Filtre optique de 850nm sur la face avant.

## SPECIFICATIONS

Alimentation:

50/20W: 12VAC/VDC

50W: 230VAC

300W: 230VAC

Matériel:

Moulage et moulage mécanique d'aluminium.

Vernissage:

Présentation peinture époxy noir.

Dimensionnement:

50/20W: L 108 X H 124,5 X P 146 mm

300W: L 217 X H 233 X P 276

Étanchéité: IP66 (IP65, IR300)

Connexions:

50/20W:

Marron - Alimentation

Bleu – Alimentation

50W, 230VAC:

Marron - Alimentation

Bleu – Alimentation

Jaune/Vert – Masse

300W:

Marron - Alimentation

Bleu – Alimentation

Jaune/Vert – Masse

MODELE	VAC	FAISCEAU HORIZONTAL	FAISCEAU VERTICAL	DISTANCE (mètres)
IR20 flood	12	40°	40°	8
IR50 spot	12	10°	10°	20
IR50 flood	12	40°	40°	16
IR50 wide	12	60°	60°	12
IR50 flood	230	40°	40°	16
IR300 spot	230	10°	8°	65
IR300 flood	230	23°	10°	50
IR300 wide	230	40°	20°	35

## BESCHREIBUNG

Die Infrarotscheinwerfer sind ganz aus Aluminium und mit Epoxypoliester schwarz lackiert. Sie sichern eine sehr gute Schutz und eine Umwelthanpassungsfähigkeit. Die infrarote Strahlung hat einem Spektralbereich von 850 m. Die Schrauben sind aus rostfreiem Stahl. Die IR 300W montieren "O ring" Dichtungen (FP75) und IR 20W und 50W Preß-Dichtungen aus VMQ; IR300 erfüllen eine IP65-Schutzart, während IR20W und IR50W IP66.

## INSTALLATION



*Die elektrische Installation darf nur vom qualifizierten Fachpersonal und unter Befolgung der geltenden Richtlinien durchgeführt werden. Vor Durchführung der Arbeiten muß man sich unbedingt vergewissern, daß die Stromspannung unterbrochen wurde.*

Die Infrarot- Beleuchtung erfordert nur wenige Wartungsarbeiten. Die Kühlrippen gestatten eine optimale Dissipation der von der Lampe erzeugten Wärme und sorgen somit für eine beträchtliche Verlängerung der Lebensdauer dieser.

Die Infrarot- Beleuchtungspalette besteht aus drei Lampenklassen (20W, 50W, 300W), die sich in drei Lichtbündeltypen aufteilen: spot, flood, wideflood (IR 50W -230V- und IR20W -12V-, nur flood).

Die 300W- Beleuchtungen werden komplett und installationsbereit geliefert (Abb. 3). Bei anderen Spots (Abb.1 und 2) muß die Lampe in den entsprechenden Verschluß eingeführt werden (für IR 300W, 230V, Bajonettverschluß). Um diesen Arbeitsgang durchzuführen, reicht es aus, wenn man die Vorderseite durch die in Abbildung 1 Punkt 1 angezeigten Schrauben abmontiert und die Kontakte des Beleuchtungskörpers in die entsprechenden Sitze der Lampenfassung einfügt (Abb. 2 Punkt 1). Nach Beendigung

dieses Arbeitsgangs die Vorderseite wieder mit den Schrauben befestigen, wobei darauf zu achten ist, daß die Dichtung korrekt montiert wird (Punkt 2).

Die Spots können an die Wand bzw. an jede Art von stabiler Halterung befestigt werden. Für die Montage den Bügel der Beleuchtung durch eine dicke M8-Schraube (mind. 6 mm Durchmesser) befestigen (Abb. 1 Punkt 2). Die Neigung des Lichtbündels durch die seitlichen Schrauben (Abbildung 1 Punkt 3) regulieren; nach Beendigung des Arbeitsgangs die seitlichen Befestigungsschrauben wieder anziehen. Die Massekabelverbindung für IR 50W, 230V, muß nicht wieder bewegt werden. Falls kam das, die Leistung ausschalten und das Kabel in seinem Sitz, beim Verwendung der gelieferten Schraube oder eine gleichwertige M3 x 8mm, positionieren.

Bei der Installation sollten folgende Hinweise auf jeden Fall beachtet werden:

1. Das Infrarotlicht kann nicht mit bloßem Auge gesehen werden, kann aber schwere Beschädigungen der Netzhaut verursachen, wenn man sie zu lange und zu nahe diesem Licht aussetzt; daher sollten die Spots nur bei Bedarf eingeschaltet werden.
2. Der Spotkörper dient auch als Wärmeableiter und kann daher sehr hohe Temperaturen erreichen. Aus diesem Grund sollte er in unzugänglichen Stellen installiert werden.
3. Farbkameras sind normalerweise unempfindlich gegenüber Infrarotstrahlen; **daher sollte man Schwarzweißkameras benutzen.**
4. Die Leistungsfähigkeit des Spots hängt in hohem Maße vom Ort, in dem dieser eingesetzt wird, bei internen Installationen und mit weißen Wänden nimmt diese zu, bei externen Installationen mit Grasflächen und

- dunklen Wänden im Hintergrund hingegen nimmt sie drastisch ab.
5. Einige Autoiris- Optiken können beim Übergang vom Tag zur Nacht und umgekehrt zu einer schlechten Bildauflösung führen.

Gewicht:  
50/20W: 0,9 Kg  
300W: 5,3 Kg

Filter:  
Optischen Filter von 850nm auf den Kopfdeckel.

## TECHNISCHEN DATEN

Spannung:  
50/20W: 12VAC/VDC  
50W: 230VAC  
300W: 230VAC

Material:  
Druckguss-Aluminiumm.

Varnishing:  
Epoxypolyesterpulver.

Ausmaße:  
50/20W: L 108 X H 124,5 X P 146mm  
300W: L 217 X H 233 X P 276mm

Schutz: IP66 (IP65, IR300)

Verbindungen:  
50/20W:  
Braun - Speisung  
Blau – Speisung

50W, 230VAC:  
Braun - Speisung  
Blau – Speisung  
Gelb/Grün – Masse

300W:  
Braun - Speisung  
Blau – Speisung  
Gelb/Grün – Masse

MODELL	VAC	HORIZ. STRAHL	SENKR. STRAHL	ABSTAND (mt)
IR20 flood	12	40°	40°	8
IR50 spot	12	10°	10°	20
IR50 flood	12	40°	40°	16
IR50 wide	12	60°	60°	12
IR50 flood	230	40°	40°	16
IR300 spot	230	10°	8°	65
IR300 flood	230	23°	10°	50
IR300 wide	230	40°	20°	35