



LUNAR PROFESSIONAL COMBINATORE TELEFONICO 4G

con CONNESSIONE DATI e ANTI JAMMER

consente chiamate Vocali in modalità **VoLTE** (Voice over LTE)

MANUALE INSTALLAZIONE



PROGRAMMAZIONE con APP sms “WolfLunar”



PROGRAMMAZIONE con APP dati “WolfLunar4G”



CARATTERISTICHE

Alimentazione	10÷30 Vdc
Assorbimento di corrente	@30V 40mA in stand-by ; 300 mA max @13,7V 80mA in stand-by ; 600 mA max
Linee di Ingresso per invio SMS e/o Vocale	n.5 NA o NC a Positivo o Massa, le prime 4 Linee anche Analogiche 0÷10 Vdc (impulso min.: 1 sec)
Impedenza Ingressi Con Ingressi impostati NA o NC	15KΩ contatto chiuso < 4,7KΩ ; contatto aperto > 470KΩ
Linee di Uscita	n.3 opto-isolate 50mA max + 3 O.C. a massa 20mA max, gestibili da APP / Sms / Chiamata senza risposta
Numeri telefonici memorizzabili	Fino a 110 numeri
Modulo telefonico	Multi-Band, 2G/3G/4G GSM/GPRS/EDGE/HSPA+/UMTS/WCDMA/LTE
Formato scheda telefonica	Micro-SIM
Operatori supportati	Tim, Vodafone, WindTre, Iliad, Fastweb, Poste Mobile + altri Operatori e Apn internazionali
Traffico dati min. per solo Anti-Jammer	< 150MB
Dimensioni (l x h x p)	125 x 180 x 35 mm.
Visualizzazione a led dell'intensità del Campo e delle modalità di funzionamento.	

MANUALE INSTALLAZIONE



FUNZIONAMENTO E DESCRIZIONE DELLE PARTI

FUNZIONAMENTO IN MODALITA' "DATI" O "NO DATI"

Il combinatore LunarPRO può essere impostato al funzionamento "DATI" o "NO DATI", utilizzando una sim-card appropriata:

FUNZIONAMENTO IN MODALITA' "NO DATI" (impostazione di default)

Il combinatore funziona in modo tradizionale tramite chiamate Vocali e SMS.

La programmazione può essere effettuata in modo molto semplice e veloce, attraverso il **software "PCLunar4G"**, scaricabile gratuitamente, assieme al manuale di programmazione, dall'Area riservata del sito www.wolfsafety.it, previa registrazione. Il software "PCLunar4G", dedicato al PC direttamente collegato al combinatore attraverso il cavo d'interfaccia "W-USB-10" acquistabile a parte una tantum.

Con SIM LunarPRO senza traffico dati, è possibile utilizzare la **App "WolfLunar"**  scaricabile da AppStore per IOS o GooglePlay per dispositivi Android, che consente una programmazione/gestione **limitata** di LunarPRO via SMS:

- Programmazione e utilizzo dei soli primi 10 numeri in rubrica (anzichè 110)
- Associabili solo le prime 4 Linee ingresso (anzichè 5) ai numeri di telefono da chiamare
- Non è modificabile la modalità di funzionamento dei 5 ingressi e delle 6 uscite
- Modifica dei testi SMS, ma non dei Vocali (solo di Default: messaggio iniziale: "Lunar 4G", messaggi di allarme: "Linea1/2/3/4/5")
- Comando delle Uscite
- Associazione del Relè su chiamata via SMS è consentita solo per il Relè 1.

FUNZIONAMENTO IN MODALITA' "DATI" (con sim-card abilitata)

In questa configurazione, il combinatore oltre al modo tradizionale (Vocale e SMS), è collegato al "Cloud Wolfsafety" che, con l'**applicazione "WolfLunar4G"** , scaricabili da AppStore e GooglePlay consente:

- ✓ la programmazione completa e gestione del combinatore tramite App in tempo reale;
- ✓ col software per PC WolfMyLunar, di effettuare la sorveglianza da remoto di tutti i Lunar installati (particolarmente indicato per la sorveglianza Tecnica di impianti Tecnologici);
- ✓ di attivare un vero "Anti Jammer" in grado di inviare notifiche/mail/chiamate (Vocali e/o SMS – con secondo Lunar associato) in caso di caduta del collegamento dati;
- ✓ di visualizzare gli ultimi 64 Eventi di memoria registrati da LunarPRO.

La programmazione in locale col **software "PCLunar4G"** è sempre consentita.

MANUALE INSTALLAZIONE



FUNZIONAMENTO E DESCRIZIONE DELLE PARTI

APERTURA DEL CONTENITORE PLASTICO

Per aprire il contenitore NON usare Cacciaviti, ma stringere lateralmente il fondo dell'involucro, facendo pressione nelle zone indicate dalle frecce, a sinistra a circa 3cm dai bordi; per chiudere la scatola, posizionare prima un lato facendo inserire le clip di chiusura, allineandolo con il fondo, quindi chiudere facendo una leggera pressione fino a far scattare l'altro lato.



DESCRIZIONE PULSANTI

NOTA Per attivare i Pulsanti a coperchio chiuso, usare uno spillo max Ø 1,5mm, non metallico.

PULSANTI	SIMBOLO	CON SIM INSERITA
P1	1	Prova Attivazione Linea 1
P2	2	Prova Attivazione Linea 2
P3	3	Prova Attivazione Linea 3
P4	4	Prova Attivazione Linea 4
P5	5	Prova Attivazione Linea 5
P9 (pressione rapida)		Spegne Led CB e Aggiorna Campo
P9 (pressione >2")		Blocco delle Chiamate
P8		Cancella i Codici di Accesso
P2+P3		Reset Totale programmazione
P1+P8		Attiva/Disattiva connessione Dati
P8+P9		Ripristina Mess. Vocali di default

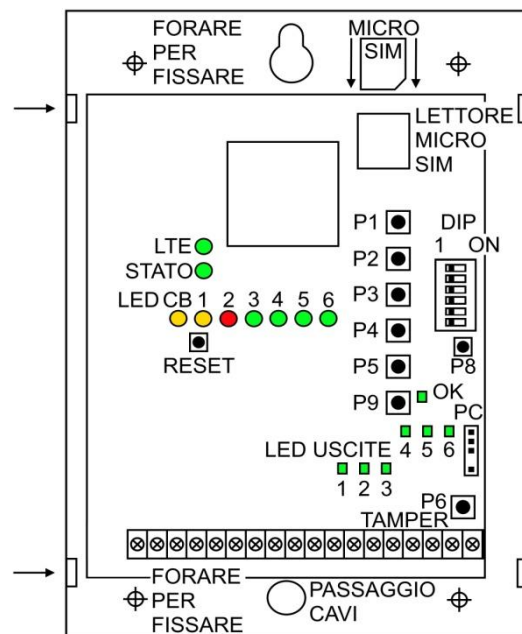

NOTA Sfruttare le 4 aree indicate con per eseguire i fori di fissaggio a parete Ø 4mm

COLLEGAMENTI MORSETTIERA

+ / - : collegare all'alimentazione (da 10V a 30V cc)

INGRESSI 1 / 2 / 3 / 4 / 5 : ingressi NA o NC a 0V o positivo alimentazione o Analogici (i primi 4 ingressi) per lettura tensioni da 0 a 10V in bassa Impedenza

USCITE 1 / 2 / 3 : uscite NA o NC (contatto libero max. 50mA)

USCITE 4 / 5 / 6 : uscite Open Collector NA o NC (chiudono a massa - max. 20mA)

TAMPER T- / AM : lasciare non connessi oppure collegare in serie alla linea anti-manomissione della centrale di allarme alla quale ci si interfaccia.

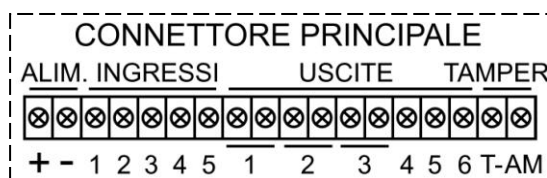

MANUALE INSTALLAZIONE



FUNZIONAMENTO E DESCRIZIONE DELLE PARTI

SIGNIFICATO LED

Sul pannello frontale del combinatore sono presenti nove Led con le seguenti funzioni:

Led 1 ⓘ (**Giallo**) : indica lo stato del combinatore, dopo la fase di inizializzazione:

- Lampeggiante Veloce (dopo inizializzazione) : scheda SIM non presente
- Lampeggiante Lento (dopo inizializzazione) : scheda SIM inserita
- Acceso fisso : in fase di chiamata (Vocale/SMS)

Led 2 ⚡ (**Rosso**) : Guasto Mancanza campo o Tensione Alimentazione Bassa (10,5v)

Led 3-4-5-6 □□□□ (**Verdi**) : intensità segnale dell'operatore telefonico

- Nessun Led Verde Acceso : segnale assente → si accende il Led 2 Rosso (Guasto)
- Più Led Verdi saranno accesi maggiore sarà l'intensità del campo operatore.
- L6 lampeggia se Lunar connesso al Server WolfSafety (se impostato con Sim DATI).

Led CB Ⓜ (**Giallo**) : Acceso, conferma l'avvenuta ricezione e il blocco della chiamata Vocale da parte di uno degli utenti autorizzati in Rubrica.

Led LTE (Verde) : Acceso quando connesso alla rete LTE (4G)

- Led STATO** ↑↓ (**Verde**) :
- Lampeggio breve ogni 2" : ricerca rete telefonica
 - Lampeggio lungo ogni 2" : connesso alla rete telefonica
 - Lampeggi rapidi multipli : scambio dati con la rete telefonica
 - Acceso fisso : in fase di chiamata

Led visibili solo rimuovendo il coperchio :

- Led Uscita (da 1 a 6)** :
- Acceso indica contatto Relè Chiuso / collettore chiuso a massa
 - Spento indica contatto Relè Aperto / collettore aperto

Led OK : indica la modalità di funzionamento

- Lampeggio Lento (0,5 sec. ON / 0,5 sec. OFF) in modalità NO Dati
- Lampeggio Veloce (0,25 sec. ON / 0,25 sec. OFF) in modalità SI Dati

DESCRIZIONE DIP SWITCH

DIP SWITCH	DESCRIZIONE	OFF	ON
N.1	Funzionamento	Non disponibile	Impostare ON
N.5	Modalità Linea Ingresso 5	Attivazione Istantanea	Attivazione chiamata dopo 30' con Ingresso 5 costantemente Attivo. Es.: allarme per mancanza tensione di rete. (Ingr.0/13/24Vdc)
N.6	Modalità Uscita 6	Attivabile da App	Attiva in presenza di Guasti
N.2 .3 .4	NON USATI		

ATTENZIONE ! - Modificare la configurazione Dip-Switch 1 con il combinatore non alimentato



FUNZIONAMENTO

Modalità invio degli SMS e delle chiamate Vocali

All'attivazione di un Ingresso (Evento), vengono inviati SMS e chiamate VOCALI in questo ordine:

- Un SMS a tutti i “numeri SMS” abilitati per quella linea di Ingresso.
- Messaggio Vocale ripetuto 2 volte a tutti i “numeri VOCALI” associati a quella linea di Ingresso, partendo dalla posizione 01 con 2 cicli di chiamate.

NOTA  Nelle zone in cui l'operatore telefonico fornisce il solo campo 4G (LTE), LunarPRO esegue le chiamate Vocali in modalità **VoLTE** (Voice over LTE), **se la SIM la supporta.**

Modalità Linea

Tutte le Linee di Ingresso possono avere 2 funzionamenti, oltre alla linea 5:

- **Allarme:** determinare l'invio degli SMS e delle chiamate VOCALI
- **Blocco:** originare un comando di Blocco di ogni tipo di chiamata in corso
- **Presenza rete:** determina allarme per ingresso attivo ininterrottamente per 30'. Si imposta con Dip 5 (vedi pagina precedente). Solo **per la linea 5.**

IMPOSTAZIONE DELLE LINEE DI INGRESSO E DI USCITA

Le impostazioni delle linee di Ingresso e di Uscita si possono effettuare in 2 modalità :

- **In connessione Dati con App WolfLunar4G**
- **Via cavo da PC con PCLunar4G (anche non in connessione Dati)**

Ogni Linea (Ingresso o Uscita) può essere impostata NA (Normalmente Aperto – default) o NC (Normalmente Chiuso); i primi 4 Ingressi si possono impostare anche in Analogico per leggere valori di tensione in bassa impedenza che siano compresi tra 0 e 10 Vdc.

Le Linee NA o NC (Ingresso o Uscita) si ritengono Attive quando sono in una condizione diversa da quella impostata in fase di programmazione, mentre gli Ingressi Analogici sono Attivi quando si verifica la “regola” impostata in fase di Programmazione.

NOTA  Con ingressi NA/NC, per rilevare il cambio stato, la tensione deve passare da 0V (o Positivo) ad Alta Impedenza (contatto Aperto) o viceversa; un passaggio da 0V a Positivo o viceversa non determina un cambio stato, in quanto entrambi i valori mantengono chiuso l'ingresso.

NOTA  I comandi di Blocco hanno effetto sull'evento in corso; se si creano più eventi, per comandi multipli di linea/e, ognuno di essi richiederà un comando di Blocco o il Reset.

Ogni **USCITA** può essere impostata :

- in modo Impulsivo (default), dove ogni comando (via Cloud, SMS o chiamata Vocale) determina un Impulso Attiva/Disattiva di 3 secondi
- in modo Bistabile dove ogni comando cambia stato all'uscita.

NOTA  Ogni numero di Telefono in Rubrica può essere associato ad una delle 6 Uscite in modo da attivare l'uscita associata chiamando LunarPRO senza costi.

NOTA  Tra una chiamata e la successiva, per attivare l'uscita associata al riconoscimento del numero, attendere almeno 1 minuto. La chiamata dovrà essere chiusa entro 30 secondi.

MANUALE INSTALLAZIONE



RESET E ALIMENTAZIONE DEL DISPOSITIVO

PRIMA ALIMENTAZIONE

ATTENZIONE ! - Disabilitare il codice PIN della Micro-SIM

- Inserire/Rimuovere la Micro-SIM con il combinatore non alimentato

- Prendere nota del ICCID stampato sulla SIM o indicato nel contratto dell'operatore;
- Inserire una Micro Sim valida nel lettore dedicato;
- Alimentare il combinatore LunarPRO;
- attendere la conclusione della fase di inizializzazione e registrazione SIM (circa 60 sec.)
- I Led Verdi L3,L4,L5,L6 si accendono in base all'intensità del campo telefonico;

f) Attenzione, eseguire questo punto della procedura solo se si vuole attivare il collegamento telefonico con DATI :

LunarPRO di Default si connette alla rete telefonica in **modalità "NO DATI"** (Led OK lampeggia lento). **Per cambiare la modalità in "SI DATI"**, premere e tenere premuti insieme P1 e P8 fino a che la velocità di lampeggio del Led OK aumenta, rilasciare i pulsanti, LunarPRO si riavvia e dopo circa 60 secondi, il Led 6 emette dei lampi rapidi (LunarPRO sta dialogando con il Server WolfSafety).

NOTA  se dopo la fase di inizializzazione rimane acceso il Led Rosso (L2), verificare che sia inserita correttamente la SIM e acceso almeno uno dei 4 Led Verdi di campo.

ATTIVARE O DISATTIVARE LA MODALITA' DATI VIA SMS

È possibile attivare/disattivare la connessione Dati anche da Remoto inviando i seguenti SMS al numero della SIM inserita in LunarPRO :

- **FORMATO SMS DI ATTIVAZIONE** : UNVcodicedation
LunarPRO risponde con SMS "Attiva"

NOTA  Solo per questo comando è valido sia il Codice Installatore che il Codice Utente

- **FORMATO SMS DI DISATTIVAZIONE** : UNVcodice_installatoredatiioff
LunarPRO risponde con SMS "Disattiva"

NOTA  Dopo aver ricevuto l'SMS di risposta, in seguito all'attivazione/disattivazione della modalità DATI, attendere almeno 1 minuto prima di fare altri comandi su LunarPRO

RESET DI TUTTI I DATI ALLE IMPOSTAZIONI DI FABBRICA

Quando LunarPRO è in stand-by, la pressione simultanea dei pulsanti **P2** e **P3**, mantenuta fino a far lampeggiare i Led, cancella tutte le programmazioni effettuate.

IMPORTANTE ! Il servizio Cloud è fornito gratuitamente. Il suo scopo è permettere la gestione del sistema da remoto. Per sistemi di sicurezza è fortemente sconsigliato basarsi solo sulla Notifica, ma è suggerito di attivare anche l'invio di chiamate vocali, a garantire la persistenza dell'avviso.

ELP srl non è responsabile per qualsiasi segnalazione o funzione non andata a buon fine, né per malfunzionamenti o interruzioni del servizio Cloud per cause di forza maggiore.

MANUALE PROGRAMMAZIONE APP “WOLFLUNAR” (No Dati)



INTRODUZIONE ALLA PROGRAMMAZIONE

INTRODUZIONE

Il combinatore “LunarPRO” è impostato di Default per il funzionamento NO DATI, la programmazione e la gestione dei comandi di LunarPRO possono essere effettuati tramite l’App gratuita “**WolfLunar**” scaricabile tramite AppStore per dispositivi iOS o GooglePlay per Android; nella App impostare il selettore “switch” su LunarPRO.

Dopo aver installato l’App WOLFLUNAR:

Prima di tutto programmare il “CODICE di ACCESSO” a 4 cifre (consentiti solo numeri)

Si tratta del codice Installatore che permette sia la programmazione che l’utilizzo dell’App da parte dell’Utente, consentendo di vedere lo stato degli Ingressi/Uscite e comandare le uscite. Questo codice dovrà essere inserito ad ogni apertura dell’App.

IMPORTANTE ! Per ragioni di sicurezza, il numero del telefono che si utilizza per iniziare la programmazione viene automaticamente memorizzato nella posizione 10 della rubrica, con i “comandi abilitati” e disabilitato a ricevere chiamate di allarme.

A programmazione terminata, è possibile cambiare le impostazioni di questo numero, ed è anche possibile cancellarlo dalla rubrica, a patto che sia stato programmato almeno un altro numero (in qualsiasi posizione) abilitato ai comandi, per poter essere utilizzato per eventuali modifiche future della programmazione.

NOTA  Conoscendo il “Codice Installatore” sarà comunque possibile modificare la programmazione di “LunarPro” utilizzando la programmazione tramite PC.

PROGRAMMAZIONE “CODICE DI ACCESSO” AL COMBINATORE

Aprire l’App WOLFLUNAR, inserire il numero telefonico di Lunar nel campo “**Numero Sim Lunar**”, poi premere il tasto in basso “**Installazione**”, quindi inserire un codice a 4 cifre nel campo “**Codice**”, premere “**Invia**” ed autorizzare l’invio dell’SMS nella App Messaggi. Dopo l’invio del codice: i Led 2, 3, 4, 5, 6 si accendono in sequenza da sinistra verso destra; entro 30 sec., premere e tenere premuti contemporaneamente i **pulsanti P2 e P3**, fino all’accensione di tutti i led; Lunar invia SMS “**Codice OK**”

Se si lascia trascorrere il tempo senza premere i pulsanti, la procedura si chiude senza memorizzare il codice, Lunar invia SMS “**Codice Errato**”; ripetere la procedura.

NOTA  Il “Codice Accesso” non può essere modificato, se non a seguito di una sua cancellazione

CANCELLAZIONE DEL “CODICE DI ACCESSO”

Per cancellare il codice, tenere premuto il pulsante **P8**, quando i Led iniziano ad accendersi in sequenza da destra verso sinistra, il pulsante può essere rilasciato → **Il “Codice di Accesso” è cancellato !!**

MANUALE PROGRAMMAZIONE APP “WOLFLUNAR” (No Dati)



PROGRAMMAZIONE

PROGRAMMAZIONE DEI NUMERI DI TELEFONO

NOTA



Il codice che viene programmato tramite questa APP e che deve essere inserito nel campo “Codice” è il codice INSTALLATORE; il codice UTENTE non è utilizzabile per i comandi via SMS.

Tornare alla HomePage, nel campo “codice” inserire il “codice di Accesso”, premere “Programma numeri”, compilare quindi i seguenti campi:

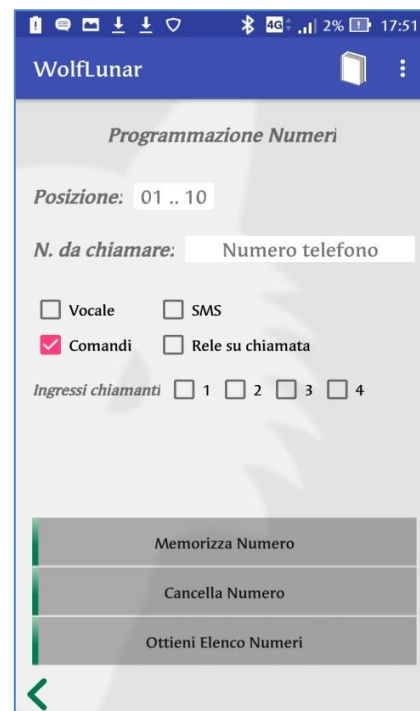
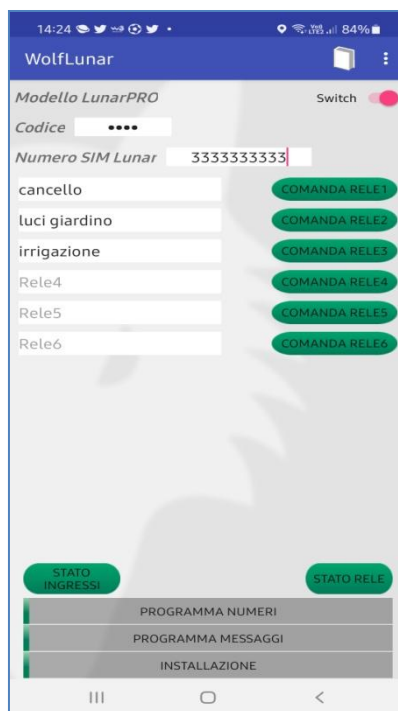

- Posizione: da 01 a 10
- N. da chiamare: numero telefonico con prefisso internazionale
- Tipo di avviso: Vocale, Sms, o entrambi
- Comandi: per consentire a quel numero di gestire i relè e poter bloccare le chiamate di allarme in arrivo da Lunar, e poter effettuare la programmazione
- Relè su chiamate: per consentire a quel numero di attivare il Relè 1, tramite semplice chiamata senza scatto e costi.
- Ingressi chiamanti: selezionare quali dei 4 ingressi chiameranno questo numero.

Premere “Memorizza numero” ed autorizzare l’invio dell’SMS, entro pochi secondi arriva un SMS di risposta con il numero e i parametri appena programmati.

OTTENERE L’ELENCO DEI NUMERI PROGRAMMATI

Premere “Ottieni Elenco Numeri” ed autorizzare l’invio dell’SMS, entro pochi secondi arriva un SMS di risposta con i numeri e i parametri programmati, nel seguente formato:

esempio: 01 +393331234567 12-- V+S C R

01 > posizione numero telefonico in elenco

+393331234567 > numero telefonico

12- - > ingressi chiamanti il numero impostato (nell’esempio 1 e 2, no 3 e 4)

V+S > messaggio Vocale e SMS

C > Comandi relè e programmazione abilitati, se disabilitati compare “-“

R > Relè su chiamata abilitato, se disabilitato compare “-“

MANUALE PROGRAMMAZIONE APP “WOLFLUNAR” (No Dati)



PROGRAMMAZIONE

PROGRAMMAZIONE DATA DI SCADENZA SIM E INVIO SMS SOPRAVVIVENZA

Tornare alla HomePage e premere “Installazione”, compilare quindi i seguenti campi:

- gg/mm/aa: inserire data scadenza sim
- Ricordamelo ogni: selezionare ogni quanto si vuole ricevere il messaggio di scadenza.

Se non viene selezionata nessuna casella, questa funzione rimane disattivata.

Premere “Invio” ed autorizzare l’invio dell’SMS

NOTA 

Il messaggio di sopravvivenza viene inviato solo al numero in posizione 01. Entro pochi secondi dal ricevimento dell’SMS di risposta al messaggio di programmazione della data di scadenza SIM, LunarPro invia al numero in posizione 01, la nuova data di scadenza impostata.



PROGRAMMAZIONE “MESSAGGIO INIZIALE” (NOME IMPIANTO) & “MESSAGGI INGRESSI”

Il “Messaggio Iniziale” serve per memorizzare una frase identificativa dell’impianto, che verrà inserita nei messaggi SMS che il combinatore invierà agli utenti.

I “Messaggi Ingressi” servono per memorizzare una frase identificativa per ognuna delle 4 linee di ingresso, che verrà inserita nei messaggi SMS.

I messaggi impostati di Default sono:

- “Messaggio Iniziale”: “Lunar 4G”
- “Messaggi Ingressi”: “Linea1/2/3/4/5”.

E’ possibile modificare solo i testi dei messaggi SMS (per modificare i Vocali vedi App Lunar4G o PCLunar4G):

dalla HomePage premere “Programma Messaggi”, compilare:

- “Messaggio Iniziale”, max. 120 caratteri, quindi “Invia” ed autorizzare l’invio dell’SMS;
- “Messaggi Ingressi”, max. 32 caratteri, da salvare premendo il relativo tasto per Ingresso 1, 2, 3, 4 o 5 ed autorizzare l’invio dell’SMS.



RESET DI TUTTI I DATI ALLE IMPOSTAZIONI DI FABBRICA

Quando Lunar è in stand-by, la pressione simultanea dei pulsanti **P2** e **P3**, mantenuta fino a far lampeggiare i Led, cancella tutte le programmazioni effettuate.

MANUALE PROGRAMMAZIONE APP “WOLFLUNAR 4G” (Sim Dati)



INTRODUZIONE ALLA PROGRAMMAZIONE

DESCRIZIONE

- ✓ Il combinatore **LunarPRO** è configurabile per il funzionamento con Sim DATI, questo permette di programmare e gestire il combinatore tramite App in tempo reale.
- ✓ E' anche possibile attraverso il software per PC WolfMyLunar, effettuare una sorveglianza da remoto di tutti i Lunar installati.
- ✓ Attraverso il server “WolfCloud” di proprietà WolfSafety, è possibile attivare un vero “Anti Jammer” in grado di inviare notifiche/mail/allarme in caso di mancanza segnale.

IMPOSTAZIONE PER IL FUNZIONAMENTO CON SIM-DATI

Il combinatore “LunarPRO” è impostato di Default per il funzionamento NO DATI, attivarlo al collegamento telefonico con DATI, seguendo la procedura al punto f) nel paragrafo “Prima Alimentazione” a pag.6

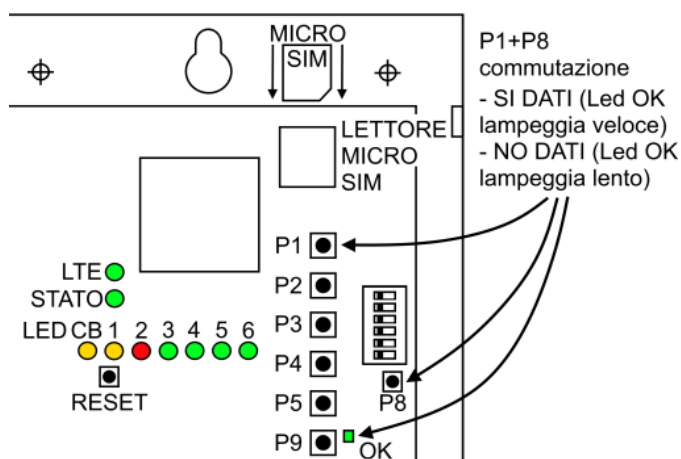

INTRODUZIONE

La programmazione e la gestione dei comandi di LunarPRO possono essere effettuati tramite l'App gratuita “**WolfLunar4G**”, scaricabile da AppStore (per smartphone iOS) e da PlayStore (per smartphone Android 4.4 o successivi).



Dopo aver installato l'App WOLFLUNAR4G (per connessione DATI) :

Prima di tutto programmare i “CODICI di ACCESSO” a 4 cifre (consentiti solo numeri)

LunarPRO può memorizzare due “Codici di Accesso”:

1. Codice INSTALLATORE : fornisce l'accesso all'App per la completa programmazione. E' il primo codice che viene memorizzato in LunarPRO.
2. Codice UTENTE : fornisce l'accesso alla pagina principale della App, consente di vedere lo stato degli Ingressi/Uscite, comandare le uscite e consultare la memoria eventi. E' il secondo codice che viene memorizzato in LunarPRO.

NOTA  Per entrare in pagina Impostazioni bisogna conoscere il Codice Installatore.



PROGRAMMAZIONE

PROGRAMMAZIONE “CODICI DI ACCESSO” AL COMBINATORE

Aprire l'App WOLFLUNAR4G, nella pagina principale e compilare i 2 campi come segue:

- **ICCID SIM Lunar** : inserire il codice univoco a 19 cifre della SIM che viene inserita in LunarPRO (lo si può trovare stampato sulla SIM o sul contratto della SIM o inserendola in un telefono e visualizzando le informazioni di Stato della SIM).

NOTA  Alcune Sim (Tim) hanno l'ICCID stampato sulla Sim-card che non corrisponde a quello reale, se si riscontrano problemi nella connessione, inserire l'ICCID modificato come nell'esempio seguente:

ICCID stampato sulla sim-card: 893901000xxxxxxxxX

ICCID da digitare: 8939010000xxxxxxxx X

(aggiungere uno “0” dopo “01” e omettere l'ultima cifra stampata sulla Sim).

- **Codice Lunar** : inserire un Codice a 4 cifre (solo numeri), essendo il primo Codice inserito, si attiva la procedura di :

PROGRAMMAZIONE “Codice INSTALLATORE”

Premere il tasto CONNETTI, un pop-up indicherà che il codice di Accesso non è attivo su LunarPRO. I led iniziano a scorrere, premere e mantenere premuti contemporaneamente i **tasti P2 e P3** su LunarPRO fino a far accendere tutti i Led, e rilasciare i pulsanti. L'ICCID viene riportato nell'elenco “I miei Lunar Professional” in alto; (in seguito, basterà selezionare l'impianto desiderato, ed i campi si completeranno automaticamente); attendere che si stabilisca la connessione (circa 30 secondi); con dispositivi Apple la App passa direttamente alla pagina impianto; con Android bisogna premere OK nel pop-up.

NOTA  Il “Codice INSTALLATORE” non può essere modificato, se non a seguito della cancellazione di entrambi i codici INSTALLATORE e UTENTE

PROGRAMMAZIONE “Codice UTENTE”

Dopo che è stata eseguita la programmazione del Codice Installatore, inserendo nel campo “Codice Lunar” un secondo codice diverso da Installatore, questo viene memorizzato in LunarPRO, automaticamente, come Codice UTENTE senza necessità di conferma locale.

NOTA  Si consiglia all'installatore, di far eseguire questa operazione all'Utente finale, con lo smartphone usato dall'utente, immediatamente dopo il completamento dell'installazione, così da avere la priorità sulla scelta del codice Utente che si vuole impostare.

NOTA  Se il codice non viene accettato significa che ne è già stato programmato uno in precedenza diverso da quello digitato; se non si conosce il Codice UTENTE già memorizzato, cancellare i Codici e ripetere programmazione Codice Installatore e Utente.



PROGRAMMAZIONE

MODIFICA DEL “CODICE UTENTE”

Dopo che il codice Utente è stato programmato, quando l’Utente si collega con la propria App, compare il pop-up “Codice Utente OK”; all’interno del pop-up è presente anche il tasto “Modifica”; premendolo viene chiesto di inserire il “vecchio” Codice Utente, quindi il “Nuovo Codice Utente”. Il codice Utente è sostituito.

CANCELLAZIONE DEI “CODICI DI ACCESSO”

Tenere premuto il pulsante **P8**, fino all’accensione dei Led in sequenza da destra verso sinistra, rilasciare i pulsanti: I **“Codici di Accesso Installatore e Utente” sono cancellati !**

UTILIZZO DELL’APP

In “I miei Lunar Professional” sono elencati tutti gli impianti gestibili, è possibile sostituire l’ICCID con un nome che identifichi l’impianto, premendo il tasto con i 3 punti verticali.

Selezionare l’impianto desiderato e premere “CONNETTI”, si apre la pagina “Impianto”, da cui è possibile:

- controllare la Memoria Eventi;
- controllare lo stato degli Ingressi e delle Uscite;
- comandare le Uscite
- dare un nome alle linee IN/OUT in modo da identificarne meglio la

funzione (questa impostazione è caricata solo sul telefono che si sta utilizzando e non modifica il testo degli sms che Lunar invia).

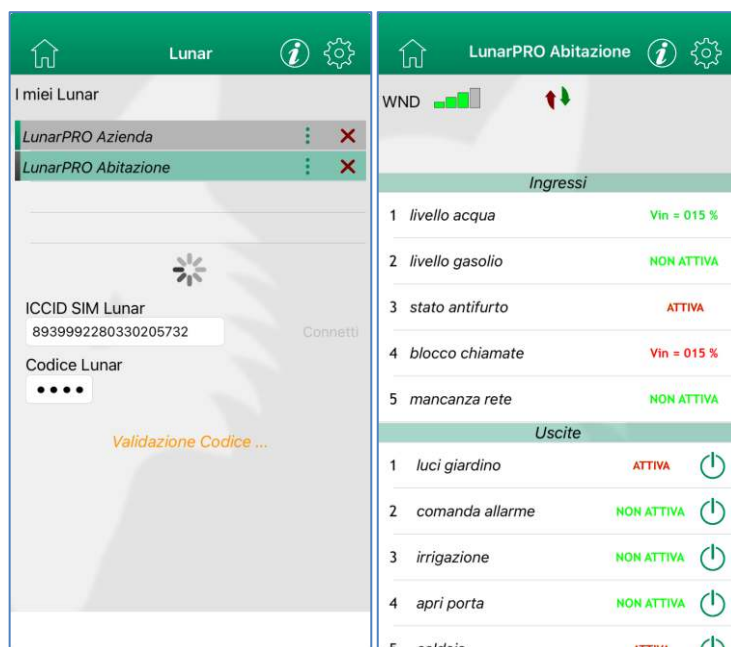

NOTA  L’App è in collegamento con il Cloud WolfSafety e quindi con LunarPRO, solo quando nella parte alta dello schermo si vedono ruotare le frecce; la connessione permane per circa 30 secondi; quando la connessione si interrompe (le frecce non compaiono più) lo stato delle linee potrebbe non corrispondere al loro vero stato; se si vuole rilanciare la connessione per altri 30 secondi, trascinare lo schermo verso il basso (iOS) o toccare l’icona con le due frecce rossa e verde (Android).



PROGRAMMAZIONE

PROGRAMMAZIONE DEI NUMERI DI TELEFONO

Dalla pagina “Impianto” premere l’icona ingranaggio per entrare in programmazione di LunarPRO, le modifiche effettuate non vengono salvate fino a quando non si da una conferma per ritornare in pagina “Impianto”.

- Inserire i numeri telefonici da chiamare (con prefisso internazionale 00XX o +XX)
È possibile associare un Nome al Numero di telefono toccando la zona vuota sotto il Numero di telefono (questo nome rimane memorizzato solo nella App)



- Selezionare il tipo di avviso: Vocale, Sms, o entrambi



- Comandi: per consentire a quel numero di bloccare le chiamate in arrivo da LunarPRO e gestire le uscite e programmare numeri/testi anche via SMS









- Relè su chiamata: per consentire a quel numero di attivare il Relè desiderato (da 1 a 6), tramite semplice chiamata senza scatto e costi.

- 1 2 3 4 5** - Ingressi chiamanti: selezionare quali dei 5 ingressi chiameranno questo numero.

PROGRAMMAZIONE LINEE INGRESSO E USCITA





In pagina Impostazioni, nelle sezioni Linee, sono possibili le seguenti selezioni:

-   - Imposta lo stato a riposo delle Linee per cui non sono Attive, Aperto (NA, default) o Chiuso (NC)
-  - Imposta la Linea di Ingresso in modalità Analogica per leggere valori di tensione

NOTA  In modalità Analogica, è necessario inserire i valori di tensione minimo e massimo entro i quali può variare la tensione sull’ingresso (default 0÷10V) , il valore percentuale di soglia e se la soglia deve essere oltrepassata in salita  o in discesa  per ritenere la Linea Attiva.

NOTA  Non impostare valori di soglia inferiori al 10% da oltrepassare in salita o superiori al 90% in discesa.

NOTA  Quando una Linea di Ingresso viene impostata Analogica, nella pagina principale della App Lunar4G viene indicata la percentuale riferita ai margini impostati nella pagina Impostazioni; questa percentuale diventa Rossa quando si verificano le condizioni impostate come “Regola” per ritenere la linea Attiva

-  - Imposta la Linea di Ingresso come Allarme (default), se Attiva determina l’invio delle chiamate
-  - Imposta la Linea di Ingresso come Blocco, se Attiva determina l’interruzione del ciclo di chiamate
-  - Imposta la Linea di Uscita Impulsiva 3 secondi (default)
-  - Imposta la Linea di Uscita Bistabile; ogni comando cambia stato all’uscita

NOTA  Effettuare la modifica delle impostazioni delle Uscite quando queste sono a riposo



PROGRAMMAZIONE

PROGRAMMAZIONE “MESSAGGIO INIZIALE” (NOME IMPIANTO) & “MESSAGGI LINEE”



PROGRAMMAZIONE MESSAGGI DI TESTO PER L’INVIO DI SMS

Inserire i testi dei messaggi, che saranno inviati agli utenti come SMS :

- Il testo immesso nel campo del “Messaggio Iniziale” serve ad identificare l’impianto.
- In “Ingressi” immettere un testo atto ad identificare ognuna delle 5 linee di ingresso.

PROGRAMMAZIONE MESSAGGI AUDIO PER LE CHIAMATE VOCALI

Si consiglia di effettuare tutto il collaudo di LunarPRO con i messaggi di Default per evitare attese o rallentamento delle operazioni causati dalla registrazione e invio dei messaggi definitivi a LunarPRO attraverso il Cloud. I tempi necessari possono essere di diverse decine di minuti.

LunarPRO utilizza per le chiamate una serie di messaggi Vocali pre-registrati per un test immediato; è comunque possibile personalizzarli registrando un messaggio vocale di massimo 12” che è utilizzato come “Messaggio Iniziale” e un messaggio di massimo 4” per ognuna delle Linee di Ingresso. Premere l’icona corrispondente  per registrare, e quando compare l’icona  premerla per riascoltare il messaggio registrato ed eventualmente modificarlo prima dell’invio a LunarPRO.

Vedi NOTA nel paragrafo : “Salvataggio dei dati impostati”.

MODIFICA MESSAGGI AUDIO PER LE CHIAMATE VOCALI

Completato l’upload in LunarPRO dei messaggi vocali, se li si vuole modificare, premere nuovamente l’icona  e quindi il tasto “Registrane un altro”

CANCELLAZIONE DEI MESSAGGI AUDIO PER LE CHIAMATE VOCALI

Quando Lunar è in stand-by, con la pressione simultanea dei pulsanti **P8** e **P9** fino all’accensione di tutti i Led, vengono ripristinati i messaggi di default.

PROGRAMMAZIONE ANTI-JAMMER

Per attivare la funzione Anti-Jammer, che consente a 2 o più combinatori installati di auto-controllarsi a vicenda, inserire l’ICCID di un secondo LunarPRO (spostare a destra il selettore a fianco al campo ICCID), che verrà attivato nel caso in cui il LunarPRO che si sta programmando, non si connetta per più di 15 minuti al Cloud, con l’invio di una notifica/e-mail, e chiamata sulla Linea 3 del “LunarPRO” il cui ICCID della sim è inserito nell’App nel campo “Anti Jammer”.

NOTA  Impostare il secondo LunarPRO con almeno un numero di telefono associato alla Linea3

NOTA  Per impostare l’e-mail premere sull’icona “Busta”, in alto a destra.

NOTA  Se la funzione Anti-Jammer tra più combinatori non è attiva, in ogni caso, se LunarPRO non comunica con il Cloud per più di 15 min., viene inviata una notifica/e-mail.



PROGRAMMAZIONE

IMPOSTAZIONE DATA SCADENZA SIM E INVIO SMS SOPRAVVIVENZA

Nel campo “ricorda data scadenza SIM”, Inserire la data di scadenza della sim per attivare l’invio del messaggio di sopravvivenza LunarPRO, con cadenza selezionabile giornaliera, settimanale o mensile.

Se non viene selezionata nessuna casella, questa funzione rimane disattivata.

Il messaggio di sopravvivenza viene inviato solo al numero in posizione 01.

NOTA  Quando viene aggiornata una nuova data di scadenza, LunarPRO invia entro pochi secondi, al numero in posizione 01, la nuova data impostata.

SALVATAGGIO DEI DATI IMPOSTATI

Per salvare i dati inseriti in pagina Impostazioni, preme l’icona “Casetta” in alto a sinistra.

NOTA  Se sono stati registrati dei messaggi vocali, potranno essere necessarie 2 ore per il loro salvataggio, a seconda della lunghezza dei messaggi, in questa fase l’icona ingranaggio in homepage, avrà il disco centrale di colore rosso, fino al termine dell’upload.

NOTA  Una connessione dati poco efficiente o comunque tutte le operazioni effettuate su LunarPRO quando i messaggi vocali sono in fase di aggiornamento, determinano un aumento del tempo necessario per il loro salvataggio in LunarPRO.

NOTA  I messaggi vocali rimangono salvati anche nello smartphone, associati all’impianto. Se vengono riascoltati i messaggi inviati a LunarPRO in precedenza, alla pressione del tasto Casetta per uscire dalle impostazioni, premere “non salvare”, altrimenti i messaggi ascoltati verranno inviati nuovamente a LunarPRO e non saranno disponibili fino al completo upload.

NOTA  Si consiglia di disconnettersi da LunarPRO prima di chiudere la APP, premendo l’icona “Casetta” per evitare che l’applicazione rimanendo aperta in background aumenti inutilmente il consumo di dati della SIM di LunarPRO.

INDICE

MANUALE INSTALLAZIONE

CARATTERISTICHE	pag. 1
FUNZIONAMENTO E DESCRIZIONE DELLE PARTI	pag. 2
FUNZIONAMENTO IN MODALITA' "NO DATI"	pag. 2
FUNZIONAMENTO IN MODALITA' "DATI"	pag. 2
APERTURA DEL CONTENITORE PLASTICO	pag. 3
DESCRIZIONE PULSANTI	pag. 3
COLLEGAMENTI MORSETTIERA	pag. 3
SIGNIFICATO LED	pag. 4
DESCRIZIONE DIP SWITCH	pag. 4
FUNZIONAMENTO	pag. 5
MODALITÀ INVIO DEGLI SMS E DELLE CHIAMATE VOCALI	pag. 5
MODALITÀ LINEA	pag. 5
IMPOSTAZIONE DELLE LINEE DI INGRESSO E DI USCITA	pag. 5
RESET E ALIMENTAZIONE DEL DISPOSITIVO	pag. 6
PRIMA ALIMENTAZIONE	pag. 6
ATTIVARE O DISATTIVARE LA MODALITA' DATI VIA SMS	pag. 6
RESET DI TUTTI I DATI ALLE IMPOSTAZIONI DI FABBRICA	pag. 6

MANUALE PROGRAMMAZIONE APP "WOLFLUNAR" (No Dati)

INTRODUZIONE ALLA PROGRAMMAZIONE	pag. 7
PROGRAMMAZIONE "CODICE DI ACCESSO" AL COMBINATORE	pag. 7
CANCELLAZIONE DEL "CODICE DI ACCESSO"	pag. 7
PROGRAMMAZIONE	pag. 8
PROGRAMMAZIONE DEI NUMERI DI TELEFONO	pag. 8
OTTENERE L'ELENCO DEI NUMERI PROGRAMMATI	pag. 8
PROGRAMMAZIONE DATA DI SCADENZA SIM E INVIO SMS SOPRAVVIVENZA	pag. 9
PROGRAMMAZIONE "MESSAGGIO INIZIALE" (NOME IMPIANTO) & "MESSAGGI INGRESSI"	pag. 9
RESET DI TUTTI I DATI ALLE IMPOSTAZIONI DI FABBRICA	pag. 9

MANUALE PROGRAMMAZIONE APP "WOLFLUNAR 4G" (Sim Dati)

INTRODUZIONE ALLA PROGRAMMAZIONE	pag. 10
DESCRIZIONE	pag. 10
IMPOSTAZIONE PER IL FUNZIONAMENTO CON SIM-DATI	pag. 10
PROGRAMMAZIONE	pag. 11
PROGRAMMAZIONE "CODICI DI ACCESSO" AL COMBINATORE	pag. 11
PROGRAMMAZIONE "CODICE INSTALLATORE"	pag. 11
PROGRAMMAZIONE "CODICE UTENTE"	pag. 11
MODIFICA DEL "CODICE UTENTE"	pag. 12
CANCELLAZIONE DEI "CODICI DI ACCESSO"	pag. 12
UTILIZZO DELL'APP	pag. 12
PROGRAMMAZIONE DEI NUMERI DI TELEFONO	pag. 13
PROGRAMMAZIONE LINEE INGRESSO E USCITA	pag. 13
PROGRAMMAZIONE "MESSAGGIO INIZIALE" (NOME IMPIANTO) & "MESSAGGI LINEE"	pag. 14
PROGRAMMAZIONE MESSAGGI DI TESTO PER L'INVIO DI SMS	pag. 14
PROGRAMMAZIONE MESSAGGI AUDIO PER LE CHIAMATE VOCALI	pag. 14
MODIFICA MESSAGGI AUDIO PER LE CHIAMATE VOCALI	pag. 14
CANCELLAZIONE DEI MESSAGGI AUDIO PER LE CHIAMATE VOCALI	pag. 14
PROGRAMMAZIONE ANTI-JAMMER	pag. 14
IMPOSTAZIONE DATA SCADENZA SIM E INVIO SMS SOPRAVVIVENZA	pag. 15
SALVATAGGIO DEI DATI IMPOSTATI	pag. 15



Prodotto e costruito in Italia da  marchio registrato
di ELP srl, v. Tornago, 36 - 21010 Arsago Seprio

azienda  
certificata ISO 9001:2015

